

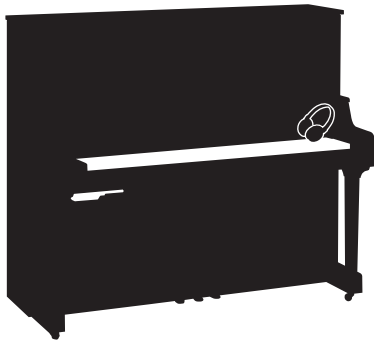

SILENT *Piano*TM
SH



Handleiding voor de gebruiker

Gebruikersinformatie voor het verzamelen en opslaan van oude elektroapparatuur



Dit symbool op de producten, de verpakking en/of begeleidende documenten betekent, dat oude elektrische en elektronische apparatuur niet samen met het gewone huisafval gemengd mag worden. Om oude producten correct te behandelen, opnieuw te bewerken en te gebruiken, breng deze in overeenkomst met uw nationale voorschriften en de richtlijnen 2002/96/EC naar de hiervoor bestemde verzamelinrichtingen.

Wanneer u deze producten correct verwijderd, helpt u waardevolle grondstoffen te bewaren en voorkomt u potentiële negatieve uitwerkingen op de menselijke gezondheid en het milieu, die anders door ondeskundige afvalverwijdering kunnen ontstaan.

Voor verdere informatie m.b.t. de verzameling en het recyclen van oude producten contacteer dan a.u.b. uw gemeentebestuur, uw afvalverwijderingsservice of de plaats van aankoop waar u de betreffende artikelen hebt aangeschaft.

[Voor zakelijke gebruikers binnen de Europese Unie]

Wanneer u elektrische en elektronische apparatuur wenst te verwijderen, neem dan contact op met uw dealer of leverancier voor verdere informatie.

[Informatie voor opslag in andere landen buiten de Europese Unie]

Dit symbool is alleen geldig binnen de Europese Unie. Wanneer u deze artikelen wenst te verwijderen, neem dan a.u.b. contact op met uw plaatselijke autoriteiten of dealer en vraag naar de deskundige verwijderingsmanier.

Dit product voldoet aan de RoHS-voorschriften van de EU.)



SILENT *Piano*TM
SH

Handleiding voor de gebruiker

AANVULLENDE INFORMATIES

Dit product maakt gebruik van een externe netvoedingsadapter. Sluit dit product ALLEEN aan netvoedingsadapters aan, die in de handleiding, op het naamplaatje of door Yamaha expres aanbevolen worden.

⊘ WAARSCHUWING.

Plaats dit product NIET in een positie waar men op het elektriciteitskabel of andere verbindingskabels zou kunnen trappen, erover zou kunnen struikelen of er iets overheen zou kunnen laten rollen. Van het gebruik van een kabelverlenging wordt afgeraden! Als een kabelverlenging in gebruik moet worden genomen, dan is de minimale draadomvang voor een 25' /63,5 cm kabel (of minder) 18 AWG. B44

⚠ N.B:

Hoe kleiner het AWG nummer, des te groter is de hanteerbare stroomcapaciteit. Voor langere kabelverlengingen contacteer de plaatselijke elektricien.

Gebruik het toestel uitsluitend met de meegeleverde componenten of met een karretje, onderstel of rek, dat door Yamaha wordt aanbevolen. Wanneer u gebruik maakt van een karretje etc., let dan op alle veiligheidsmarkeringen en instructies, die bij de accessoires horen.

⚠ SPECIFICATIES ONDER VOORBEHOUD:

De in deze handleiding verleende informatie wordt op het tijdstip van druklegging als correct aangezien. Echter behoudt Yamaha zich het recht voor om specificaties te veranderen of te modificeren zonder aankondiging of verplichting om bestaande toestellen aan te passen.

Verricht uitsluitend het onderhoudswerk, dat in de instructies van deze handleiding wordt aangegeven. Sta alle andere onderhoudsdiensten af aan gekwalificeerd servicepersoneel.

Dit product, zowel alleen als in verband met een versterker en koptelefoons of luidspreker(s) zou in staat kunnen zijn om geluidsniveaus te produceren, die permanente gehoorschade kunnen veroorzaken. Bedien dit toestel NIET over een langere periode op een hoog geluidsniveau of op een niveau dat onaangenaam is. Als u gehoorschade of rinkelen in de oren opmerkt, contacteer dan onmiddellijk een oorarts.

⚠ BELANGRIJK:

Hoe harder het geluid, des te korter de periode voordat schade optreedt.

Sommige Yamaha producten hebben banken en/of montagevoorzieningen, die als onderdeel van het product of als facultatieve accessoires meegeleverd worden. Sommige van deze artikelen zijn ontworpen om door de dealer gemonteerd of geïnstalleerd te worden. Zorg ervoor, dat de banken stabiel zijn en dat facultatieve voorzieningen (waar nodig) veilig zijn VOORDAT er gebruik van gemaakt wordt. Door Yamaha geleverde banken zijn alleen ontworpen om erop te zitten. Andere gebruiksvormen zijn niet aan te raden.

⚠ N.B:

Voor servicekosten, die berekend worden i.v.m. ontbrekende kennis m.b.t. hoe een functie of effect werkt (als het toestel zo werkt als ontworpen) bestaat geen garantie van de kant van de producent. Deze kosten komen ten laste van de eigenaar van het toestel. Bestudeer deze handleiding zorgvuldig en contacteer uw dealer voordat u servicediensten aanvraagt.

⚠ MILIEUONDERWERPEN:

Yamaha is bemoeid om producten te vervaardigen, die zowel veilig voor de gebruiker als milieuvriendelijk zijn. Wij zijn ervan overtuigd, dat onze producten en de productieprocessen, die gebruikt worden om deze te vervaardigen, aan die doelen voldoen. Door zowel aan de letter als ook aan de geest van de wet te voldoen, vragen wij u om op de volgende feiten te letten:

⚠ Opmerking opslag van afvalstoffen:

Wanneer dit product dermate beschadigd wordt, dat het niet meer gerepareerd kan worden of dat het - om welke reden dan ook - als niet meer bruikbaar wordt beschouwd, kom dan alle plaatselijke, provinciale en landelijke voorschriften na, die in verband met de opslag van van producten van toepassing zijn, die lood, batterijen, plastic enz. bevatten. Als uw plaatselijke B44dealer u hiermede niet van dienst kan zijn, neem dan direct contact op met Yamaha.

Inleiding

Functies

Het innovatieve Silencing Systeem van Yamaha

- De hamerstoprail stopt de beweging van de hamer net voordat deze op de snaren slaat en de optische sensor registreert nauwkeurig de informatie van de toetsbewegingen. De ingebouwde klankgenerator ontvangt de aanslaginformatie en produceert een verrijkende pianosound.
- De contactloze optische sensor registreert heel getrouw alle nuances van de toetsbewegingen zonder de toetsaanslag te beïnvloeden. Geniet simpelweg van de natuurlijke muzikale uitdrukking.

Realistische Piano Voices

- De klankkleuren zijn getrouwe samples van de Yamaha CFX concertvleugel. Geniet van de heldere, mooie pianosound.
- De samples zijn d.m.v. de binaurale sampling methode*1 *2 gemaakt. Zelfs met koptelefoons luistert wordt u van een verdiepende klank omgeven, die direct uit de piano blijkt voort te komen. Bovendien kunt u over een langere periode van de natuurlijke klank genieten zonder u oren te belasten.
- Het toestel is uitgerust met een aantal effecten, die de specifieke resonantie(van een akoestische piano weergeven. (Damper Resonance, String Resonance en Sustain Sample)*2. U kunt ook de subtiele klank nuances toevoegen, die geproduceerd worden wanneer u de toetsen los laat (Key-off Sample). Als u deze klanken combineert, kunt u van de realistische en rijke piano sound genieten zelfs wanneer u de Silent Piano™ functie gebruikt.

* De binaurale samplingmethode maakt gebruik van twee microfoons, die in de oorpositie van een speler geplaatst worden en zo de pianoklank opnemen.

Nuttige functies voor het oefenen

- U kunt u prestaties opslaan op het interne geheugen of op commercieel verkrijgbare USB geheugens. Omdat u uw pianospeel als audiobestand (WAV) maar ook als MIDI bestand (USB Audio Recorder) kunt opslaan, is het nu heel makkelijk om uw eigen Cd's te produceren of u pianospeel op het internet te plaatsen (upload).
- Het toestel beschikt over een ingebouwde metronoom. Met de metronoom kunt u nauwkeuriger oefenen en/of uw prestaties opnemen.
- Omdat het toestel twee ingangen heeft voor koptelefoons, kunt u oefenen en uw speel delen met anderen of gewoon genieten van een duet. De meegeleverde koptelefoons hebben een open structuur, die de heldere hoogwaardige klank weergeeft.
- 50 meesterwerken voor piano zijn al vooringesteld op het toestel. Het passende muziekboek "50 Greats for the Piano" wordt ook meegeleverd.
- Apart van de piano sound beschikt het toestel over een aantal verschillende instrumentensounds, bijvoorbeeld cembalo of pijporgel.

BEWAAR DEZE HANDLEIDING

Accessoires

Controleer, dat de volgende onderdelen samen met uw piano zijn uitgeleverd.

- AC-adapter (PA-150A [piano], PJP-PS04 [vleugel] of een vergelijkbaar, door Yamaha aanbevolen product × 1
- Netvoedingskabel × 1 *
- Koptelefoon × 1
- Koptelefoonhanger × 1
- Bevestigingsschroeven voor koptelefoonhanger × 2
- Handleiding × 1
- Muziekboek “50 Greats for the Piano” × 1

* Wordt alleen meegeleverd samen met de PJP-PS04 AC-adapter.

Installatie

- ⚠ Stel dit instrument niet bloot aan direct zonlicht, plaats het niet vlakbij verwarmingsapparatuur of in ruimtes met hoge temperatuur of in locaties met een hoog vochtigheidsniveau.
- ⚠ Plaats dit instrument niet in stoffige of smerige ruimtes.
- ⊘ Stel dit instrument niet bloot aan druppels of damp.
- ⚠ Uitsluitend de aangegeven AC-adapter gebruiken. Het gebruik van andere AC-adapters kan schade, oververhitting of brand veroorzaken.

Handelsmerken en Auteursrechten

- De inhoud van deze handleiding en de auteursrechten hiervan zijn in het exclusief bezit van Yamaha Corporation.
- Yamaha, Silent Piano, Silent, CFX, en Disklavier zijn handelsmerken van Yamaha Corporation.
- De bedrijfsnamen en productnamen in deze handleiding zijn handelsmerken of gedeponeerde handelsmerken van de respectieve bedrijven.

Inhoudsopgave

1	In het begin6	6	6	Aansluiten van andere apparatuur33	33
	Namen en functies van onderdelen.....6			Aansluiten van audioapparatuur33	
	Het aansluiten van de AC-netvoedingsadapter..9			Aansluiten van MID-apparatuur35	
	Het aanbrengen van de koptelefoonhanger10			Aansluiten van USB-media36	
	Inschakelen van de voeding.....10			Aansluiten van actieve luidsprekers [alleen voor vleugels]37	
	Uitschakelen van de voeding.....10				
2	Het bespelen van de piano11	11	38	Het gebruik van verschillende functies	38
	Gebruik van de Silent Piano™ Functie11			Instelling van diverse praktische functies (Function Setup)38	
	Selectie van sounds.....12			Bijzonderheden over elk element van de functie instellingen40	
	Toepassing van het nagalmeffect (Reverb)14			Terugzetten op de fabriekinstellingen.....45	
	Gebruik van de metronoom15			Taalondersteuning voor de naam van muziekbestanden aanpassen45	
				De functie ‘automatisch uitschakelen’ deactiveren.....46	
3	Weergave van muziek16	16	47	Appendix47	47
	Muziek die op dit instrument gespeeld kan worden16			Meldingen47	
	Weergave van de demo titels.....17			Probleemoplossing.....48	
	Weergave van de voorgeprogrammeerde titels18			Lijst van sound presets49	
	Weergave van opnames die op het interne geheugen zijn opgeslagen.....19			Lijst van muziekstukken50	
	Weergave van opnames, die op een USB- medium zijn opgenomen20			Volgorde voor weergave van muziekstukken die op USB-media zijn opgeslagen51	
	Bediening tijdens weergave.....22			Specificaties52	
	Verandering van de afspeelsnelheid23			Index53	
4	Opname van uw muzikale uitvoering ...24	24	D2	XG Voice ListD2	D2
	Opname van uw uitvoering op het interne geheugen.....24			XG Drum Kit List.....D5	D5
	Opname van uw uitvoering op een USB- medium26			MIDI Data Format.....D7	D7
	Opname met de metronoom28			MIDI IMPLEMENTATION CHARTD18	D18
5	Behandeling van muziekbestanden.....29	29			
	Het kopiëren van muziekbestanden op een USB-medium29				
	Het wissen van muziekbestanden31				

Namen van bedienelementen en functies

■ Piano

Piano (staande)t

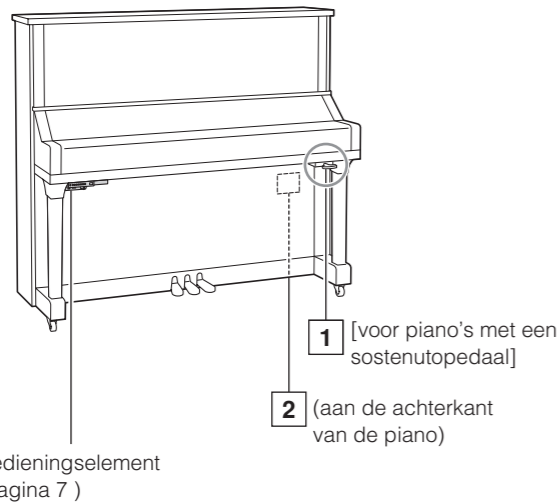

Vleugel

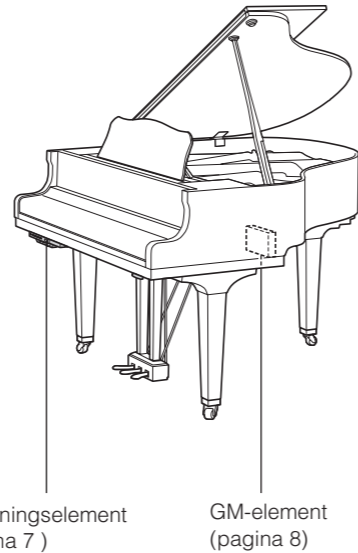

1 Geluiddempingsschakelaar
Activeert de Silent Piano™ functie (pagina 11).

2 DC12V-ingang
Sluit hier de meegeleverde AC-netvoedingsadapter aan (pagina 9).

■ Pedalen

Piano

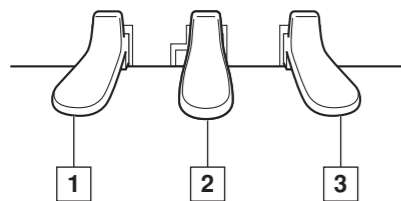

1 Piano pedaal / Shift pedaal
Vermindert de geluidssterkte en verandert enigszins de klankkleur van de tonen, die na de bediening van de pedaal gespeeld worden. Wanneer u de Electric Piano sound kiest schakelt dit pedaal tussen aan en uit van de chorus effect. Wanneer u de Vibrafoon sound kiest schakelt dit pedaal tussen aan en uit van de vibrato. Wanneer u de Jazz Orgel sound kiest controleert dit pedaal de snelheid van de rotatie-luidspreker (snel en langzaam).

2 Silent pedaal
[For modellen die niet over een sostenutopedaal beschikken] Activeert de Silent Piano™ functie (pagina 11).

Vleugel

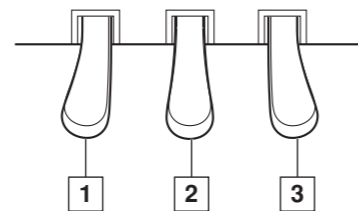

Sostenuto pedaal
[Voor modellen die over een sostenuto pedaal beschikken]
Houdt de tonen aan, die op dat moment gespeeld worden, ook als u de toetsen loslaat. Daarna gespeelde tonen worden niet beïnvloed.

3 Demper pedaal (sustain)
Houdt tonen aan, ook als u de toetsen loslaat. Als u de piano sound gebruikt, wordt hierdoor een meetrillen van de snaren en de klankbodem van een akoestische piano geïmiteerd (Damper Resonance effect). U kunt de diepte van deze meetrilling middels de Functie Setup instellen (pagina 38).

Namen van bedienelementen en functies

■ Besturingseenheid (voorkant)

Piano

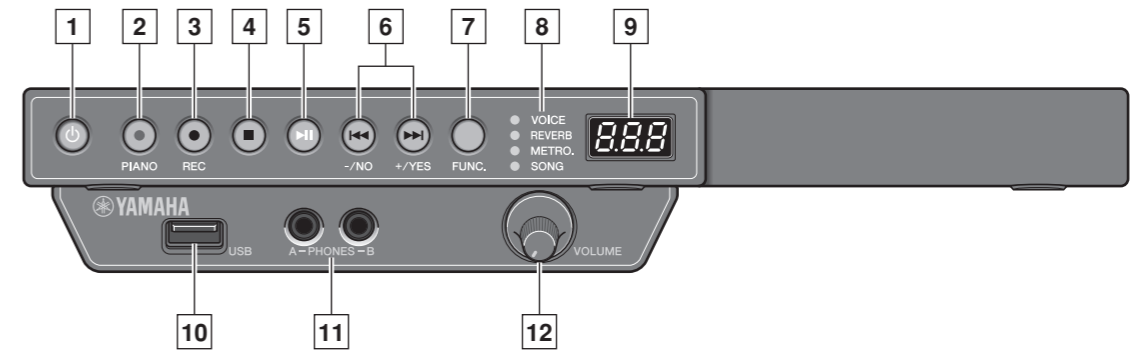

Vleugel

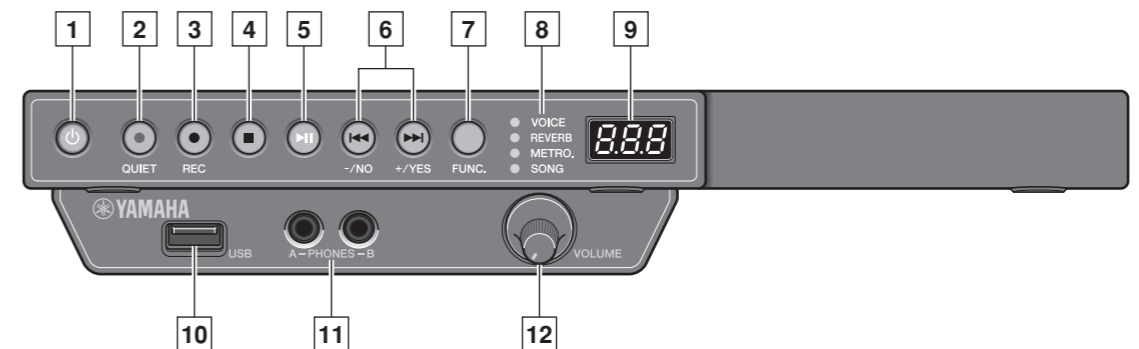

1 POWER knop
Schakelt de digitale piano aan en uit.

2 PIANO knop
[Voor piano's]
Schakelt de sound van de digitale piano om naar piano sound.

QUIET knop
[voor vleugels]
Activeert de Silent Piano™ functie (pagina 11).

3 REC knop
Schakelt het instrument om naar stand-by opnamemodus.

4 STOP knop
Stopt de weergave.

5 PLAY/PAUSE knop
Start of onderbreekt de weergave.

6 +/-YES en -/NO knoppen
Het selecteren van titels, sounds en parameters, of het instellen van waarden voor verschillende instellingen.

7 FUNC knop
Kiezen van de aangegeven functies. De functie wordt bij elke knopdruk als volgt verandert.

● VOICE	○ VOICE	○ VOICE	○ VOICE	○ VOICE
○ REVERB	● REVERB	○ REVERB	○ REVERB	○ REVERB
○ METRO.	○ METRO.	● METRO.	○ METRO.	○ METRO.
○ SONG	○ SONG	○ SONG	● SONG	○ SONG

8 Functie-indicaties
Toont de gekozen functie.

9 Display
Toont het sound- of titelnummer of de waarden van verschillende instellingen.

10 USB poort
Aansluiting van USB-media (pagina 36).

11 PHONES stopcontacten (stereo mini jack)
Aansluiting van maximaal 2 stereokoptelefoons, opdat iemand anders uw muziek kan meeluisteren.

12 VOLUME knop
Regelt de geluidssterkte voor koptelefoons, de OUTPUT stopcontacten (alleen voor vleugels), de AUX OUT stopcontacten en de werking van de TA-modus (pagina 11).

Namen van bedienelementen en functies

Besturingseenheid (onderkant)

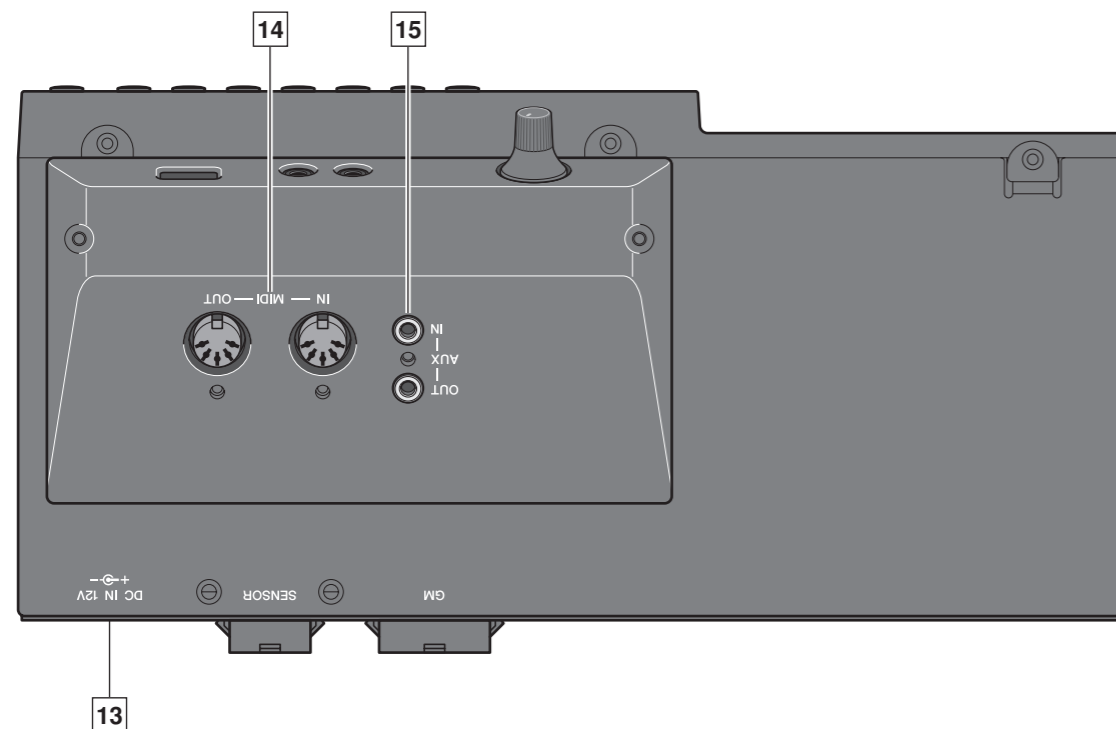

- 13 DC12V-ingang**
Sluit hier de meegeleverde AC-netvoedingsadapter aan (pagina 9).
- 14 MIDI IN/MIDI OUT stopcontacten**
Voor het aansluiten van de in- en uitgangcontacten van externe MIDI-apparatuur.

- 15 AUX IN/AUX OUT stopcontacten (stereo mini jack)**
Voor het aansluiten van de in- en uitgangcontacten van externe audioapparatuur.

GM-element [voor vleugels]

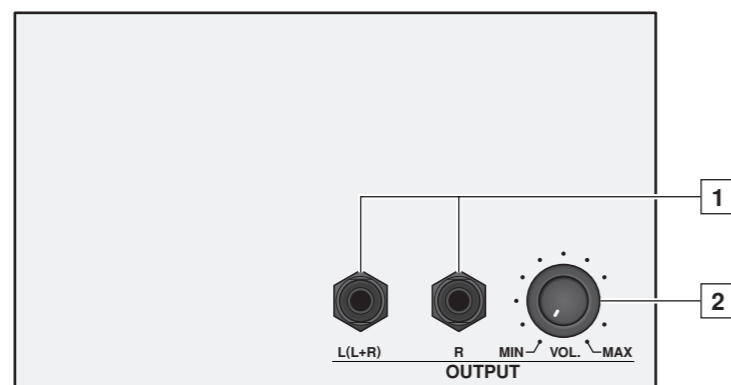

- 1 OUTPUT L (L+R)/R stopcontacten (TRS phone jack)**
Voor de optie om actieve luidsprekers aan te sluiten. (pagina 37).
- 2 OUTPUT VOL knop**
Regelt de geluidssterkte voor de OUTPUT L (L+R)/R stopcontacten.

Het aansluiten van de AC-netvoedingsadapter

Piano

N.B.
For some models, the PJP-PS04 AC adaptor is supplied.

- 1** Sluit de AC-adapter aan de DC12V-ingang aan de achterkant van de piano aan.
- 2** Wikkel de aansluitsnoer om de haak aan de achterkant van de piano zoals afgebeeld.
- 3** Sluit de AC-adapter aan een AC-muurstopcontact aan.

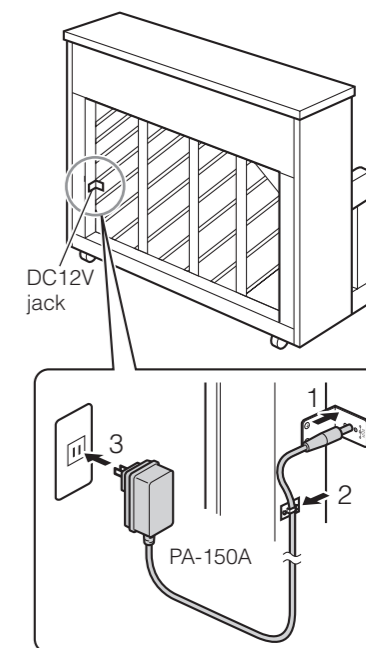

Vleugel

- 1** Sluit de AC-adapter aan de DC12V-ingang aan de achterkant van de besturingseenheid aan.
- 2** Sluit de stroomkabel aan de AC-adapter aan.
- 3** Sluit het andere einde van de stroomkabel, dat vanuit de AC-adapter komt, aan een AC-muurstopcontact aan.

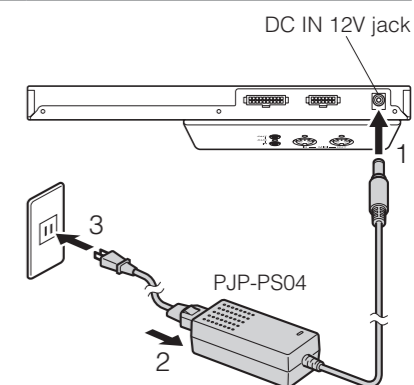

⚠ Waarschuwing
Maak gebruik van de Yamaha PA-150A/PJP-PS04 AC-adapter of een vergelijkbaar product, dat door Yamaha wordt aanbevolen, om schade, oververhitting of brand te voorkomen.

- ⚠ Let op!**
- De kabel niet rekken en de kabeleinden niet krombuigen.
 - Maak geen gebruik van de kabel als deze gerekt is of de kabeleinden verbuigt zijn, om te voorkomen, dat de netvoeding onderbroken wordt.
 - Schakel te allen tijde eerst de besturingseenheid uit, voordat de stekker van de AC-netvoedingsadapter getrokken wordt.
 - Wanneer u de piano verplaatsen wilt, trek dan eerst de AC-stekker van de AC-netvoedingsadapter uit het muurstopcontact en verwijder ook de kabel uit de DC12V- of DC IN 12V-ingang van de besturingseenheid.
 - Trek de AC stroomkabel uit het AC stopcontact als u het instrument voor langere tijd niet gebruikt.

Het monteren van de koptelefoonhangers

Monteer de hanger aan de onderkant van het controlepaneel met de twee geleverde schroeven.

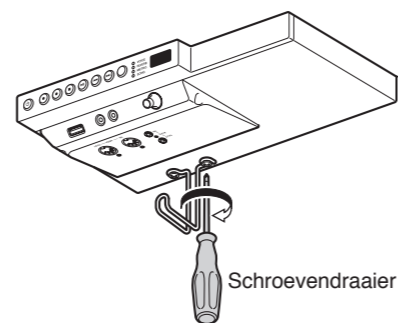

Toestel aanzetten

1 Druk op de POWER knop.

Het POWER-lampje gaat aan.
Op het display verschijnt het titelnummer ,1' (piano).



N.B.

- De toon wordt niet correct weergegeven als u het toetsenbord ingedrukt houdt terwijl u het toestel inschakelt. Raak het toetsenbord niet aan terwijl u het toestel inschakelt.
- [voor vleugels] Het QUIET lampje gaat aan wanneer u het toestel inschakelt.

Het uitschakelen van het toestel

Schakel na gebruik het toestel uit.

1 Druk op de POWER knop.

Het POWER lampje gaat uit.



Het bespelen van de piano

Het gebruik van de Silent Piano™ functie

1 [Voor piano's die niet over een sostenutopedaal beschikken]

Druk het middelste pedaal in en schuif het naar links.

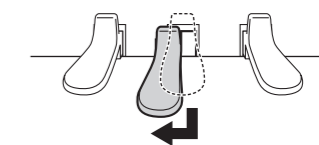

[Voor piano's die over een sostenutopedaal beschikken]

Trek de hendel voor Silent Mode naar u toe tot u een klik hoort en u voelt dat het mechanisme in elkaar grijpt.

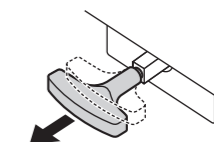

[voor vleugels]

Druk op de QUIET knop.

Het QUIET-lampje gaat aan en de Silent Piano™ functie wordt geactiveerd.w



N.B.

[Voor vleugels] De Silent Piano™ functie wordt geactiveerd en het QUIET-lampje gaat aan zodra u het toestel inschakelt. In dit geval is deze handeling overbodig.

2 Verbind de koptelefoons met de PHONES-ingang.

U kunt twee koptelefoons tegelijkertijd gebruiken.

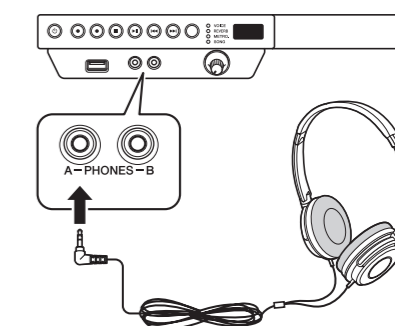

3 Stel de geluidsterkte in met de VOLUME knop.

Om de gewenste geluidsterkte in te stellen, regel deze terwijl u het instrument bespeelt en naar de toon luistert.

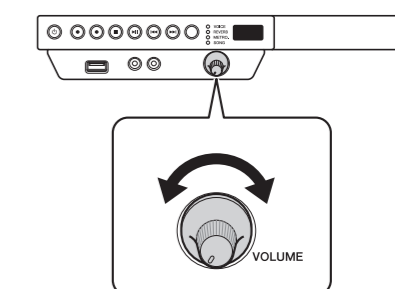

⚠ Let op!

- Om gehoorschade te voorkomen, moet u de geluidsterkte niet tot overmatig niveau opdraaien en ook de koptelefoons niet over een te lange periode gebruiken.
- Trek niet aan de koptelefoonkabels of oefen geen overmatige druk op de stekker uit. Daardoor kunnen de koptelefoons beschadigd worden en kunnen storingen bij de geluidswaergave optreden.

N.B.

- De klank van de aanslag blijft behouden ofschoon de Silent Piano™-modus geactiveerd is.
- Het regelen van de geluidsterkte met de volumeknop beïnvloedt de geluidsterkte van de koptelefoons, OUTPUT- (alleen vleugels) en de AUX OUT-contact.

Soundkeuze

Wanneer u de Silent Piano™-functie gebruikt, kunt u de interne sounds van dit instrument gebruiken om met andere sounds dan de pianosound te spelen.

1 Druk herhaaldelijk op de FUNC knop tot u de VOICE functie bereikt heeft.

Het nummer van de actuele sound verschijnt in het display.

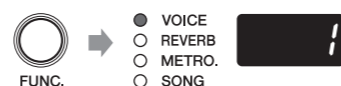

2 Druk op de +/-YES of +/-NO knop om de gewenste sound te kiezen.



Sound	Verklaring
OFF	Off (Uit) Het instrument maakt geen gebruik van sounds.
1	Piano Een piano sound gesampled van de Yamaha CFX concertvleugel.
2	Electric Piano 1 Een electric piano sound geproduceerd door een FM-synthesizer.
3	Electric Piano 2 De sound van een electric piano met metalen hamers ('Tines').
4	Electric Piano 3 De sound van een electric piano die vaak bij rock- en popmuziek gebruikt wordt.
5	Harpsichord 1 De sound van het vaak in de barokmuziek gebruikte instrument.
6	Harpsichord 2 Een klavecimbel met toegevoegde bovenoctaaf.
7	Vibraphone Vibrafoon, gespeeld met relatief zachte stokken.
8	Celesta De sound van een celesta (een toetseninstrument, waarbij de hamers tegen metalen plaatjes slaan om de toon te produceren).
9	Pipe Organ 1 Een sound die de combinatie van de pijpen (8'+4'+2') van een gangbaar orgel biedt.
10	Pipe Organ 2 De sound die een complete koppeling van een orgel biedt.
11	Pipe Organ 3 Een pijporgelsound die fluitachtige (houtblaasinstrument) registers van verschillende toonhoogtes (8'+4') biedt.
12	Pipe Organ 4 Een pijporgelsound die fluitachtige (houtblaasinstrument) registers van verschillende toonhoogtes (8'+4'+1-1/3') biedt.
13	Jazz Organ De sound van een elektrische 'toonwiel'-orgel.
14	Strings In stereo gesampled, groot strijkorkest met realistische galm.
15	Choir Een grote, royale koorklank.
16	Synth Pad Een warme, milde en ruimtelijke synthesizersound.
17	Piano + Strings Combinatie van piano- en strijkersklanken (met een langzame geluidsopbouw) (dubbelklank).
18	Piano + Synth Pad Combinatie van de piano en synth pad sounds (dubbelklank).
19	Piano + Electric Piano 1 Combination van de piano en electric piano 1 sounds (dubbelklank).

N.B.
U kunt de standaardinstelling (piano) oproepen d.m.v. tegelijkertijd op de +/-YES en +/-NO knoppen te drukken.

- N.B.**
- De klankinstelling keert terug naar de standaardinstelling, wanneer het instrument uitgeschakeld wordt.
 - De gekozen sound geldt alleen voor de toon die u speelt. Hij geldt niet voor de titelweergave.
 - Zie "Preset Voice List" op pagina 49 voor details m.b.t. de sounds.

Soundkeuze

■ Toepassing van soundvariaties

Het instrument biedt klankvariaties aan (alternatieve versies met effect), die u bij het spelen met andere sounds behalve de pianosound kunt instellen.

1 Druk het linkse pedaal om de klank van de sound te veranderen.

Wanneer u de Electric Piano sound kiest:

Door het indrukken van het pedaal wordt het chorus effect aan- en uitgeschakeld.

Wanneer u de Vibraphone sound kiest:

Door het indrukken van het pedaal wordt het vibrato-effect aan- en uitgeschakeld.

Wanneer u de Jazz Organ sound kiest:

Door het indrukken van het pedaal wordt het tempo van de draaiende luidsprekers tussen snel en langzaam heen en weer geschakeld.

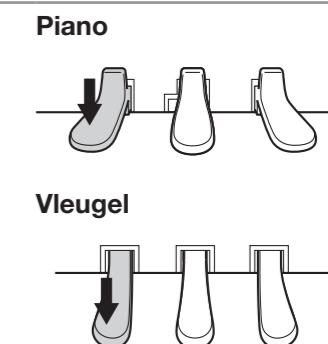

■ Het veranderen van de sound op een piano [alleen voor piano's]

U kunt de sound op een piano veranderen met een simpele knopdruk.

1 Druk op de PIANO knop.

Het PIANO-lampje gaat aan en de sound verandert in die van een piano.



Toepassing van het nagalmeffect (Reverb)

Een piano klinkt naargelang de afmetingen van de ruimte of het materiaal van het gebouw waarin gespeeld wordt verschillend. De galm is de hoofdoorzaak voor dit verschil. Door gebruik van de galmffecten en het simuleren van de nagalm in een concertzaal verkrijgt u de atmosfeer van een live optreden.

1 Druk herhaaldelijk op de FUNC knop om over te schakelen naar REVERB.

De actuele diepte-instelling verschijnt in het display.

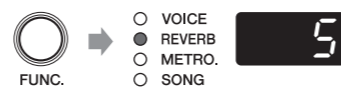

2 Houdt de FUNC knop een seconde lang ingedrukt om naar het keuzedisplay voor het over te schakelen.

Het momenteel gekozen galmtypet knippert in het display.



3 Druk op de +/-YES of -/NO knop om het gewenste galmtypet te kiezen.



Galmtypet	Verklaring
Room	Galmeffect zoals in een normale ruimte.
HLL1	Galmeffect zoals in een kleine concertzaal.
HLL2	Galmeffect zoals in een kleine concertzaal.
STG	Galmeffect zoals op een toneel.

N.B.
U kunt de standaardgalmtypet oproepen d.m.v. het gelijktijdig indrukken van de +/-YES en -/NO knoppen.

4 Druk op de FUNC knop om naar de display van instelling van de galmdiepte terug te keren.



5 Druk op de +/-YES of -/NO knop om de galmdiepte in te stellen.

U kunt de galmdiepte instellen tussen 0 en 20. De galm is uit wanneer u de diepte op 0 zet.

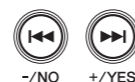

N.B.
U kunt de standaardgalmtypet oproepen d.m.v. het gelijktijdig indrukken van de +/-YES en -/NO knoppen.

N.B.

- De galmeffectinstelling (type en diepte) keert niet terug naar de standaardinstelling wanneer u het instrument uitzet.
- De standaardgalminstelling is voor elke sound verschillend.

Het gebruik van de metronoom

Het instrument is van een ingebouwde metronoom voorzien, dat u helpt om in een exact tempo te spelen.

1 Druk herhaaldelijk op de FUNC knop om over te schakelen naar de functie METRO.

De actuele tempo-instelling verschijnt in het display.

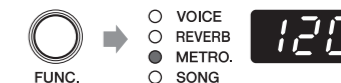

2 Druk op de PLAY/PAUSE knop om de metronoom te starten.



3 Druk op de +/-YES of -/NO knop om het tempo te veranderen.

U kunt het tempo in een marge van 5 tot 500 (bpm) veranderen.



N.B.
U kunt de standaardinstelling voor het tempo (120) oproepen d.m.v. gelijktijdig de knoppen +/-YES en -/NO in te drukken.

4 Houdt de FUNC knop een seconde lang ingedrukt om naar de maataanduiding (beat display) over te schakelen.

De actuele maatinstelling knippert in het display.



5 Druk op de +/-YES of -/NO knop om de maateenheid te veranderen.

U kunt de beat veranderen in een marge van 2 tot 5 of naar 0. De eerste maateenheid wordt geaccentueerd door klokkentoon en de navolgende door klikjes. Wanneer de beat op 0 ingesteld is, gaan klikjes bij alle beats mee.



N.B.
U kunt de standaardinstellingen voor de beat (0) oproepen d.m.v. de +/-YES en -/NO knoppen in te drukken.

6 Druk op de FUNC knop om terug te keren naar het display voor de tempo-instelling.



7 Druk op de STOP knop om de metronoom te stoppen.



N.B.

- De metronoom instelling (tempo en beat) keert terug naar de standaardinstelling, wanneer u het instrument uitschakelt.
- Het tempo verschijnt op het display voor de tempo-instelling en geeft het aantal beats per minuut aan waarbij een beat een kwartnoot representeert. Wanneer u een stuk in een andere maateenheid als een kwartnoot speelt, verander dan de instelling van kwartnoot (bijvoorbeeld als u een stuk in 3/2 speelt zet dan de beat naar 6/4).
- U kunt de metronoom ook gebruiken, als u uw spel opneemt (pagina 28).
- U kunt de geluidsstrekte regelen in de functie setup (page 38).

Titels die u op dit instrument kunt afspelen

Het instrument kan de voorgeprogrammeerde titels afspelen, zelf opgenomen stukken of commercieel verkrijgbare nummers. In deze handleiding worden ze 'songs' genoemd. U kunt simpelweg naar deze titels luisteren maar deze ook oefenen door met ze mee te spelen.

■ Speelbare formaten van songgegevens

Songformaat	MIDI titels	Audiotitel
	Bij een MIDI-titel wordt de informatie van u klaviatuurgebruik (zoals toetsaanslag en tempo) geregistreerd. Dit is niet de opname van de daadwerkelijke toon. Gebaseerd op de informatie van de uitvoering produceert de toongenerator het geluid.	Een audiotitel is een opname van de daadwerkelijk uitgevoerde klank.
Bestandsformaat	SMF0 Standaard MIDI-file formaat 0 voor weergave en opname. De met dit instrument opgenomen MIDI-titels worden in dit formaat opgeslagen. SMF1 Standaard MIDI-file formaat 1 alleen voor weergave. ESEQ Formaat ontwikkeld door Yamaha, alleen voor weergave.	WAV Audiofile formaat, dat over het algemeen bij computers gebruikt wordt. Het instrument kan 44.1kHz/16bit stereo WAV files weergeven. Audiotitels, die door dit instrument worden opgenomen, worden in dit formaat opgeslagen.
Suffix (van bestanden)	.MID / .EVT / .ESQ / .PLS / .KAR / .FIL	.WAV

N.B.

- De toetsen bewegen niet tijdens de titelweergave.
- Gebruik koptelefoons of commercieel verkrijgbare actieve luidsprekers om de titels te beluisteren.
- U kunt ook muziek m.b.v. de muzieksoftware voor Disklavier afspelen, die u bij de 'Yamaha MusicSoft' website kunt kopen. Voor aanvullende informatie zie de website:
Yamaha MusicSoft: <http://www.yamahamusicsoft.com/>

■ Af speelbare titeltypes (song category)

Titelcategorie	Verklaring
d	Demotitels De demotitels in het instrument.
P	Voorgeprogrammeerde titels Deze stemmen overeen met de titels van het muziekboek '50 Greats for the Piano'.
U	Gebruikerstitels op het interne geheugen De MIDI-titels die u heeft opgenomen en die opgeslagen zijn in het geheugen van het instrument.
S	USB MIDI (gebruikerstitels) De MIDI-titels die u heeft opgenomen en die opgeslagen zijn op een USB-opslagmedium.
F	USB MIDI (externe titels) De MIDI-titels die gecreëerd werden samen met andere instrumenten en die opgeslagen zijn op een USB-opslagmedium.
A	USB AUDIO (gebruikerstitels) De audiotitels die u heeft opgenomen en die opgeslagen zijn op een USB-opslagmedium.
L	USB AUDIO (externe titels) De audiotitels die gecreëerd werden samen met andere instrumenten en die opgeslagen zijn op een USB-opslagmedium.

N.B.

Titels die u heeft opgenomen met dit instrument worden 'gebruikerstitels' (user songs) genoemd. Titels die gecreëerd werden samen met andere instrumenten worden 'externe titels' (external songs) genoemd.

Weergave demotitels

U kunt alle demotitels weergeven, die in het geheugen van dit instrument zijn opgeslagen.

- 1 Druk op de FUNC knop om over te schakelen naar de functie SONG.**

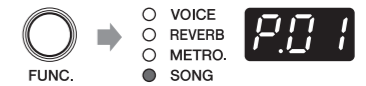

Het titelnummer van de actueel gekozen categorie verschijnt in het display.

- 2 Houdt de FUNC knop een seconde lang ingedrukt om over te schakelen naar het display voor de keuze van titelcategorie.**

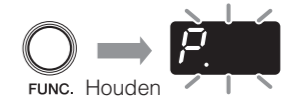

De actueel gekozen titelcategorie knippert in het display.

- 3 Druk de +/-YES of +/-NO knop om voor 'd' (demotitels) te kiezen.**



- 4 Druk de FUNC knop om terug te keren naar het display voor de titelkeuze.**



- 5 Druk de +/-YES of +/-NO knop om het gewenste titelnummer te kiezen.**



Titelnummer	Verklaring
d01	d.01 – d.03 Geeft alleen de gekozen titel weer. Wanneer de weergave het einde van de gekozen titel bereikt heeft, stopt de weergave.
d.r.d	Willekeurige weergave Geeft alle demotitels continu in willekeurige volgorde weer.
d.AL	Alle titels weergeven Geeft alle demotitels continu in normale volgorde weer.

N.B.

- U kunt de eerste titel binnen de gekozen categorie oproepen d.m.v. de +/-YES en +/-NO knoppen gelijktijdig in te drukken.
- Zie 'Demotitels' op pagina 50 voor details over demotitels.

- 6 Druk op de PLAY/PAUSE knop.**



De weergave begint. Het PLAY/PAUSE-lampje gaat aan en de teller begint de maat te tellen in het display.

Zie ook 'Bediening tijdens de weergave' op pagina 22.

Weergave van een voorgeprogrammeerde titel

Naast de demotitels zijn ook 50 voorgeprogrammeerde titels in het geheugen van dit instrument opgeslagen. Deze stemmen overeen met de titels van het muziekboek '50 Greats for the Piano'. Dit helpt u bij het oefenen door met ze mee te spelen tijdens de weergave.

1 Druk herhaaldelijk op de FUNC knop om over te schakelen naar de functie SONG.

Het titelnummer van de actueel gekozen categorie verschijnt in het display.

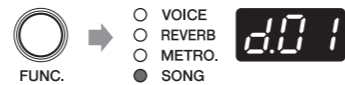

2 Houdt de FUNC knop een seconde lang ingedrukt om over te schakelen naar het display voor de keuze van titelcategorie.

De actueel gekozen titelcategorie knippert in het display.

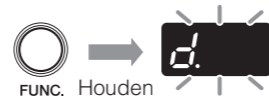

3 Druk op de +/-YES of +/-NO knop om voor 'P.' (preset songs - voorgeprogrammeerde titels) te kiezen.



4 Druk de FUNC knop om terug te keren naar het display voor de titelkeuze.



5 Druk de +/-YES of +/-NO knop om het gewenste titelnummer te kiezen.

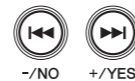

Titelnummer	Verklaring
P.01 – P.50	Geeft alleen de gekozen titel weer. Wanneer de weergave het einde van de gekozen titel bereikt heeft, stopt de weergave.
Willekeurige weergave	Geeft alle voorgeprogrammeerde titels continu in willekeurige volgorde weer.
Alle titels weergeven	Geeft alle voorgeprogrammeerde titels continu in normale volgorde weer.

- N.B.
- U kunt de eerste titel binnen de gekozen categorie oproepen d.m.v. de +/-YES en +/-NO knoppen gelijktijdig in te drukken.
 - Zie 'Voorgeprogrammeerde titels' op pagina 50 voor details.

6 Druk op de PLAY/PAUSE knop.

De weergave begint. Het PLAY/PAUSE-lampje gaat aan en de teller begint de maat te tellen in het display.



Zie ook 'Bediening tijdens de weergave' op pagina 22.

Weergave van een in het interne geheugen opgenomen titel

Uw als MIDI-titel opgenomen pianospel, dat in het interne geheugen opgeslagen werd, kan ook weergegeven worden.

- N.B.
Om uw spel op te nemen, zie 'Opname van uw spel op het interne geheugen' op pagina 24.

1 Druk herhaaldelijk op de FUNC knop om over te schakelen naar de functie SONG.

Het titelnummer van de actueel gekozen categorie verschijnt in het display.

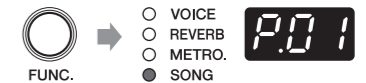

2 Houdt de FUNC knop een seconde lang ingedrukt om over te schakelen naar het display voor de keuze van titelcategorie.

De actueel gekozen titelcategorie knippert in het display.

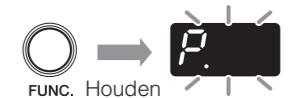

3 Druk de +/-YES of +/-NO knop om voor 'U.' (user song on the internal memory - gebruikerstitel in het interne geheugen) te kiezen.



4 Druk de FUNC knop om terug te keren naar het display voor de titelkeuze.



5 Druk de +/-YES of +/-NO knop om het gewenste titelnummer te kiezen.

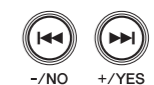

Titelnummer	Verklaring
U.01 – U.10	Geeft alleen de gekozen titel weer. Wanneer de weergave het einde van de gekozen titel bereikt heeft, stopt de weergave.
Willekeurige weergave	Geeft alle titels van het interne geheugen continu in willekeurige volgorde weer.
Alle titels weergeven	Geeft alle titels van het interne geheugen continu in normale volgorde weer.

- N.B.
- U kunt de eerste titel binnen de gekozen categorie oproepen d.m.v. de +/-YES en +/-NO knoppen gelijktijdig in te drukken.
 - Wanneer u een lege titel (een bestand die geen gegevens bevat) kiest, verschijnen afwisselend het titelnummer en de indicatie voor een lege titel (- - -) op het display.
 - Wanneer het interne geheugen geen opgenomen titels bevat, verschijnen de aanduidingen voor 'Willekeurige weergave' en 'Alle titels weergeven' niet op het display.

6 Druk op de PLAY/PAUSE knop.

De weergave begint. Het PLAY/PAUSE-lampje gaat aan en de teller begint de maat te tellen in het display.



Zie ook 'Bediening tijdens de weergave' op pagina 22.

Weergave van titels die op een USB-opslagmedium opgeslagen zijn.

Door in de handel gebruikelijke USB-opslagmedia aan het instrument aan te sluiten, kunt u titels weergeven, die zich op deze bevinden.

1 Sluit het USB-opslagmedium aan de USB-poort aan, die zich aan de voorkant van het controlepaneel bevindt.

Voor details, zie 'Aansluiten van een USB-opslagmedium' op pagina 36.

2 Druk herhaaldelijk op de FUNC knop om over te schakelen naar de functie SONG.

Het titelnummer van de actueel gekozen categorie verschijnt op het display.

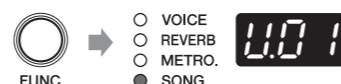

3 Houdt de FUNC knop een seconde lang ingedrukt om over te schakelen naar het display voor de keuze van titelcategorie.

De actueel gekozen titelcategorie knippert in het display.



4 Druk op de +/-YES of +/-NO knop om de gewenste categorie te kiezen.



Titelcategorie	Verklaring
S. USB MIDI (gebruikerstitels)	De MIDI-titels die u heeft opgenomen en die opgeslagen zijn op een USB-opslagmedium.
F. USB MIDI (externe titels)	De MIDI-titels die gecreëerd werden samen met andere instrumenten en die opgeslagen zijn op een USB-opslagmedium.
A. USB AUDIO (gebruikerstitels)	De audiotitels die u heeft opgenomen en die opgeslagen zijn op een USB-opslagmedium.
C. USB AUDIO (externe titels)	De audiotitels die gecreëerd werden samen met andere instrumenten en die opgeslagen zijn op een USB-opslagmedium.

N.B. Wanneer het USB-opslagmedium geen externe titels bevat, verschijnt de aanduiding voor de titelcategorie van externe titels (F. or C.) niet op het display..

5 Druk op de FUNC knop om terug te keren naar het display voor de titelkeuze.



Weergave van titels die op een USB-opslagmedium opgeslagen zijn.

6 Druk op de +/-YES of +/-NO knop om het gewenste titelnummer te kiezen.



Titelnummer	Verklaring
S.00 S.00 – S.99	PGeeft alleen de gekozen titel weer. Wanneer de weergave het einde van de gekozen titel bereikt heeft, stopt de weergave.
F.00 F.00 – F.99	
100 100 – 399	
A.00 A.00 – A.99	
C.00 C.00 – C.99	Geeft alle titels van de gekozen titelcategorie continu in willekeurige volgorde weer. (Het voorbeeld toont de USB MIDI gebruikerstitelcategorie.)
100 100 – 399	
S.r.d Willekeurige weergave	
S.AL Alle titels weergeven	Geeft alle titels van de gekozen titelcategorie continu in normale volgorde weer. (Het voorbeeld toont de USB MIDI gebruikerstitelcategorie.)

N.B.

- U kunt de eerste titel binnen de gekozen categorie oproepen d.m.v. de +/-YES en +/-NO knoppen gelijktijdig in de drukken.
- Als u een lege titel (een bestand die geen gegevens bevat) kiest, verschijnen afwisselend het titelnummer en de indicatie voor een lege titel (- - -) op het display.
- Wanneer het interne geheugen geen opgenomen titels bevat, verschijnen de aanduidingen voor 'Willekeurige weergave' en 'Alle titels weergeven' niet op het display.

7 Druk op de PLAY/PAUSE knop.



De weergave begint. Het PLAY/PAUSE-lampje gaat aan en de teller telt verder in het display (maat of tijd).

Zie ook 'Bediening tijdens de weergave' op pagina 22.

Bediening tijdens de weergave



■ Pauze weergave

U kunt de weergave op pauze zetten en deze op hetzelfde punt verder laten spelen. Druk op de PLAY/PAUSE knop tijdens de weergave. Terwijl de weergave onderbroken is (pauze) knippert het PLAY/PAUSE lampje. Druk op de PLAY/PAUSE knop om de weergave voort te zetten.

■ Stop de weergave

U kunt de weergave stoppen en weer opnieuw starten vanaf het begin. Druk hiervoor op de STOP knop tijdens de weergave. Druk op de PLAY/PAUSE knop om de weergave opnieuw te starten.

■ Ga naar een andere titel

Ga naar de vorige titel

Druk op de -/NO knop bij het begin van de titel tijdens de weergave of pauze.

Ga naar de volgende titel

Druk op de +/YES knop tijdens de weergave of pauze.

Ga naar het begin van de titel

Druk op de -/NO knop tijdens de weergave of pauze.

■ Snel voor- of terugspoelen

Houdt de +/YES of -/NO knop ingedrukt tijdens de weergave of pauze.

Wijziging van het weergavetempo

U kunt het de snelheid van het weergavetempo zelf bepalen. Minderen van de snelheid kan nuttig zijn wanneer u moeilijke passages in een pianostuk oefent.

- 1 Tijdens de weergave of pauze houdt de FUNC knop een seconde lang ingedrukt om over te schakelen naar het display voor de tempokeuze.**



De actuele tempo-instelling knippert in het display.

- 2 Druk op de +/YES of -/NO knop om het tempo te wijzigen.**



U kunt het weergavetempo aanpassen binnen een bereik van -50 to +50 (%). Kies 0 om terug te keren naar het oorspronkelijke tempo.

N.B.

- U kunt het tempo aanpassen in relatie tot het oorspronkelijke tempo. Bijvoorbeeld, wanneer u het op 10% zet voor een titel waarvan het tempo 100 bpm is, dan word de titel met 110 bpm weergegeven (10% sneller dan de originele titel).
- U kunt terugschakelen naar het originele tempo d.m.v. gelijktijdig op de +/YES en -/NO knoppen te drukken.

- 3 Druk op de FUNC knop om terug te keren naar het display voor de titelweergave.**



N.B.

- Het tempo keert automatisch terug naar het originele tempo wanneer u voor een andere song kiest.
- U kunt het tempo van audiotitels niet veranderen.

De opname van uw spel op het interne geheugen

U kunt uw spel opnemen op het interne geheugen van het instrument. Opgenomen bestanden worden opgeslagen als MIDI-titel (SMF0).

N.B.

- U kunt t/m 10 titels opnemen op het interne geheugen.
- Per eigen titel kunt U opnemen tot een capaciteit van ongeveer 500 KB, het equivalent van een standaardtitel van 30 minuten.
- De opgenomen stukken worden bewaard, zelfs als u het instrument uitschakelt.
- U kunt ook de metronoom gebruiken wanneer u uw spel opneemt (pagina 28).

1 Druk herhaaldelijk op de FUNC knop om over te schakelen naar de functie SONG.

Het nummer van de actueel gekozen titel verschijnt op het display.

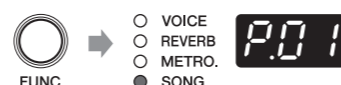
**2 Houdt de FUNC knop een seconde lang ingedrukt om over te schakelen naar het display voor de keuze van titelcategorie.**

De actueel gekozen titelcategorie knippert in het display.

**3 Druk op de +/YES of -/NO knop om voor ,U.' te kiezen (gebruikerstitel in het interne geheugen).****4 Druk op de FUNC knop om terug te keren naar het display voor de titelkeuze.****5 Druk op de REC knop.**

Het REC-lampje knippert en het instrument gaat in de stand-by opnamemodus.

Het kleinste nummer van een lege titel (een bestand, dat geen gegevens bevat) wordt automatisch in de gekozen titelcategorie geselecteerd.

N.B.

- Wanneer er geen lege titel bestaat, wordt de laatste titel in het interne geheugen geselecteerd. Het display toont afwisselend het titelnummer en ,FUL'.
- Wanneer de capaciteit van het geheugen opraakt, verschijnt ,EnP' in het display. U kunt met de opname beginnen, maar de capaciteit raakt misschien op tijdens de opname. Wij raden u aan, eerst overbodige bestanden te wissen (pagina 31) om voldoende capaciteit te garanderen.



De opname van uw spel op het interne geheugen

6 Druk op de +/YES of -/NO knop om het gewenste titelnummer te kiezen.**N.B.**

- Wanneer u een lege titel (een bestand die geen gegevens bevat) kiest, verschijnen afwisselend het titelnummer en een leeg display (- - -) op het panel.
- Neem er nota van, dat de nieuwe opname bestaande gegevens wist, wanneer u voor een titel kiest, die gegevens bevat (die dus niet leeg is).
- Om de opname te annuleren, druk op de STOP of REC knop.

7 Druk op de PLAY/PAUSE knop.

De opname begint.

DE REC en PLAY/PAUSE lampjes gaan aan en de teller telt verder in het display (maat).

**8 Begin met het pianospel.****N.B.**

Wanneer de titel die opgenomen wordt het geheugenlimiet (van ongeveer 500 KB) tijdens de opname overschrijdt, verschijnt de aanduiding ,FUL' in het display en de opname wordt automatisch gestopt. Druk op de STOP of op de +/YES of -/NO knop om de gegevens op te slaan.

9 Stop met het pianospel en druk op de STOP of REC knop.

De opname wordt gestopt.

Wanneer de opname gestopt wordt, verschijnen streepjes in het display, om aan te duiden dat de opgenomen gegevens opgeslagen worden.

Wanneer de gegevens met succes opgeslagen zijn, verschijnt ,End' in het display. Daarna verschijnt het titelnummer.

⚠ Let op!

Schakel het instrument niet uit terwijl streepjes in het display verschijnen. Dit zou de bestanden kunnen corrumperen of het interne geheugen kunnen beschadigen.

N.B.

- Wanneer de capaciteit van het interne geheugen opraakt tijdens de opname, verschijnt ,FUL' in het display en de gegevens worden niet opgeslagen. Wis overbodige bestanden (pagina 31) en probeer opnieuw.
- Wanneer u de opname stopt zonder gespeeld te hebben, wordt de gekozen titel gewist.

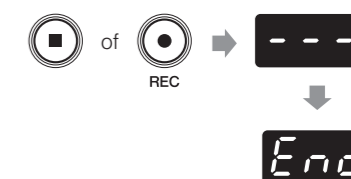

De opname van uw spel op een USB-opslagmedium

U kunt uw pianospel direct op een USB-opslagmedium opnemen. Opgenomen bestanden worden als MIDI-titel (SMF0) of audiotitel (USB Audio Recorder, 44.1kHz/16bit stereo WAV) opgeslagen.

N.B.

- U kunt zoveel muziek opnemen als de capaciteit van het opslagmedium toestaat.
- U kunt ongeveer 500 KB per enkele MIDI-titel opnemen en t/m 80 minuten per enkele audiotitel.
- U kunt ook de metronoom gebruiken wanneer u uw pianospel opneemt (pagina 28).

1 Sluit het USB-opslagmedium aan de USB-poort aan, die zich aan de voorkant van het controlepaneel bevindt.

Voor details, zie 'Aansluiten van een USB-opslagmedium' op pagina 36.

2 Druk herhaaldelijk op de FUNC knop om over te schakelen naar de functie SONG.

Het titelnummer van de actueel gekozen categorie verschijnt in het display.

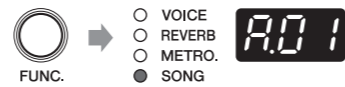

3 Houdt de FUNC knop een seconde lang ingedrukt om over te schakelen naar het display voor de keuze van titelcategorie.

De actueel gekozen titelcategorie knippert in het display.

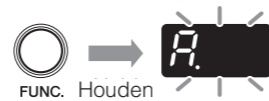

4 Druk op de +/-/NO knop om de gewenste categorie te kiezen.

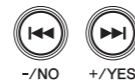

Titelcategorie	Verklaring
5 USB MIDI (gebruikerstitel)	Kies deze om uw spel als MIDI-titel op te nemen.
A USB AUDIO (gebruikerstitel)	Kies deze om uw spel als audiotitel op te nemen.

5 Druk op de FUNC knop om terug te keren naar het display voor de titelkeuze.



6 Druk op de REC knop.

Het REC-lampje knippert en het instrument gaat in de stand-by opname-modus.

Het kleinste nummer van een lege titel (een bestand, dat geen gegevens bevat) wordt automatisch in de gekozen titelcategorie geselecteerd.

N.B.

- Wanneer er geen leegtitel bestaat, verschijnt 'FUL' in het display.
- Wanneer de capaciteit van het geheugen opraakt, verschijnt 'EnP' in het display. U kunt met de opname beginnen, maar de capaciteit raakt misschien op tijdens de opname. Wij raden u aan, eerst overbodige bestanden te wissen (pagina 31) om voldoende capaciteit te garanderen.



De opname van uw spel op een USB-opslagmedium

7 Druk op de +/-/YES of +/-/NO knop om het gewenste titelnummer te kiezen.

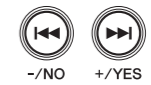

N.B.

- Wanneer u een lege titel (een bestand die geen gegevens bevat) kiest, verschijnen afwisselend het titelnummer en een leeg display (- - -) op het paneel.
- Neem er nota van, dat de nieuwe opname bestaande gegevens wist, wanneer u voor een titel kiest, die gegevens bevat (die dus niet leeg is).
- Om de opname te annuleren, druk op de STOP of REC knop.

8 Druk op de PLAY/PAUSE knop.

De opname begint.

DE REC en PLAY/PAUSE lampjes gaan aan en de teller telt verder in het display.



9 Begin met het pianospel.

N.B.

- [Opname van MIDI-titels] Wanneer de titel die opgenomen wordt het geheugenlimiet (ongeveer 500 KB) overschrijdt, verschijnt 'FUL' in het display en de opname wordt automatisch gestopt. Druk op de STOP, +/-/YES of +/-/NO knop om de gegevens op te slaan.
- [Opname van audiotitels] Wanneer de titel, die opgenomen wordt het tijdlimiet (80 minuten) overschrijdt of de capaciteit van het USB-opslagmedium opraakt tijdens de opname, verschijnt 'FUL' in het display en de opname wordt automatisch gestopt. Druk op de STOP, +/-/YES of +/-/NO knop om de gegevens op te slaan.
- [Opname van audiotitels] De geluidssignalen van de AUX In bus worden ook opgenomen.

10 Stop met het pianospel en druk op de STOP of REC knop.

De opname wordt gestopt.

Wanneer de opname gestopt wordt, verschijnen streepjes in het display, om aan te duiden dat de opgenomen gegevens opgeslagen worden.

Wanneer de gegevens met succes opgeslagen zijn, verschijnt 'End' in het display. Daarna verschijnt het titelnummer.

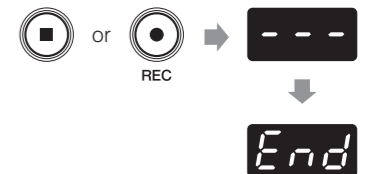

⚠ Let op!

Schakel het instrument niet uit terwijl streepjes in het display verschijnen. Dit zou de bestanden kunnen corrumperen of het interne geheugen kunnen beschadigen.

N.B.

- [Opname van MIDI-titels] Wanneer de capaciteit van het interne geheugen opraakt tijdens de opname, verschijnt 'FUL' in het display en de gegevens worden niet opgeslagen. Wis overbodige bestanden (pagina 31) en probeer opnieuw.
- [Opname van MIDI-titels] Wanneer u de opname stopt zonder gespeeld te hebben, wordt de gekozen titel gewist.
- [Opname van audiotitels] Wanneer u de opname stopt zonder gespeeld te hebben, wordt een lege titel zonder geluid opgeslagen.

De opname met metronoom

U kunt ook de metronoom gebruiken om uw spel op te nemen.

1 Druk herhaaldelijk op de FUNC knop om over te schakelen naar de METRO.

De actuele tempo-instelling verschijnt in het display.

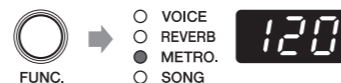

2 Druk op de PLAY/PAUSE knop om de metronoom te starten.



3 Druk op de +/YES of -/NO knop om het tempo te veranderen.

U kunt het tempo in een marge van 5 tot 500 (bpm) veranderen.

N.B.

U kunt de standaardinstelling voor het tempo (120) oproepen d.m.v. gelijktijdig de knoppen +/YES en -/NO in te drukken.

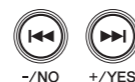

4 Houdt de FUNC knop een seconde lang ingedrukt om naar de maataanduiding (beat display) over te schakelen.

De actuele maatinstelling knippert in het display.



5 Druk op de +/YES of -/NO knop om de maateenheid te veranderen.

U kunt de beat veranderen in een marge van 2 tot 5 of naar 0.

De eerste maateenheid wordt geaccentueerd door klokkentoon en de navolgende door klikjes. Wanneer de beat op 0 ingesteld is, gaan klikjes bij alle beats mee.

N.B.

U kunt de standaardinstellingen voor de beat (0) oproepen d.m.v. de +/YES en -/NO knoppen in te drukken.

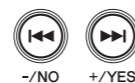

6 Druk op de FUNC knop om terug te keren naar het display voor de tempo-instelling.



7 Begin met de opname.

Zie ook ,Opname van uw pianospel op het interne geheugen op pagina 24 of ,Opname van uw pianospel op een USB-opslagmedium' op pagina 26.

N.B.

- Wanneer de opname stopt, stopt ook de metronoom.
- Geluiden van de metronoom worden niet opgenomen.

Omgang met titelbestanden

Kopiëren van een titelbestand naar een USB-opslagmedium.

U kunt een titelbestand van het interne geheugen naar een USB-opslagmedium kopiëren. U kunt op deze wijze kostbare muziekgegevens beschermen door een back-up te maken op een USB-opslagmedium.

N.B.

U kunt alleen de gebruikerstitel van het interne geheugen naar het USB-opslagmedium kopiëren.

1 Sluit het USB-opslagmedium aan de USB-poort aan, die zich aan de voorkant van het controlepaneel bevindt.

Voor details, zie ,Aansluiten van een USB-opslagmedium' op pagina 36.

2 Druk herhaaldelijk op de FUNC knop om over te schakelen naar de functie SONG.

Het titelnummer van de actueel gekozen categorie verschijnt in het display.



3 Houdt de FUNC knop een seconde lang ingedrukt om over te schakelen naar het display voor de keuze van titelcategorie.

De actueel gekozen titelcategorie knippert in het display.



4 Druk op de +/YES of -/NO knop om ,U.' te kiezen (gebruikerstitel in het interne geheugen).



5 Druk de FUNC knop om terug te keren naar het display voor de titelkeuze.



6 Druk de +/YES of -/NO knop om het gewenste titelnummer te kiezen.



Wordt voortgezet op de volgende pagina ➡

Kopiëren van een titelbestand naar een USB-opslagmedium.

7 Houdt de REC knop 3 seconden lang ingedrukt.

“SAV” verschijnt in het display.

Daarna verschijnt in het display het kleinste nummer van een lege titel in de USB MIDI-gebruikerstitelcategorie afwisselend met de aanduiding voor een leeg bestand (- - -).

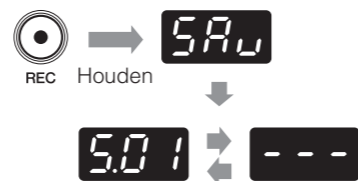

N.B.

- Wanneer zich geen lege titel in de USB MIDI-gebruikerstitelcategorie bevindt, verschijnt #FUL' in het display en de titel kan niet gekopieerd worden. Wis overbodige bestanden (pagina 31) en probeer opnieuw.
- U kunt geen demotitels of voorgeprogrammeerde titels kopiëren. Wanneer u probeert om zulke bestanden te kopiëren, verschijnt ,E01' of ,Pro' in het display.

8 Druk op de +/YES of -/NO knop om het gewenste titelnummer te kiezen.

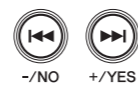

9 Druk op de FUNC knop.

,n-y' en 'SAV' verschijnen afwisselend op het display.



10 Druk op de +/YES knop.

Het kopiëren begint.

Streepjes (- - -) verschijnen in het display om aan te duiden, dat de gekozen titel gekopieerd wordt.

Wanneer de titel met succes gekopieerd is, verschijnt ,End' in het display.



⚠ Let op!

Zet het instrument niet uit en verbreek de verbinding met het USB-opslagmedium niet terwijl streepjes in het display verschijnen. Dit zou de bestanden kunnen corrumperen of het interne geheugen kunnen beschadigen.

N.B.

Om te stoppen met kopiëren, druk op de -/NO of STOP knop.

Wissen van een titelbestand

U kunt de gebruikerstitel in het interne geheugen of op het USB-opslagmedium wissen.

N.B.

U kunt alleen de gebruikerstitel in het interne geheugen of op het USB-opslagmedium wissen.

1 Om de gebruikerstitel te wissen, die op het USB-opslagmedium opgeslagen is, sluit het USB-opslagmedium aan de USB-poort aan, die zich aan de voorkant van het controlepaneel bevindt.

Voor details, zie ,Aansluiten van een USB-opslagmedium' op pagina 38.

2 Druk herhaaldelijk op de FUNC knop om over te schakelen naar de functie SONG.

Het titelnummer van de actueel gekozen categorie verschijnt in het display.

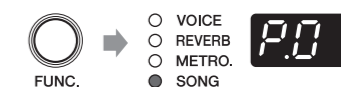

3 Houdt de FUNC knop een seconde lang ingedrukt om over te schakelen naar het display voor de keuze van titelcategorie.

De actueel gekozen titelcategorie knippert in het display.



4 Druk op de +/YES of -/NO knop om de gewenste categorie te kiezen.

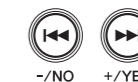

Titelcategorie	Verklaring
U	Gebruikerstitel in het interne geheugen. Maak deze keuze om de gebruikerstitel in het interne geheugen te wissen.
S	USB MIDI (gebruikerstitels) Maak deze keuze om de MIDI-titels op het USB-opslagmedium te wissen.
A	USB AUDIO (gebruikerstitels) Maak deze keuze om de audiotitels op het USB-opslagmedium te wissen.

5 Druk de FUNC knop om terug te keren naar het display voor de titelkeuze.



6 Druk de +/YES of -/NO knop om het gewenste titelnummer te kiezen.

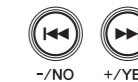

Wordt voortgezet op de volgende pagina ➡

Wissen van een titelbestand

7 Houdt de REC en STOP knoppen gelijktijdig 3 seconden lang ingedrukt..

,n-y' en 'SAv' verschijnen afwisselend op het display.

N.B.

U kunt alleen gebruikerstitels wissen. Wanneer u probeert om andere titels te wissen, verschijnt ,E01' of ,Pro' in het display.

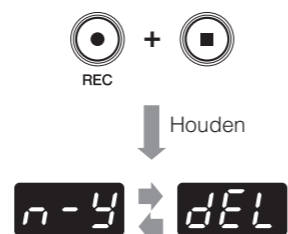

8 Druk op de +/YES knop.

Het wissen begint.

Streepjes (- - -) verschijnen in het display om aan te duiden, dat de titel gewist wordt.

Wanneer de titel met succes gewist is, verschijnt ,End' in het display.

⚠ Let op!

Zet het instrument niet uit en verbreek de verbinding met het USB-opslagmedium niet terwijl streepjes in het display verschijnen. Dit zou de bestanden kunnen corrumperen of het interne geheugen kunnen beschadigen.

N.B.

Om te stoppen met wissen, druk op de -/NO of STOP knop.



Aansluiting aan andere apparaten

Aansluiting aan andere apparaten

⚠ Let op!

Voordat dit instrument aangesloten wordt aan andere audioapparaten moeten alle toestellen uitgeschakeld worden.

N.B.

Het AUX IN of AUX OUT busje van dit instrument is een stereo minibus. Als u verbindingskabel niet compatibel is moet u een adapter gebruiken. Gebruik dan een kabel en adapter zonder weerstand.

■ Aansluiting aan het AUX OUT busje

Wanneer het instrument aangesloten wordt aan een systeem of IC recorder:

U kunt uw pianospel opnemen wanneer u de Silent Piano™ functie gebruikt.

Wanneer het instrument aangesloten wordt aan actieve luidsprekers of een stereo systeem:

Als u de Silent Piano™ functie gebruikt, kunt u luisteren naar opgenomen pianospel. Via de uitgang van het signaal van dit busje hoort u hetzelfde geluid, dat u via de koptelefoon hoort

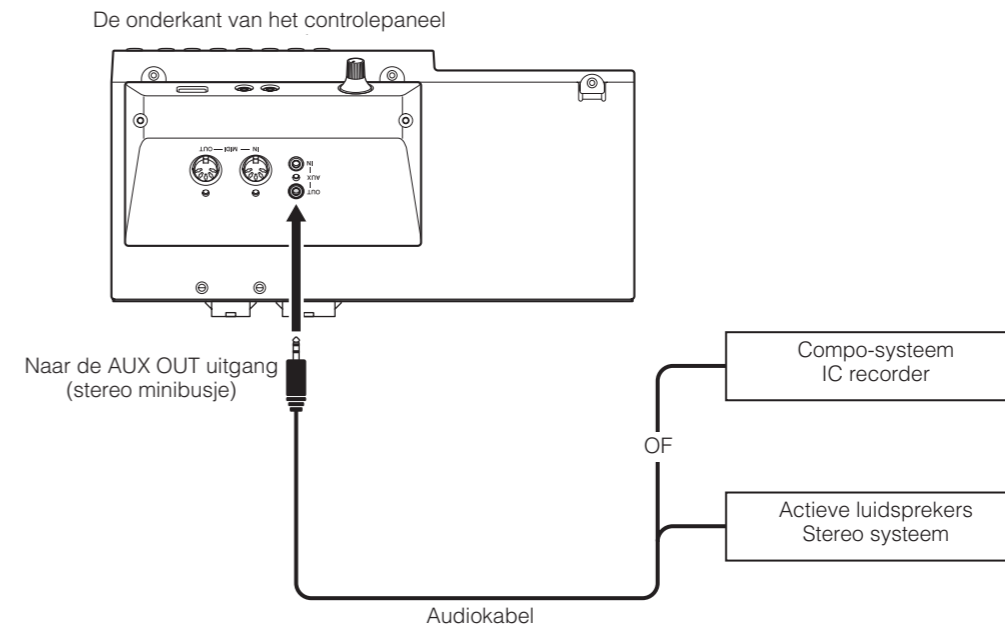

N.B.

Wanneer u de geluidssterkte met de VOLUME knop regelt, heeft dit invloed op het uitgangsniveau van het AUX OUT busje.

Aansluiting aan andere apparaten

Aansluiting aan het AUX IN busje

Wanneer het instrument aangesloten is aan andere geluidsmodules of weergaveapparaten (zoals Cd-spelers):

Wanneer u de Silent Piano™ functie gebruikt, kunt u samen met het geluid van de aangesloten apparaten spelen.

De onderkant van het controlepaneel.

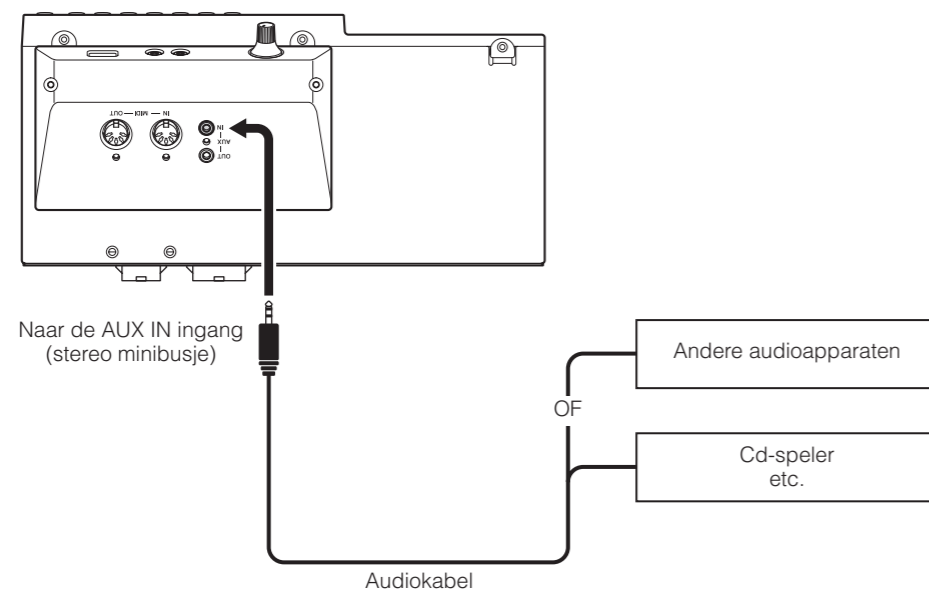

⚠ Let op!

Verbindt nooit de AUX OUT uitgang met de AUX IN ingang. Hierdoor kan terugkoppeling van het audiosignaal ontstaan, waardoor het instrument en/of het aangesloten apparaat kan beschadigd worden.

N.B.

- Tijdens de weergave van audiotitels kunt u de geluidsingang via het AUX IN busje niet beluisteren.
- U kunt de toonhoogte van het geluid, dat via het AUX IN busje ontvangen wordt transponeren (pagina 42) of verfijnd afstemmen (fine tune - pagina 42)

Aansluiting aan MIDI-apparaten

⚠ Let op!

Zet het instrument en de MIDI-apparaten af voordat u deze probeert aan te sluiten.

Aansluiting aan het MIDI OUT busje

Wanneer het instrument aangesloten is aan andere MIDI-apparaten.

U kunt uw m.b.v. de Silent Piano™ functie gespeelde stukken met geluidsmodules zoals synthesizers en andere MIDI-apparaten weergeven.

De onderkant van het controlepaneel

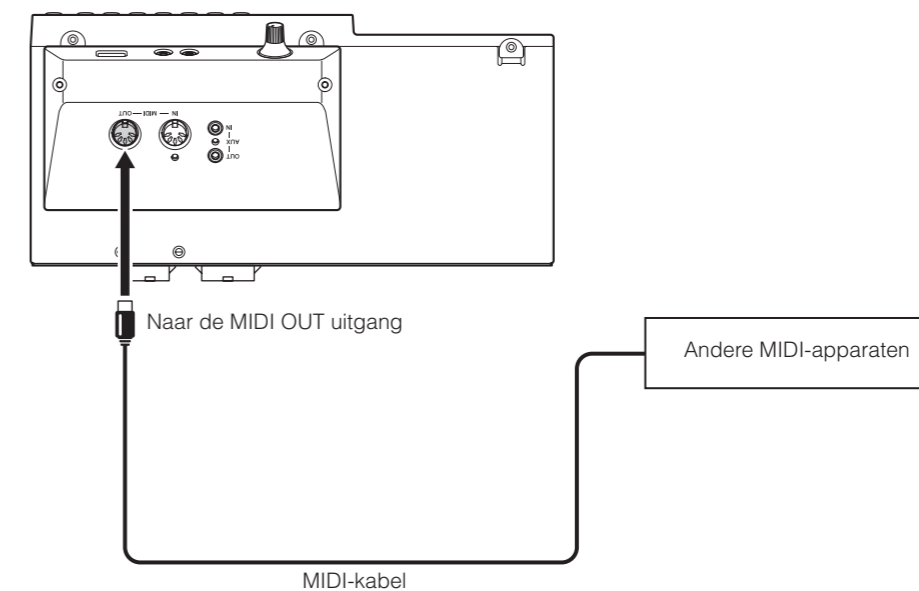

Aansluiting aan de MIDI IN ingang

Wanneer een sequencer aangesloten is:

U kunt m.b.v. het geluidsmodule van dit instrument muziekbestanden weergeven, die via de aangesloten apparaten ontvangen worden.

De onderkant van het controlepaneel

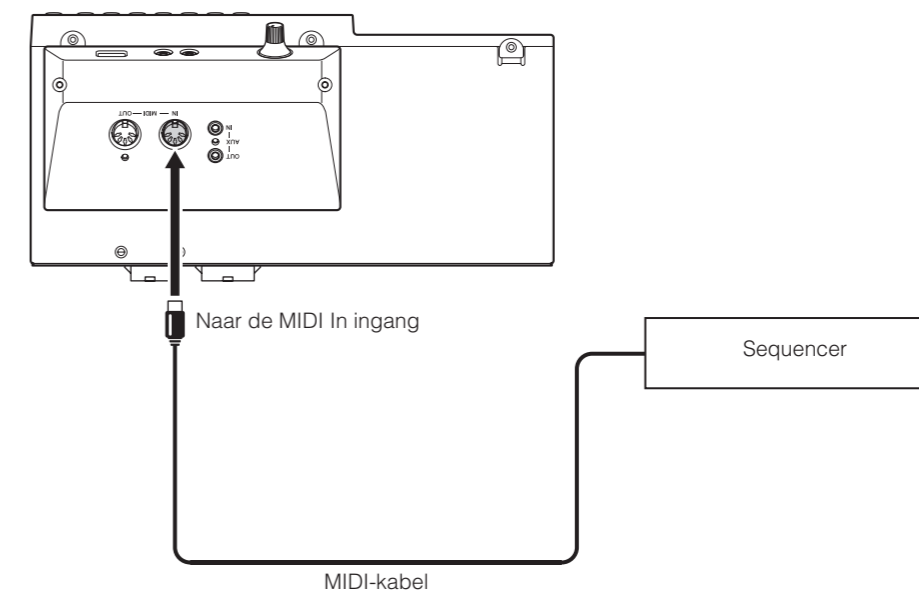

Aansluiting van een USB-opslagmedium

Door in de handel gebruikelijke USB-opslagmedia aan het instrument aan te sluiten, kunt u uw pianospel opnemen en titels weergeven, die zich op het USB-opslagmedium bevinden.

Sluit het USB-opslagmedium aan de USB-poort aan, die zich aan de voorkant van het controlepaneel bevindt.

⚠ Let op!

- Tijdens de datatransmissie verwijder het USB-opslagmedium niet en schakel het instrument niet aan of uit. Het instrument kan daardoor beschadigd worden.
- Het USB-opslagmedium niet te vaak insteken en verwijderen. Daardoor kan het beschadigd worden.
- Niet met u heen tegen het USB-opslagmedium bonzen wanneer het aan het instrument aangesloten wordt.
- Geen ongeschikte voorwerpen in de USB-poort brengen maar uitsluitend het USB-opslagmedium om te voorkomen, dat de USB-poort onbruikbaar wordt.

N.B.

- Stel zeker dat er geen geheugen- of softwarebescherming voor het USB-opslagmedium bestaat voordat u deze probeert te gebruiken, want alleen zonder deze vorm van bescherming heeft u toegang tot het geheugen.
- Het instrument is compatibel met USB 1.1. U kunt ook media met USB 2.0 gebruiken, maar de datatransmissie geschiedt dan met de snelheid van USB 1.1.
- U kunt alleen een opslagmedium bij dit instrument gebruiken.

■ Compatibele apparaten

USB flash-geheugen

U kunt in de handel verkrijgbare USB flash-geheugens gebruiken. Het USB flash-geheugen moet in FAT16 of FAT32 geformatteerd zijn.

N.B.

Yamaha kan het correcte functioneren van in de handel verkrijgbare USB flash-geheugens niet garanderen.

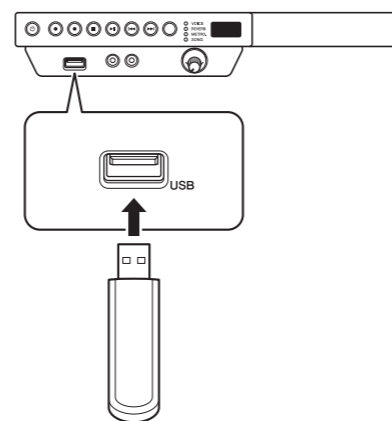

Aansluiting van actieve luidsprekers (Powered Speakers) - [alleen voor vleugels]

M.b.v. de OUTPUT L (L+R)/R uitgangen kunt u de facultatieve actieve luidsprekers aansluiten. U kunt ook de OUTPUT VOL. knop gebruiken om de geluidssterkte van deze uitgangen bij te stellen.

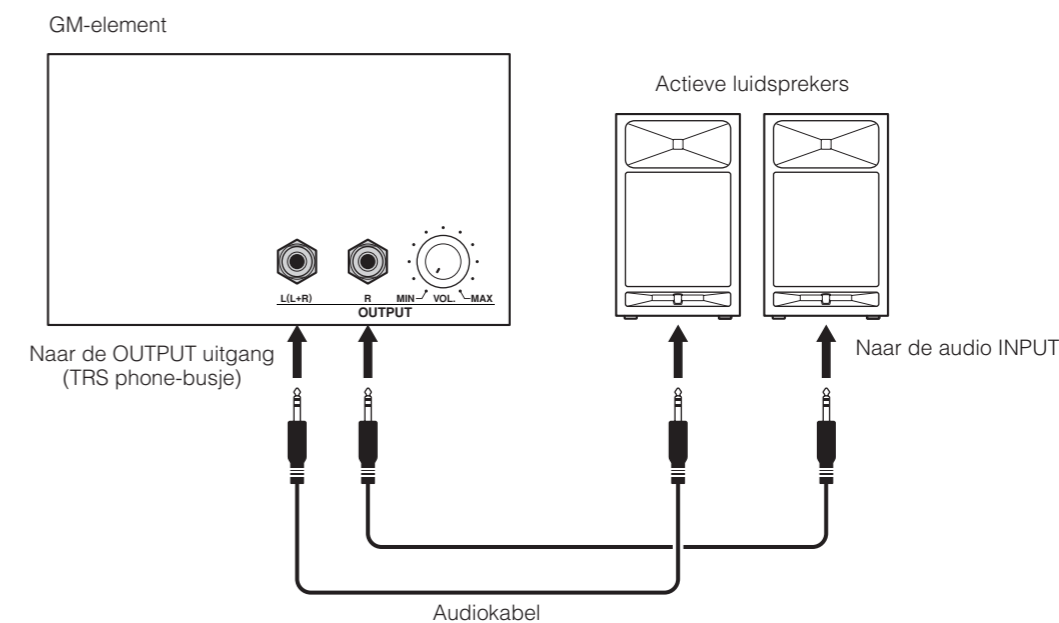

N.B.

- Het bijstellen van de geluidssterkte met de VOLUME knop beïnvloedt ook het uitgangsniveau van de OUTPUT L (L+R)/R uitgangen.
- Wanneer u mono geluid in plaats van stereo met een luidspreker wilt creëren, sluit deze dan aan de OUTPUT L (L+R) uitgang aan.
- Wanneer u de actieve luidsprekers aan de OUTPUT L (L+R)/R aansluit, wordt de TA-modus gedeactiveerd.

Het gebruik van verschillende functies

Het instellen van de verschillende praktische functies (Function Setup)

Om uw instrument ten volle te benutten, stel sommige van de verschillende praktische functies in - zoals de verfijnde stemming (fine tuning) van de toonhoogte, het aanpassen van de geluidsterkte van de metronoom, etc.

Function Setup elementen

Function Setup element	Elementnummer	Pagina
Klankkleur	F1	40
Aanslag	Aanslaggevoeligheid	F2.1
	FIXED (vaste) aanslagdynamiek	F2.2
Toetsenbord	Toetsenbord transponeren	F3.1
	Toetsenbord stemmen	F3.2
Toonreeksen	Toonreeks	F4.1
	Bastoon	F4.2
Geluidsterkte metronoom	F5	41
Titels	Eenmaal herhalen	F6.1
	Balans van de titel	F6.2
	Titel transponeren	F6.3
	Audio stemmen	F6.4
Akoestische verwerking	Damper Resonance diepte	F7.1
	String Resonance diepte	F7.2
	Sustain Sample diepte	F7.3
	Key-off Sample geluidsterkte	F7.4
MIDI	MIDI-transmissiekanaal	F8.1
	Piano weergavekanaal	F8.2
	Lokale controle	F8.3
	Programma veranderen	F8.4
	Controle veranderen	F8.5
Automatisch uitschakelen	F9	44

Het instellen van de verschillende praktische functies (Function Setup)

Elementaire bediening

1 Druk herhaaldelijk op de FUNC knop om alle functieaanduidingen uit te schakelen.

Het instrument schakelt naar de functie setup-modus en het functie setup-up elementnummer verschijnt in de display.

2 Druk op de +/-YES of +/-NO knop om het gewenste element te kiezen.

3 Houdt de FUNC knop een seconde lang ingedrukt, om naar het display van de parameterconfiguratie te schakelen.

De actuele parameter voor het gekozen element knippert in de display.

4 Druk op de +/-YES of +/-NO knop om de parameter te veranderen.

N.B.
U kunt de standaardparameter oproepen d.m.v. de +/-YES en +/-NO knoppen gelijktijdig in te drukken.

5 Druk op de FUNC knop om naar het display voor de elementkeuze terug te keren.

6 Druk opnieuw op de FUNC knop om de functie setup-modus te verlaten.

Details van elk element van de functie setup

■ Klankkleur

F1

De klankkleur van de toon kan van zacht tot helder ingesteld worden.

Instelmarge	-2 (zacht)	Het instrument produceert zachte en milde tonen.
	-1 (zacht/normaal)	De instelling tussen zacht en normaal.
	0 (normaal)	Het instrument produceert een normale toon.
	1 (normaal/helder)	De instelling tussen normaal en helder.
	2 (helder)	Het instrument produceert heldere tonen.
Standaardinstelling		0 (normaal)

N.B.

Deze instelling keert niet terug naar de standaardinstelling, wanneer het uitgeschakeld wordt.

■ Aanslaggevoeligheid

F2.1

U kunt de aanslaggevoeligheid van het toetsenbord uitkiezen. Kies een instelling die bij de verschillende speelstijlen en voorkeuren passen.

Instelmarge	-2 (zacht)	Het instrument produceert maximale geluidssterkte bij een lichte aanslag.
	-1 (zacht/midden)	De instelling tussen zacht en midden.
	0 (midden)	Het instrument reageert op een gemiddelde aanslag.
	1 (midden/hard)	De instelling tussen midden en hard.
	2 (hard)	Het instrument vereist een tamelijk harde aanslag om maximale geluidssterkte te bereiken.
Uit (FIXED)		Het instrument produceert alle tonen met dezelfde geluidssterkte ongeacht de sterkte van de aanslag.
Standaardinstelling		0 (midden)

N.B.

- U kunt de aanslagdynamiek onder 'F2.2 FIXED Velocity' instellen wanneer voor Off (FIXED) gekozen is.
- Deze instelling keert niet terug naar de standaardinstelling, wanneer het instrument uitgeschakeld wordt.

■ FIXED Aanslagdynamiek

F2.2

U kunt de aanslagdynamiek veranderen, wanneer in de Touch Sensitivity Setting (aanslagdynamiek instelling) voor Off (FIXED) gekozen is.

Instelmarge	1 tot 127
Standaardinstelling	64

N.B.

- Dit element verschijnt niet wanneer voor een andere parameter dan Off (FIXED) gekozen is onder 'F2.1 Touch Sensitivity'.
- Deze instelling keert niet terug naar de standaardinstelling wanneer het instrument uitgeschakeld wordt.

■ Toetsenbord transponeren

F3.1

U kunt de toonhoogte van het toetsenbord transponeren. De transpositie kan trapsgewijs op kleine secondes ingesteld worden. D.w.z. als u de stap voor de transpositie bijvoorbeeld op 5 instelt, wordt door het spelen van C3 de toonhoogte F3 weergegeven.

Instelmarge	-12 tot 12
Standaardinstelling	0

■ Stemming van het toetsenbord

F3.2

U kunt de toonhoogte van het toetsenbord in trapjes van 0.2 Hz stemmen (fine tuning). Dit is nuttig als u de piano in combinatie met andere instrumenten bespeelt.

Instelmarge	414.8 tot 466.8 (Hz)
Standaardinstelling	440.0 (Hz)

N.B.

- De waarde verschijnt als een tweegetalig nummer met een decimaal (b.v. "40.2" for 440.2 Hz).
- Deze instelling keert niet terug naar de standaardinstelling wanneer het instrument uitgeschakeld wordt.

Details van elk element van de functie setup

■ Toonreeksen

F4.1

Bepaalde muziekgenres zijn gecomponeerd, gebaseerd op andere reeksen dan de gelijkzwevende stemming, die de gebruikelijke stemming voor piano's is. Met deze instelling kunt u de verschillende reeksen ervaren.

Instelmarge	1 (gelijkzwevende stemming)	Een octaaf is onderverdeelt in twaalf gelijke intervallen. Tegenwoordig de meest gebruikelijke stemming voor piano's.
	2 (reine stemming majeur)	Gebaseerd op de natuurlijke boventonen produceren drie majeurekkorden met deze reeks een mooi, rein geluid.
	3 (reine stemming mineur)	
	4 (Pythagoras)	Deze reeks, ontdekt door Pythagoras, een Griekse filosoof, is gebaseerd op een reine kwint. De tertsen zijn onrein, maar de kwart en de kwint zijn zeer zuiver en geschikt voor hoofdstemmen.
	5 (Middentoon)	Deze reeks is een verbetering van de pythagoreïsche in die zin dat de onreinheid van de tertsen geëlimineerd werd. Deze reeks werd in de periode tussen de late zestiende en de late achttiende eeuw in zwang.
	6 (Werckmeister)	Deze reeksen combineren de middeltoon- en de pythagoreïsche stemming op verschillende manieren. Met deze reeksen verandert de moderatie de indruk en het gevoel van composities. Ze werden vaak in de tijd van Bach en Beethoven gebruikt en worden tegenwoordig toegepast voor de muziek uit de tijd van het klavecimbel.
	7 (Kimberger)	
Standaardinstelling		1 (gelijkzwevende stemming)

N.B.

Deze instelling keert niet terug naar de standaardinstelling wanneer het instrument uitgeschakeld wordt.

■ Grondtoon

F4.2

U dient de grondtoon te bepalen wanneer u een andere stemming dan de gelijkzwevende in de reeksinstelling vastlegt.

Instelmarge	C, C#, D, E♭, E, F, F#, G, A♭, A, B♭, B
Standaardinstelling	C

N.B.

- Dit element verschijnt niet wanneer voor 1 (gelijkzwevende stemming) gekozen wordt in 'F4.1 Scale'.
- Het bovenste streepje duidt de verhoogde noot aan en het onderste streepje het verlaagde noot.

(C#)

(E♭)

- Deze instelling keert niet terug naar de standaardinstelling wanneer het instrument uitgeschakeld wordt.

■ Geluidssterkte van de metronoom

F5

U kunt de geluidssterkte van de metronoom aanpassen.

Instelmarge	1 to 20
Standaardinstelling	15

■ Eenmaal herhalen

F6.1

U kunt de actueel gekozen titel herhalen

Instelmarge	Aan, uit
Standaardinstelling	Uit

N.B.

Deze instelling wordt bij willekeurig weergegeven en alles weergegeven gedeactiveerd.

Details van elk element van de functie setup

■ Balans van de titels

F6.2

U kunt de balans van de geluidssterkte tussen het spelen op het toetsenbord en de weergave van titels (MIDI en audio) instellen. Verhoog de waarde om de geluidssterkte van het toetsenspel te verminderen. Verlaag de waarde om de geluidssterkte van de weergave van titels te verminderen.

Instelmarge	-64 tot 64
Standaardinstelling	0

N.B.

- De oorspronkelijke balans van de geluidssterkte is voor sommige PianoSoft titels ingesteld. Tijdens de weergave van zulke titels wordt prioriteit verleend aan diens oorspronkelijke balans van geluidssterkte.
- De van de piano van PianoSoft titels (inclusief de demo en voorgegeven titels in het instrument) wordt herkend als toetsenspel. Daarom wordt door het verhogen van deze waarde de geluidssterkte van de pianoklank vermindert.
- Deze instelling keert niet terug naar de standaardinstelling wanneer het instrument uitgeschakeld wordt.

■ Titels transponeren

F6.3

U kunt de toonhoogte van de weergave van de titels (MIDI en audio) of de geluidsingang via AUX IN-contact transponeren. De transpositie kan ingesteld worden in stappen van kleine secondes. Bijvoorbeeld, wanneer u de stap van de transpositie op 5 instelt, wordt door het spelen van C3 de toonhoogte F3 weergegeven.

Instelmarge	-12 tot 12
Standaardinstelling	0

■ Audio stemming

F6.4

U kunt de toonhoogte van de weergave van audiotitels of de geluidsingang via AUX IN-contact trapsgewijs in honderdsten (cents) van een kleine seconde transponeren.

Instelmarge	-50 tot 50 (cent)
Standaardinstelling	0 (cent)

N.B.

100 cent komt overeen met een halve seconde.

■ De diepte van Damper Resonance

F7.1

U kunt de diepte van het Damper Resonance effect instellen, dat in werking treedt wanneer u het demperpedaal (sustain) indrukt. Deze instelling is werkzaam voor de piano sound.

Instelmarge	0 tot 10
Standaardinstelling	5

N.B.

Deze instelling keert niet terug naar de standaardinstelling wanneer het instrument uitgeschakeld wordt.

■ De diepte van String Resonance

F7.2

U kunt de diepte van het String Resonance effect instellen. Deze instelling is werkzaam voor de piano sound.

Instelmarge	0 to 10
Standaardinstelling	5

N.B.

Deze instelling keert niet terug naar de standaardinstelling wanneer het instrument uitgeschakeld wordt.

String Resonance

Wanneer de hamer van een akoestische piano een snaar aanslaat, trillen andere snaren mee, waardoor een expressief geluid geproduceerd wordt. Het effect dat door deze resonantie verkregen wordt, wordt 'String Resonance effect' genoemd. Dit effect reproduceert de natuurlijke resonantie op de snaren die reeds ingedrukt gehouden worden wanneer u de toetsen bespeelt.

Details van elk element van de functie setup

■ De diepte van Sustain Sample

F7.3

U kunt de diepte van het Sustain Sample effect instellen, die toegepast wordt wanneer u het pianopedaal indrukt. Deze instelling is werkzaam voor de pianosound.

Instelmarge	0 tot 10
Standaardinstelling	5

N.B.

Deze instelling keert niet terug naar de standaardinstelling wanneer het instrument uitgeschakeld wordt.

Sustain Sample

Dit is de sample van de unieke verandering in het geluid van de snarenresonantie en de klankbodem van een akoestische piano, wanneer u het pianopedaal indrukt..

■ De geluidssterkte van Key-off Sample

F7.4

De geluidssterkte van Key-off Sample kan ingesteld worden. Deze instelling is werkzaam voor de pianosound.

Instelmarge	0 tot 10
Standaardinstelling	5

N.B.

Deze instelling keert niet terug naar de standaardinstelling wanneer het instrument uitgeschakeld wordt.

Key-off Sample

Dit is de sample van subtiele geluiden, die geproduceerd worden wanneer u de toets loslaat.

■ MIDI-transmissiekanaal

F8.1

U kunt het gewenste kanaal dat als pianopartij weergegeven wordt toewijzen, wanneer het instrument de MIDI-gegevens ontvangt.

Instelmarge	1 tot 16	Het instrument draagt de MIDI-gegevens van het toetsenspel over op het toegewezen kanaal.
	Uit	Het instrument overdraagt de MIDI-gegevens niet.
Standaardinstelling		1

N.B.

- Wanneer u de dubbelklanken gebruikt, worden de eerste soundgegevens aan het vastgelegde kanaal overgedragen. De tweede soundgegevens worden op het volgende kanaal naast het vastgelegde kanaal overgedragen.
- Deze instelling keert niet terug naar de standaardinstelling wanneer het instrument uitgeschakeld wordt.

■ Piano weergavekanaal

F8.2

U kunt het kanaal toewijzen waarop het instrument de MIDI-gegevens van het toetsenspel overdraagt.

Instelmarge	Uit	Het instrument geeft de MIDI-gegevens van een externe MIDI-apparaat als titel weer.
	1	Het instrument geeft het eerste kanaal van de MIDI-gegevens van het externe MIDI-apparaat als een pianopartij weer.
	1-2	Het instrument geeft het eerste en tweede kanaal van de MIDI-gegevens van het externe MIDI-apparaat als pianopartijen weer.
Standaardinstelling		Uit

N.B.

Deze instelling keert niet terug naar de standaardinstelling wanneer het instrument uitgeschakeld wordt.

Details van elk element van de functie setup

■ Lokale Controle

F83

U kunt kiezen of de gegevens van het toetsenspel naar de interne toongenerator van het instrument overgebracht worden.

Instelmarge	Aan	De gegevens van het toetsenspel worden naar de interne toongenerator overgedragen. De op het toetsenbord gespeelde noot wordt door de interne toongenerator gereproduceerd.
	Uit	De gegevens van het toetsenspel worden niet aan de interne toongenerator overgebracht. De op het toetsenbord gespeelde noot wordt door de externe MIDI-apparaat gereproduceerd.
Standaardinstelling		Aan

■ Programma veranderen

F84

U kunt kiezen of het instrument nummers voor programmaveranderingen overdraagt of ontvangt.

Instelmarge	Aan	Het instrument overdraagt of ontvangt nummers voor programmaveranderingen.
	Uit	Het instrument overdraagt of ontvangt geen nummers voor programmaveranderingen.
Standaardinstelling		Aan

N.B.

- Voor details over nummers van programmaveranderingen zie 'MIDI Data Format' op pagina D7.
- Deze instelling keert niet terug naar de standaardinstelling wanneer het instrument uitgeschakeld wordt.

■ Controle veranderen

F85

U kunt kiezen of het instrument controleveranderingsmeldingen overdraagt of ontvangt.

Instelmarge	Aan	Het instrument overdraagt of ontvangt controleveranderingsmeldingen.
	Uit	Het instrument overdraagt of ontvangt geen controleveranderingsmeldingen.
Standaardinstelling		Aan

N.B.

- Voor details over controleveranderingsmeldingen zie 'MIDI Data Format' op pagina D7.
- Deze instelling keert niet terug naar de standaardinstelling wanneer het instrument uitgeschakeld wordt.

■ Automatisch uitschakelen

F9

M.b.v. de automatische uitschakelfunctie kunt u de stroomtoevoer automatisch uitschakelen als u het instrument gedurende 30 minuten niet gebruikt. U kunt de automatische uitschakelfunctie activeren of deactiveren.

Instelmarge	Aan	De automatische uitschakelfunctie is geactiveerd. Het instrument wordt automatisch uitgeschakeld als het gedurende 30 minuten niet gebruikt wordt.
	Uit	De automatische uitschakelfunctie is gedeactiveerd. Gebruik de POWER  knop om het instrument uit te schakelen.
Standaardinstelling		On

N.B.

Deze instelling keert niet terug naar de standaardinstelling wanneer het instrument uitgeschakeld wordt.

Herstelling van de standaardinstellingen

U kunt de back-up van alle instellingen wissen en deze terugzetten op de fabrieksinstellingen.

- Terwijl u de STOP knop ingedrukt houdt, druk de POWER  knop om het instrument aan te zetten.

“CLR” verschijnt in het display en alle instellingen worden terug gezet op de fabrieksinstellingen.

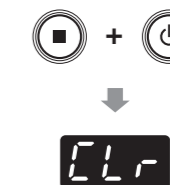

⚠ Let op!



Schakel het instrument NIET uit terwijl 'CLR' in het display verschijnt, omdat anders mogelijk de gegevens of het interne geheugen beschadigd kunnen worden.

N.B.

De gebruikerstitels in het interne geheugen blijven bewaard.

Het veranderen van de taalondersteuning voor de namen van de songtitelgegevens

Naargelang deze instelling kunnen de mappen of bestanden, die door het instrument herkend worden, verschillend zijn.

Instelling	Verklaring	
 Internationaal	Mappen of bestanden van wie de namen alfabetische letters of umlauten omvatten, worden herkend.	
 Japans	Mappen of bestanden van wie de namen alfabetische of Japanse karakters umlauten omvatten, worden herkend.	

- Om deze instelling te veranderen naar internationaal, druk de POWER  terwijl u de FUNC en -/NO knoppen ingedrukt houdt, om het instrument aan te zetten.

„Int“ verschijnt in het display en de instelling wordt naar „Internationaal“ overgezet.

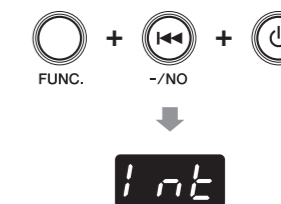

- Om deze instelling te veranderen naar Japans, druk de POWER  knop terwijl u de FUNC en +/- YES knoppen ingedrukt houdt, om het instrument aan te zetten.

„JA“ verschijnt in het display en de instelling wordt naar „Japans“ overgezet.

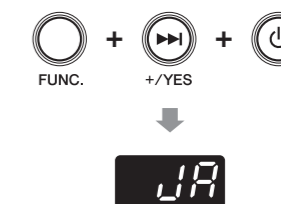

N.B.

Deze instelling keert niet terug naar de standaardinstelling wanneer het instrument uitgeschakeld wordt.

Het deactiveren van de automatische uitschakelfunctie

1 Terwijl u de **FUNC** knop ingedrukt houdt, druk de **POWER** knop om het instrument aan te zetten.

“PoF” verschijnt in het display en de automatische uitschakelfunctie wordt gedeactiveerd.

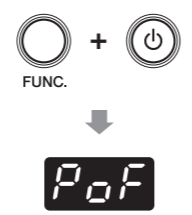

N.B.

Als u de automatische uitschakelfunctie op deze manier deactiveert, wordt 'F9 Auto Power-off' in de functie setup (pagina 44) automatisch op 'Off' ingesteld.

Meldingen

Melding	Situatie	Oplossing
CLr	Dit instrument is geïnitieerd op de fabrieksinstellingen	Schakel het instrument NIET uit als 'CLr' in het display verschijnt.
EO1	Het titelbestand is niet compatibel met het instrument, of het titelbestand kan beschadigd zijn.	U kunt dit titelbestand niet kiezen.
EO2	Het USB-medium is beschermd.	Verwijder de bescherming van het USB-medium.
EO3	De opslagcapaciteit van het USB-medium raakt op.	Wis onnodige bestanden op het USB-medium (pagina 31) of gebruik een ander USB-medium met voldoende capaciteit.
	Het aantal gegevens en mappen overschrijdt de grenzen van het systeem.	Wis onnodige bestanden op het USB-medium (pagina 31).
EO4	De weergave of opname van audio titels is mislukt.	Wanneer u een USB-medium gebruikt waarop bestanden reeds meerdere malen opgeslagen of gewist werden, stel eerst zeker, dat het apparaat geen belangrijke gegevens bevat. Daarna formatteer het en sluit het opnieuw aan het instrument aan.
EEE	Een malfunctie is opgetreden in het instrument.	Neem contact op met uw dichtstbijzijnde Yamaha dealer of geautoriseerde klantenservice.
EnP	De capaciteit van het interne geheugen in het instrument of in het USB-medium raakt op.	Wis onnodige bestanden om voldoende capaciteit zeker te stellen voordat u een opname start (pagina 3!).
FCL	Het interne geheugen wordt gewist. Alle gedane instellingen en gebruikerstitels in het interne geheugen worden gewist omdat de stroomtoevoer uitgeschakeld werd voordat de bewerking volledig uitgevoerd was.	Schakel het instrument NIET uit als 'FCL' in het display verschijnt.
FUL	De capaciteit van het interne geheugen in het instrument of in het USB-medium is ontoereikend en de bewerking kan niet afgemaakt worden.	Wis onnodige bestanden om voldoende capaciteit zeker te stellen voordat u een opname start (pagina 3!).
	U heeft geprobeerd om over een beschermde titel heen te schrijven of deze te wissen.	U kunt niet over een beschermde titel heen schrijven of deze wissen.
Pro	U heeft geprobeerd om over een uitsluitend leesbaar bestand heen te schrijven.	Hef eerst de instelling 'uitsluitend leesbaar' voor dit bestand op.
	Het aan het instrument aangesloten USB-medium is niet geformatteerd.	Formatteer het USB-medium m.b.v. een computer.
Uoc	Een teveel aan stroom veroorzaakt inductie in het USB-medium.	Verwijder het apparaat van de USB-ingang en zet dan het instrument weer aan.
UU1	Het instrument kan niet met het USB-medium communiceren.	Verwijder het USB-medium en sluit het opnieuw aan. Wanneer de melding nog steeds verschijnt - zelfs als het USB-medium correct is aangesloten - is het mogelijk dat het toestel beschadigd is.
UU2	Dit aan het instrument aangesloten USB-medium wordt door het instrument niet ondersteunt.	Probeer een ander USB-medium.
	Het aantal aangesloten USB-media overschrijdt de grenzen van het systeem.	U kunt slechts een USB-medium met dit instrument gebruiken.

Opsporing van fouten

Wanneer u problemen met het instrument heeft, zijn hier enkele aanwijzingen, die hulp bieden bij de opsporing van fouten. Als u het probleem niet zelf verhelpen kunt, neem dan contact op met uw Yamaha piano dealer. Probeer NOOIT zelf de piano te repareren.

Symptoom	Oorzaak	Oplossing
Het instrument kan niet aangezet worden.	Misschien is de AC-netvoedingsadapter niet correct aangesloten.	Stop de AC stroomkabel stevig in het AC wandstopcontact (pagina 9).
Het instrument staat aan, maar er is geen geluid.	Misschien is de VOLUME knop helemaal naar links gedraaid.	Stem de instelling af op een optimaal niveau (pagina 11).
	De sound staat op 'Off' (uit).	Kies een sound (pagina 12).
Het pedaal werkt niet.	De pedaalsensor is mogelijk niet correct aangesloten.	Sluit de kabel stevig aan de SENSOR-contacten aan de achterzijde van de controle unit aan.
De akoestische piano produceert geluiden bij gebruik van de Silent Piano™ functie.	Wanneer er bij het spel te veel kracht uitgeoefend wordt kan dit ten gevolge hebben dat geluid vanuit de akoestische geproduceerd wordt.	Sla de toetsen minder hard aan.
De balans of geluidsterkte varieert bij het luisteren met commercieel verkrijgbare koptelefoons.	De eigenschappen van de koptelefoons zijn naargelang het type verschillend, waardoor koptelefoons verschillende balansen of geluidseigenschappen hebben.	Gebruik hetzelfde type koptelefoon voor optimale uitvoering.
Bij gebruik van de Silent Piano™ functie zijn ratelgeluiden hoorbaar vanuit het instrument.	Dit is geen defect. Dit is de klank van de toetsaanslag van de akoestische piano.	
Bij het spelen van een snelle notenreeks met de Silent Piano™ functie aan, klinkt een hard geluid, dat niet tot het muziekstuk behoort.	Dit is geen defect, maar kan in sommige gevallen door de constructie van de Silent Piano™ optreden.	
De klank wordt niet correct of gelijkmatig weergegeven.	Omdat het toetsenbord tijdens het aanzetten van het instrument ingedrukt werd, is het instrument niet in staat om de positie van het toetsenbord correct te bepalen.	Schakel het instrument uit. Neem de hand van het toetsenbord en zet het instrument weer aan.
Er is geen galmeffect aan de klank toegevoegd.	Misschien is de galmdiepte op 0 ingesteld.	Verhoog de galmdiepte naar een geschikt galmniveau (pagina 14).
De klank houdt te lang aan.	Misschien is de galmdiepte of de diepte van de Damper Resonance effect op een te hoog niveau ingesteld.	Stel deze parameters op een geschikt niveau in (pagina's 14 en 42).
Ruisen is hoorbaar in de koptelefoons of de luidsprekers.	Het ruisen kan door interferenties bij het gebruik van een mobiele telefoon in de buurt van het instrument veroorzaakt worden.	Zet de mobiele telefoon uit of gebruik het verder weg van het instrument.
	De koptelefoon of luidsprekers zijn mogelijk niet correct aangesloten.	Sluit de koptelefoon of luidsprekers stevig aan de respectieve contacten aan (pagina's 11 of 37).
De toonhoogte van het instrument wijkt af van de toonhoogte van andere instrumenten.	De toonhoogte varieert naargelang het instrument.	U kunt de toonhoogte van dit instrument aan de toonhoogtes van andere instrumenten aanpassen (pagina 38).

Lijst voor voorgeprogrammeerde sounds.

No.	Sound	Verklaring
1	Piano	Deze sound werd gesampled van de CFX concertvleugel. Hij gebruikt verschillende samples naargelang de sterkte van uw spel en produceert zachtere tonale veranderingen. Ook de tonale veranderingen en de subtiele geluiden, die ontstaan wanneer een toets wordt los gelaten, worden gereproduceerd. Bij het gebruik van de Silent Piano™ functie wordt ook de eigentrilling (String Resonance), die tussen de snaren van een akoestische piano ontstaat, gesimuleerd. Geschikt niet alleen voor klassieke composities maar ook voor pianostukken in elke stijl.
2	Electric Piano 1	Een elektrische pianosound die door een FM synthesizer geproduceerd wordt. De toon verandert wanneer u uw aanslag varieert. Ideaal voor populaire muziek. Wanneer u het pianopedaal indrukt wordt tussen aan en uit van het chorus effect heen en weer geschakeld.
3	Electric Piano 2	De sound van een electric piano met door hamers aangeslagen metalen 'tines'. Produceert een zachte toon wanneer licht gespeeld en een agressieve toon wanneer hard gespeeld wordt. Wanneer u het pianopedaal indrukt wordt tussen aan en uit van het chorus effect heen en weer geschakeld.
4	Electric Piano 3	Een ander type electric piano sound. Vaak gebruikt bij rock- en popmuziek. Wanneer u het pianopedaal indrukt wordt tussen aan en uit van het chorus effect heen en weer geschakeld.
5	Harpsichord 1	De sound van dit instrument, die vaak in barokmuziek gebruikt wordt. Variaties in de aanslag beïnvloeden de geluidsterkte niet en een karakteristiek geluid wordt gehoord wanneer de toets losgelaten wordt.
6	Harpsichord 2	Een klavecimbel met een toegevoegde bovenoctaaf. Produceert een briljantere toon.
7	Vibraphone	Een vibrafoon, welk met relatief zachte stokken aangeslagen wordt. De toon wordt meer metaalachtig als harder gespeeld wordt. Wanneer u het pianopedaal indrukt wordt tussen aan en uit van de vibrato heen en weer geschakeld.
8	Celesta	De klank van een celesta (een toetsinstrument), waarbij hamers tegen metalen plaatjes geslagen worden om klank te produceren. Dit instrument is zeer bekend vanwege de toepassing in werken zoals 'De dans van de zuikerfee' uit de 'Notenkrakersuite' van Tchaikovsky.
9	Pipe Organ 1	De sound bevat de combinatie van de pijpen (8'+4'+2') van een kerkorgel. Hij is geschikt voor kerkmuziek uit de barok.
10	Pipe Organ 2	Deze sound bevat een volle koppeling van een pijporgel, bekend voor de klank, die in toccata's en fuga's van Bach.
11	Pipe Organ 3	Een pijporgelsound, die fluitachtige registers (houtblaasinstrumenten) van verschillende toonhoogtes (8'+4') met elkaar combineert. Dit is een zachte klank, ideaal voor de begeleiding van hymnes.
12	Pipe Organ 4	Een pijporgelsound, die fluitachtige registers (houtblaasinstrumenten) van verschillende toonhoogtes (8'+4'+1-1/3') met elkaar combineert. Deze is helderder dan Pipe Organ 3 en is geschikt voor solo's.
13	Jazz Organ	The sound van een elektrische 'tonewheel' orgel. Vaak gebruikt in jazz and rock muziek. Wanneer u het pianopedaal indrukt wordt tussen snel en langzaam van de roterende luidspreker heen en weer geschakeld.
14	Strings	Een in stereo gesampled groot strijkorkest met een realistische galm.
15	Choir	Een groot, breed koorgeluid. Perfect om rijke harmonieën in stukken te produceren.
16	Synth Pad	Een warme, zachte en ruime synthesizer sound. Ideaal voor doorlopende partijen in de achtergrond van een ensemble.
17	Piano + Strings	Combinatie van piano- en strijkersklanken (met een langzame geluidsofbouw) (dubbelklank).
18	Piano + Synth Pad	Combinatie van de Piano & Synth Pad sounds (dubbelklank).
19	Piano + Electric Piano 1	Combinatie van de Piano & Electric Piano 1 sounds (dubbelklank)..

Lijst van titels

Demonstratie titels

No.	Titel <Componist>
d.01	Polonaise op.53 "Héroïque" <F. F. Chopin>
d.02	Piano Sonate No.18 K.576 1st mov. <W. A. Mozart>
d.03	"Little Overture" from The Nutcracker op.71a <P. I. Tchaikovsky>

Voorgeprogrammeerde titels

No.	Titel <Componist>	No.	Titel <Componist>
P.01	Invention No.1 <J. S. Bach>	P.26	Etude op.10-12 "Revolutionary" <F. F. Chopin>
P.02	Invention No.8 <J. S. Bach>	P.27	Valse op.64-1 "Petit chien" <F. F. Chopin>
P.03	Gavotte <J. S. Bach>	P.28	Valse op.64-2 <F. F. Chopin>
P.04	Prelude (Wohltemperierte Klavier I No.1) <J. S. Bach>	P.29	Valse op.69-1 "L'adieu" <F. F. Chopin>
P.05	Menuett G dur BWV. Anh.114 <J. S. Bach>	P.30	Nocturne op.9-2 <F. F. Chopin>
P.06	Le Coucou <L.-C. Daquin>	P.31	Träumerei <R. Schumann>
P.07	Piano Sonate No.15 K.545 1st mov. <W. A. Mozart>	P.32	Fröhlicher Landmann <R. Schumann>
P.08	Turkish March <W. A. Mozart>	P.33	La Prière d'une Vierge <T. Badarzewska>
P.09	Menuett G dur <W. A. Mozart>	P.34	Dolly's Dreaming and Awakening <T. Oesten>
P.10	Little Serenade <J. Haydn>	P.35	Arabesque <J. F. Burgmuller>
P.11	Perpetuum mobile <C. M. v. Weber>	P.36	Pastorale <J. F. Burgmuller>
P.12	Ecosaise <L. v. Beethoven>	P.37	La chevaleresque <J. F. Burgmuller>
P.13	Für Elise <L. v. Beethoven>	P.38	Liebesträume Nr.3 <F. Liszt>
P.14	Marcia alla Turca <L. v. Beethoven>	P.39	Blumenlied <G. Lange>
P.15	Piano Sonate op.13 "Pathétique" 2nd mov. <L. v. Beethoven>	P.40	Barcarolle <P. I. Tchaikovsky>
P.16	Piano Sonate op.27-2 "Mondschein" 1st mov. <L. v. Beethoven>	P.41	Melody in F <A. Rubinstein>
P.17	Piano Sonate op.49-2 1st mov. <L. v. Beethoven>	P.42	Humoresque <A. Dvorak>
P.18	Impromptu op.90-2 <F. P. Schubert>	P.43	Tango (España) <I. Albeniz>
P.19	Moments Musicaux op.94-3 <F. P. Schubert>	P.44	The Entertainer <S. Joplin>
P.20	Frühlingslied op.62-6 <J. L. F. Mendelssohn>	P.45	Maple Leaf Rag <S. Joplin>
P.21	Jägerlied op.19b-3 <J. L. F. Mendelssohn>	P.46	La Fille aux Cheveux de Lin <C. A. Debussy>
P.22	Fantaisie-Impromptu <F. F. Chopin>	P.47	Arabesque 1 <C. A. Debussy>
P.23	Prelude op.28-15 "Raindrop" <F. F. Chopin>	P.48	Clair de lune <C. A. Debussy>
P.24	Etude op.10-5 "Black keys" <F. F. Chopin>	P.49	Rêverie <C. A. Debussy>
P.25	Etude op.10-3 "Chanson de l'adieu" <F. F. Chopin>	P.50	Cakewalk <C. A. Debussy>

Volgorde weergave van titelbestanden op USB-opslagmedium

De afbeelding onderaan laat de volgorde van de weergave van titelbestanden zien, die op het USB-opslagmedium opgeslagen zijn.

USB-opslagmedium

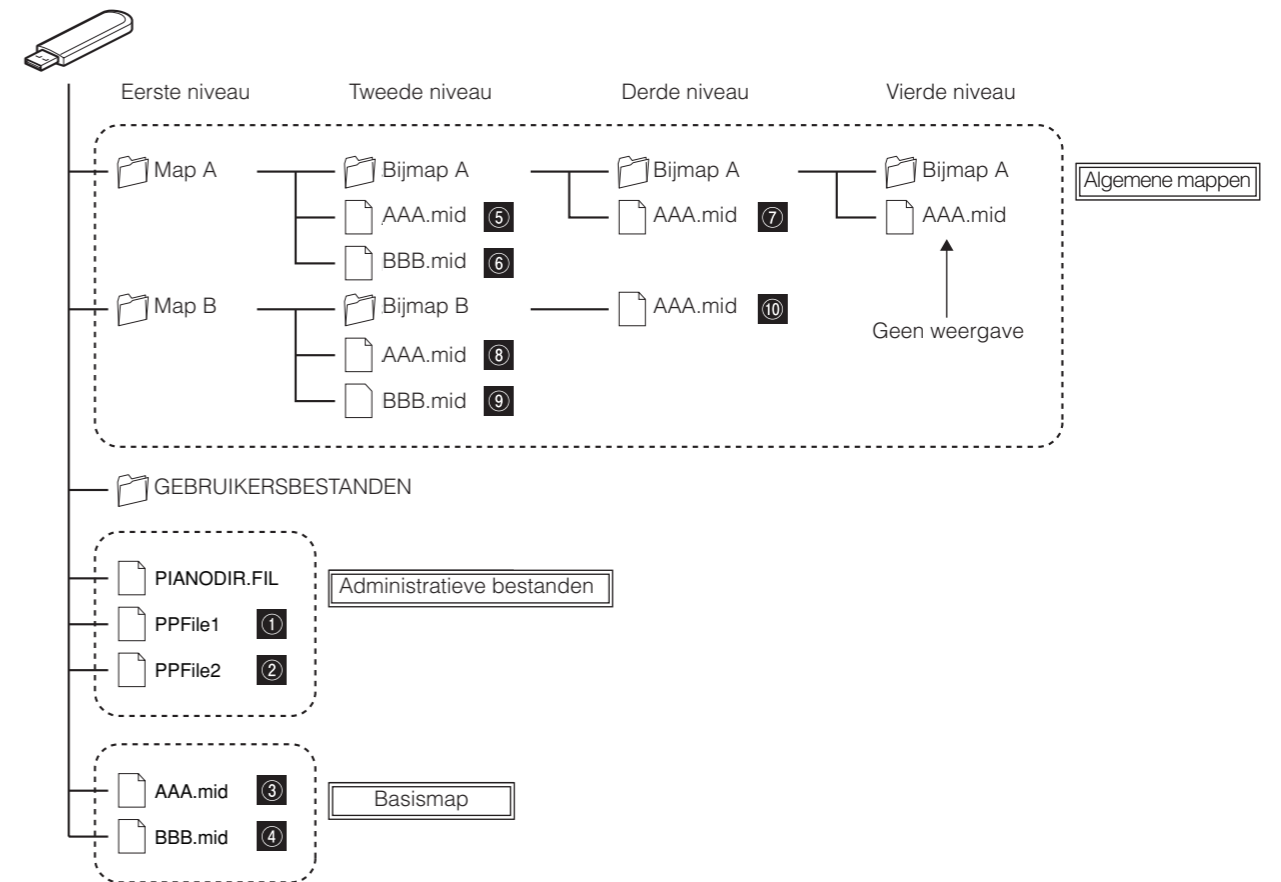

Volgorde weergave gebruikerstitels

Gebruikerstitels worden als volgt benoemd en in de USER FILES map opgeslagen.

De "***" sectie toont het titelnummer. Weergave gebeurt in de volgorde van de nummers in de "***" sectie.

- USERSONG**.MID (MIDI-titel)
- USERAUDIO**.WAV (audiotitel)

Volgorde weergave van externe titels

Prioriteit	Map/Bestand	Weergave
1	Administratieve bestanden	Weergave in de map, die in het administratieve bestand aangegeven wordt.
2	Basismap	Weergave in alfabetische volgorde
3	Algemene mappen	Weergave in alfabetische volgorde

N.B.

Het instrument is niet in staat om titelbestanden te herkennen, die in een map opgeslagen zijn die zich op een niveau bevindt dat lager is dan het derde. Wanneer u titelbestanden op het USB-medium met de computer bewerkt, verzeker u dan ervan, dat deze vooraf opgeslagen worden in een map op het eerste, tweede of derde niveau.

Technische specificaties

		Piano	Vleugel	
Pedalen		Demperpedaal (sustain), Silencingpedaal / Sostenutopedaal*1, Pianopedaal / Shift-pedaal	Demperpedaal (Sustain), Silent- / Sostenutopedaal, Piano- / Shift-pedaal	
Sensorsysteem	Toetsensensor	Contactloze, continu registrerende optische sensor		
	Hamersensor	—	Contactloze optische 2-punt vezelsensor	
	Pedaalsensoren	Demperpedaal (sustain)	Traploos registrerende sensor	
		Sostenutopedaal	AAN/UIT registrerende sensor*	ON/OFF registrerende sensor
	Pianopedaal / Shift-pedaal	AAN/UIT registrerende sensor		
Silencing systeem (Damping)	Mechanisme	Hamerstoprail wordt via silencingpedaal/silencinghendel aangezet*	Hamerstoprail wordt middels motoraandrijving geactiveerd	
	Mechaniek	—	QuickEscape mechanisme	
Interne toon	Digitale toon	Type	AWM Stereosampling	
		Sound Engine (Piano)	CFX Binaural Sampling	
		Piano-effecten	Damper Resonance, String Resonance, Sustain Sample, Key-off Sample	
		Polyfonie (max.)	256	
	Aantal sounds	19 (16 sounds + 3 dubbelklanken)		
	Soundkeuze	Piano, Electric Piano 1, Electric Piano 2, Electric Piano 3, Harpsichord 1, Harpsichord 2, Vibraphone, Celesta, Pipe Organ 1, Pipe Organ 2, Pipe Organ 3, Pipe Organ 4, Jazz Organ, Strings, Choir, Synth Pad, Piano + Strings (dubbelklank), Piano + Synth Pad (dubbelklank), Piano + Electric Piano 1 (dubbelklank)		
	Soundkeuze (weergave)	480 XG voices + 12 Drum / SFX kits		
Wave Memory		256MB		
Funcities		Soundvariaties Schakelaar galmttype (Room, Hal 1, Hal 2, Stage) Controle galmdiepte Metronoom MIDI-opname/-weergave Audio (WAV) opname/weergave Controle brilliance (5 stappen) Stemming toetsenbord (414.8 Hz tot 466.8 Hz) Controle diepte demperresonantie (Damper Resonance) Controle diepte strijker resonantie (String Resonance) Controle diepte sostenutosample (Sustain Sample) Controle geluidsterkte Key-off Sample Auto Power-off		
Voorgeprogrammeerde titels		53 (50 Greats for the Piano + 3 piano demo's)		
Aansluiting	Koptelefoon	PHONES / koptelefoon (stereo minibusje) × 2		
	Audio	AUX IN/AUX OUT (stereo minibusje)		
	Luidsprekers	—	OUTPUT L/R (TRS phone jack met symmetrische weerstand)	
	MIDI	MIDI IN/MIDI OUT		
	USB	USB TO DEVICE (USB naar toestel)		
	Netvoeding	DC12V	DC IN 12V	
Stroomverbruik	11W (DC 12V)	17W (DC 12V)		
Gewicht	4 kg	10 kg		
Accessoires	AC-netvoedingsadapter (PA-150A [piano], PJP-PS04 [vleugel] of een vergelijkbaar, door Yamaha aanbevolen adapter, stroomkabel*2, Koptelefoon, koptelefoonhanger, montageschroeven voor koptelefoonhanger, handleiding, muziekboek '50 Greats for the Piano'			

* 1 Voor modellen met sostenutopedaal.

52 * 2 Wordt alleen meegeleverd in verband met een PJP-PS04 AC-adapter.

Index (Register)

A	Aanslaggevoeligheid.....40	N	Netstroom.....10
	AC stroomkabel.....10	O	Opname.....24
	Accessoir.....4	P	
	Actieve luidsprekers.....33, 37		Pauze.....22
	Administratief bestand.....51		Piano weergavekanaal.....43
	Algemene map.....51		Pianopedaal / Softpedaal.....6
	Alle titels weergeven.....17, 18, 19, 21		Programmaverandering.....44
	Audioapparaat.....33,34	R	
	Audiotitel.....16, 51		Reset naar de fabrieksinstellingen.....45
	Auto power-off.....44, 46	S	
B			Silencing hendel.....6, 11
	Basismap.....51		Silent Piano™ functie.....11
	Basisnoot.....41		SMF0.....16, 24, 26
	Binaural sampling.....3		SMF1.....16
	Brilliance.....40		Snel terugspoelen.....22
C			Snel voorspoelen.....22
	Controle verandering.....44		Sostenuto Sample.....43
	Controlemodule.....7, 8		Sostenutopedaal.....6
D			Sound.....12, 49, D7
	Demotitel.....16, 17, 50		Soundvariaties.....13
	Demperpedaal.....6		Stemmen van de toonhoogte.....40, 42
	Demperresonantie.....6, 42		Stop.....22
	Dubbelklank.....12, 49		Strijkerresonantie.....42
E		T	
	ESEQ.....16		Talenondersteuning.....45
	Externe titel.....16, 51		Tempo instelling (metronoom).....15, 28
F			Titel.....16, 50
	FIXED snelheid.....40		Titelbalans.....42
	Functie Setup.....38, 40		Titelcategorie.....16
G			Toonreeksen.....41
	Galm.....14		Transponeren.....40, 42
	Galmdiepte.....14	U	
	Galmttype.....14		USB AUDIO.....16
	Gebruikerstitel.....16, 51		USB Audio Recorder.....26
	Geluidsterkte.....11		USB MIDI.....16
H			USB-opnamemedium.....20, 26, 29, 36, 51
	Herhalen (een keer).....41	V	
I			Voorgeprogrammeerde titel.....16, 18, 50
	Intern geheugen.....16, 19, 24	W	
K			WAV.....16, 26
	Key-off Sample.....43		Weergave (tempo).....23
	Klank controle.....43, 44		Weergave (volgorde).....51
	Kopiëren.....29		Weergave.....16
	Koptelefoon.....4, 11		Willekeurige weergave.....17, 18, 19, 21
	Koptelefoonhanger.....4, 10		Wissen.....31
L		X	
	Lokale controle.....44		XG drum kit.....D5
M			XG sound.....D2
	Maatinstelling (metronoom).....15, 28		
	Map gebruikersbestanden (USER FILES map).....51		
	Melding.....47		
	Metronoom geluidsterkte.....41		
	Metronoom.....15, 28		
	MIDI IMPLEMENTATION CHART.....D18		
	MIDI transmissiekanaal.....43		
	MIDI-apparaat.....35		
	MIDI-gegevens (formaat).....D7		
	MIDI-titel.....16, 51		

