

**Front Surround System**  
**(CENTER SYSTEM + SUBWOOFER/SYSTEM CONTROL)**  
**Système Surround Frontal**  
**(SYSTEME CENTRAL + HAUT-PARLEUR D'EXTREMES-GRAVES/  
COMMANDE SYSTEME)**

---

---

# ***YAS-71/YAS-81***

***(YAS-71CU + YAS-71SPX/  
YAS-81CU + YAS-81SPX)***

**OWNER'S MANUAL**  
**MODE D'EMPLOI**  
**BEDIENUNGSANLEITUNG**  
**BRUKSANVISNING**  
**MANUALE DI ISTRUZIONI**  
**MANUAL DE INSTRUCCIONES**  
**GEBRUIKSAANWIJZING**  
**ИНСТРУКЦИЯ ПО ЭКСПЛУАТАЦИИ**

## Caution: Read this before operating your unit.

- 1 To assure the finest performance, please read this manual carefully. Keep it in a safe place for future reference.
- 2 Install this sound system in a well ventilated, cool, dry, clean place – away from direct sunlight, heat sources, vibration, dust, moisture, and/or cold. Allow ventilation space of at least 5 cm (2”) on the top, left, right, and the back of this unit.
- 3 Locate this unit away from other electrical appliances, motors, or transformers to avoid humming sounds.
- 4 Do not expose this unit to sudden temperature changes from cold to hot, and do not locate this unit in an environment with high humidity (i.e. a room with a humidifier) to prevent condensation inside this unit, which may cause an electrical shock, fire, damage to this unit, and/or personal injury.
- 5 Avoid installing this unit where foreign objects may fall onto this unit and/or this unit may be exposed to liquid dripping or splashing. On the top of this unit, do not place:
  - Other components, as they may cause damage and/or discoloration on the surface of this unit.
  - Burning objects (i.e. candles), as they may cause fire, damage to this unit, and/or personal injury.
  - Containers with liquid in them, as they may fall and liquid may cause electrical shock to the user and/or damage to this unit.
- 6 Do not cover this unit with a newspaper, tablecloth, curtain, etc. in order not to obstruct heat radiation. If the temperature inside this unit rises, it may cause fire, damage to this unit, and/or personal injury.
- 7 Do not plug in this unit to a wall outlet until all connections are complete.
- 8 Do not operate this unit upside-down. It may overheat, possibly causing damage.
- 9 Do not use force on switches, knobs and/or cords.
- 10 When disconnecting the power cable from the wall outlet, grasp the plug; do not pull the cable.
- 11 Do not clean this unit with chemical solvents; this might damage the finish. Use a clean, dry cloth.
- 12 Only voltage specified on this unit must be used. Using this unit with a higher voltage than specified is dangerous and may cause fire, damage to this unit, and/or personal injury. Yamaha will not be held responsible for any damage resulting from use of this unit with a voltage other than specified.
- 13 To prevent damage by lightning, keep the power cable and outdoor antennas disconnected from a wall outlet or the unit during a lightning storm.
- 14 Do not attempt to modify or fix this unit. Contact qualified Yamaha service personnel when any service is needed. The cabinet should never be opened for any reasons.
- 15 When not planning to use this unit for long periods of time (i.e. vacation), disconnect the AC power plug from the wall outlet.
- 16 Install this unit near the wall outlet and where the AC power plug can be reached easily.
- 17 Be sure to read the “Troubleshooting” section on common operating errors before concluding that this unit is faulty.
- 18 Before moving this unit, press STANDBY/ON to set this unit in standby mode, and disconnect the power supply cable from the wall outlet.
- 19 The batteries shall not be exposed to excessive heat such as sunshine, fire or like.
- 20 Condensation will form when the surrounding temperature changes suddenly. Disconnect the power supply cable from the outlet, then leave the unit alone.
- 21 Secure placement or installation is the owner’s responsibility. Yamaha shall not be liable for any accident caused by improper placement or installation of speakers.

### WARNING

TO REDUCE THE RISK OF FIRE OR ELECTRIC SHOCK, DO NOT EXPOSE THIS UNIT TO RAIN OR MOISTURE.

As long as this unit is connected to the AC wall outlet, it is not disconnected from the AC power source even if you turn off this unit by **STANDBY/ON**. In this state, this unit is designed to consume a very small quantity of power.

### ■ For U.K. customers

If the socket outlets in the home are not suitable for the plug supplied with this appliance, it should be cut off and an appropriate 3 pin plug fitted. For details, refer to the instructions described below.

### Note

The plug severed from the mains lead must be destroyed, as a plug with bared flexible cord is hazardous if engaged in a live socket outlet.

### ■ Special Instructions for U.K. Model

#### IMPORTANT

THE WIRES IN THE MAINS LEAD ARE COLOURED IN ACCORDANCE WITH THE FOLLOWING CODE:

Blue: NEUTRAL

Brown: LIVE

As the colours of the wires in the mains lead of this apparatus may not correspond with the coloured markings identifying the terminals in your plug, proceed as follows:

The wire which is coloured BLUE must be connected to the terminal which is marked with the letter N or coloured BLACK. The wire which is coloured BROWN must be connected to the terminal which is marked with the letter L or coloured RED.

Making sure that neither core is connected to the earth terminal of the three pin plug.



# CONTENTS

## INTRODUCTION

<b>GETTING STARTED</b> .....	2
Supplied parts .....	2
Controls and functions.....	3

## PREPARATION

<b>PLACING THIS SYSTEM</b> .....	8
Placing the center system.....	8
<b>CONNECTION</b> .....	11
Connecting the center system and the subwoofer/system control.....	11
Connecting external components.....	12
Connecting the Yamaha iPod universal dock.....	14
Connecting the Yamaha Bluetooth wireless audio receiver .....	14
Connecting the indoor FM antenna .....	14
Connecting the power cable.....	15

## BASIC OPERATION

<b>BASIC PLAYBACK OPERATION</b> .....	16
<b>AIR SURROUND XTREME</b> .....	17
What is AIR SURROUND XTREME ?.....	17
Listening to surround mode of AIR SURROUND XTREME.....	18
Shifting the optimum listening area from side to side .....	19
Selecting the optimum listening area.....	20
Checking the virtual surround effect .....	20
Using extended stereo mode.....	21
Setting compressed music enhancer .....	21

## OTHER FUNCTIONS

<b>LISTENING TO FM BROADCASTS</b> .....	22
Overview .....	22
Controls and functions for the FM tuning .....	22
Basic tuning operation .....	23
Using station preset feature .....	24
<b>USING OPTIONAL EQUIPMENT</b> .....	28
Using iPod™ .....	28
Using Bluetooth™ components.....	30

## USEFUL OPERATION

<b>ADJUSTING THE AUDIO DELAY</b> .....	32
<b>LISTENING AT LOW VOLUME (NIGHT LISTENING MODE)</b> .....	33
<b>ADJUSTING THE VOLUME BALANCE DURING PLAYBACK</b> .....	33
<b>CHANGING THE BRIGHTNESS OF THE FRONT PANEL DISPLAY</b> .....	34

## ADDITIONAL INFORMATION

<b>ADDITIONAL INFORMATION</b> .....	35
Troubleshooting.....	35
Glossary .....	38
Specifications.....	39

## ■ Introduction

YAS-71/YAS-81 consists of a center system (YAS-71CU/YAS-81CU) and subwoofer/system control (YAS-71SPX/YAS-81SPX). This product provides excellent sound with simple operations, allowing you to enjoy various audio sources. We hope the “YAS-71/YAS-81” brings you great listening pleasure and satisfaction.

## ■ About this manual

- In this manual, operations that can be performed using either the front panel buttons or remote control are explained using the remote control.
-  indicates a tip for your operation. Notes contain important information about safety and operating instructions.
- This manual is printed prior to production. Design and specifications are subject to change in part as a result of improvements, etc. In case of differences between the manual and the product, the product has priority.

# GETTING STARTED

## Supplied parts

This product consists of the following items. Before making connections, make sure you received all of the following items.

### ■ Units

Center system (YAS-71CU/YAS-81CU)

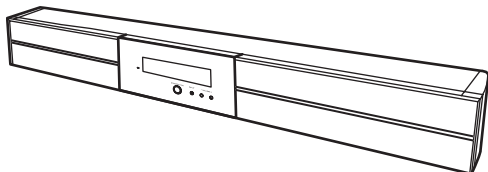

Subwoofer/system control (YAS-71SPX/YAS-81SPX)

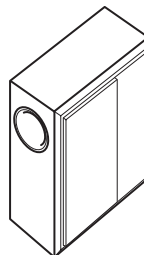

### ■ Accessories

System control cable  
(4 m)



Speaker cable  
(4 m)



Remote control

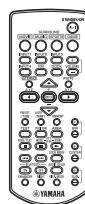

Indoor FM antenna

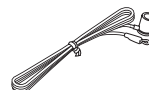

Spacer × 2

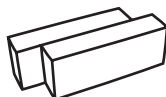

Battery × 2  
(AAA, R03, UM4)

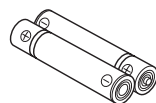

Mounting template



Double-sided tape (2 pieces)  
Non-skid pad (2 pieces)  
Screw × 6

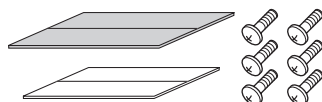

Cover



Owner's manual



- All the supplied parts for YAS-81 are included in the box of YAS-81SPX.

## Controls and functions

### ■ Front panel of the center system

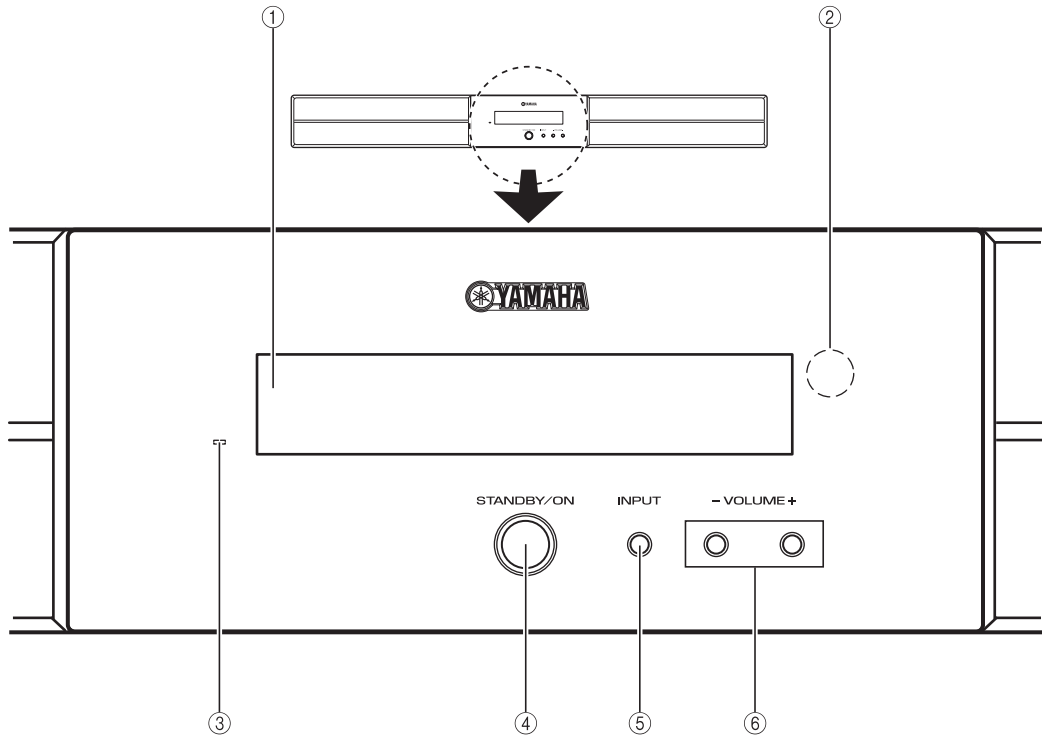

① **Front panel display**

Shows information about the operational status of the system. (☞ P. 4)

② **Remote control sensor**

Receives infrared signals from the remote control. (☞ P. 5, 7)

③ **Power indicator**

Lights up when the system is turned on. (☞ P. 16)

④ **STANDBY/ON**

Turns on the system, or sets it to standby mode. (☞ P. 16)

**Note**

A small amount of electricity is consumed to receive the infrared signal from the remote control even when the system is in standby mode.

⑤ **INPUT**

Selects an input source you want to listen to. (☞ P. 16)

⑥ **VOLUME +/-**

Controls the volume of the system. (☞ P. 16)

## ■ Front panel display of the center system

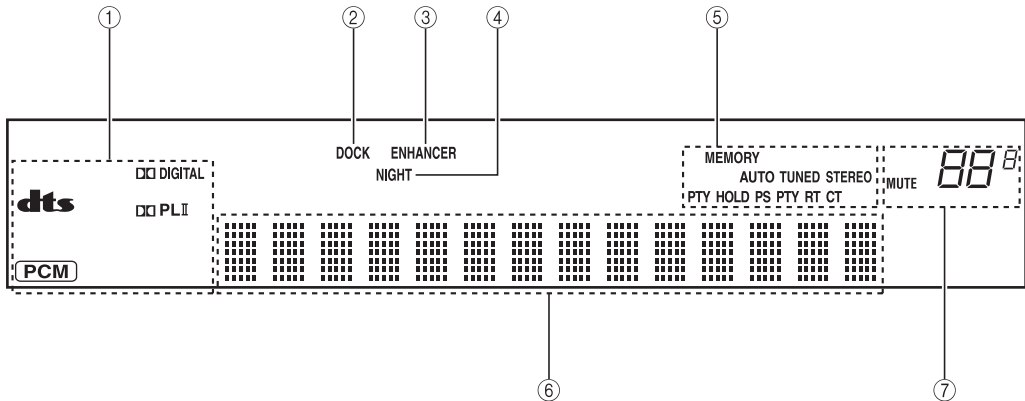

### ① Decoder indicators

The respective indicator lights up when any of the decoders of the system is functioning.

### ② DOCK indicator

- Lights up when the system is receiving a signal from an iPod stationed in the Yamaha iPod universal dock (such as YDS-10 or YDS-11, sold separately) connected to the DOCK terminal of the subwoofer/system control. (P. 28)
- Lights up while the Yamaha Bluetooth wireless audio receiver (such as YBA-10, sold separately) is connected to the Bluetooth component. (P. 30)
- Flashes while the connected Yamaha Bluetooth wireless audio receiver (such as YBA-10, sold separately) and the Bluetooth component are pairing or while the Yamaha Bluetooth wireless audio receiver is searching for the Bluetooth component. (P. 30)

### ③ ENHANCER indicator

Lights up when compressed music enhancer mode is selected. (P. 21)

### ④ NIGHT indicator

Lights up when you select night listening mode. (P. 33)

### ⑤ Tuner indicators (AUTO/TUNED/STEREO/MEMORY)

#### AUTO indicator

Lights up when the system is in automatic tuning mode. (P. 23)

#### TUNED indicator

Lights up when the system is receiving a station. (P. 23)

#### STEREO indicator

Lights up when the system is receiving a strong signal from an FM stereo broadcast in automatic tuning mode. (P. 23)

#### MEMORY indicator

Flashes to show a station can be stored. (P. 24, 25)

#### PTY HOLD indicator

Lights up while the system is in PTY SEEK mode. (P. 27)

#### PS/PTY/RT/CT indicator

Lights up according to the available Radio Data System information. (P. 26)

### ⑥ Multi information display

Shows the selected input source, current surround mode and other information.

### ⑦ MUTE indicator/VOLUME indicator

- Flashes while the mute function is activated. (P. 16)
- Indicates the current volume level.

## ■ Remote control

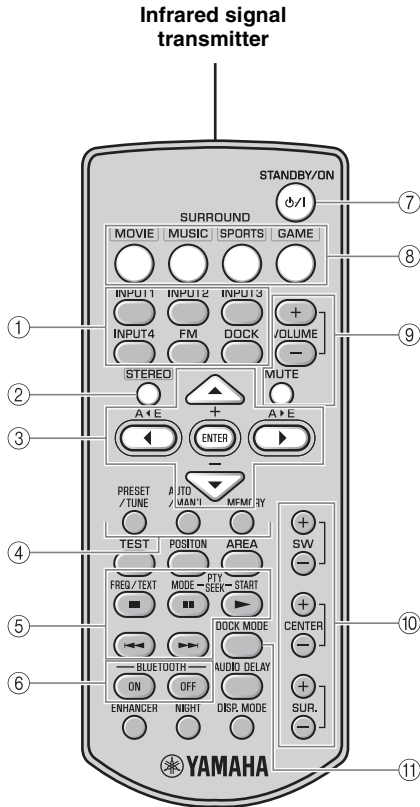

### ① Input buttons

Select an input source you want to listen to. (☞ P. 16)

### ② STEREO

- Turns extended stereo mode on and off alternately. (☞ P. 21)
- Turns off surround mode. (☞ P. 18)

### ③ Cursors (◀/▶/▲/▼)/ENTER

Position: Change the setting. (☞ P. 19)

Audio delay: Change the setting. (☞ P. 32)

iPod: Move the cursor. (☞ P. 28)

FM: Move a preset group and number forward or backward. (☞ P. 22)

### ④ PRESET/TUNE, AUTO/MAN'L, MEMORY

Control an FM tuner. (☞ P. 22)

### ⑤ □ / ■ / ▷ / ◀◀ / ▷▷

Control an iPod or a Bluetooth component. (☞ P. 28, 30)

### ⑥ BLUETOOTH ON/BLUETOOTH OFF

Connects or disconnects a Bluetooth component. (☞ P. 31)

### ⑦ STANDBY/ON

Turns on the system, or sets it to standby mode. (☞ P. 16)

### ⑧ MOVIE/MUSIC/SPORTS/GAME

Select surround mode. (☞ P. 18)

### ⑨ VOLUME (+-)/MUTE

Control the volume of the system. (☞ P. 16)

### ⑩ SW (+-)/CENTER (+-)/SUR. (+-)

Adjust the volume balance. (☞ P. 33)

### ⑪ DOCK MODE

Switches operation mode of the iPod. (☞ P. 28)

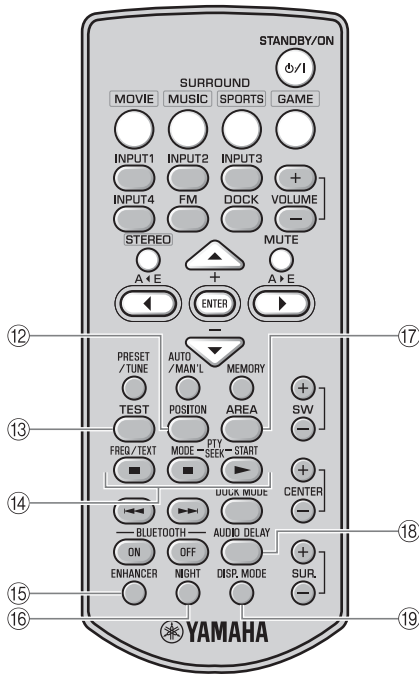

- ⑫ **POSITION**  
Shifts the optimum listening area according to your listening position. (☞ P. 19)
- ⑬ **TEST**  
Outputs the test tone. (☞ P. 20)
- ⑭ **FREQ/TEXT**  
Switches the information display when receiving Radio Data System. (☞ P. 26)
- PTY SEEK MODE**  
Switches the program type. (☞ P. 27)
- PTY SEEK START**  
Starts searching for the program type. (☞ P. 27)
- ⑮ **ENHANCER**  
Turns on and off compressed music enhancer mode alternately. (☞ P. 21)
- ⑯ **NIGHT**  
Turns night listening mode on or off. (☞ P. 33)
- ⑰ **AREA**  
Selects the optimum listening area. (☞ P. 20)
- ⑱ **AUDIO DELAY**  
Delays the output sound to synchronize it with the video image. (☞ P. 32)
- ⑲ **DISP. MODE**  
Changes the brightness of the front panel display. (☞ P. 34)

## ■ Using the remote control

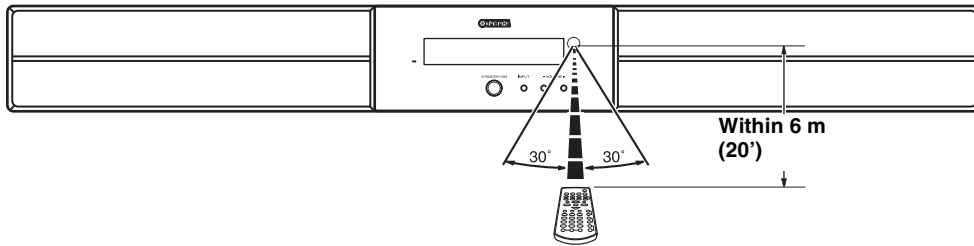

Use the remote control within 6 m (20') of the center system and point it toward the remote control sensor.

### Notes

- Be careful not to spill liquid on the remote control.
- Be careful not to drop the remote control.
- Do not leave the remote control in a place that is:
  - hot or humid, such as near a heater or in a bathroom
  - extremely cold
  - dusty

## ■ Installing the batteries

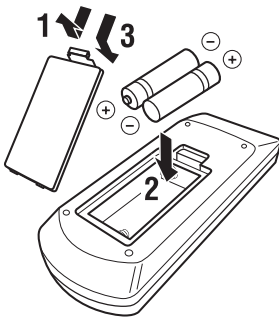

- 1** Take off the battery compartment cover.
- 2** Insert the 2 supplied batteries (AAA, R03, UM4), observing the polarity markings (+ and –) on the inside of the battery compartment.
- 3** Snap the battery compartment cover back into place.

### Notes

- If the effective operation distance of the remote control decreases considerably, replace the batteries with two new ones as soon as possible.
- Do not use an old battery together with new one.
- Do not use different types of batteries (for example, alkaline and manganese) together. Their performance will vary, even if they are similar in shape.
- If the batteries run out, immediately remove them from the remote control to prevent an explosion or acid leak.
- Dispose of batteries according to regional regulations.
- If a battery starts leaking, dispose of it immediately. Be careful not to let leaking battery acid come into contact with your skin or clothing. Before inserting new batteries, wipe the compartment clean.

# PLACING THIS SYSTEM

To enjoy quality sound thoroughly, you need to place this system in the appropriate positions, and install the components correctly. After deciding the layout, follow the procedure below to install this system.

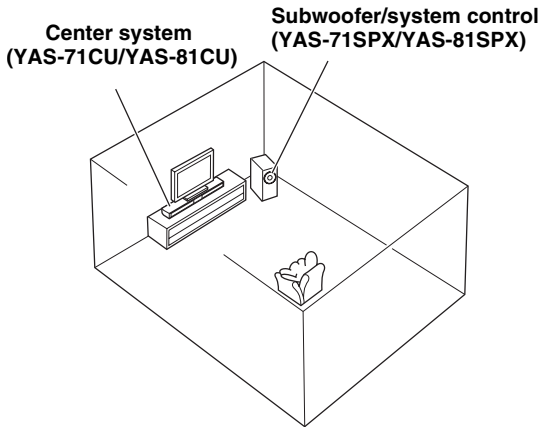

## Center system (YAS-71CU/YAS-81CU)

Place the center system beneath a TV or under the TV so that the center system and your TV align vertically. Make sure that the center system is placed in parallel with the wall.

Main roles: Produces front channel (stereo) sounds. Also produces virtual center channel sounds (dialogue, etc.) and virtual surround channel sounds effectively using the Yamaha front surround system.

## Subwoofer/system control (YAS-71SPX/YAS-81SPX)

Place the subwoofer near the center system and turn it slightly toward the center of the room to reduce wall reflections.

Main roles: Produces low frequency (LFE) sounds.

### Notes

- This system is shielded against magnetic fields. However, if the picture on your TV screen becomes blurred or distorted, we recommend moving the system away from your TV.
- Low frequency sound produced by the subwoofer/system control may be heard differently depending on the listening position and subwoofer location. To enjoy desired sounds, try changing the location of the subwoofer.
- Depending on your installation environment, connections to external components can be done before installing this system. We recommend that you temporarily place and arrange all components in order to decide which procedure is best done first.

## Placing the center system

You can place the center system on a rack or attach it to a wall. Select an installation method that suits your environment.

### ■ Placing the center system beneath/under a TV

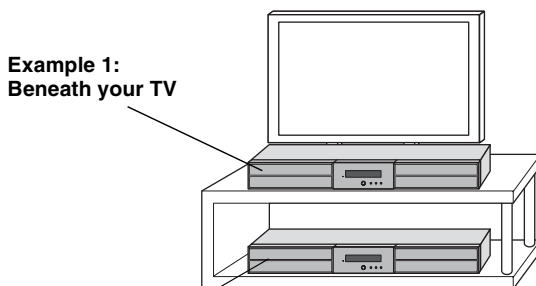

- 1 Attach the supplied double-sided tapes on the spacers and non-skid pads on the rear of the spacers.**

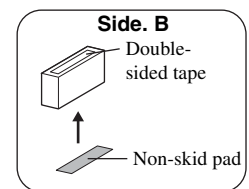
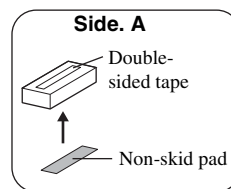

- 2 Attach the spacers to the bottom.**

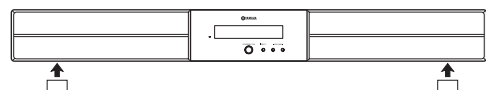

If there is any obstacle (TV stand, etc.) under the center system, use the supplied spacers as follows.

### Notes

- Do not cover the remote control sensor of your TV, etc., by the center system.
- The spacers may scratch or damage the surface of your rack or floor. Be careful when placing or moving the center system.
- For your safety, take measures in advance to prevent the center system from falling.



# ■ Attaching the center system to a wall

## Installing the center system using the keyholes

You can attach the center system to a wall using commercially available screws (#8, Diameter: 7.5 mm or more (5/16" or more)).

**When installing the center system on a wall, all installation work must be performed by a qualified contractor or dealer. The customer must never attempt to perform this installation work. Improper or inadequate installation could cause the center system to fall, resulting in personal injury.**

- 1 Attach the supplied mounting template on a wall and mark the holes of the mounting template.**

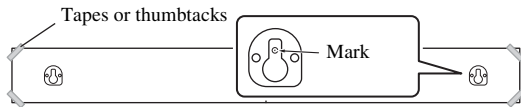

- 2 Remove the mounting template and then install the commercially available screws at the marks.**

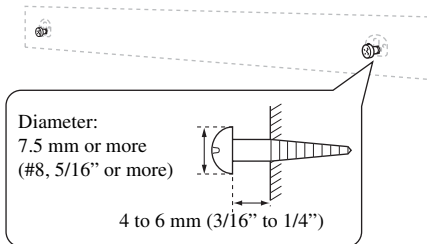

To install the cables above the center system, refer to the right column.

- 3 Hang the center system on the screws using the keyholes on the back of the center system.**

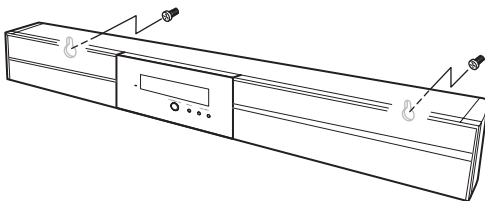

## Installing the cables above the center system

To pass the cables upward, you need to attach the spacers to make room on the back of the center system.

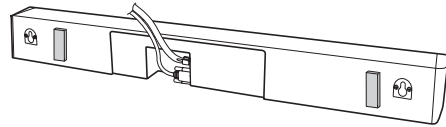

In step 2 of the left column;

- 2-a:** Attach the supplied spacers to the rear panel of the center system using the supplied double-sided tapes. You can choose either the side A or the side B.

### A: For narrow space

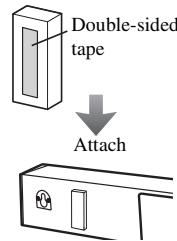

### B: For wide space

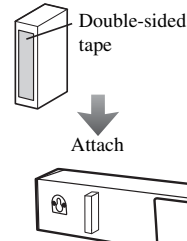

- 2-b:** Remove the mounting template and then install the commercially available screws at the marks.

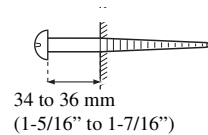
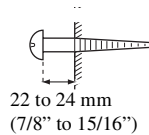

### Installing the center system using the screw holes

You can also use the inner or outer screw holes on the rear of the center system for installing the center system using a commercially available bracket or rack.

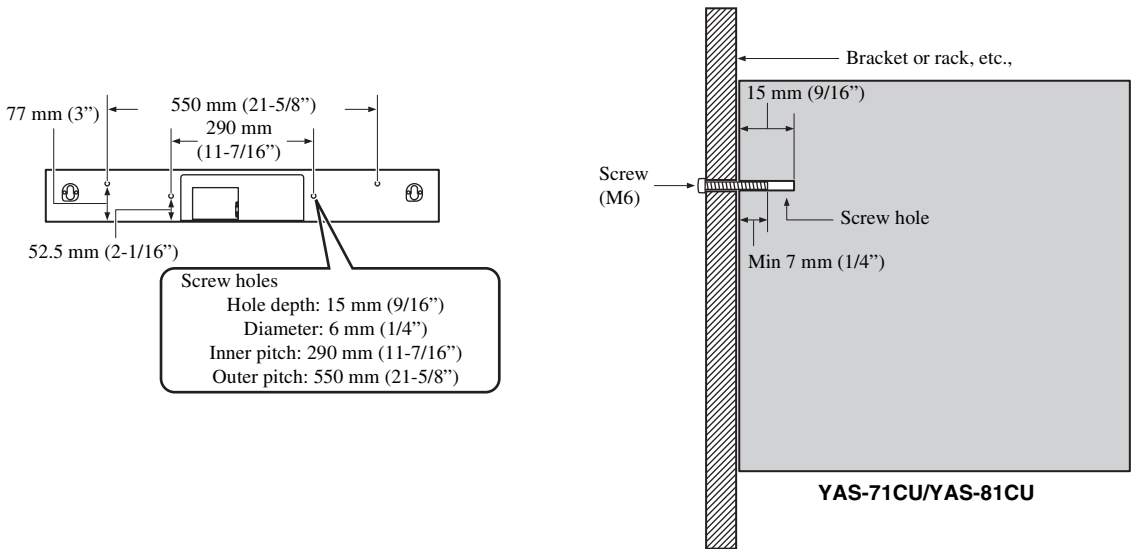

#### Notes

- The center system weighs about 5 kg (11 lbs.) for YAS-71 and 6 kg (13 lbs. 4 oz.) for YAS-81. Attach the center system to a bracket, rack or wall. Do not attach the center system to a wall that is made of weak materials such as plaster or veneered woods. Doing so may cause the center system to fall.
- Use commercially available screws that can support the weight of the installation.
- Make sure you use specified screws to attach the center system. Using clamps other than specified screws, such as short screws, nails, or two-sided tape, may cause the center system to fall.
- When connecting the center system, fix the speaker cables in place where they will not become loose. If your foot or hand accidentally gets caught on a loose speaker cable, the center system may fall.
- After attaching the center system, check that the center system is fixed securely. Yamaha will bear no responsibility for any accidents caused by improper installations.

# CONNECTION

- Do not connect the power cable until all connections are completed.
- Do not use excessive force when inserting the cable plug. Doing so may damage the cable plug and/or terminal.

## Connecting the center system and the subwoofer/system control

Follow the procedure below to connect the center system and the subwoofer/system control.

### Connecting speaker cables

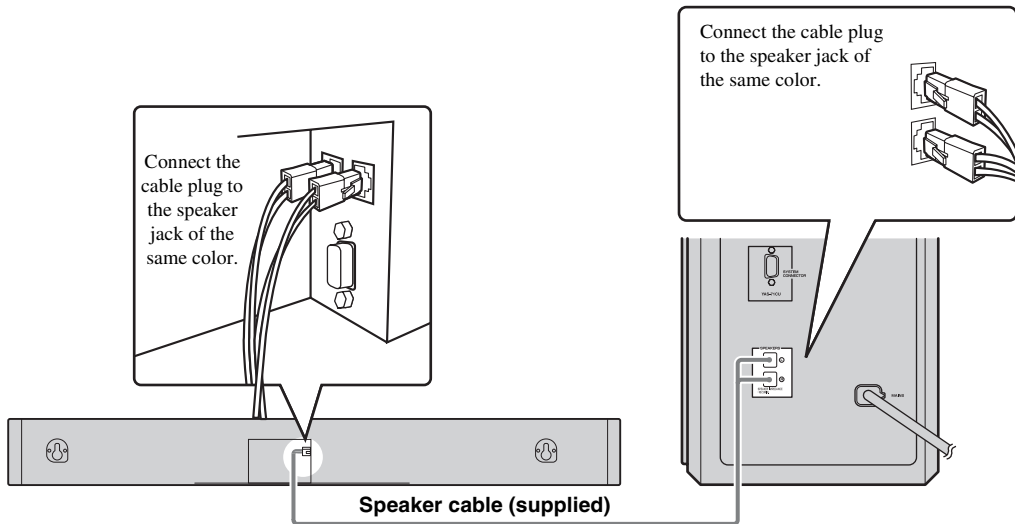

### Connecting system control cable

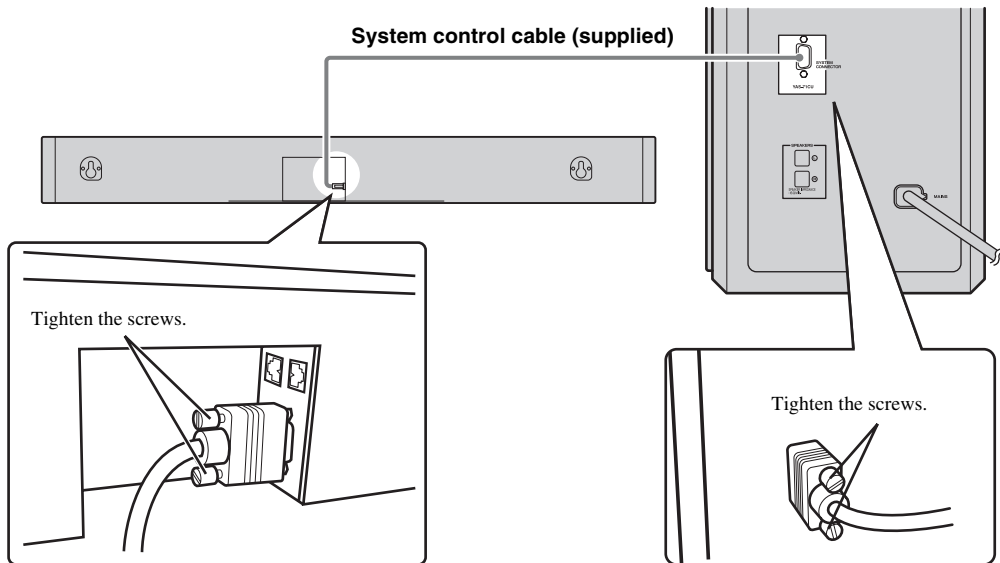

## Connecting external components

The subwoofer/system control has 3 digital input jacks (optical digital × 2, coaxial digital × 1) and 1 analog input jack. Before connecting your external components, check the output jacks of the components and be sure to use correct connection cables.

### ■ Digital connection

#### Notes

- The digital jacks of this system support PCM, Dolby Digital, and DTS bitstream.
- The digital jacks support digital signals of 96 kHz sampling frequency or less.

#### [INPUT 1, 2] OPTICAL jack

##### Example 1: DVD player

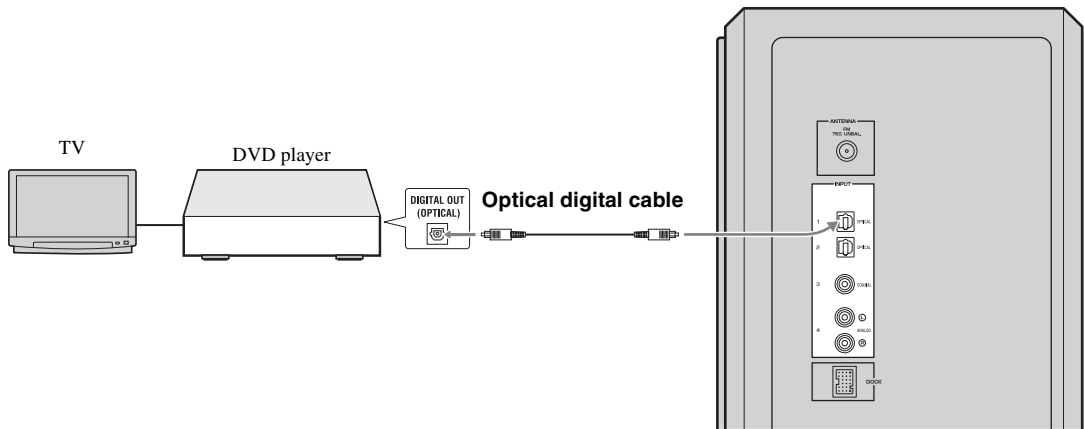

##### Example 2: TV game console

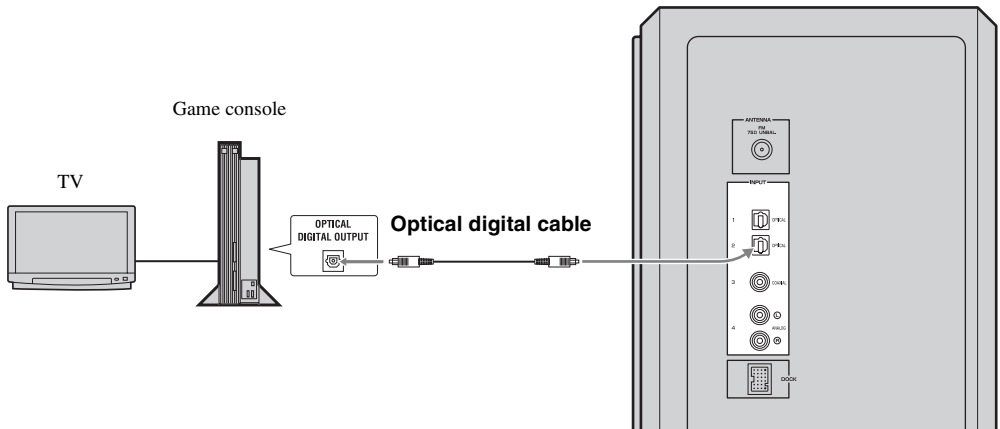

[INPUT 3] COAXIAL jack

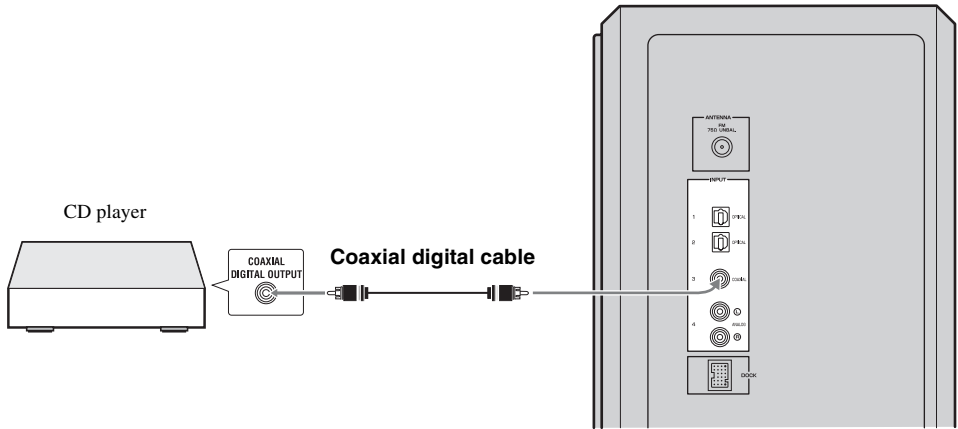

PREPARATION

■ Analog connection

[INPUT 4] ANALOG jacks

Example 1: TV

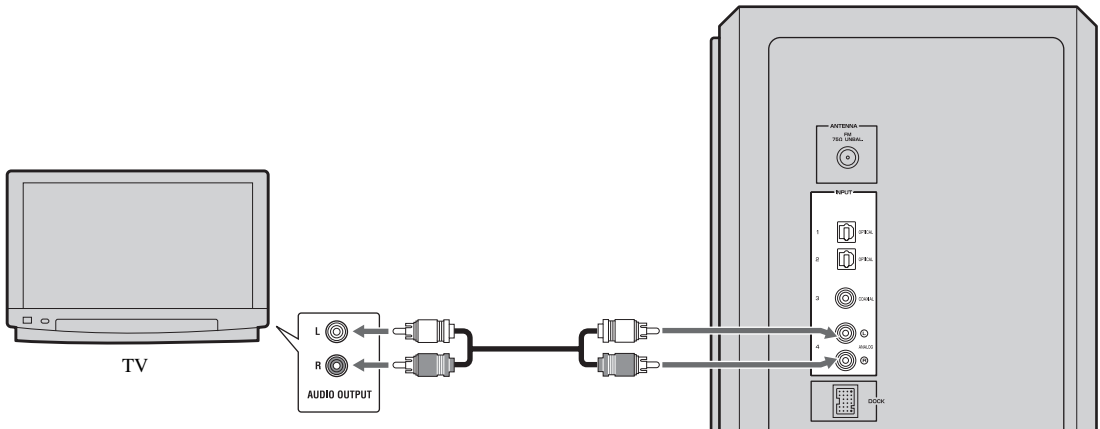

Example 2: VCR or video camera

VCR or video camera, etc., with no digital output.

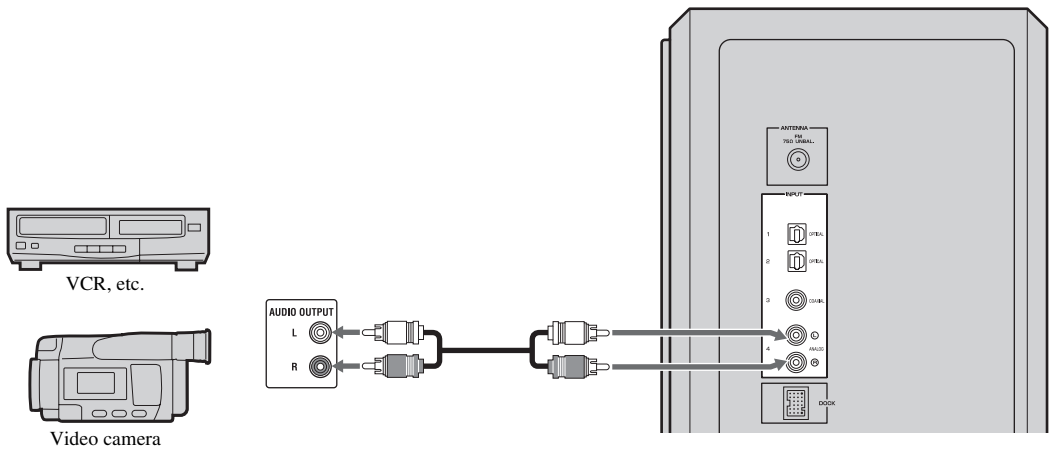

English

## Connecting the Yamaha iPod universal dock

The system is equipped with the DOCK terminal, which allows you to connect the Yamaha iPod universal dock (such as YDS-10 or YDS-11, sold separately) where you can dock your iPod. Connect the Yamaha iPod universal dock to the DOCK terminal of the subwoofer/system control using its dedicated cable. Refer to “Using iPod™” on page 28 for details.

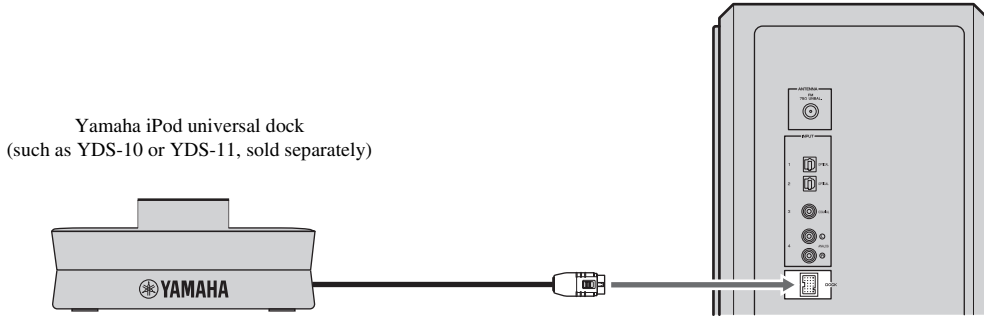

## Connecting the Yamaha Bluetooth wireless audio receiver

You can also connect the Yamaha Bluetooth wireless audio receiver (such as YBA-10, sold separately) to the DOCK terminal. Connect the Yamaha Bluetooth wireless audio receiver to the DOCK terminal of the subwoofer/system control using its dedicated cable. Refer to “Using Bluetooth™ Components” on page 30 for details.

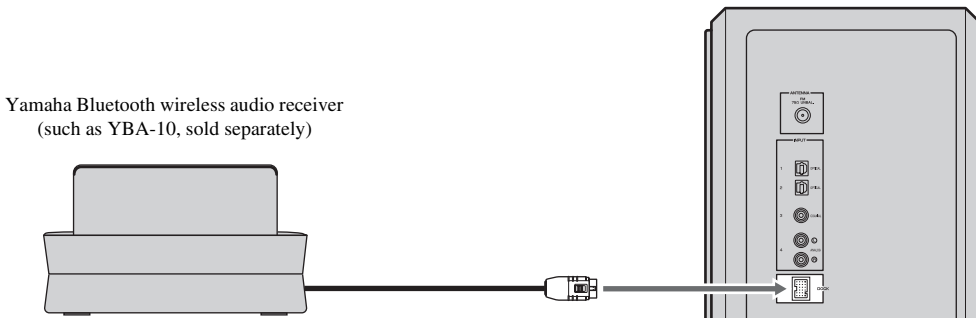

## Connecting the indoor FM antenna

To enjoy FM radio broadcasts, connect the supplied indoor FM antenna.

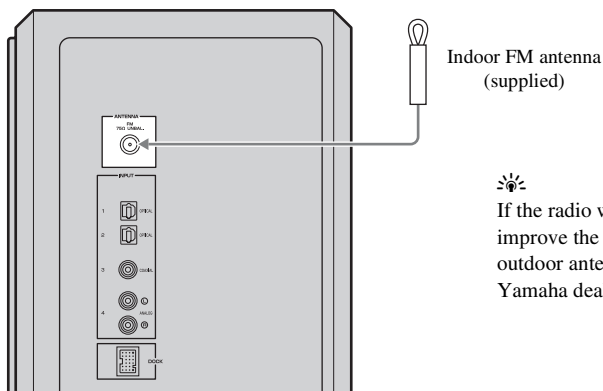

If the radio wave reception is weak in your area or you want to improve the radio wave reception, we recommend that you use an outdoor antenna. For details, consult your nearest authorized Yamaha dealer or Service Center.

## Connecting the power cable

After you have made all connections, connect the power cable of the subwoofer/system control.

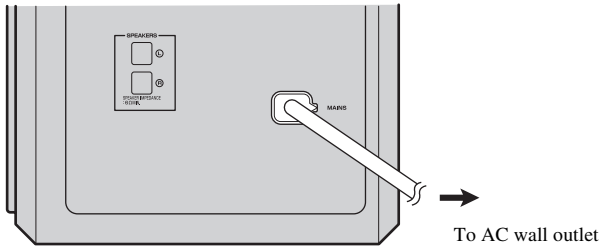

You can attach the cover after you have made all connections or detach according to your preference. Attach the cover to the rear panel of the subwoofer/system control using the 6 supplied screws as shown.

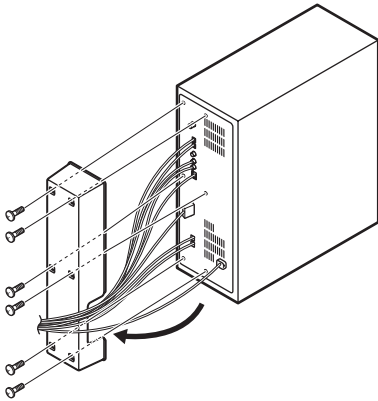

# BASIC PLAYBACK OPERATION

Once you have finished all cable connections (P. 11 to 15) and remote control preparation (P. 7), follow the procedure below to start basic playback operation.

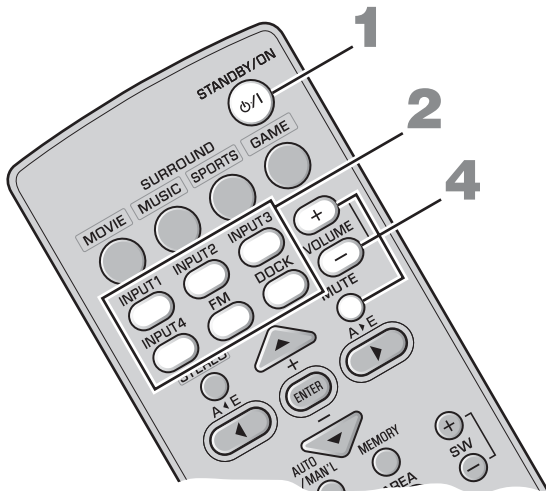

## 1 Press **STANDBY/ON**.

This system is turned on and the power indicator lights up. To set the system to standby mode, press **STANDBY/ON** again.



This system has the auto-sleep function, which will automatically switch the system to standby mode if the system is left turned on for 24 hours without any operation being performed.

## 2 Press one of the input buttons to select an input source.

For example, if a DVD player is connected to the INPUT 1 jack of the subwoofer/system control, press **INPUT 1** to select the DVD player.



You can also switch the input source by pressing INPUT on the center system repeatedly. The input source changes as follows:



## 3 Start playback on the selected external component.

For information on the external component, refer to the manual for the product.

## 4 Press **VOLUME +/-** to adjust the volume level.



To turn off the volume temporarily, press **MUTE**. While the mute function is activated, the MUTE indicator flashes. To resume the volume, press **MUTE** again.

**Now, try various features of this system!**

### Using various sound features

- To enjoy highly realistic sounds with surround mode P. 18
- To shift the optimum listening area from side to side P. 19
- To select the optimum listening area P. 20
- To experience wider stereo sound when surround mode is not activated P. 21
- To play back compressed audio signals with high-quality sound P. 21
- To delay the sound output in order to synchronize it with the video image P. 32
- To enjoy various input sources at lower volume P. 33

### Enjoying FM broadcasts/ optional equipment

- To listen to FM broadcasts P. 22
- To control iPod playback P. 28
- To play back a Bluetooth component P. 30



# AIR SURROUND XTREME

## What is AIR SURROUND XTREME ?

Ordinarily, two front speakers, a center speaker, two surround speakers, and a subwoofer are necessary for enjoying 5.1 channel surround sound.

### ■ Virtual 7.1 channel

The AIR SURROUND XTREME technology, using only the front left and right speakers of the center system and subwoofer, enables you to enjoy a realistic 7.1 channel sound by simulating sound from virtual speakers at center, surround, and surround backs.

Typical 5.1 channel speaker system

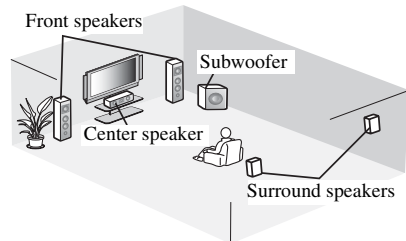

The sound image of the system

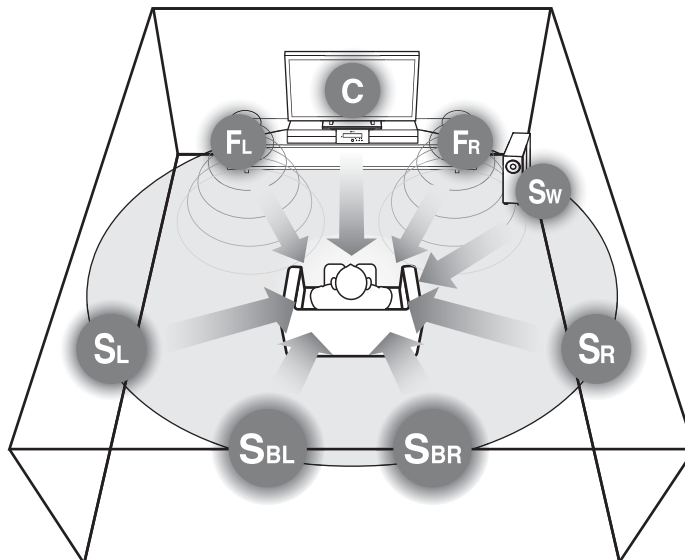

The system creates the virtual 7.1 channel surround sound with the center system and the subwoofer/system control.

**C:** Center virtual speaker

**FR, FL:** Front speakers

**SW:** Subwoofer

**SR, SL:** Surround virtual speakers

**SBR, SBL:** Surround back virtual speakers

You can check the virtual surround effect and adjust the volume balance according to your preference and the characteristics of your listening room. See the following pages for details.

• **Checking the virtual surround effect** ⓘ P. 20

• **Adjusting the volume balance** ⓘ P. 33

Use this feature to adjust the volume balance of the subwoofer, center, and surround channels during playback.

## Listening to surround mode of AIR SURROUND XTREME

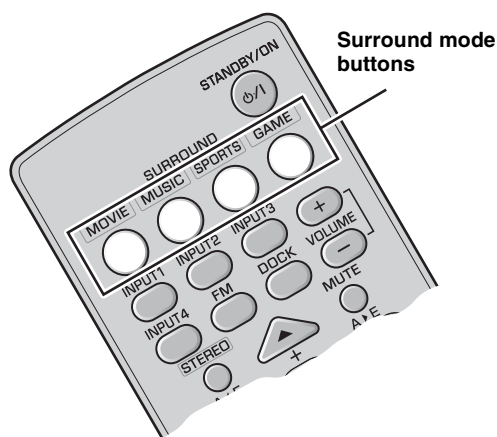

### Press one of the surround mode buttons.

The names of the selected input source and the selected surround mode appear in the front panel display.

INPUT1 : MOVIE

### Surround mode descriptions

#### Movie



This mode is useful when you enjoy movie contents on media such as DVD, etc.

#### Music



This mode is useful when you listen to music contents on media such as DVD, etc.

#### Sports



This mode is useful when you enjoy sports programs or TV news.

#### Game



This mode is useful when you enjoy video games.



- To reproduce the original sounds, press **STEREO**.
- The system automatically memorizes the settings assigned to each input source. When you select another input, the system automatically recalls the last settings for the selected input.

## Shifting the optimum listening area from side to side

This function shifts the optimum listening area from side to side according to your listening position for the best Virtual Surround effect.

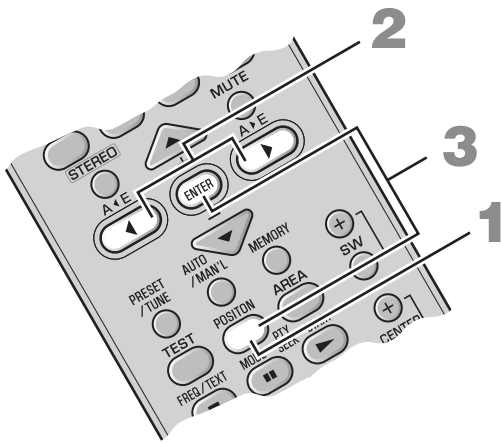

**1** Press **POSITION** to enter position mode.  
The current position appears in the front panel display.

**2** Press **◀▶** to shift the optimum listening area (L6, L5, L4, L3, L2, L1, CENTER, R1, R2, R3, R4, R5, R6).

Adjust the optimum listening area from L1 to L6 when your listening position is to the left side of the center system, and adjust the optimum listening area from R1 to R6 when your listening position is to the right side of the center system.

The position appears in the front panel display.

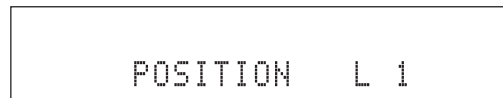

Example: "POSITION L1"

**3** Press **POSITION** again or **ENTER** to exit position mode.



- The default setting is CENTER.
- If you press **TEST** after performing step 1, the system outputs the test tone for a virtual center speaker so you can adjust the position setting. (P. 20)
- The setting is set for all the input sources.
- This function is available even when surround mode is off.

### Note

If you do not operate this function within 30 seconds after entering position mode, the system automatically exits position mode.

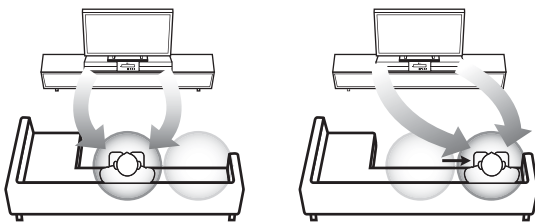

The optimum listening area

## Selecting the optimum listening area

You can select the optimum listening area from two modes.

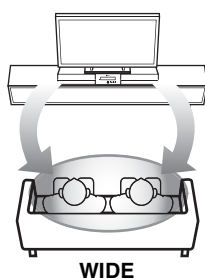
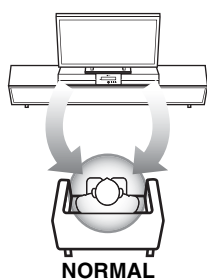
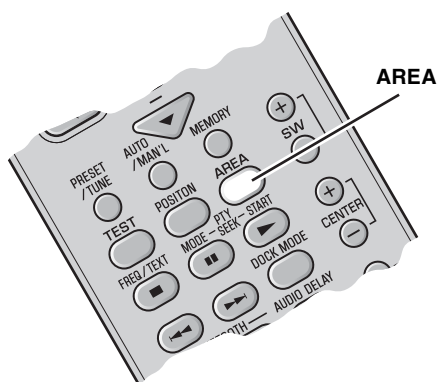

### Press **AREA**.

Each time you press **AREA**, **NORMAL** and **WIDE** modes change alternately.

#### **NORMAL**

Select this to sharpen the sound effect.

“AREA NORMAL” appears in the front panel display when **NORMAL** mode is selected.

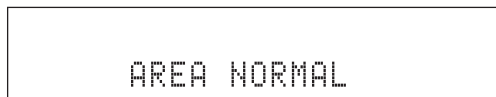

#### **WIDE**

Select this to widen the optimal listening area.



- The default setting is **NORMAL**.
- The setting is set for all the input sources.

#### **Note**

This operation is only available when surround mode is activated.

## Checking the virtual surround effect

You can check the Virtual Surround effect using test tones produced from the speakers.

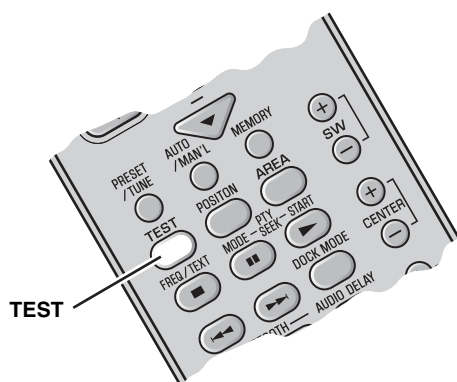

### Press **TEST** to output the test tone.

The system outputs the test tone and the output channel of the test tone appears in the front panel display.



**Active (virtual) speaker channel**

The output channel of the test tone cycles through as follows. Each channel outputs the test tone for about 2 seconds.



To cancel test tone mode, press **TEST** again.

#### **Note**

The surround back virtual speaker is included in **SL** and **SR**.

## Using extended stereo mode

An extended sound is achieved for a 2 channel source such as a CD player.

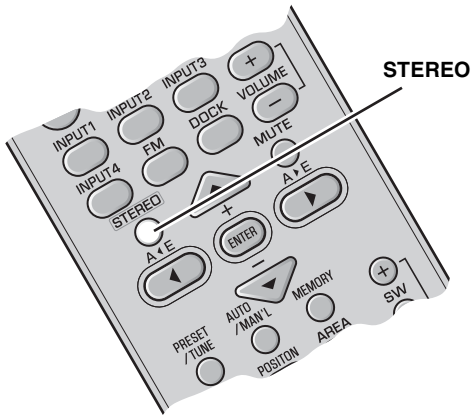

Press **STEREO** to enter extended stereo mode.

“EXTENDED” appears in the front panel display.

EXTENDED

Each time you press **STEREO**, the function is turned on (EXTENDED) and off (STEREO) alternately.



- The default setting is STEREO.
- The system memorizes the settings assigned to each input source.
- You can also turn on compressed music enhancer mode when extended stereo mode is turned on.

### Note

This operation is only available when surround mode is not activated.

## Setting compressed music enhancer

This function enhances your listening experience by regenerating the missing harmonics in a compression artifact. This is useful when you play back compressed music data stored on an iPod or a digital music player.

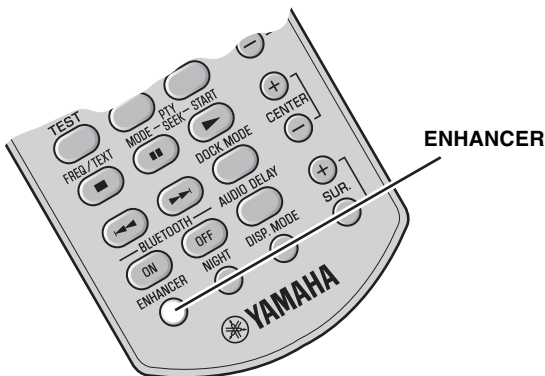

Press **ENHANCER**.

The ENHANCER indicator lights up in the front panel display when this function is turned on.

Each time you press **ENHANCER**, the function is turned on and off alternately. The selected mode is stored in memory even when the power is off.



- The default setting is OFF.
- The system memorizes the settings assigned to each input source.
- When this function is on, night listening mode is automatically set to off. (P. 33)

# LISTENING TO FM BROADCASTS

## Overview

You can use two tuning modes to tune into the desired FM station:

### Frequency tuning mode

You can search or specify the frequency of the desired FM station automatically or manually. (See “Basic tuning operation” on page 23.)

### Preset tuning mode

You can preset the desired FM station in advance, and then recall the station by specifying the preset group and number. (See “Using station preset feature” on page 24.)

## Controls and functions for the FM tuning

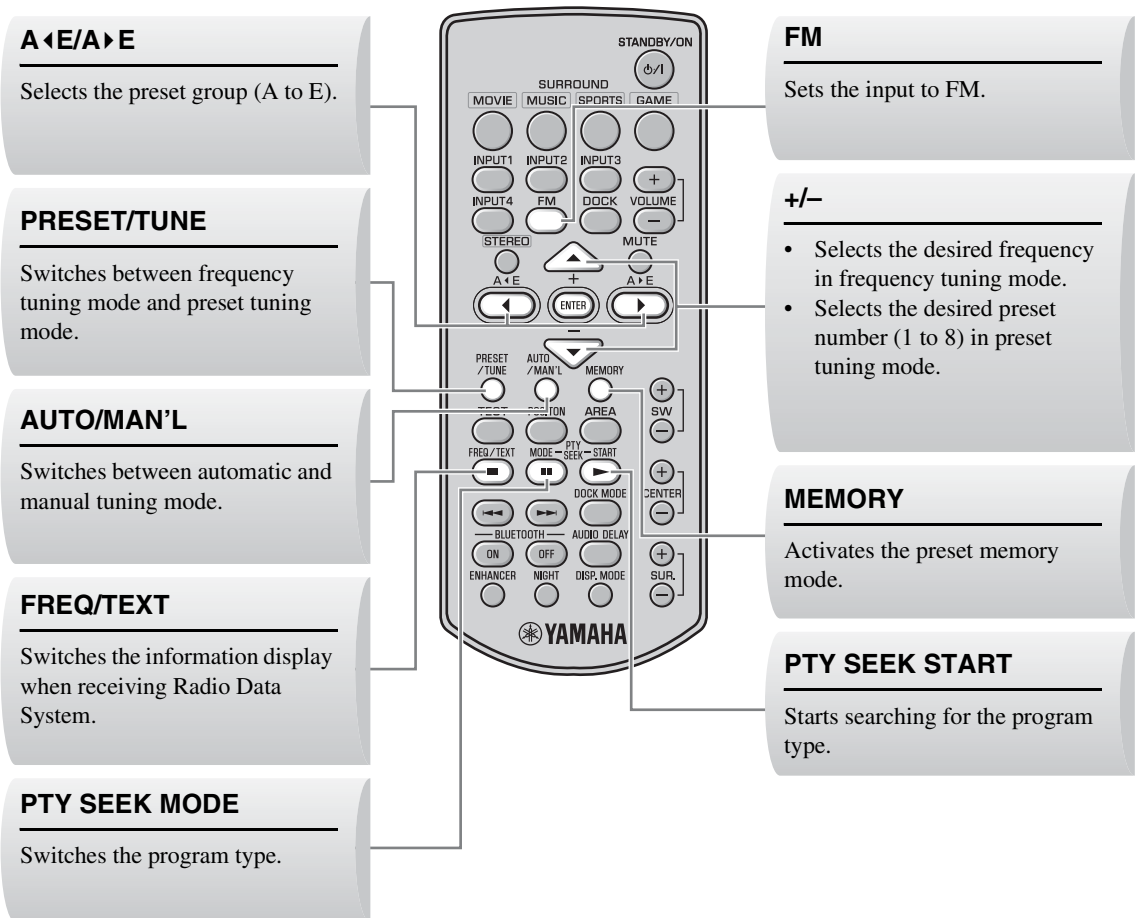

## Basic tuning operation

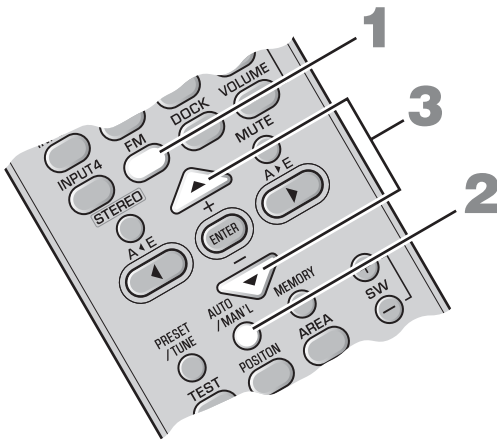

### 1 Press **FM** to set the input to FM.

“FM” appears in the front panel display.



### 2 Press **AUTO/MAN'L** to switch Auto/Manual.

The AUTO indicator lights up when the system is set to automatic tuning mode.

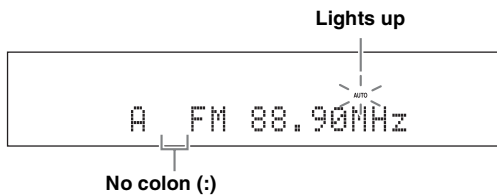

If a colon (:) appears, the system is set to preset tuning mode. (P. 24)

### 3 Press **+/-** once to begin automatic tuning.

When the system is tuned to a station, the TUNED indicator lights up and the frequency of the received station is shown in the front panel display.

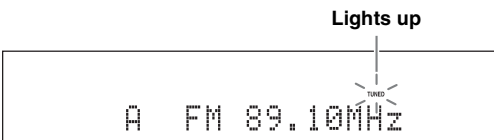

When you tune to an FM station using automatic tuning mode, the system receives the FM radio signal in stereo reception mode. The STEREO indicator appears in the front panel display.

### Manual tuning

If the signal received from the station you want to select is weak, you can tune into the desired station by specifying the frequency manually. In FM tuning mode, press **AUTO/MAN'L** repeatedly so that the AUTO indicator disappears, and then press **+/-** repeatedly to specify the frequency of the desired station.

If you tune to a station using the manual tuning feature, the system receives the FM radio signals in monaural reception mode to increase signal quality.

## Using station preset feature

### Automatic station preset

You can store up to 40 FM stations (A1 to E8: 8 preset numbers in each of the 5 preset groups).

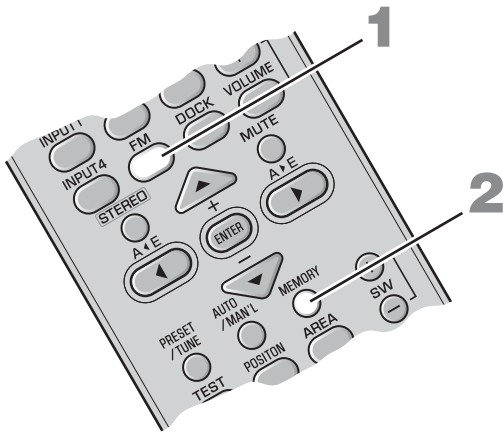

**1** Press **FM** to set the input to FM.  
“FM” appears in the front panel display.

**2** Press and hold **MEMORY** for more than 3 seconds.

The preset group and number as well as the MEMORY and AUTO indicators flash. After approximately 5 seconds, automatic presetting starts from the current frequency and proceeds through higher frequencies.

Press **MEMORY** again to cancel while the MEMORY indicator is flashing.

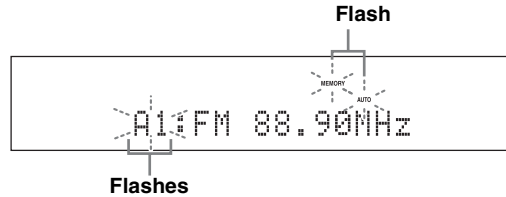

When automatic preset tuning is completed, the front panel display shows the frequency of the last preset station.



Press **A◀E** or **A▶E** to select a preset group, and then press **+/-** repeatedly to select a preset number to which the first station will be stored after you perform step 2.

#### Notes

- Any stored station data existing under a preset number is cleared when you store a new station under the same preset number.
- If the number of received stations does not reach 40 (A1 to E8), automatic preset tuning automatically stops after searching for all the available stations.

If the desired station is not stored, or a station is not stored to the desired preset group and number, preset the station manually. Refer to “Manual station preset” on page 25 for details.



## Manual station preset

Use this feature to preset your desired station manually.

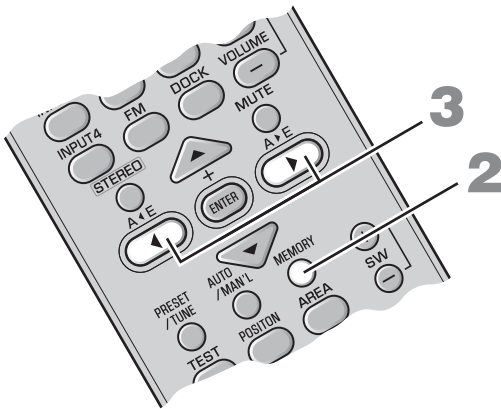

### 1 Tune into a station.

See “Basic tuning operation” on page 23 for tuning instructions.

### 2 Press **MEMORY**.

The MEMORY indicator flashes in the front panel display for approximately 30 seconds.

Press **MEMORY** again to cancel while the MEMORY indicator is flashing.

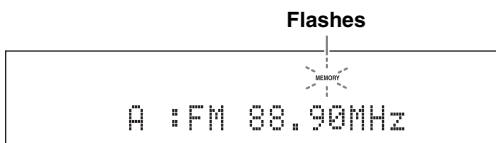

### 3 Press **A◀E** or **▶E** repeatedly to select a preset group (A to E) while the MEMORY indicator is flashing.

The selected preset group appears.

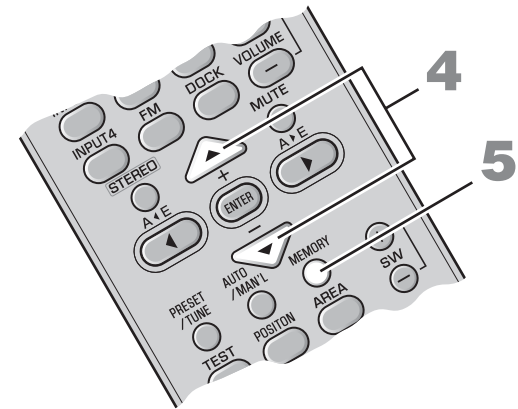
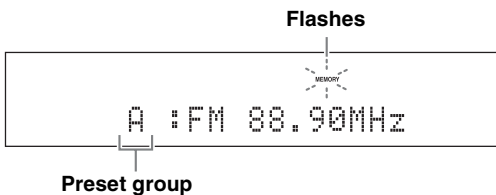

### 4 Press **+/-** to select a preset number (1 to 8) while the MEMORY indicator is flashing.

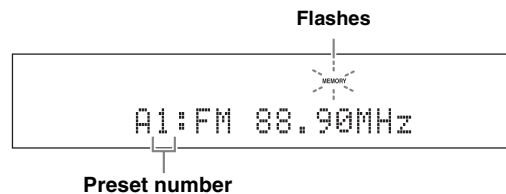

### 5 Press **MEMORY** to confirm the preset.



The selected station has been stored as A1.

After “A1:PRESET OK” appears in the front panel display, the frequency appears with the preset group you selected. The MEMORY indicator disappears from the front panel display.

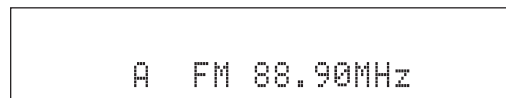

#### Notes

- Any stored station data existing under a preset number is cleared when you store a new station under the same preset number.
- Reception mode (stereo or monaural) is stored along with the station frequency.

## ■ Recalling the preset stations

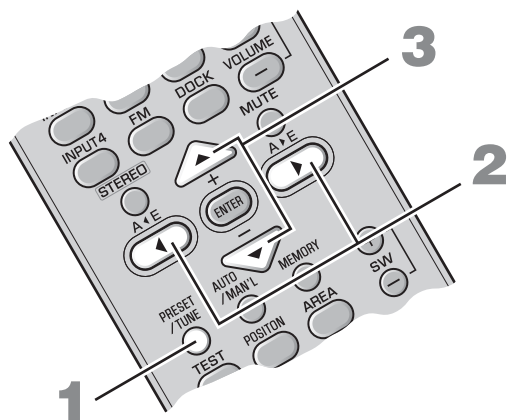

- 1** Press **PRESET/TUNE** to select preset tuning mode.
- 2** Press **A<E** or **A>E** repeatedly to select the desired preset group (A to E).
- 3** Press **+/-** repeatedly to select the desired preset number (1 to 8).

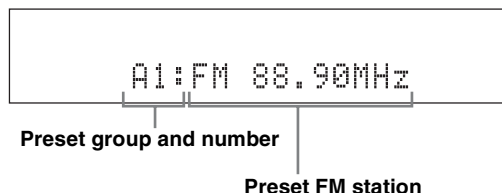

## ■ Receiving Radio Data System stations

The Radio Data System is a data transmission system used by FM stations in many countries. The system can receive various Radio Data System data such as PS (program service), PTY (program type), RT (radio text) and CT (clock time) when receiving Radio Data System broadcasting stations.

### To switch the information display of Radio Data System

While receiving Radio Data System, press **FREQ/TEXT**. Each time you press the button, the information display changes as follows:

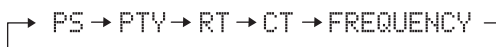

### Information type

- **PROGRAM SERVICE (PS)**  
Displays the currently received Radio Data System program.
- **PROGRAM TYPE (PTY)**  
Displays the type of the currently received Radio Data System program.
- **RADIO TEXT (RT)**  
Displays the information of the currently received Radio Data System program.
- **CLOCK TIME (CT)**  
Displays the current time.
- **FREQUENCY**  
Displays the frequency and preset group and number.

### Notes

- You can select one of the Radio Data System display modes only when the corresponding Radio Data System indicator lights up in the front panel display. It may take a while for the system to receive all of the Radio Data System data from the station.
- You can select only the available Radio Data System display modes being offered by the station.
- If the signals being received are not strong enough, the system may not be able to utilize the Radio Data System data. In particular, RT mode requires a large amount of data and may not be available even when other Radio Data System display modes are available.
- In case of poor reception conditions, press **AUTO/MAN'L** to select Manual tuning. (P. 23)
- If the signal strength is weakened by external interference while the system is receiving the Radio Data System data, the reception may be cut off unexpectedly and "...WAIT" appears in the front panel display.
- When RT mode is selected, the system can display the program information with a maximum of 64 alphanumeric characters, including the umlaut symbol. Unavailable characters are displayed with underscores "\_".
- If the reception is cut off when CT mode is selected, "CT WAIT" appears in the front panel display.

### To select stations by program type (genre)

You can tune Radio Data System stations by selecting a program type (genre) from 15 options. Once you select a program type, the system automatically searches for a program type from the all preset Radio Data System broadcasting stations.

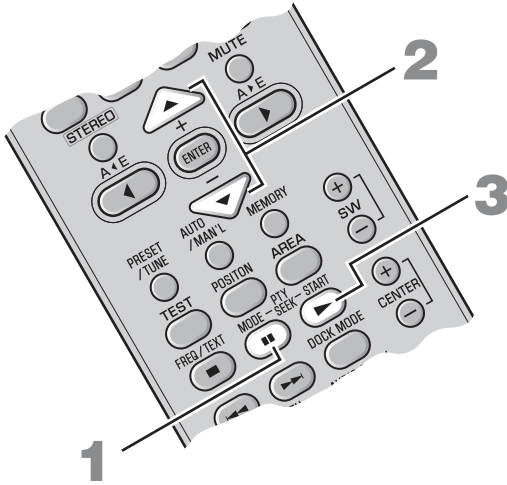

**1** Press **PTY SEEK MODE** to set the system to **PTY SEEK** mode.

The name of the program type or “NEWS” flashes in the front panel display.

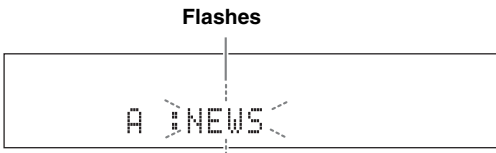

To cancel **PTY SEEK** mode, press **PTY SEEK MODE** again.

**2** Press **+/-** to select the program type.

The name of the selected program type appears in the front panel display.

Program type	Descriptions
NEWS	News
AFFAIRS	Current affairs
INFO	General information
SPORT	Sports
EDUCATE	Education
DRAMA	Drama
CULTURE	Cultures
SCIENCE	Science

Program type	Descriptions
VARIED	Light entertainment
POP M	Popular music
ROCK M	Rock music
M.O.R.M	Middle-of-the-road music (easy-listening)
LIGHT M	Light classics
CLASSICS	Serious classics
OTHER M	Other music

**3** Press **PTY SEEK START** to start searching for all the available Radio Data System preset stations.

The name of the selected program type flashes and the **PTY HOLD** indicator lights up in the front panel display.

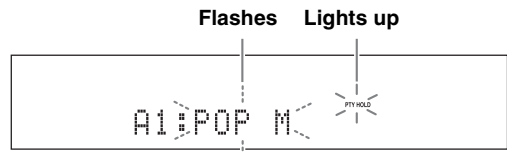

To stop searching for stations, press **PTY SEEK START** again.

#### Notes

- The system stops searching for stations when a station broadcasting the selected program type is found.
- If the station found is not the one you desire, press **PTY SEEK START** again to resume searching for another station broadcasting the same program type.

# USING OPTIONAL EQUIPMENT

## Using iPod™

Once you have stationed your iPod in the Yamaha iPod universal dock (such as YDS-10/ YDS-11, sold separately) connected to the DOCK terminal of the subwoofer/system control (P. 14), you can enjoy playback of your iPod.

### Supported iPod

iPod (Click and Wheel)  
iPod nano  
iPod mini  
iPod touch

### Battery charge feature

This system charges the battery of an iPod stationed in the Yamaha iPod universal dock connected to the DOCK terminal of the subwoofer/system control while this system is turned on.

### Stationing your iPod in the Yamaha iPod universal dock

Once you station your iPod in the Yamaha iPod universal dock, “iPod connected” and the DOCK indicator appear in the front panel display.

### Notes

- Some features may not be available depending on the model or the software version of your iPod.
- For a complete list of status messages that appear in the front panel display, see the “iPod” section in “Troubleshooting” on page 36.
- Be sure to set the volume to minimum before docking or removing your iPod.

## ■ Controls and functions for iPod™

You can control your iPod in simple remote mode or menu browse mode.



You can switch between simple remote mode and menu browse mode by pressing **DOCK MODE**.

### DOCK

Set the input to DOCK.

### Playback control buttons

Control the playback of the connected iPod.

- ▷: Play/pause (Simple remote mode), Play (Menu browse mode)
- ⏏: Play/pause (Simple remote mode), Pause (Menu browse mode)
- ◻: Stop
- ◀◀▶▶: Skip backward/forward
- ◀◀▶▶: Search backward/forward (Press and hold)

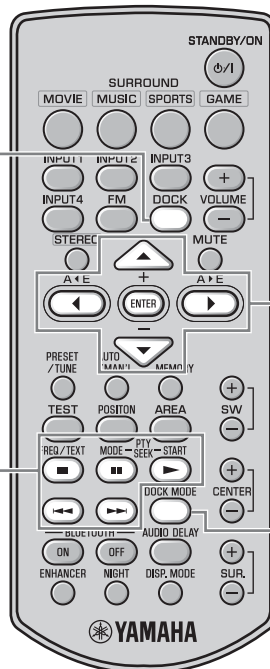

### MENU/Cursor buttons (▲/▼/◀/▶)/ENTER

Navigate the menu of your iPod.

- Press ◀ to move to an upper menu level.
- Press ▲/▼ to move the cursor to select a menu.
- Press ENTER or ▶ to enter the selected menu.
- Press ENTER in the “Songs” level menu screen to play back the selected song.

### DOCK MODE

Switch simple remote mode and menu browse mode.

## ■ Controlling your iPod in simple remote mode

Docking your iPod in the Yamaha iPod universal dock (such as YDS-10 or YDS-11, sold separately) enters simple remote mode. You can perform the basic operations of your iPod (play, stop, skip backward/forward, etc.) using the supplied remote control in this mode.



Operations can be also done with the controls on your iPod. Refer to the instruction manuals of your iPod for its operations.

## ■ Controlling your iPod in menu browse mode

The song lists or playback information is displayed in the front panel display so that you can select and play back songs or adjust settings using the supplied remote control in this mode.

### Notes

- Operations cannot be done with the controls of your iPod.
- Characters that cannot be displayed in the front panel display are replaced with underscores “\_”.

**1** Press **DOCK MODE** to enter menu browse mode.

**2** Press **▲/▼/◀/▶** repeatedly to select the desired menu, and then press **ENTER** to play back the selected song.

Options	Level 1	Level 2	Level 3	Level 4
Playlists	Playlist	Song list		
Artists	Artist list	Album list	Song list	
Albums	Album list	Song list		
Songs	Song list			
Genres	Genre list	Artist list	Album list	Song list
Composers	Composer list	Album list	Song list	
Settings	Setting list			

The setting list has the following 2 choices.

### Shuffle

Use this feature to set the system to play songs or albums in random order.

Options: Off, Songs, Album

You can switch each option by pressing **ENTER**.

- Select “Off” to deactivate this feature.
- Select “Songs” to set the system to play songs in random order.
- Select “Album” to set the system to play albums in random order.

### Repeat

Use this feature to set the system to repeat one song or a sequence of songs.

Options: Off, One, All

You can switch each option by pressing **ENTER**.

- Select “Off” to deactivate this feature.
- Select “One” to set the system to repeat one song.
- Select “All” to set the system to repeat a sequence of songs.

### Note

The contents of the iPod menu vary, depending on the model or the generation.

## Using Bluetooth™ components

You can connect the Yamaha Bluetooth wireless audio receiver (such as YBA-10, sold separately) to the DOCK terminal of the subwoofer/system control and enjoy the music contents stored in your Bluetooth component (such as a portable music player or computer equipped with a Bluetooth transmitter, etc.) without wiring between the system and the Bluetooth component. You need to perform “pairing” of the connected Yamaha Bluetooth wireless audio receiver and your Bluetooth component in advance.

### ■ Controls and functions for Bluetooth components

#### DOCK

Set the input to DOCK.

#### BLUETOOTH ON/OFF

- Start or cancel the pairing.
- Connect or disconnect a Bluetooth component.

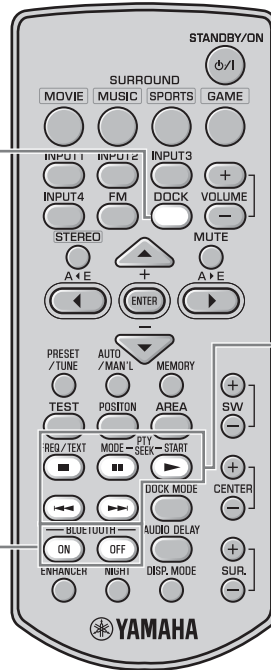

#### Playback control buttons

Control the playback of a Bluetooth component.

- ▷: Play
- ⏸: Pause
- ⏹: Stop
- ⏮ ⏭: Skip backward/forward

### ■ Pairing the Yamaha Bluetooth™ wireless audio receiver and your Bluetooth™ component

Pairing must be performed before using a Bluetooth component with the Yamaha Bluetooth wireless audio receiver connected to the system for the first time or if the registered pairing data has been deleted. “Pairing” refers to the operation of registering a Bluetooth component for Bluetooth communications.

To ensure security, a time limit of 8 minutes is set for the pairing operation. Please read and fully understand all the instructions before starting.

- 1** Connect the Yamaha Bluetooth wireless audio receiver to the DOCK terminal of the subwoofer/system control. (P. 14)
- 2** Press **DOCK** to set the input to DOCK.
- 3** Turn on the Bluetooth component you want to pair with, and then enter pairing mode.  
Refer to the instruction manual of your Bluetooth component for details.

**4 Press and hold **BLUETOOTH ON** for more than 3 seconds to start pairing.**

“Searching...” appears when the pairing starts. While the Yamaha Bluetooth wireless audio receiver is in pairing mode, the DOCK indicator flashes in the front panel display.



To cancel the pairing, press **BLUETOOTH OFF**.

**5 Check that the Bluetooth component detects the Yamaha Bluetooth wireless audio receiver.**

If the Bluetooth component detects the Yamaha Bluetooth wireless audio receiver, the audio receiver name (“YBA-10 YAMAHA” for example) appears in the device list of the Bluetooth component.

**6 Select the Yamaha Bluetooth wireless audio receiver in the device list of the Bluetooth component, and then enter the pass key “0000” on the Bluetooth component.**

When the pairing procedure is successful, “Completed” appears in the front panel display.



- If the pairing is not completed within 8 minutes, “Not found” appears and the DOCK indicator is turned off in the front panel display.
- If the pairing is canceled during the pairing, “Canceled” appears in the front panel display.

**Note**

The Yamaha Bluetooth wireless audio receiver can be paired with up to eight Bluetooth components. When pairing is conducted successfully with a ninth component and the pairing data is registered, the pairing data for the least recently used another component is deleted.

**■ Establishing a connection**

After the pairing is completed, perform the connecting operation on the system or on the Bluetooth component to enable communication between them. The connecting operation on the system is only available for the most recently connected Bluetooth component.

**1 Press **DOCK** to set the input to DOCK.****2 Press **BLUETOOTH ON** to start a connection. “Searching...” appears in the front panel display.**

When the system finds the last connected Bluetooth component, “BT connected” appears in the front panel display for 3 seconds.



- If the system cannot find the last connected Bluetooth component, “Not found” appears in the front panel display.
- If you want to establish a connection with a Bluetooth component other than the one most recently connected to, connect from that Bluetooth component. Refer to the instruction manual of your Bluetooth component for details.

**■ Disconnecting**

**Press **DOCK**, and then **BLUETOOTH OFF** to disconnect the system from the Bluetooth component.**

“Disconnected” appears in the front panel display.

**■ Playing back the Bluetooth component**

You can play back your Bluetooth component using the supplied remote control.

You can also play back your Bluetooth component by operating it directly.



Operation using the remote control is available only when the connection is established between the Bluetooth component you want to play back and the system.

# ADJUSTING THE AUDIO DELAY

FPD TV images sometimes lag behind the sound. You can use this function to delay the sound output to synchronize it with the video image.

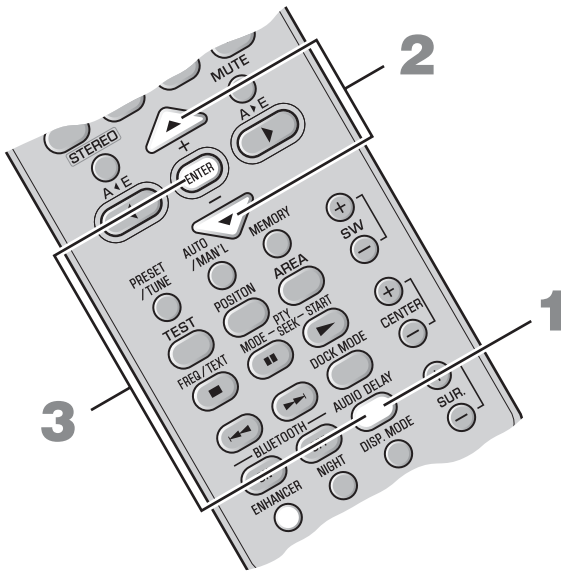

**1** Press **AUDIO DELAY** to enter adjusting mode.

**2** Press **▲/▼** to adjust the delay time.

Options: 0 to 240 ms

You can adjust the delay time by the 10 ms.

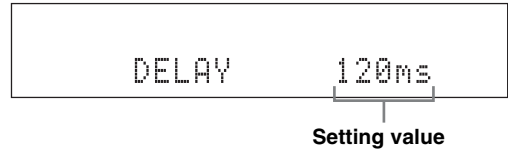

**3** Press **AUDIO DELAY** again or **ENTER** to exit adjusting mode.



- The default setting is 0 ms and “DELAY OFF” appears in the front panel display.
- The system memorizes the settings assigned to each input source.

## Note

If you do not operate this function within 30 seconds after entering adjusting mode, the system automatically exits adjusting mode.



## LISTENING AT LOW VOLUME (NIGHT LISTENING MODE)

Night listening mode enables you to listen to dialog or vocals more clearly at lower volume by suppressing louder sound effects. This function is useful when you enjoy movies or music at night.

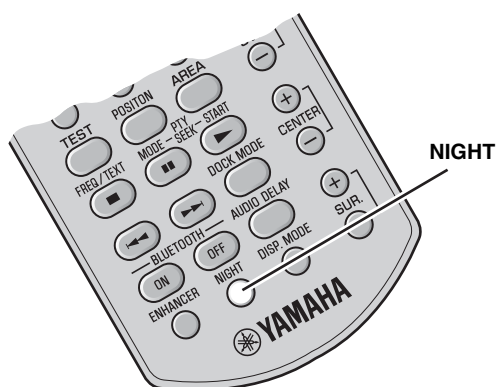

### Press **NIGHT**.

“NIGHT ON” appears in the front panel display. The NIGHT indicator lights up when Night listening mode is selected.

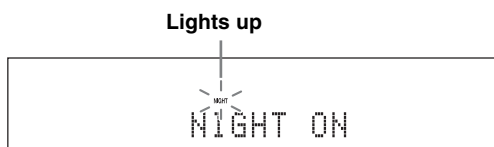

- To cancel night listening mode, press **NIGHT** again.
- When this function is on, compressed music enhancer mode is automatically set to off. (P. 21)
- The setting is set for all the input sources.

## ADJUSTING THE VOLUME BALANCE DURING PLAYBACK

You can adjust the volume balance of the virtual speakers and subwoofer.

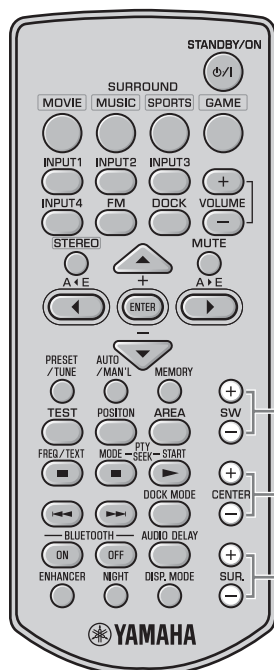

### **SW +/-**

Adjusts the output level of the subwoofer channel.  
Control range: +6 to -6

### **CENTER +/-**

Adjusts the output level of the center virtual speaker channel.  
Control range: +6 to -6

### **SUR. +/-**

Adjusts the output level of the surround/surround back virtual speaker channels.  
Control range: +6 to -6



- You can also adjust the speaker volume while the test tone is output. (P. 20)
- The setting is set for all the input sources.

# CHANGING THE BRIGHTNESS OF THE FRONT PANEL DISPLAY

You can change the brightness of the front panel display. You can also turn off the front panel display to view a movie in a darker environment.

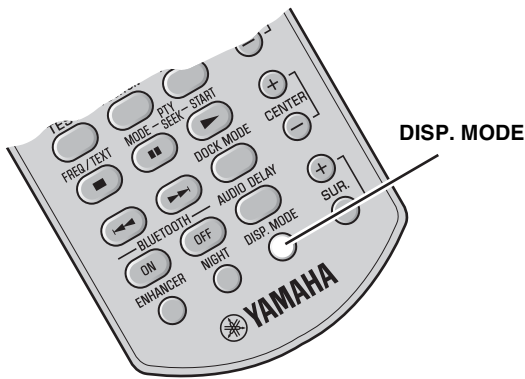

Press **DISP. MODE** repeatedly.

Each time you press **DISP. MODE**, the brightness of the front panel changes.

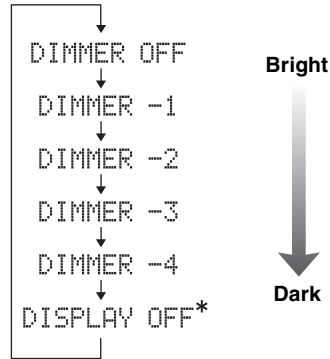

\* Selecting DISPLAY OFF turns off the front panel display after “DISPLAY OFF” appears in the front panel display.

The front panel display lights up momentarily when any operation is performed with DISPLAY OFF mode selected.

Only the power indicator remains lit in DISPLAY OFF mode.



The default setting is DIMMER OFF.

# ADDITIONAL INFORMATION

## Troubleshooting

If there is any problem with the system, check the following items. If you cannot solve a problem with the following remedies, or if the problem is not listed below, turn off and unplug the system, and then consult your nearest authorized Yamaha dealer or Service Center.

Problem	Cause	Solution	See page
<b>Power turns on but immediately shuts off.</b>	The power cable may be connected improperly.	Make sure the power cable is plugged into the outlet firmly.	15
	A speaker cable may be shorted.	Make sure all speaker cables are connected properly.	11
	This system may have received a strong electrical shock, such as from a lightning bolt or excessive static electricity.	Set this system to standby mode, and then disconnect the power cable. Wait for about 30 seconds, connect the power cable, and then turn the system on again.	16
<b>The speakers make no sound.</b>	The volume may be set to minimum level.	Adjust the volume level.	16, 33
	The mute function may be activated.	Cancel the mute function.	16
	The input source or input setting may be incorrect.	Select the correct input source or input setting.	16
	The cables may be connected improperly.	Make sure all cables are connected properly.	11
<b>Sound is too low on one side.</b>	The cables may be connected improperly.	Make sure all cables are connected properly.	11
<b>Speaker channels other than the front ones make no sound.</b>	You may be listening to stereo sounds without surround mode.	Press a surround mode button to enable the sound field effect.	18
<b>The center speaker channel makes no sound.</b>	The volume of the center virtual speaker channel may be set to minimum level.	Adjust the volume level of the center virtual speaker channel.	33
<b>The surround speaker channels make no sound.</b>	The volume of the surround virtual speaker channels may be set to minimum level.	Adjust the volume level of the surround virtual speaker channels.	33
<b>The subwoofer makes no sound.</b>	The volume of the subwoofer channel may be set to minimum level.	Adjust the volume level of the subwoofer.	33
<b>Sound is poor (noisy).</b>	A speaker cable may be shorted.	Make sure all cables are connected properly.	11
<b>This system does not operate properly.</b>	This system may receive a strong electrical shock, such as from a lightning bolt or excessive static electricity, or drop in power supply.	Set this system to standby mode, and then disconnect the power cable. Wait for about 30 seconds, connect the power cable, and then turn on this system.	16
	The system control cable may be connected improperly.	Connect the system cable firmly.	11
<b>A digital or high-frequency equipment produces noises.</b>	The system may be placed close to digital equipment or high-frequency equipment.	Place this system farther away from such equipment.	—

Problem	Cause	Solution	See page
<b>The remote control does not operate the system.</b>	The system may be outside the remote control operation range.	For information on the remote control operation range, refer to "Using the remote control".	7
	The remote control sensor of this system may be exposed to direct sunlight or lighting.	Change the lighting.	—
	The batteries may be worn out.	Replace the batteries.	7

■ **Tuner**

Problem	Cause	Remedy	See page
<b>FM stereo reception is noisy.</b>	The characteristics of FM stereo broadcasts may cause this problem when the transmitter is too far away, or if the antenna quality is poor.	Check the antenna connections.	14
		Try using a high-quality directional FM antenna.	—
		Use the manual tuning method.	23
<b>There is distortion, and clear reception cannot be obtained, even with a good FM antenna.</b>	There is multi-path interference.	Adjust the antenna position to eliminate multi-path interference.	—
<b>The desired station cannot be tuned into with the automatic tuning method.</b>	The signal is too weak.	Use a high-quality directional FM antenna.	—
		Use the manual tuning method.	23

■ **iPod**

**Note**

In case of a transmission error without a status message appearing in the front panel, check the connection to your iPod (P. 14).

Status message	Cause	Remedy	See page
Unknown iPod	The iPod being used is not supported by this system.	Only iPod (Click and Wheel), iPod nano, iPod mini, and iPod touch are supported.	—
iPod connected	Your iPod is properly stationed in the Yamaha iPod universal dock (such as YDS-10 or YDS-11, sold separately) connected to the DOCK terminal of this system, and the connection between your iPod and this system is completed.		
Disconnected	Your iPod was removed from the Yamaha iPod universal dock (such as YDS-10 or YDS-11, sold separately) connected to the DOCK terminal of this system.	Station your iPod back in the Yamaha iPod universal dock (YDS-10 or YDS-11, sold separately) connected to the DOCK terminal of this system.	14, 28

## ■ Bluetooth

### Note

In case of a transmission error without a status message appearing in the front panel, check your Bluetooth component.

Status message	Cause	Remedy	See page
Searching...	The Yamaha Bluetooth wireless audio receiver (such as YBA-10, sold separately) and the Bluetooth component are in the process of the pairing.		
	The Yamaha Bluetooth wireless audio receiver (such as YBA-10, sold separately) and the Bluetooth component are in the process of establishing the connection.		
Completed	The pairing is completed.		
Canceled	The pairing is canceled.		
Not found	The system cannot find the Bluetooth component while performing the pairing or trying to connect to the Bluetooth component.		
BT connected	The connection between the Yamaha Bluetooth wireless audio receiver (such as YBA-10, sold separately) and the Bluetooth component is established.		
Disconnected	The Bluetooth component is disconnected from the Yamaha Bluetooth wireless audio receiver (such as YBA-10, sold separately).		
Not Available	The pairing is performed when the Yamaha Bluetooth wireless audio receiver (such as YBA-10, sold separately) is connected to the Bluetooth component.		

## Glossary

### ■ AIR SURROUND XTREME

New surround technology developed by Yamaha enables surround sound with fewer speakers. In comparison to traditional front surround technology, the AIR SURROUND XTREME provides a natural surround sound field.

### ■ Channel (ch)

A channel is an audio type that has been divided based on range and other characteristics.

Ex. 7.1 channel

- Front speakers, Left (1ch), Right (1ch)
- Center speaker (1ch)
- Surround speakers, Left (1ch), Right (1ch)
- Surround back speakers, Left (1ch), Right (1ch)
- Subwoofer (1ch × 0.1\* = 0.1ch)

\* In contrast to a full 1-channel band, a component designed to enhance low frequency sound for added effect.

### ■ Dolby Digital

Digital surround sound system which is developed by Dolby Laboratories provides completely independent multi-channel audio. With 3 front channels (left, center, and right) and 2 surround stereo channels, Dolby Digital provides five full-range audio channels. With an additional channel especially for bass effects (called LFE, or low frequency effect), the system has a total of 5.1-channels (LFE is counted as 0.1 channel). By using 2-channel stereo for the surround speakers, more accurate moving sound effects and surround sound environment are possible than with Dolby Surround.

### ■ Dolby Pro Logic II

It is an improved matrix decoding technology that provides better spatiality and directionality on Dolby Surround programmed material; provides a convincing three-dimensional sound field on conventional stereo music recordings; and is ideally suited to bring the surround experience to automotive sound. While conventional surround programming is fully compatible with Dolby Pro Logic II decoders, soundtracks will be able to be encoded specifically to take full advantage of Pro Logic II playback, including separate left and right surround channels.

### ■ DTS

Digital surround sound system developed by DTS, Inc., which provides 5.1 channel audio. With an abundance of audio data, it is able to provide authentic-sounding effects.

### ■ PCM (Pulse Code Modulation)

A signal that is changed to digital format without compression. A CD is recorded with 16-bit sound at 44.1 kHz, while DVD recording is anywhere from 16 bits at 48 kHz to 24 bits at 192 kHz, which makes it a higher quality sound than CD.

### ■ Sampling frequency

The number of sampling (process for digitalizing analog signals) per second. In principle, the higher the sampling rate, the wider the frequency range that can be played back, and the higher the quantized bit rate, the finer the sound that can be reproduced.

## Specifications

### YAS-71CU/YAS-81CU

- Type ..... 2 way acoustic suspension magnetic shielding type
- Driver
  - Woofer ..... 8 cm (3") cone magnetic shielding type × 4 (L2, R2)
  - Tweeter ..... 2.5 cm (1") balanced dome magnetic shielding type × 2 (L1, R1)
- Frequency Response ..... 120 Hz to 20 kHz (-10 dB)
- Dimensions (W × H × D)
  - [YAS-71] ..... 800 × 105 × 100 mm  
(Approx. 31-1/2" × 4-1/8" × 3-15/16")
  - [YAS-81] ..... 1,030 × 105 × 100 mm  
(Approx. 40-9/16" × 4-1/8" × 3-15/16")
- Weight
  - [YAS-71] ..... 5 kg  
(Approx. 11 lbs.)
  - [YAS-81] ..... 6 kg  
(Approx. 13 lbs. 4 oz)

### YAS-71SPX/YAS-81SPX

#### Amplifier

- Minimum RMS output power per channel
  - L/R ..... 55 W + 55 W (1 kHz 1% THD + N)
  - Subwoofer ..... 55 W (100 Hz 1% THD + N)
- Maximum power per channel
  - L/R ..... 70 W + 70 W (1 kHz 10% THD + N)
  - Subwoofer ..... 70 W (100 Hz 10% THD + N)



This system employs new technologies and algorithms that make it possible to achieve 7-channel surround sound with only two front speakers, and without using wall reflections.



Manufactured under license from Dolby Laboratories. "Dolby", "Pro Logic" and the double-D symbol are trademarks of Dolby Laboratories.

### FM Tuner

- Tuning range
  - [U.S.A. and Canada models] ..... 87.50 to 107.90 MHz
  - [Other models] ..... 87.50 to 108.00 MHz
- Antenna Input (unbalanced) ..... 75 Ω

### Subwoofer

- Type ..... Bass reflex type
- Driver ..... 16 cm (6-1/2") cone, Magnetic shielding type
- Frequency Response ..... 35 Hz to 120 Hz (-10 dB)

### Other sections

- Power supply
  - [Taiwan model] ..... AC 110 V, 60 Hz
  - [U.S.A. and Canada models] ..... AC 120 V, 60 Hz
  - [China model] ..... AC 220 V, 50 Hz
  - [Korea model] ..... AC 220 V, 60 Hz
  - [Asia and Europe models] ..... AC 230 V, 50 Hz
  - [Australia model] ..... AC 240 V, 50 Hz
- Power consumption ..... 50 W
- Standby Power Consumption ..... 1 W or less
- Dimensions (W × H × D) ..... 194 × 450 × 400 mm  
(Approx. 7-5/8" × 17-3/4" × 15-3/4")
- Weight ..... 13 kg  
(Approx. 28 lbs. 11 oz)

\* Specifications are subject to change without notice.



"DTS" and "DTS Digital Surround" are registered trademarks of DTS, Inc.

## Limited Guarantee for European Economic Area (EEA) and Switzerland

Thank you for having chosen a Yamaha product. In the unlikely event that your Yamaha product needs guarantee service, please contact the dealer from whom it was purchased. If you experience any difficulty, please contact Yamaha representative office in your country. You can find full details on our website (<http://www.yamaha-hifi.com/> or <http://www.yamaha-uk.com/> for U.K. resident).

The product is guaranteed to be free from defects in workmanship or materials for a period of two years from the date of the original purchase. Yamaha undertakes, subject to the conditions listed below, to have the faulty product or any part(s) repaired, or replaced at Yamaha's discretion, without any charge for parts or labour. Yamaha reserves the right to replace a product with that of a similar kind and/or value and condition, where a model has been discontinued or is considered uneconomic to repair.

### Conditions

1. The original invoice or sales receipt (showing date of purchase, product code and dealer's name) MUST accompany the defective product, along with a statement detailing the fault. In the absence of this clear proof of purchase, Yamaha reserves the right to refuse to provide free of charge service and the product may be returned at the customer's expense.
2. The product MUST have been purchased from an AUTHORISED Yamaha dealer within the European Economic Area (EEA) or Switzerland.
3. The product must not have been the subject of any modifications or alterations, unless authorised in writing by Yamaha.
4. The following are excluded from this guarantee:
  - a. Periodic maintenance and repair or replacement of parts due to normal wear and tear.
  - b. Damage resulting from:
    - (1) Repairs performed by the customer himself or by an unauthorised third party.
    - (2) Inadequate packaging or mishandling, when the product is in transit from the customer. Please note that it is the customer's responsibility to ensure the product is adequately packaged when returning the product for repair.
    - (3) Misuse, including but not limited to (a) failure to use the product for its normal purpose or in accordance with Yamaha's instructions on the proper use, maintenance and storage, and (b) installation or use of the product in a manner inconsistent with the technical or safety standards in force in the country where it is used.
    - (4) Accidents, lightning, water, fire, improper ventilation, battery leakage or any cause beyond Yamaha's control.
    - (5) Defects of the system into which this product is incorporated and/or incompatibility with third party products.
    - (6) Use of a product imported into the EEA and/or Switzerland, not by Yamaha, where that product does not conform to the technical or safety standards of the country of use and/or to the standard specification of a product sold by Yamaha in the EEA and/or Switzerland.
    - (7) Non AV (Audio Visual) related products.  
(Products subject to "Yamaha AV Guarantee Statement" are defined in our website at <http://www.yamaha-hifi.com/> or <http://www.yamaha-uk.com/> for U.K. resident.)
5. Where the guarantee differs between the country of purchase and the country of use of the product, the guarantee of the country of use shall apply.
6. Yamaha may not be held responsible for any losses or damages, whether direct, consequential or otherwise, save for the repair or replacement of the product.
7. Please backup any custom settings or data, as Yamaha may not be held responsible for any alteration or loss to such settings or data.
8. This guarantee does not affect the consumer's statutory rights under applicable national laws in force or the consumer's rights against the dealer arising from their sales/purchase contract.

## Information for Users on Collection and Disposal of Old Equipment and Used Batteries



These symbols on the products, packaging, and/or accompanying documents mean that used electrical and electronic products and batteries should not be mixed with general household waste.

For proper treatment, recovery and recycling of old products and used batteries, please take them to applicable collection points, in accordance with your national legislation and the Directives 2002/96/EC and 2006/66/EC.



By disposing of these products and batteries correctly, you will help to save valuable resources and prevent any potential negative effects on human health and the environment which could otherwise arise from inappropriate waste handling.



For more information about collection and recycling of old products and batteries, please contact your local municipality, your waste disposal service or the point of sale where you purchased the items.

### [Information on Disposal in other Countries outside the European Union]

These symbols are only valid in the European Union. If you wish to discard these items, please contact your local authorities or dealer and ask for the correct method of disposal.



### Note for the battery symbol (bottom two symbol examples):

This symbol might be used in combination with a chemical symbol. In this case it complies with the requirement set by the Directive for the chemical involved.

**Pb**



## Attention: Veuillez lire ce qui suit avant d'utiliser l'appareil.

- 1 Pour utiliser l'appareil au mieux de ses possibilités, lisez attentivement ce mode d'emploi. Conservez-le soigneusement pour référence.
- 2 Installez cet appareil audio dans un endroit bien aéré, frais, sec et propre - à l'abri de la lumière directe du soleil, des sources de chaleur ou de vibration, des poussières, de l'humidité et du froid. Ménagez un espace libre d'au moins 5 cm au-dessus, sur la gauche et la droite, ainsi qu'à l'arrière de l'appareil pour qu'il soit bien ventilé.
- 3 Placez l'appareil loin des équipements, moteurs et transformateurs électriques, pour éviter les ronflements parasites.
- 4 N'exposez pas l'appareil à des variations brutales de température, ne le placez pas dans un environnement très humide (par exemple dans une pièce contenant un humidificateur) car cela peut entraîner la condensation d'humidité à l'intérieur de l'appareil qui elle-même peut être responsable de secousse électrique, d'incendie, de dommage à l'appareil ou de blessure corporelle.
- 5 Évitez d'installer l'appareil dans un endroit où des objets peuvent tomber, ainsi que là où l'appareil pourrait être exposé à des éclaboussures ou des gouttes d'eau. Sur le dessus de l'appareil, ne placez pas:
  - d'autres appareils qui peuvent endommager la surface de l'appareil ou provoquer sa décoloration.
  - des objets se consumant (par exemple, une bougie) qui peuvent être responsables d'incendie, de dommage à l'appareil ou de blessure corporelle.
  - des récipients contenant des liquides qui peuvent être à l'origine de secousse électrique ou de dommage à l'appareil.
- 6 Ne couvrez pas l'appareil d'un journal, d'une nappe, d'un rideau, etc. car cela empêcherait l'évacuation de la chaleur. Toute augmentation de la température intérieure de l'appareil peut être responsable d'incendie, de dommage à l'appareil ou de blessure corporelle.
- 7 Ne branchez pas la fiche du cordon d'alimentation de l'appareil sur une prise secteur aussi longtemps que tous les raccordements n'ont pas été effectués.
- 8 Ne pas faire fonctionner l'appareil à l'envers. Il risquerait de chauffer et d'être endommagé.
- 9 N'exercez aucune force excessive sur les commutateurs, les boutons et les cordons.
- 10 Pour débrancher la fiche du câble d'alimentation au niveau de la prise secteur, saisissez la fiche et ne tirez pas sur le câble.
- 11 Ne nettoyez pas l'appareil au moyen d'un solvant chimique, ce qui pourrait endommager la finition. Utilisez un chiffon sec et propre.
- 12 N'alimentez l'appareil qu'à partir de la tension prescrite. Alimenter l'appareil sous une tension plus élevée est dangereux et peut être responsable d'incendie, de dommage à l'appareil ou de blessure corporelle. Yamaha ne saurait être tenue responsable des dommages résultant de l'alimentation de l'appareil sous une tension autre que celle prescrite.
- 13 Pour empêcher tout dommage causé par les éclairs, déconnectez le câble d'alimentation et les antennes extérieures de la prise murale ou de l'appareil pendant un orage.
- 14 Ne tentez pas de modifier ni de réparer l'appareil. Consultez le service Yamaha compétent pour toute réparation qui serait requise. Le coffret de l'appareil ne doit jamais être ouvert, quelle que soit la raison.
- 15 Si vous envisagez de ne pas vous servir de l'appareil pendant une longue période (par exemple, pendant les vacances), débranchez la fiche du cordon d'alimentation au niveau de la prise secteur.
- 16 Installez cet appareil à proximité de la prise secteur et à un emplacement où la fiche du câble d'alimentation est facilement accessible.
- 17 Lisez la section intitulée « Guide de dépannage » où figurent une liste d'erreurs de manipulation communes avant de conclure que l'appareil présente une anomalie de fonctionnement.
- 18 Avant de déplacer l'appareil, appuyez sur **STANDBY/ON** pour placer l'appareil en veille puis débranchez la fiche du cordon d'alimentation au niveau de la prise secteur.
- 19 Les piles ne doivent pas être exposées à une chaleur extrême, par exemple au soleil, à une flamme, etc.
- 20 La condensation se forme lorsque la température ambiante change brusquement. En ce cas, débranchez la fiche du cordon d'alimentation et laissez l'appareil reposer.
- 21 Le propriétaire est responsable d'installer correctement les composants. Yamaha ne peut être tenue responsable de toute installation incorrecte des enceintes.

### AVERTISSEMENT

**POUR RÉDUIRE LES RISQUES D'INCENDIE OU DE SECOUSSE ÉLECTRIQUE, N'EXPOSEZ PAS CET APPAREIL À LA PLUIE OU À L'HUMIDITÉ.**

Aussi longtemps qu'il est branché sur la prise de courant, cet appareil n'est pas déconnecté du secteur, même si vous le mettez hors tension à l'aide de la touche **STANDBY/ON**. Dans cet état, l'appareil consomme une très faible quantité de courant.

# TABLE DES MATIÈRES

## INTRODUCTION

<b>PRÉPARATIFS</b> .....	2
Éléments fournis .....	2
Commandes et fonctions .....	3

## PRÉPARATIONS

<b>INSTALLATION DU SYSTÈME</b> .....	8
Positionnement du système central .....	8
<b>RACCORDEMENT</b> .....	11
Raccordement du système central et de la commande système/caisson de graves .....	11
Raccordement d'autres composants .....	12
Raccordement d'une station d'accueil universelle Yamaha iPod .....	14
Raccordement du récepteur audio sans fil Bluetooth Yamaha .....	14
Raccordement de l'antenne FM intérieure .....	14
Raccordement du cordon d'alimentation .....	15

## OPÉRATIONS DE BASE

<b>LECTURE DE BASE</b> .....	16
<b>AIR SURROUND XTREME</b> .....	17
Définition de AIR SURROUND XTREME .....	17
Reproduction du son en mode surround de AIR SURROUND XTREME .....	18
Basculement de la zone d'écoute optimale d'un côté à l'autre .....	19
Sélection de la zone d'écoute optimale .....	20
Vérification de l'effet surround virtuel .....	20
Utilisation du mode stéréo étendu .....	21
Configuration de la mise en valeur de la musique comprimée .....	21

## AUTRES FONCTIONS

<b>ÉCOUTE D'ÉMISSIONS FM</b> .....	22
Vue d'ensemble .....	22
Commandes et fonctions utilisées pour la syntonisation FM .....	22
Fonctionnement de base du syntoniseur .....	23
Présélection d'une station .....	24
<b>UTILISATION D'APPAREILS EN OPTION</b> .....	28
Utilisation d'un iPod™ .....	28
Utilisation de composants Bluetooth™ .....	30

## OPÉRATIONS UTILES

<b>RÉGLAGE DU RETARD AUDIO</b> .....	32
<b>ÉCOUTE À FAIBLE VOLUME (MODE D'ÉCOUTE TARDIVE)</b> .....	33
<b>RÉGLAGE DE L'ÉQUILIBRE DU VOLUME PENDANT LA LECTURE</b> .....	33
<b>CHANGEMENT DE LA LUMINOSITÉ DE L'AFFICHEUR DE LA FACE AVANT</b> .....	34

## INFORMATIONS COMPLÉMENTAIRES

<b>INFORMATIONS COMPLÉMENTAIRES</b> .....	35
Guide de dépannage .....	35
Glossaire .....	38
Caractéristiques techniques .....	39

## ■ Introduction

Le YAS-71/YAS-81 est constitué d'un système central (YAS-71CU/YAS-81CU) et de la commande système/caisson de graves (YAS-71SPX/YAS-81SPX). Bien que simple à utiliser, ce produit vous offre un son excellent et vous permet de bénéficier de sources audio variées. Nous espérons que le « YAS-71/YAS-81 » vous apportera plaisir et satisfaction.

## ■ Quelques mots sur ce mode d'emploi

- Dans ce mode d'emploi, les opérations qui peuvent être exécutées au moyen des touches de la face avant ou de la télécommande sont décrites comme étant exécutées par cette dernière.
- Le symbole  appelle votre attention sur un conseil d'utilisation. Les remarques contiennent des informations importantes relatives à la sécurité et à l'utilisation de l'ensemble.
- Ce mode d'emploi a été imprimé avant la fabrication de l'appareil. Les caractéristiques et la présentation ont pu être modifiées en vue de l'amélioration du produit, etc. En cas de divergence entre le mode d'emploi et l'appareil, ce dernier prime.

## Éléments fournis

Ce produit comprend les éléments suivants. Avant d'effectuer les liaisons, assurez-vous que vous avez reçu tous les éléments suivants.

### ■ Appareils

Système central (YAS-71CU/YAS-81CU)

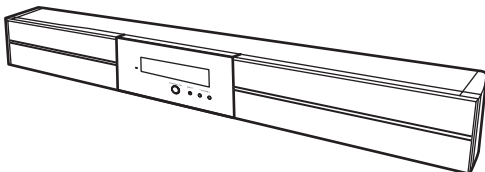

Commande système/caisson de graves (YAS-71SPX/YAS-81SPX)

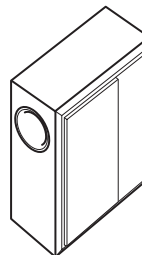

### ■ Accessoires

Câble de commande du système (4 m)



Câble d'enceinte (4 m)



Télécommande

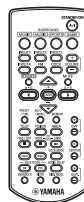

Antenne intérieure FM

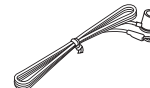

Entretoises x 2

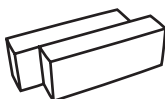

Piles x 2 (AAA, R03, UM4)

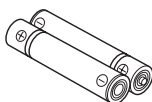

Gabarit pour le montage

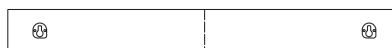

Ruban double face (2 pièces)  
Patin antidérapant (2 pièces)  
Vis x 6

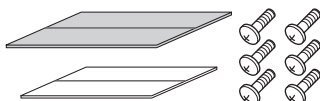

Cache



Mode d'emploi



- Tous les accessoires fournis pour YAS-81 sont inclus dans l'emballage de YAS-81SPX.

## Commandes et fonctions

### ■ Face avant du système central

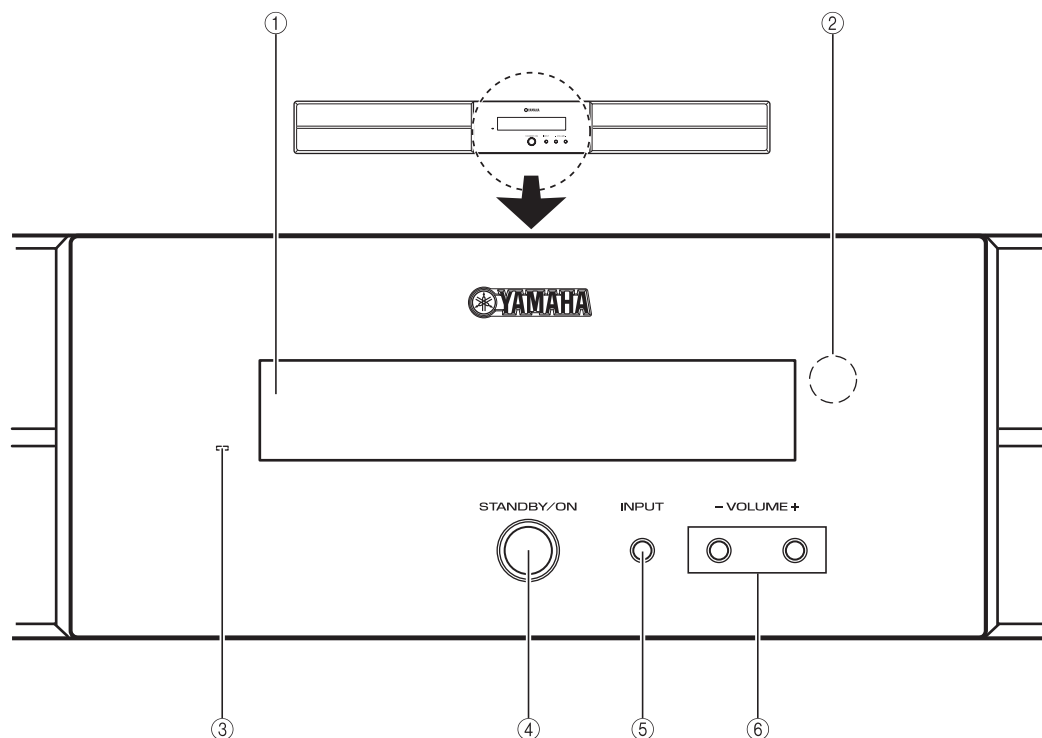

- ① **Afficheur de la face avant**  
Fournit des informations relatives à l'état fonctionnel de ce système. (☞ P. 4)
- ② **Capteur de télécommande**  
Reçoit les signaux émis par la télécommande. (☞ P. 5, 7)
- ③ **Témoin d'alimentation**  
S'allume lorsque le système est en service. (☞ P. 16)
- ④ **STANDBY/ON**  
Pour mettre en service ou en veille ce système. (☞ P. 16)
- Remarque**  
Une faible quantité d'électricité est consommée pour recevoir le signal infrarouge de la télécommande, même si le système est en mode veille.
- ⑤ **INPUT**  
Pour sélectionner la source d'entrée qui doit être écoutée. (☞ P. 16)
- ⑥ **VOLUME +/-**  
Pour régler le volume de ce système. (☞ P. 16)

## ■ Afficheur de la face avant du système central

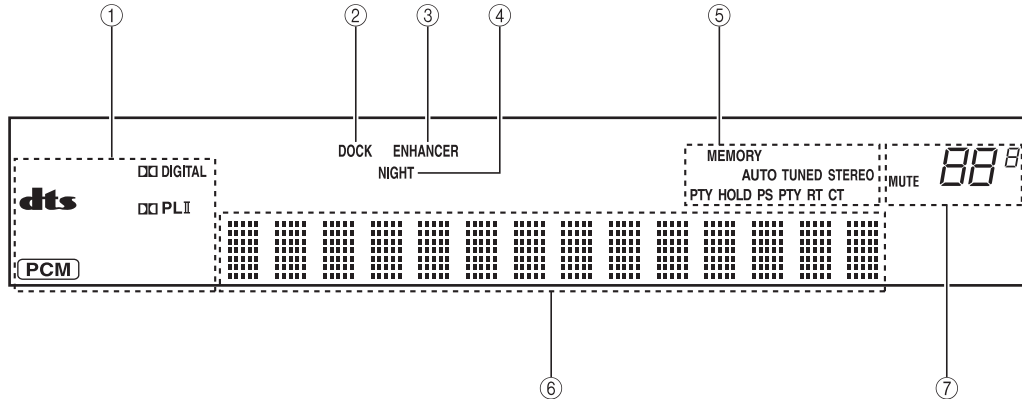

### ① Témoins des décodeurs

Lorsque l'un des décodeurs de ce système fonctionne, le témoin correspondant s'allume.

### ② Témoin DOCK

- S'allume lorsque le système capte un signal provenant d'un iPod installé dans la station d'accueil universelle Yamaha iPod (par exemple, la YDS-10 ou la YDS-11, vendues séparément) et raccordé à la borne DOCK de la commande système/caisson de graves. (☞ P. 28)
- S'allume lorsque le récepteur audio sans fil Bluetooth Yamaha (par exemple le YBA-10, vendu séparément) est raccordé au composant Bluetooth. (☞ P. 30)
- Clignote lorsque le récepteur audio sans fil Bluetooth Yamaha connecté (par exemple le YBA-10, vendu séparément) et le composant Bluetooth sont en cours de jumelage ou lorsque le récepteur audio sans fil Bluetooth Yamaha recherche le composant Bluetooth. (☞ P. 30)

### ③ Témoin ENHANCER

S'allume lorsque le mode de mise en valeur de la musique comprimée est sélectionné. (☞ P. 21)

### ④ Témoin NIGHT

S'allume lorsque le mode d'écoute tardive est sélectionné. (☞ P. 33)

### ⑤ Témoins du tuner (AUTO/TUNED/STEREO/MEMORY)

#### Témoin AUTO

S'allume lorsque le système est en mode de syntonisation automatique. (☞ P. 23)

#### Témoin TUNED

S'allume lorsque le système capte une station. (☞ P. 23)

#### Témoin STEREO

S'allume lorsque le système capte un signal fort provenant d'une émission FM stéréo en mode de syntonisation automatique. (☞ P. 23)

#### Témoin MEMORY

Clignote pour indiquer qu'une station peut être mise en mémoire. (☞ P. 24, 25)

#### Témoin PTY HOLD

S'allume lorsque le système est en mode PTY SEEK. (☞ P. 27)

#### Témoin PS/PTY/RT/CT

S'allume en fonction des informations Système de radiocommunication de données disponibles. (☞ P. 26)

### ⑥ Afficheur multifonction

Indique la source d'entrée sélectionnée, le mode surround actuel et d'autres informations.

### ⑦ Témoin MUTE/témoin VOLUME

- Clignote lorsque la fonction Silencieux est activée. (☞ P. 16)
- Indique le niveau de volume actuel.

## ■ Télécommande

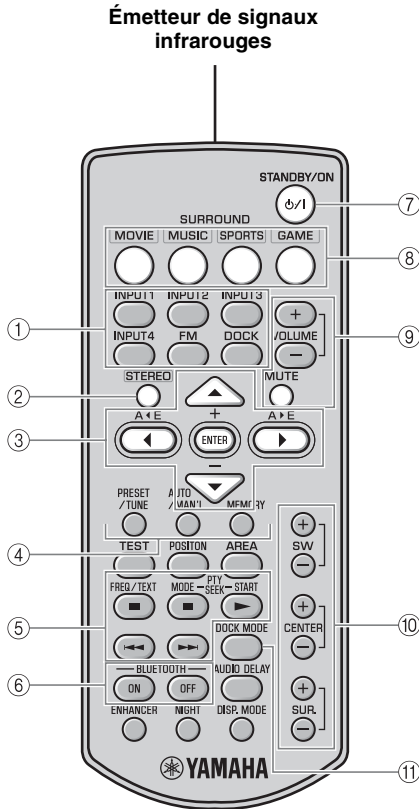

- ① **Touches d'entrée**  
Pour sélectionner la source d'entrée que vous souhaitez écouter. (☞ P. 16)
- ② **STEREO**
  - Pour activer et désactiver alternativement le mode stéréo étendu. (☞ P. 21)
  - Pour désactiver le mode surround. (☞ P. 18)
- ③ **Curseurs (◀/▶/▲/▼)/ENTER**  
Position : Pour modifier le réglage. (☞ P. 19)  
Retard audio : Pour modifier le réglage. (☞ P. 32)  
iPod : Pour déplacer le curseur. (☞ P. 28)  
FM : Pour avancer ou reculer d'un numéro ou d'un groupe prédéfini. (☞ P. 22)
- ④ **PRESET/TUNE, AUTO/MAN'L, MEMORY**  
Pour commander un tuner FM. (☞ P. 22)
- ⑤ **□/▢/▷/◀◀/▶▶**  
Pour commander un iPod ou un composant Bluetooth. (☞ P. 28, 30)
- ⑥ **BLUETOOTH ON/BLUETOOTH OFF**  
Pour connecter ou déconnecter un composant Bluetooth. (☞ P. 31)
- ⑦ **STANDBY/ON**  
Pour mettre en service ou en veille ce système. (☞ P. 16)
- ⑧ **MOVIE/MUSIC/SPORTS/GAME**  
Pour sélectionner le mode surround. (☞ P. 18)
- ⑨ **VOLUME (+-)/MUTE**  
Pour régler le volume de ce système. (☞ P. 16)
- ⑩ **SW (+-)/CENTER (+-)/SUR. (+-)**  
Pour régler l'équilibre du volume. (☞ P. 33)
- ⑪ **DOCK MODE**  
Pour faire basculer le mode de fonctionnement de l'iPod. (☞ P. 28)

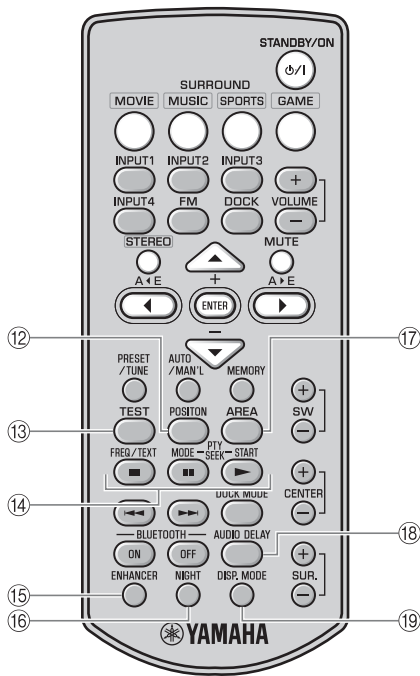

- ⑫ **POSITION**  
Pour changer de zone d'écoute optimale en fonction de votre position d'écoute. (☞ P. 19)
- ⑬ **TEST**  
Pour émettre la tonalité d'essai. (☞ P. 20)
- ⑭ **FREQ/TEXT**  
Pour permuter l'affichage en cas de réception d'informations Système de radiocommunication de données. (☞ P. 26)  
**PTY SEEK MODE**  
Pour permuter le type de programme. (☞ P. 27)  
**PTY SEEK START**  
Pour démarrer la recherche du type de programme. (☞ P. 27)
- ⑮ **ENHANCER**  
Pour activer et désactiver successivement le mode d'amélioration de la musique compressée. (☞ P. 21)
- ⑯ **NIGHT**  
Pour activer ou désactiver le mode d'écoute tardive. (☞ P. 33)
- ⑰ **AREA**  
Pour sélectionner la zone d'écoute optimale. (☞ P. 20)
- ⑱ **AUDIO DELAY**  
Pour retarder la reproduction du son afin de le synchroniser avec l'image vidéo. (☞ P. 32)
- ⑲ **DISP. MODE**  
Pour modifier la luminosité de l'afficheur de la face avant. (☞ P. 34)

## ■ Utilisation de la télécommande

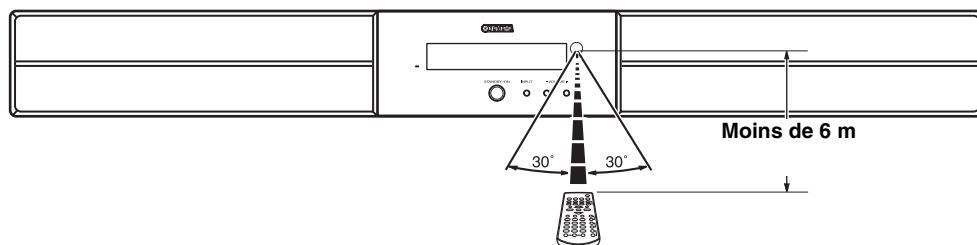

Utilisez la télécommande à moins de 6 m du système central et dirigez-la vers le capteur de télécommande.

### Remarques

- Veillez à ne renverser aucun liquide sur la télécommande.
- Ne laissez pas tomber la télécommande.
- Ne laissez pas la télécommande aux endroits suivants :
  - endroits chauds et humides, près d'un appareil de chauffage ou dans une salle de bains
  - endroits très froids
  - endroits poussiéreux

## ■ Mise en place des piles

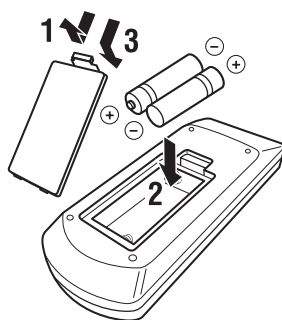

- 1** Détachez le couvercle du logement des piles.
- 2** Introduisez 2 piles fournies (AAA, R03, UM4) en respectant les polarités (+ et -) indiquées dans le logement.
- 3** Reposez le couvercle du logement en place en l'encliquetant.

### Remarques

- Si la portée de la télécommande diminue considérablement, remplacez dès que possible les piles par deux piles neuves.
- N'utilisez pas à la fois une pile neuve et une pile usagée.
- N'utilisez pas, en même temps, des piles de type différent (par exemple, une pile alcaline et une pile au manganèse). En effet, leurs performances peuvent varier même si leur forme est identique.
- Lorsque les piles sont usées, retirez-les sans tarder de la télécommande pour éviter qu'elles n'exploient ou ne fuient.
- Mettez les piles au rebut conformément à la réglementation locale.
- Si une pile fuit, mettez-la immédiatement au rebut. Veillez à ce que l'électrolyte d'une pile ne vienne en contact ni avec votre peau ni avec un vêtement. Avant de mettre en place les piles, nettoyez leur logement.



# INSTALLATION DU SYSTÈME

Pour que les sons produits soient de qualité constante, vous devez disposer ce système au bon endroit et l'installer correctement. Après avoir déterminé la disposition, procédez de la façon suivante pour installer le système.

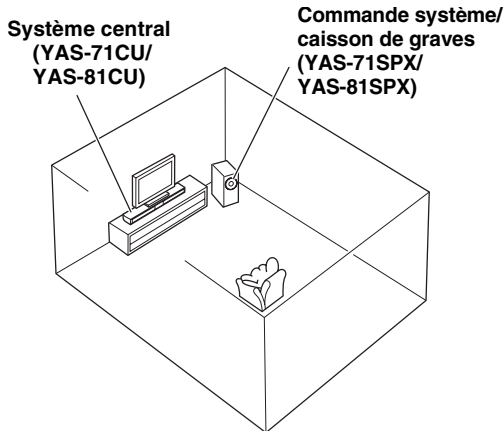

## Système central (YAS-71CU/YAS-81CU)

Placez le système central sous un téléviseur de manière à ce que les deux appareils soient alignés verticalement. Assurez-vous que le système central est parallèle au mur.

Rôles principaux : Reproduit les sons des canaux avant (stéréo). Reproduit aussi les sons du canal central virtuel (dialogues et voix) et les sons du canal surround virtuel efficacement avec le système surround avant de Yamaha.

## Commande système/caisson de graves (YAS-71SPX/YAS-81SPX)

Placez le caisson de graves près du système central et dirigez-le légèrement vers le centre de la pièce de manière à réduire les réflexions sur les murs.

Rôles principaux : Reproduit les sons de basse fréquence (LFE).

### Remarques

- Ce système est pourvu d'un blindage magnétique. Toutefois, si la présence du système à proximité du téléviseur entraîne des déformations de l'image, il convient de l'éloigner.
- Les sons basse fréquence produits par la commande système/caisson de graves peuvent être perçus différemment selon la position d'écoute et l'emplacement du caisson de graves. Pour obtenir les sons souhaités, essayez de changer la position du caisson de graves.
- Selon l'environnement, il peut être préférable d'effectuer les liaisons avant d'installer le système. Il est conseillé de placer et de disposer temporairement tous les composants pour mieux voir comment procéder.

## Positionnement du système central

Vous pouvez poser le système central sur un meuble ou le fixer au mur. Sélectionnez la méthode la mieux adaptée à votre environnement.

### ■ Positionnement du système central sur/à côté d'un téléviseur

Exemple 1 :  
À côté du téléviseur

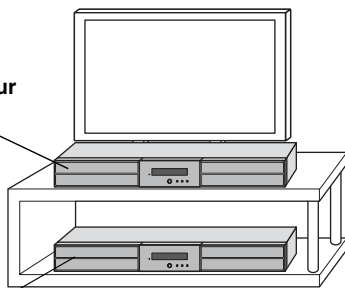

Exemple 2 : Au-dessous du téléviseur



S'il y a un obstacle (meuble du téléviseur, etc.) sous le système central, utilisez les entretoises fournies de la façon suivante.

### Remarques

- Faites attention à ce que le capteur de télécommande de votre téléviseur, etc. ne soit pas masqué par le système central.
- Les entretoises peuvent rayer ou endommager la surface du meuble ou du sol. Prenez des précautions lorsque vous posez ou déplacez le système central.
- Pour votre propre sécurité, prenez les mesures nécessaires pour éviter que le système central ne tombe.

## 1 Collez les rubans double face sur les entretoises et les patins antidérapants à l'arrière des entretoises.

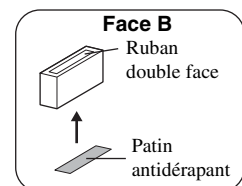
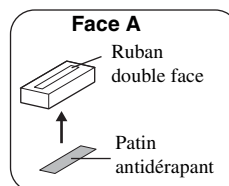

## 2 Fixez les entretoises sous le système.

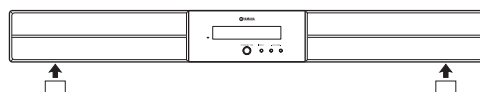

## ■ Fixation du système central au mur

### Installation du système central à l'aide des orifices en forme de serrure

Vous pouvez fixer le système central à un mur avec des vis en vente dans le commerce (#8, Diamètre : 7,5 mm ou plus).

Si le système central doit être fixé à un mur, veuillez à confier ce travail à un personnel qualifié ou à votre revendeur. Le client ne devrait jamais essayer d'effectuer ce travail. Le système central risque de tomber et des personnes peuvent être blessées si l'installation n'est pas correcte ou si elle n'est pas adaptée.

- 1** Fixez le gabarit fourni au mur et marquez la position des orifices du gabarit.

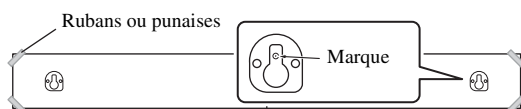

- 2** Retirez le gabarit et installez les vis, achetées dans le commerce, aux endroits marqués.

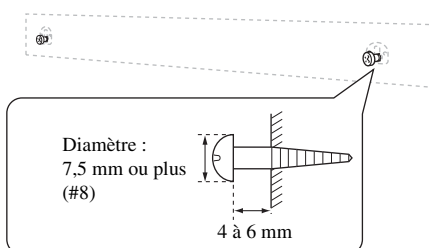

Pour installer les câbles au-dessus du système central, reportez-vous à la colonne de droite.

- 3** Suspendez le système central aux vis à l'aide des orifices en forme de serrure situés au dos de ce dernier.

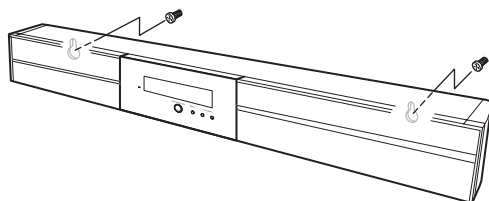

### Installation des câbles au-dessus du système central

Pour faire passer les câbles au-dessus du système central, il faut fixer les entretoises de manière à créer un espace à l'arrière du système central.

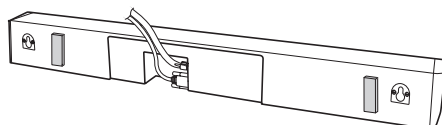

À l'étape 2 de la colonne de gauche :

- 2-a** : Fixez les entretoises fournies au panneau arrière du système central avec les rubans double face fournis. Vous pouvez choisir la face A ou la face B.

**A : Espace étroit**

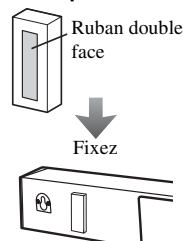

**B : Espace large**

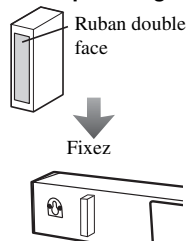

- 2-b** : Retirez le gabarit et installez les vis, achetées dans le commerce, aux endroits marqués.

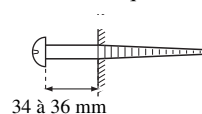
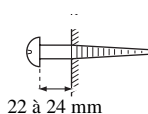

## Installation du système central à l'aide des trous de vis

Vous pouvez également utiliser les trous de vis intérieurs et extérieurs situés à l'arrière du système central pour installer ce dernier à l'aide d'un support ou d'un meuble disponibles dans le commerce.

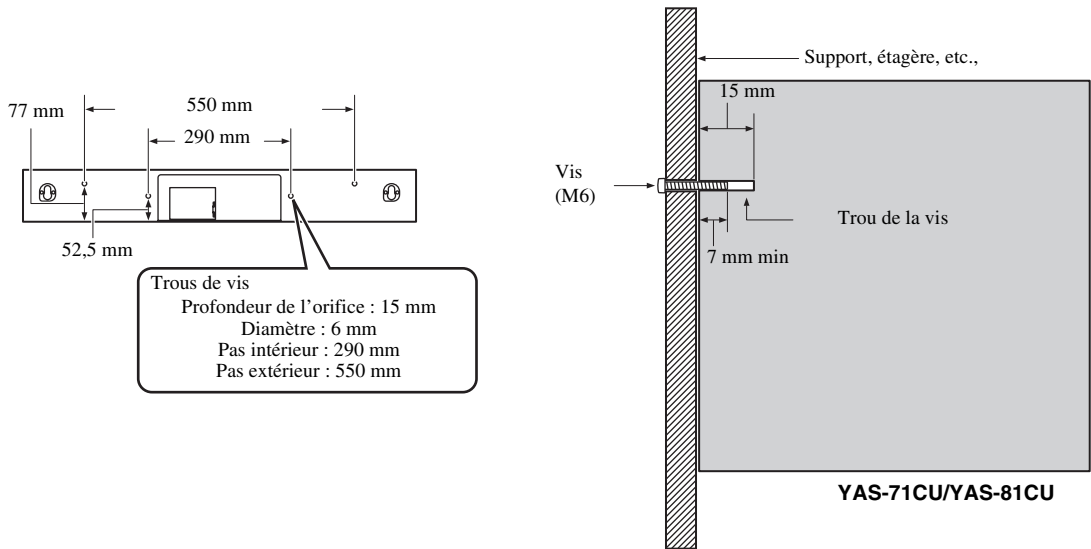

### Remarques

- Le système central pèse environ 5 kg pour YAS-71 et 6 kg pour YAS-81. Fixez le système central à un support, une étagère ou un mur. Ne tentez pas de fixer le système central sur un mur peu solide, en plâtre ou en bois plaqué. Le système central pourrait tomber.
- Utilisez des vis disponibles dans le commerce pouvant résister au poids de l'installation.
- Veillez à utiliser les vis prévues pour la fixation du système central. Le système central risque de tomber si vous employez autre chose que les vis spécifiées, par exemple des vis plus courtes, des clous ou du ruban double face.
- Lorsque vous raccordez le système central, fixez soigneusement les câbles d'enceintes de sorte qu'ils ne se soient pas libres. Un câble libre peut être accidentellement accroché d'une main ou d'un pied, ce qui peut provoquer la chute du système central.
- Après avoir fixé le système central, vérifiez si l'installation est solide. Yamaha décline toute responsabilité quant aux accidents résultant d'une mauvaise installation.

# RACCORDEMENT

- Ne raccordez le cordon d'alimentation que lorsque toutes les liaisons sont terminées.
- N'exercez aucune force excessive pour introduire la fiche. Cela aurait pour effet d'endommager la fiche et/ou la prise.

## Raccordement du système central et de la commande système/caisson de graves

Procédez de la façon suivante pour raccorder le système central et la commande système/caisson de graves.

### Raccordement des câble d'enceintes

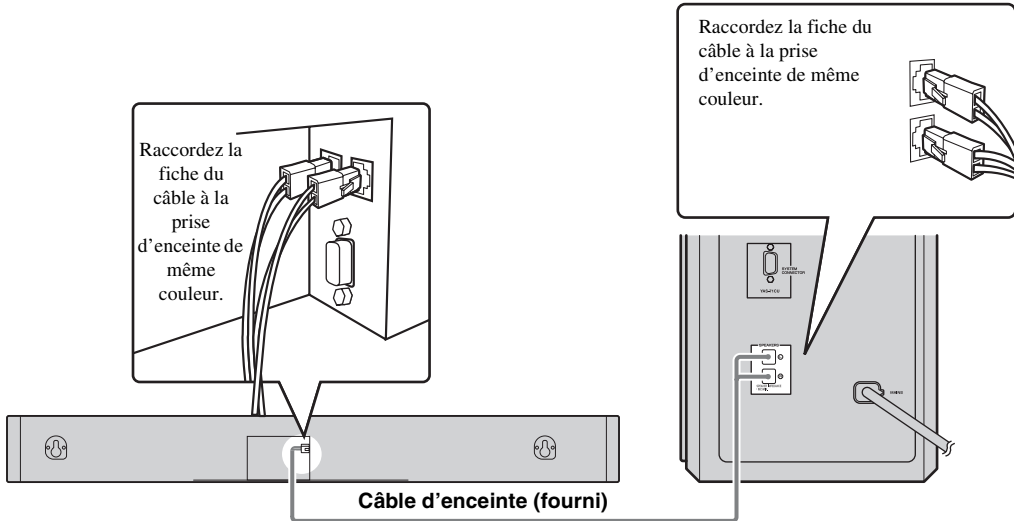

### Raccordement du câble de commande du système

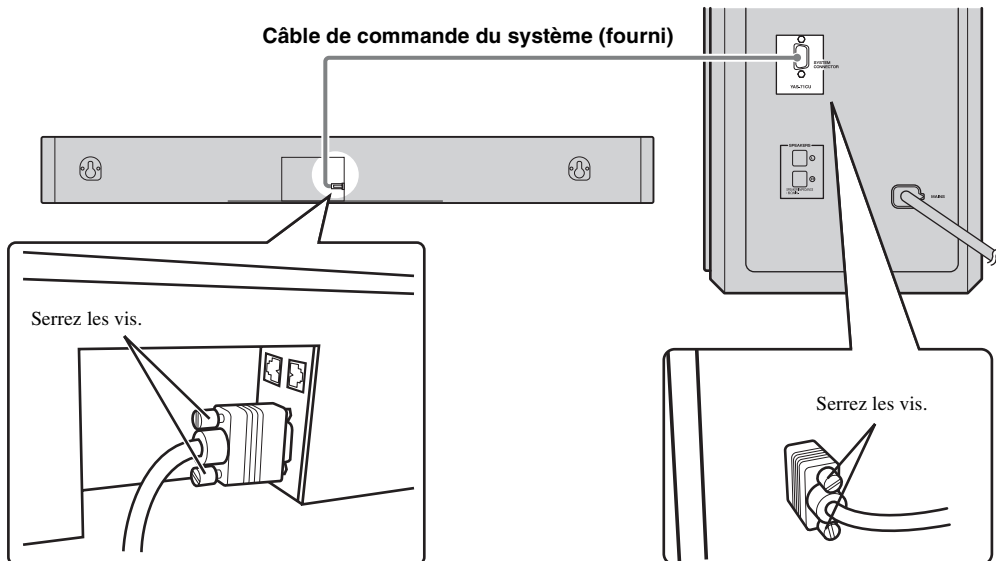

## Raccordement d'autres composants

La commande système/caisson de graves est pourvue de 3 prises d'entrée numériques (2 prises optiques numériques, 1 prise coaxiale numérique) et d'une prise d'entrée analogique. Avant de raccorder vos composants externes, vérifiez les prises de sortie des composants et assurez-vous d'utiliser les bons câbles.

### ■ Liaison numérique

#### Remarques

- Les prises numériques de ce système acceptent les flux binaires PCM, Dolby Digital et DTS.
- Les prises numériques acceptent les signaux numériques ayant une fréquence d'échantillonnage de 96 kHz ou moins.

#### Prise [INPUT 1, 2] OPTICAL

##### Exemple 1 : Lecteur de DVD

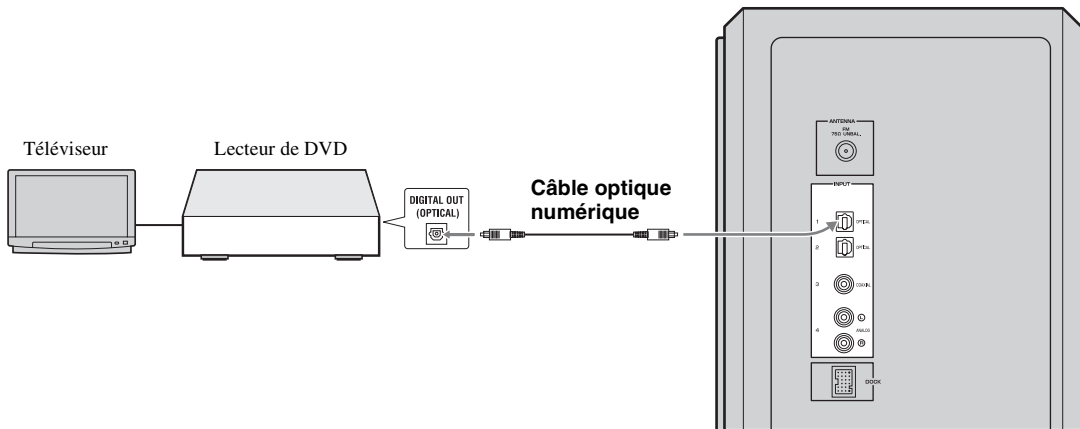

##### Exemple 2 : Console de jeux TV

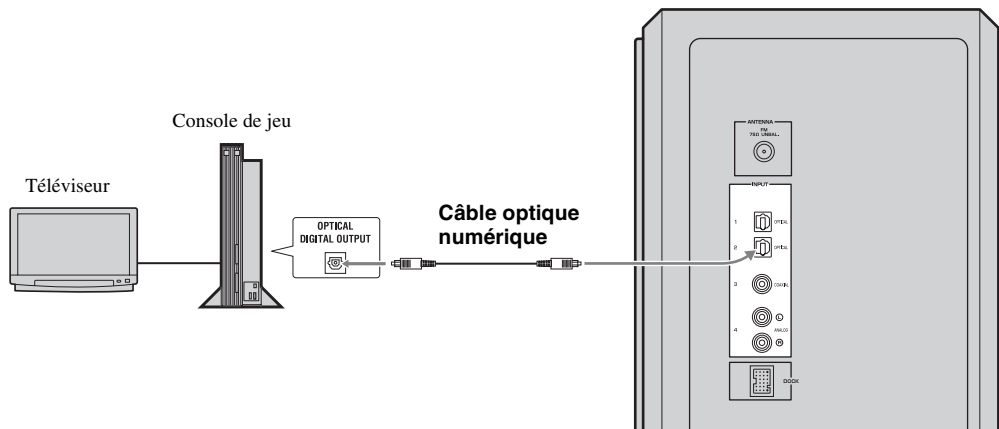

## Prise [INPUT 3] COAXIAL

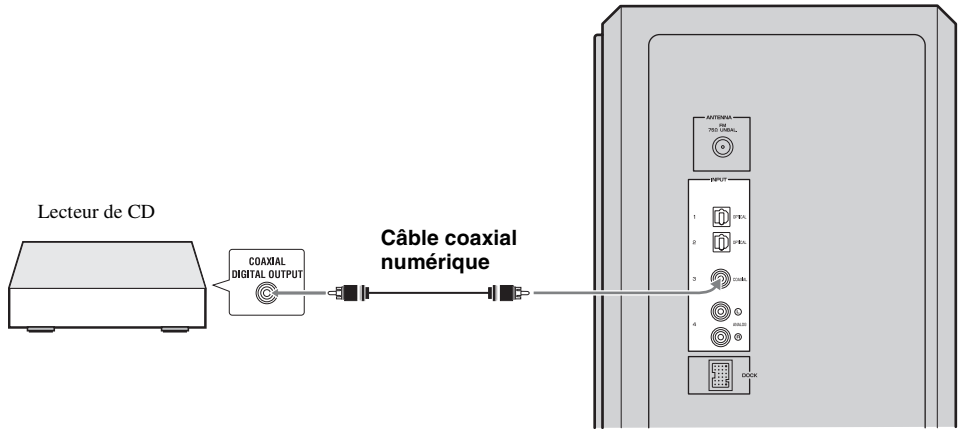

## ■ Liaison analogique

### Prise [INPUT 4] ANALOG

Exemple 1 : Téléviseur

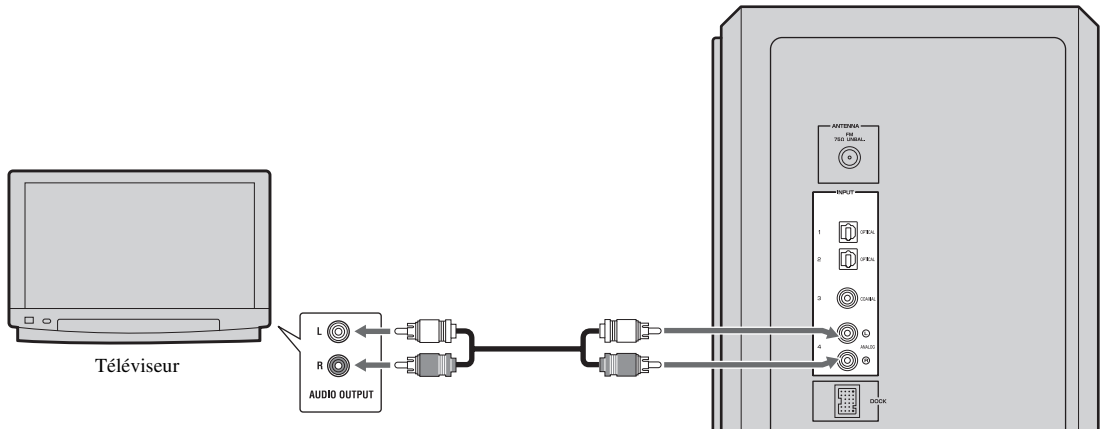

### Exemple 2 : Magnétoscope ou caméscope

Magnétoscope ou caméscope, etc. sans sortie numérique.

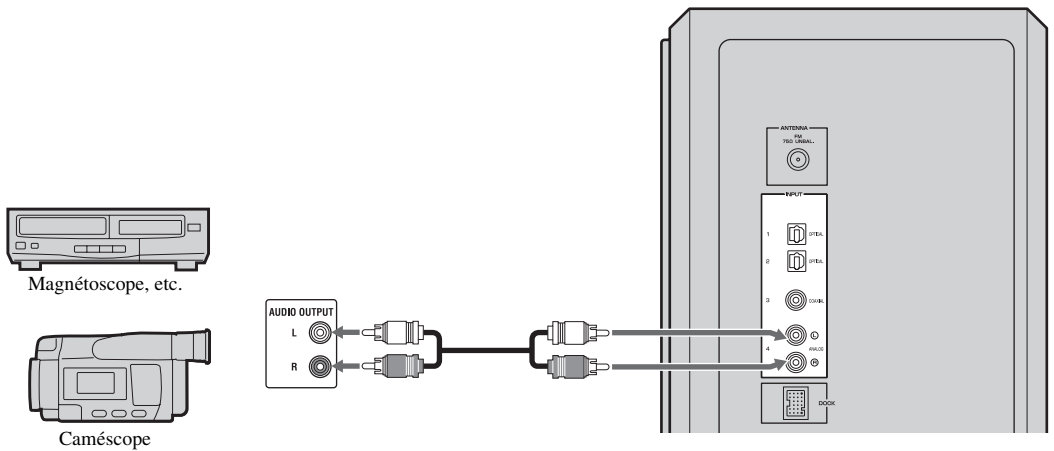

## Raccordement d'une station d'accueil universelle Yamaha iPod

Ce système est pourvu d'une borne DOCK qui permet de relier une station d'accueil universelle Yamaha iPod (par exemple, la YDS-10 ou la YDS-11, vendues séparément) pour y poser un iPod. Raccordez une station d'accueil universelle Yamaha iPod à la borne DOCK de la commande système/caisson de graves avec le câble prévu à cet effet. Pour plus de détails, reportez-vous à la section « Utilisation d'un iPod™ », page 28.

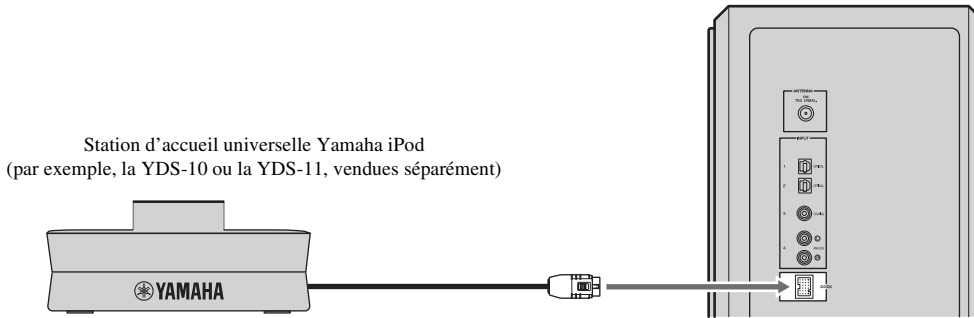

## Raccordement du récepteur audio sans fil Bluetooth Yamaha

Vous pouvez également raccorder le récepteur audio sans fil Bluetooth Yamaha (par exemple le YBA-10, vendu séparément) à la prise DOCK. Raccordez le récepteur audio sans fil Bluetooth Yamaha à la prise DOCK de la commande système/caisson de graves à l'aide de son câble dédié. Pour plus d'informations, reportez-vous à la section « Utilisation de composants Bluetooth™ » à la page 30.

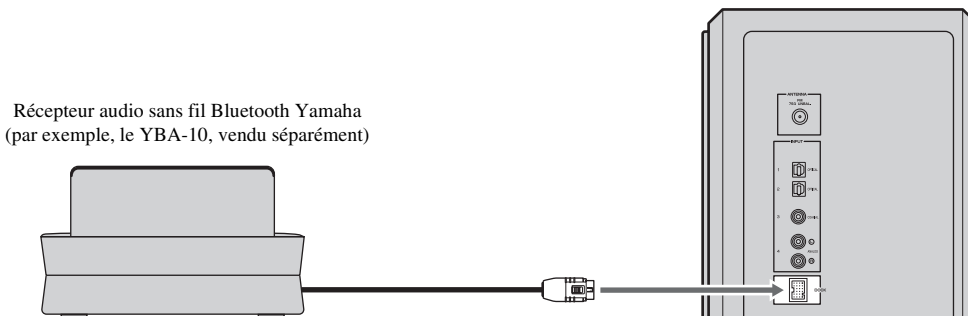

## Raccordement de l'antenne FM intérieure

Pour écouter des émissions radio FM, raccordez l'antenne FM intérieure fournie.

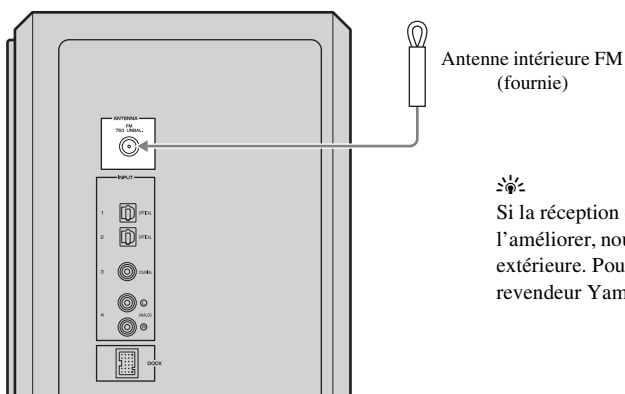

Si la réception des ondes est médiocre, ou encore si vous désirez l'améliorer, nous vous suggérons d'envisager l'emploi d'une antenne extérieure. Pour de plus amples détails, veuillez consulter le revendeur Yamaha agréé ou le service après-vente le plus proche.

## ***Raccordement du cordon d'alimentation***

Après avoir effectué tous les raccordements, branchez le cordon d'alimentation de la commande système/caisson de graves.

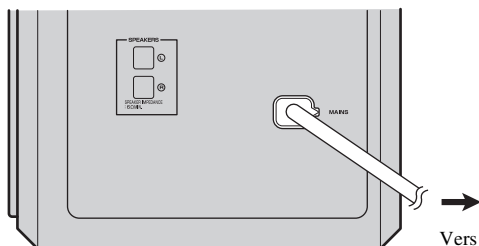

Vers une prise secteur murale



Vous pouvez fixer le couvercle après avoir effectué les raccordements ou le laisser détaché, si vous le souhaitez. Fixez le cache au panneau arrière de la commande système/caisson de graves à l'aide des 6 vis fournies, comme illustré.

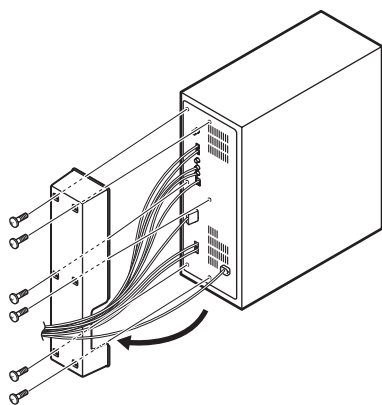



# LECTURE DE BASE

Lorsque vous avez raccordé tous les câbles (☞ P. 11 à 15) et préparé le boîtier de télécommande (☞ P. 7), procédez de la façon suivante pour effectuer la lecture de base.

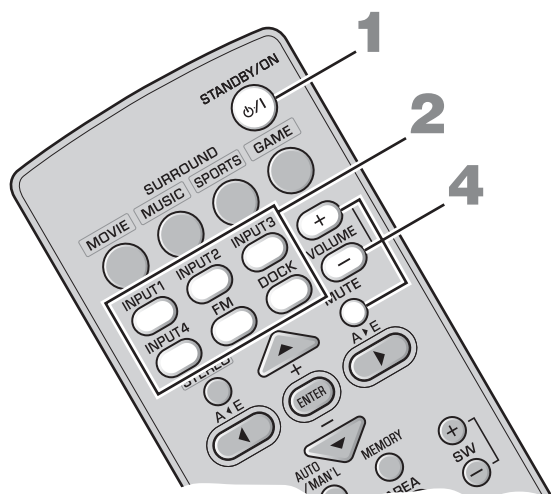

## 1 Appuyez sur **STANDBY/ON**.

Ce système se met sous tension et le témoin d'alimentation s'allume. Pour mettre le système en mode veille, appuyez de nouveau sur **STANDBY/ON**.



Ce système présente une fonction de mise en veille automatique qui s'active si aucune opération n'est effectuée dans les 24 heures qui suivent sa mise sous tension.

## 2 Appuyez sur une des touches d'entrée pour sélectionner une source d'entrée.

Par exemple, si un lecteur de DVD est raccordé à la prise INPUT 1 de la commande système/caisson de graves, appuyez sur **INPUT 1** pour sélectionner le lecteur de DVD.



Vous pouvez aussi changer la source d'entrée en appuyant plusieurs fois de suite sur la touche INPUT du système central. La source d'entrée change de la façon suivante :

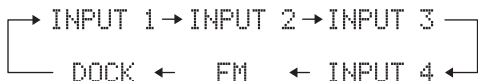

## 3 Démarrez la lecture sur le composant externe sélectionné.

Pour de plus amples détails concernant le composant externe, reportez-vous à son mode d'emploi.

## 4 Appuyez sur **VOLUME +/-** pour régler le niveau de volume.



Pour couper temporairement le son, appuyez sur **MUTE**. Lorsque le son est coupé, le témoin MUTE clignote. Pour rétablir le son, appuyez une nouvelle fois sur **MUTE**.

## Essayez maintenant les diverses fonctionnalités de ce système.

### Utilisation des diverses fonctionnalités audio

- Pour reproduire des sons authentiques en mode surround ☞ P. 18
- Pour faire basculer la zone d'écoute optimale d'un côté à l'autre ☞ P. 19
- Pour sélectionner la zone d'écoute optimale ☞ P. 20
- Pour bénéficier d'un son stéréo plus étendu lorsque le mode surround n'est pas activé ☞ P. 21
- Vous pouvez lire des signaux audio compressés avec un son de haute qualité ☞ P. 21
- Pour retarder la reproduction du son afin de le synchroniser avec l'image vidéo ☞ P. 32
- Pour reproduire des sources variées à bas volume ☞ P. 33

### Écoute d'émissions FM/ appareils en option

- Pour écouter des émissions FM ☞ P. 22
- Pour commander la lecture sur un iPod ☞ P. 28
- Pour lire un composant Bluetooth ☞ P. 30

# AIR SURROUND XTREME

## Définition de AIR SURROUND XTREME

Généralement, deux enceintes avant, une enceinte centrale, deux enceintes surround et un caisson de graves sont nécessaires pour bénéficier d'un son surround 5.1 canaux.

### ■ 7.1 canaux virtuel

La technologie AIR SURROUND XTREME, qui n'utilise que les enceintes avant gauche et droite du système central et le caisson de graves, vous permet d'écouter un son 7.1 canaux particulièrement réaliste en simulant la présence d'enceintes virtuelles centrale, surround et arrière surround.

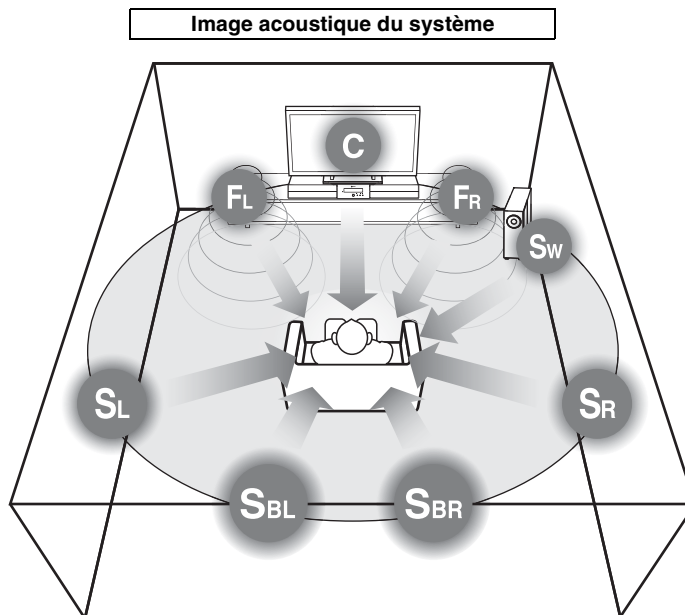
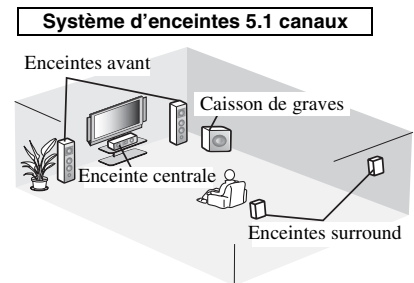

Le système crée le son surround virtuel 7.1 canaux à l'aide du système central et de la commande système/caisson de graves.

**C** : Enceinte virtuelle centrale

**FR, FL** : Enceintes avant

**SW** : Caisson de graves

**SR, SL** : Enceintes virtuelles surround

**SBR, SBL** : Enceintes virtuelles arrière surround

Vous pouvez vérifier l'effet surround virtuel et régler l'équilibre du volume selon vos préférences et les caractéristiques de la pièce d'écoute. Pour plus d'informations, reportez-vous aux pages suivantes.

• **Vérification de l'effet surround virtuel** 📖 P. 20

• **Réglage de l'équilibre du volume** 📖 P. 33

Utilisez cette fonctionnalité pour régler l'équilibre du volume du caisson de graves, ainsi que des canaux central et surround lors de la lecture.

## Reproduction du son en mode surround de AIR SURROUND XTREME

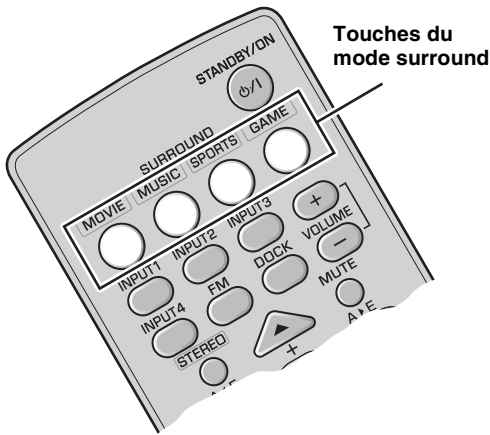

### Appuyez sur l'une des touches du mode surround.

Le nom de la source d'entrée et du mode surround sélectionnés apparaît sur l'afficheur de la face avant.



### Descriptions des touches du mode surround

#### Film

- Ce mode est utile lorsque vous visionnez des films enregistrés sur des supports tels que des DVD, par exemple.

#### Musique

- Ce mode est utile si vous écoutez de la musique enregistrée sur des supports tels que des DVD, etc.

#### Sports

- Ce mode est utile lorsque vous visionnez des programmes sportifs ou des journaux télévisés.

#### Jeu

- Ce mode est utile si vous utilisez des jeux vidéo.



- Pour reproduire les sons originaux, appuyez sur **STEREO**.
- Le système mémorise automatiquement les réglages affectés à chaque source d'entrée. Lorsque vous sélectionnez une autre entrée, le système rappelle automatiquement les derniers réglages utilisés pour celle-ci.

## Basculement de la zone d'écoute optimale d'un côté à l'autre

Cette fonction fait basculer la zone d'écoute optimale d'un côté à l'autre en fonction de votre position d'écoute afin d'obtenir un effet surround virtuel optimal.

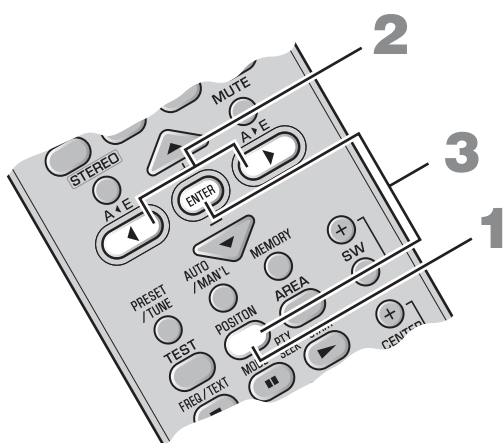

### 1 Pour passer en mode de positionnement, appuyez sur **POSITION**.

La position actuelle apparaît sur l'afficheur de la face avant.

### 2 Pour changer de zone d'écoute optimale (L6, L5, L4, L3, L2, L1, CENTER, R1, R2, R3, R4, R5, R6), appuyez sur **◀▶**.

Sélectionnez une position comprise entre L1 et L6 comme zone d'écoute optimale si votre position d'écoute se trouve à gauche du système central et une position comprise entre R1 et R6 comme zone d'écoute optimale si votre position d'écoute se trouve à droite du système central.

La position apparaît sur l'afficheur de la face avant.

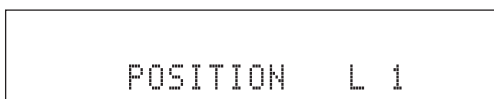

Exemple : « POSITION L1 »

### 3 Pour quitter le mode de positionnement, appuyez à nouveau sur **POSITION** ou sur **ENTER**.

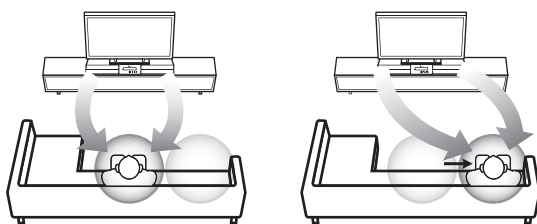

Zone d'écoute optimale



- Le réglage par défaut est CENTER.
- Si vous appuyez sur **TEST** après l'étape 1, le système émet la tonalité d'essai pour une enceinte centrale virtuelle pour vous permettre de régler sa position. (☞ P. 20)
- Ce réglage est spécifié pour chaque source d'entrée.
- Cette fonction est disponible même si le mode surround est désactivé.

#### Remarque

Si vous n'utilisez pas cette fonction dans les 30 secondes qui suivent le passage en mode de positionnement, le système quitte automatiquement ce mode.

## Sélection de la zone d'écoute optimale

Vous pouvez sélectionner la zone d'écoute optimale dans deux modes.

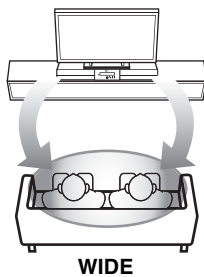
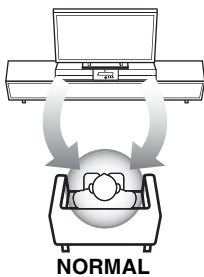
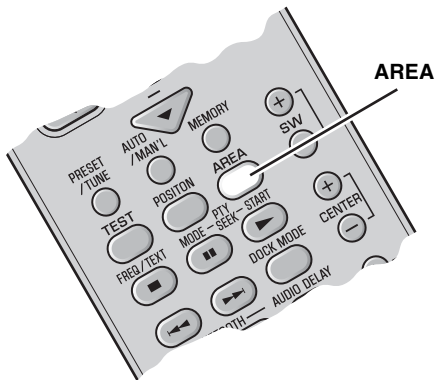

### Appuyez sur **AREA**.

À chaque appui de la touche **AREA**, les modes **NORMAL** et **WIDE** s'activent en alternance.

#### **NORMAL**

Sélectionnez ce mode pour rendre l'effet sonore plus net.

« **AREA NORMAL** » apparaît sur l'afficheur de la face avant lorsque le mode **NORMAL** est sélectionné.

AREA NORMAL

#### **WIDE**

Sélectionnez ce mode pour élargir la zone d'écoute optimale.



- Le réglage par défaut est **NORMAL**.
- Ce réglage est spécifié pour chaque source d'entrée.

#### **Remarque**

Cette opération n'est disponible que si le mode surround est activé.

## Vérification de l'effet surround virtuel

Vous pouvez vérifier l'effet surround virtuel à l'aide des tonalités d'essai émises par les enceintes.

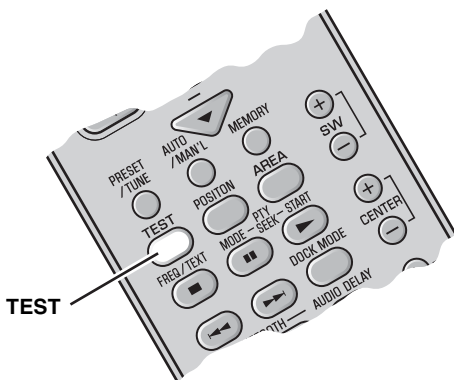

### Pour émettre la tonalité d'essai, appuyez sur **TEST**.

Le système émet la tonalité d'essai et le canal de sortie de celle-ci apparaît sur l'afficheur de la face avant.

TEST:L

Canal d'enceinte  
(virtuelle) actif

Le canal de sortie de la tonalité d'essai change comme suit. Chaque canal émet la tonalité d'essai pendant environ 2 secondes.



Pour annuler le mode de tonalité d'essai, appuyez une nouvelle fois sur **TEST**.

#### **Remarque**

L'enceinte virtuelle arrière surround est comprise dans **SL** et **SR**.

## Utilisation du mode stéréo étendu

Un son étendu est obtenu pour une source 2 canaux, notamment un lecteur CD.

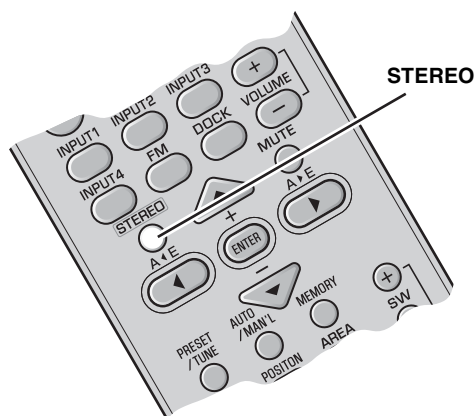

### Appuyez sur **STEREO** pour passer en mode stéréo étendu.

« EXTENDED » apparaît sur l'afficheur de la face avant.

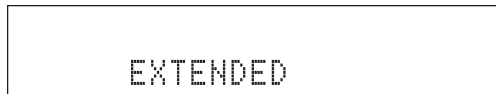

Chaque fois que vous appuyez sur **STEREO**, la fonction est alternativement activée (EXTENDED) et désactivée (STEREO).



- Le réglage par défaut est STEREO.
- Le système mémorise les réglages affectés à chaque source d'entrée.
- Vous pouvez aussi activer le mode d'amélioration de la musique compressée quand le mode stéréo étendu est activé.

### Remarque

Cette opération n'est disponible que si le mode surround n'est pas activé.

## Configuration de la mise en valeur de la musique comprimée

Cette fonction améliore votre expérience d'écoute en régénérant les harmoniques manquants en raison de la compression.

Cette fonction est utile en cas de lecture de données musicales compressées stockées sur un iPod ou un lecteur audio numérique.

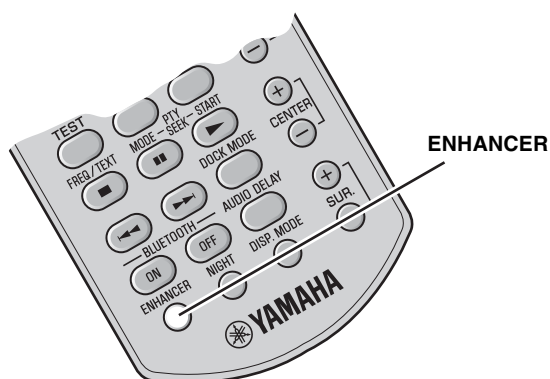

### Appuyez sur **ENHANCER**.

Le témoin ENHANCER s'allume sur l'afficheur de la face avant lorsque cette fonction est activée.

À chaque appui de la touche **ENHANCER**, la fonction s'active et se désactive en alternance. Le mode sélectionné est stocké en mémoire, même si l'appareil est hors tension.



- Le réglage par défaut est OFF.
- Le système mémorise les réglages affectés à chaque source d'entrée.
- Lorsque cette fonction est activée, le mode d'écoute tardive se désactive automatiquement. (P. 33)

# ÉCOUTE D'ÉMISSIONS FM

## Vue d'ensemble

Vous pouvez utiliser deux modes de syntonisation pour accorder la station FM souhaitée :

### Mode de syntonisation des fréquences

Vous pouvez rechercher ou spécifier la fréquence de la station FM souhaitée automatiquement ou manuellement. (Voir « Fonctionnement de base du syntoniseur » à la page 23.)

### Mode de syntonisation de stations présélectionnées

Vous pouvez présélectionner les stations FM souhaitées, puis les rappeler en spécifiant le groupe et le numéro de présélection. (Voir « Présélection d'une station » à la page 24.)

## Commandes et fonctions utilisées pour la syntonisation FM

### A <E/A> E

Pour sélectionner le groupe de stations présélectionnées (A à E).

### PRESET/TUNE

Pour commuter entre le mode de syntonisation des fréquences et le mode de syntonisation de stations présélectionnées.

### AUTO/MAN'L

Pour commuter entre le mode de syntonisation automatique et le mode de syntonisation manuel.

### FREQ/TEXT

Pour commuter l'affichage en cas de réception d'informations Système de radiocommunication de données.

### PTY SEEK MODE

Pour commuter le type de programme.

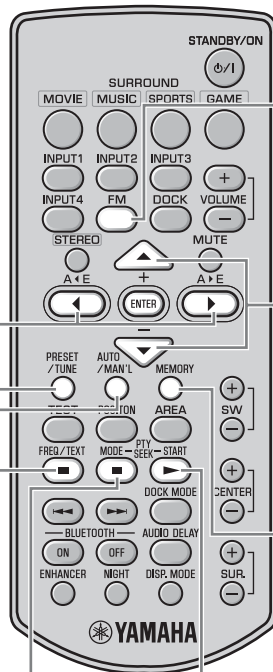

### FM

Pour sélectionner l'entrée FM.

### +/-

- Pour sélectionner la fréquence souhaitée dans le mode de syntonisation des fréquences.
- Pour sélectionner le numéro de présélection souhaité (1 à 8) dans le mode de syntonisation de stations présélectionnées.

### MEMORY

Pour activer le mode de mise en mémoire des présélections.

### PTY SEEK START

Pour démarrer la recherche du type de programme.

## Fonctionnement de base du syntoniseur

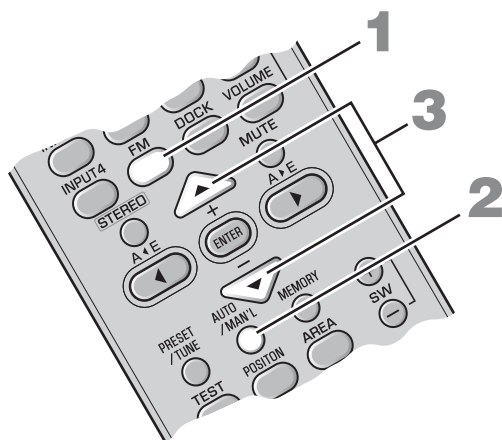

### Syntonisation manuelle

Si le signal de la station que vous souhaitez écouter est peu puissant, vous pouvez utiliser la syntonisation manuelle pour spécifier manuellement la fréquence. En mode de syntonisation FM, appuyez plusieurs fois de suite sur **AUTO/MAN'L** de sorte que le témoin AUTO disparaisse, puis appuyez plusieurs fois de suite sur **+/-** pour spécifier la fréquence de la station souhaitée. Lorsque la syntonisation sur une station est réalisée par le mode de syntonisation manuel, le signal radio FM est reçu en mono pour améliorer la qualité du signal.

- 1 Appuyez sur FM pour sélectionner l'entrée FM.**  
« FM » apparaît sur l'afficheur de la face avant.



- 2 Pour basculer entre les modes automatique et manuel, appuyez sur AUTO/MAN'L.**  
Le témoin AUTO s'allume lorsque le système est en mode de syntonisation automatique.

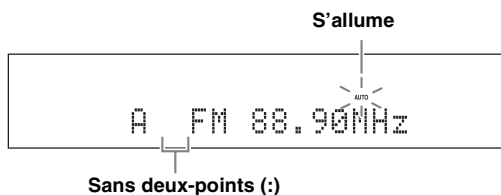

Si un signe deux-points (:) apparaît, le système est réglé en mode de syntonisation des présélections. (☞ P. 24)

- 3 Appuyez une fois sur +/- pour commander la syntonisation automatique.**

Lorsque la syntonisation sur une station est réalisée, le témoin TUNED s'allume et la fréquence de cette station apparaît sur l'afficheur de la face avant.

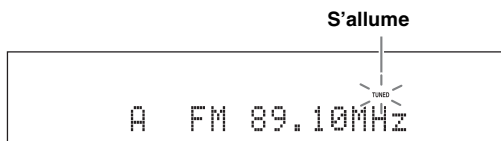

Lorsque la syntonisation sur une station FM est réalisée par le mode de syntonisation automatique, le signal radio FM est reçu en stéréo. Le témoin STEREO apparaît sur l'afficheur de la face avant.



## Présélection d'une station

### ■ Présélection automatique de stations

Il est possible de mettre 40 stations FM en mémoire (A1 à E8 : soit 8 numéros de présélection fois 5 groupes).

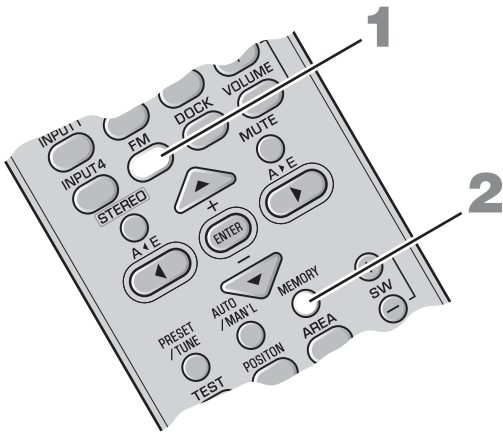

**1** Appuyez sur **FM** pour sélectionner l'entrée FM.

« FM » apparaît sur l'afficheur de la face avant.

**2** Appuyez pendant au moins 3 secondes sur **MEMORY**.

Le groupe et le numéro de présélection ainsi que les témoins MEMORY et AUTO clignotent. Après 5 secondes environ, la mise en mémoire automatique commence, à partir de la fréquence affichée et en procédant vers les fréquences plus élevées.

Appuyez à nouveau sur **MEMORY** pour annuler l'opération lorsque le témoin MEMORY clignote.

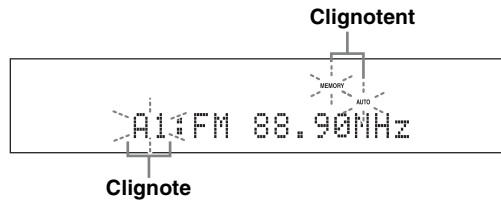

Quand la présélection automatique des stations est terminée, l'afficheur de la face avant indique la fréquence de la dernière station présélectionnée.



Appuyez sur **A◀E** ou sur **A▶E** pour désigner le groupe de stations présélectionnées, puis plusieurs fois de suite sur **+/-** après l'étape 2 pour désigner le numéro de présélection sous lequel la première station doit être mise en mémoire.

#### Remarques

- Les données relatives à une station qui peuvent exister sous un numéro de présélection sont effacées au moment où de nouvelles données sont sauvegardées sous ce numéro.
- Si le nombre des stations ne permet pas de remplir les 40 mémoires (A1 jusqu'à E8), la mise en mémoire automatique s'arrête après examen de toutes les stations disponibles.

Si la station souhaitée n'est pas mémorisée, ou si une station n'est pas mémorisée sous le groupe et le numéro de présélection souhaité, présélectionnez la station manuellement. Pour plus d'informations, reportez-vous à la section « Présélection manuelle de stations », page 25.

## ■ Présélection manuelle de stations

Utilisez cette fonction pour présélectionner manuellement les stations souhaitées.

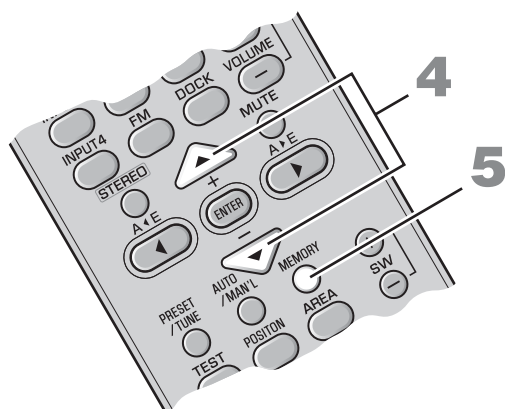
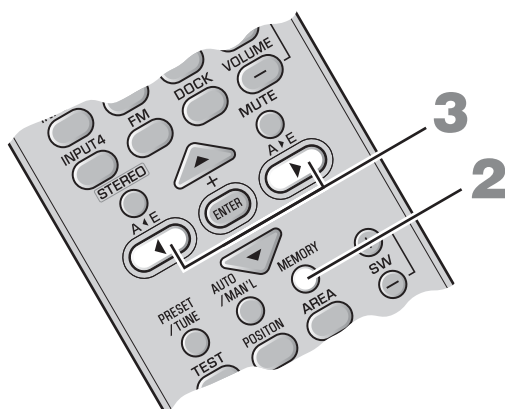

### 1 Syntonisez le système sur une station.

Pour plus d'informations sur la syntonisation, reportez-vous à la section « Fonctionnement de base du syntoniseur », page 23.

### 2 Appuyez sur **MEMORY**.

Le témoin MEMORY clignote sur l'afficheur de la face avant pendant 30 secondes environ.

Appuyez à nouveau sur **MEMORY** pour annuler l'opération lorsque le témoin MEMORY clignote.

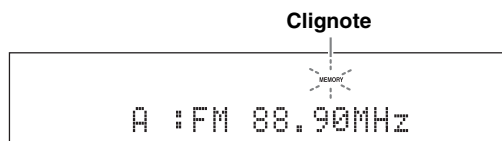

### 3 Appuyez plusieurs fois de suite sur **A<E** ou sur **A>E** pour sélectionner un groupe de présélections (A à E) tandis que le témoin **MEMORY** clignote.

La lettre du groupe de stations présélectionnées apparaît.

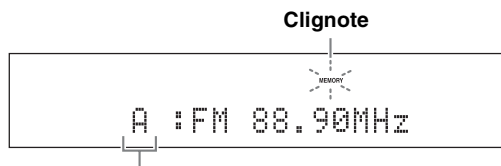

### 4 Appuyez sur **+/-** pour sélectionner un numéro de présélection (1 à 8) tandis que le témoin **MEMORY** clignote.

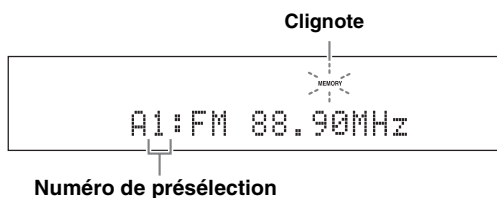

### 5 Appuyez sur **MEMORY** pour confirmer la présélection.



La station sélectionnée a été enregistrée en tant que A1.

Quand « A1:PRESET OK » apparaît sur l'afficheur de la face avant, la fréquence est indiquée avec le groupe de présélections que vous avez choisi. Le témoin MEMORY disparaît de l'afficheur de la face avant.

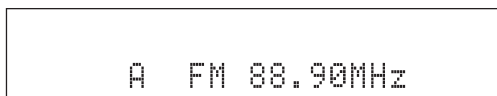

#### Remarques

- Les données relatives à une station qui peuvent exister sous un numéro de présélection sont effacées au moment où de nouvelles données sont sauvegardées sous ce numéro.
- Le mode de réception (stéréo ou mono) est sauvegardé en même temps que la fréquence de la station.

## ■ Rappel des stations présélectionnées

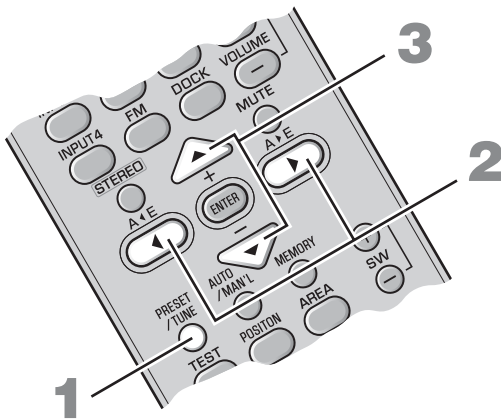

- 1** Appuyez sur **PRESET/TUNE** pour sélectionner le mode de syntonisation de stations présélectionnées.
- 2** Appuyez plusieurs fois de suite sur **A/E** ou sur **A/E** pour sélectionner le groupe de présélections (A à E) souhaité.
- 3** Appuyez plusieurs fois de suite sur **+/-** pour sélectionner le numéro de présélection (1 à 8) souhaité.

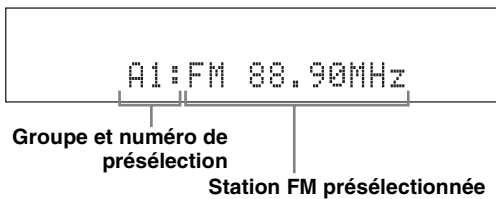

## ■ Réception de stations Système de radiocommunication de données

Le Système de radiocommunication de données est un système de transmission de données utilisé par les stations FM dans de nombreux pays. Le système peut recevoir différentes données Système de radiocommunication de données telles que PS (Program Service), PTY (Program Type), RT (Radio Text) et CT (Clock Time) lorsqu'il capte des stations Système de radiocommunication de données.

### Pour permuter l'affichage des informations Système de radiocommunication de données

Pendant la réception d'informations Système de radiocommunication de données, appuyez sur **FREQ/TEXT**. Chaque fois que vous appuyez sur cette touche, l'écran d'informations change dans l'ordre suivant :

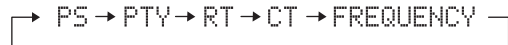

### Type d'informations

- **PROGRAM SERVICE (PS)**  
Affiche le programme Système de radiocommunication de données capté actuellement.
- **PROGRAM TYPE (PTY)**  
Affiche le type de programme Système de radiocommunication de données capté actuellement.
- **RADIO TEXT (RT)**  
Affiche les informations du programme Système de radiocommunication de données capté actuellement.
- **CLOCK TIME (CT)**  
Affiche l'heure actuelle.
- **FREQUENCY**  
Affiche la fréquence, ainsi que le groupe et le numéro pré-réglés.

### Remarques

- Vous ne pouvez sélectionner l'un des modes d'affichage Système de radiocommunication de données que si le témoin Système de radiocommunication de données est allumé sur l'afficheur de la face avant. Il peut s'écouler un certain temps avant que le système reçoive l'ensemble des données Système de radiocommunication de données de la station.
- Vous ne pouvez sélectionner que les modes d'affichage Système de radiocommunication de données disponibles proposés par la station.
- Si les signaux captés ne sont pas suffisamment forts, il se peut que le système soit incapable d'utiliser les données Système de radiocommunication de données. En particulier, le mode RT exige une grande quantité de données et risque de ne pas être disponible, même si les autres modes d'affichage Système de radiocommunication de données sont proposés.
- En cas de mauvaises conditions de réception, appuyez sur **AUTO/MAN'L** pour sélectionner la syntonisation manuelle. (P. 23)
- Si la puissance du signal est affaiblie par des interférences externes lorsque le système capte les données Système de radiocommunication de données, la réception risque d'être coupée de manière inattendue et « ...WAIT » peut apparaître sur l'afficheur de la face avant.
- Si vous sélectionnez le mode RT, le système peut afficher les informations sur des programmes comprenant 64 caractères alphanumériques maximum, tels que le symbole du tréma. Les caractères non disponibles s'affichent avec un trait de soulignement « \_ ».
- En cas de coupure de la réception alors que le mode CT est sélectionné, « CT WAIT » apparaît sur l'afficheur de la face avant.

## Pour sélectionner les stations par type (genre) de programme

Vous pouvez capter des stations Système de radiocommunication de données en sélectionnant un type (genre) de programme parmi 15 options. Une fois le type de programme sélectionné, le système recherche automatiquement ce type de programme parmi toutes les stations Système de radiocommunication de données préréglées.

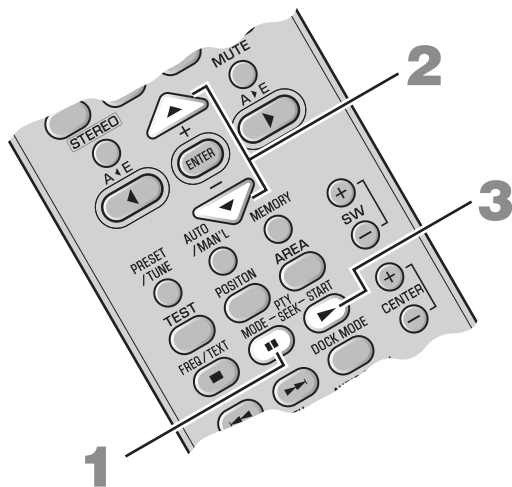

### 1 Appuyez sur **PTY SEEK MODE** pour que le système passe en mode **PTY SEEK**.

Le nom du type de programme ou « NEWS » clignote sur l'afficheur de la face avant.

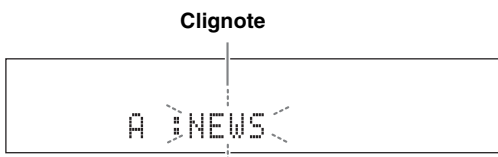

Pour annuler le mode PTY SEEK, appuyez à nouveau sur **PTY SEEK MODE**.

### 2 Appuyez sur **+/-** pour sélectionner le type de programme.

Le nom du type de programme sélectionné apparaît sur l'afficheur de la face avant.

Type de programme	Descriptions
NEWS	Actualités
AFFAIRS	Affaires courantes
INFO	Informations générales
SPORT	Sports
EDUCATE	Éducation
DRAMA	Théâtre

Type de programme	Descriptions
CULTURE	Cultures
SCIENCE	Sciences
VARIED	Divertissement léger
POP M	Variétés
ROCK M	Musique rock
M.O.R.M	Musique douce
LIGHT M	Musique classique légère
CLASSICS	Musique classique sérieuse
OTHER M	Autre musique

### 3 Appuyez sur **PTY SEEK START** pour lancer la recherche de toutes les stations Système de radiocommunication de données préréglées disponibles.

Le nom du type de programme sélectionné clignote et le témoin **PTY HOLD** s'allume sur l'afficheur de la face avant.

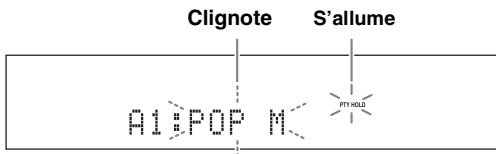

Pour arrêter la recherche de stations, appuyez à nouveau sur **PTY SEEK START**.

#### Remarques

- Le système arrête la recherche de stations lorsqu'il détecte une station diffusant le type de programme sélectionné.
- Si la station détectée n'est pas celle souhaitée, appuyez à nouveau sur **PTY SEEK START** pour reprendre la recherche d'une autre station diffusant le même type de programme.

# UTILISATION D'APPAREILS EN OPTION

## Utilisation d'un iPod™

Lorsque vous posez votre iPod sur la station universelles Yamaha iPod (par exemple, la YDS-10 ou la YDS-11, vendues séparément) raccordée à la borne DOCK de la commande système/caisson de graves (P. 14), vous pouvez procéder à la lecture des données de votre iPod.

### iPod pris en charge

iPod (Click and Wheel)  
iPod nano  
iPod mini  
iPod touch

### Fonction de charge de la batterie

Ce système charge la batterie de l'iPod posé sur la station universelle Yamaha iPod dans la mesure où celle-ci est raccordée à la borne DOCK de la commande système/caisson de graves et où le système est en service.

### Mise en place de l'iPod sur la station universelle Yamaha iPod

Lorsque vous posez votre iPod sur la station universelle Yamaha iPod, « iPod connected » et le témoin DOCK apparaissent sur l'afficheur de la face avant.

### Remarques

- Certaines fonctions risquent de ne pas être compatibles selon le modèle ou la version du logiciel de votre iPod.
- Pour la liste complète des messages d'état apparaissant sur l'afficheur de la face avant, reportez-vous à la section « iPod » du chapitre « Guide de dépannage », page 36.
- Veillez à régler le volume au minimum avant d'installer votre iPod dans la station d'accueil ou de l'en retirer.

## ■ Commandes et fonctions utilisées pour l'iPod™

Vous pouvez commander votre iPod en mode de télécommande simple ou en mode de navigation dans les menus.



Vous pouvez basculer entre le mode de télécommande simple et le mode de navigation dans les menus en appuyant sur **DOCK MODE**.

### DOCK

Pour sélectionner l'entrée DOCK.

### Touches de commande de la lecture

Pour commander la lecture de l'iPod raccordé.

▷ : Lecture/pause (en mode de télécommande simple), Lecture (en mode de navigation dans les menus)

⏏ : Lecture/pause (en mode de télécommande simple), Pause (en mode de navigation dans les menus)

⏹ : Arrêt

⏮/⏭ :

Pour la recherche arrière/avant par saut  
Pour la recherche arrière/avant (maintenez la touche enfoncée)

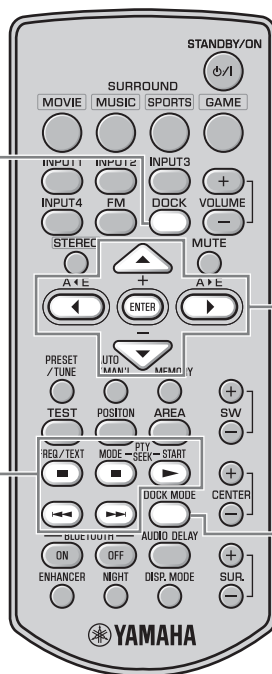

### Touches MENU/de déplacement du curseur (▲/▼/◀/▶)/ENTER

Pour parcourir le menu de votre iPod.

- Appuyez sur ◀ pour accéder au niveau de menu supérieur.
- Appuyez sur ▲/▼ pour déplacer le curseur et sélectionner un menu.
- Appuyez sur ENTER ou sur ▶ pour accéder au menu sélectionné.
- Appuyez sur ENTER dans l'écran de menu du niveau « Songs » afin de lire le morceau sélectionné.

### DOCK MODE

Pour basculer entre le mode de télécommande simple et le mode de navigation dans les menus.

## ■ Commande de votre iPod en mode de télécommande simple

Lorsque vous installez votre iPod dans la station d'accueil universelle Yamaha iPod (par exemple, la YDS-10 ou la YDS-11, vendues séparément), le mode de télécommande simple s'active. Dans ce mode, vous pouvez effectuer les opérations de base de votre iPod (lecture, arrêt, recherche arrière/avant par saut, etc.) à l'aide de la télécommande fournie.



Ces opérations peuvent également être effectuées à l'aide des commandes de votre iPod. Pour plus d'informations sur les opérations disponibles, consultez le mode d'emploi de votre iPod.

## ■ Commande de votre iPod en mode de navigation dans les menus

Dans ce mode, les listes de morceaux ou les informations de lecture apparaissent sur l'afficheur de la face avant pour vous permettre de sélectionner et de lire des morceaux ou de modifier les réglages à l'aide de la télécommande fournie.

### Remarques

- Ces opérations ne peuvent pas être effectuées à l'aide des commandes de votre iPod.
- Les caractères qui ne peuvent pas apparaître sur l'afficheur de la face avant sont remplacés par des traits de soulignement « \_ ».

**1** Pour passer en mode de navigation dans les menus, appuyez sur **DOCK MODE**.

**2** Appuyez plusieurs fois de suite sur ▲/▼/◀/▶ pour sélectionner le menu souhaité, puis appuyez sur **ENTER** pour lire le morceau sélectionné.

Options	Niveau 1	Niveau 2	Niveau 3	Niveau 4
Playlists	Liste de lecture	Liste de morceaux		
Artists	Liste d'artistes	Liste d'albums	Liste de morceaux	
Albums	Liste d'albums	Liste de morceaux		
Songs	Liste de morceaux			
Genres	Liste de genres	Liste d'artistes	Liste d'albums	Liste de morceaux
Composers	Liste de compositeurs	Liste d'albums	Liste de morceaux	
Settings	Liste de réglages			

La liste des réglages comprend les 2 options suivantes :

### Shuffle

Utilisez cette fonction pour configurer le système afin qu'il lise les morceaux ou albums dans un ordre aléatoire.

Options : Off, Songs, Album

Vous pouvez basculer entre ces options en appuyant sur **ENTER**.

- Sélectionnez « Off » pour désactiver cette fonction.
- Sélectionnez « Songs » pour configurer le système afin qu'il lise les morceaux dans un ordre aléatoire.
- Sélectionnez « Album » pour que le système lise les albums dans un ordre aléatoire.

### Repeat

Utilisez cette fonction pour configurer le système afin qu'il répète un morceau ou une série de morceaux.

Options : Off, One, All

Vous pouvez basculer entre ces options en appuyant sur **ENTER**.

- Sélectionnez « Off » pour désactiver cette fonction.
- Sélectionnez « One » pour configurer le système afin qu'il répète un morceau.
- Sélectionnez « All » pour configurer le système afin qu'il répète une série de morceaux.

### Remarque

Le contenu du menu iPod varie, en fonction du modèle ou de la génération.

## Utilisation de composants Bluetooth™

Vous pouvez raccorder le récepteur audio sans fil Bluetooth Yamaha (par exemple le YBA-10, vendu séparément) à la prise DOCK de la commande du système/caisson et écouter le contenu musical enregistré sur votre composant Bluetooth (qu'il s'agisse d'un lecteur audio portable ou d'un ordinateur équipé d'un émetteur Bluetooth, par exemple) sans raccorder physiquement le système au composant Bluetooth. Vous devez effectuer au préalable le « jumelage » du récepteur audio sans fil Bluetooth Yamaha raccordé et du composant Bluetooth.

### ■ Commandes et fonctions utilisées pour les composants Bluetooth

#### DOCK

Pour sélectionner l'entrée DOCK.

#### BLUETOOTH ON/OFF

- Pour lancer ou annuler le jumelage.
- Pour connecter ou déconnecter un composant Bluetooth.

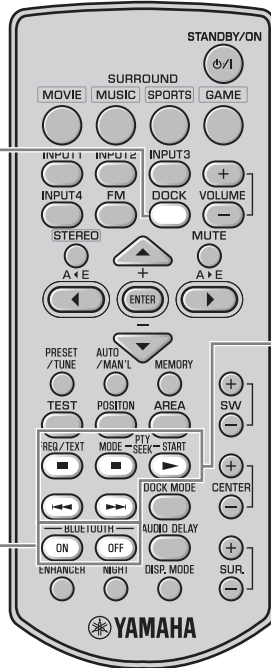

#### Touches de commande de la lecture

Pour commander la lecture d'un composant Bluetooth.

▷ : Lecture

⏸ : Pause

⏹ : Arrêt

◀◀/▶▶ : Pour la recherche arrière/avant par saut

⏪/⏩ : Pour la recherche arrière/avant par saut

### ■ Jumelage du récepteur audio sans fil Bluetooth™ Yamaha et du composant Bluetooth™

Le jumelage doit être effectué avant de pouvoir utiliser pour la première fois un composant Bluetooth et le récepteur audio sans fil Bluetooth Yamaha raccordé au système, ou encore si les données de jumelage enregistrées ont été supprimées. Par « Jumelage », il faut entendre l'opération qui consiste à enregistrer un composant Bluetooth en vue d'établir des communications Bluetooth.

À des fins de sécurité, une limite de temps de 8 minutes est définie pour l'opération de jumelage. Avant de commencer, veuillez lire et comprendre l'intégralité des instructions.

- 1** Raccordez le récepteur audio sans fil Bluetooth Yamaha à la prise DOCK de la commande système/caisson de graves. (P. 14)
- 2** Appuyez sur **DOCK** pour sélectionner l'entrée DOCK.
- 3** Mettez sous tension le composant Bluetooth que vous souhaitez jumeler, puis passez en mode de jumelage.

Pour plus d'informations, reportez-vous au mode d'emploi de votre composant Bluetooth.

- 4 Appuyez pendant au moins 3 secondes sur **BLUETOOTH ON** pour lancer le jumelage.**  
« Searching... » apparaît dès que le jumelage commence. Quand le récepteur audio sans fil Bluetooth Yamaha est en mode de jumelage, le témoin DOCK de l'afficheur de la face avant clignote.



Pour annuler le jumelage, appuyez sur **BLUETOOTH OFF**.

- 5 Vérifiez si le composant Bluetooth détecte le récepteur audio sans fil Bluetooth Yamaha.**  
Si le composant Bluetooth détecte le récepteur audio sans fil Bluetooth Yamaha, le nom de ce dernier (« YBA-10 YAMAHA », par exemple) apparaît dans la liste des périphériques du composant Bluetooth.

- 6 Sélectionnez le récepteur audio sans fil Bluetooth Yamaha dans la liste des composants Bluetooth, puis entrez le code d'accès « 0000 » sur le composant Bluetooth.**

Lorsque la procédure de jumelage a abouti, « Completed » apparaît sur l'afficheur de la face avant.



- Si le jumelage ne s'est pas achevé dans les 8 minutes, « Not found » apparaît et le témoin DOCK s'éteint sur l'afficheur de la face avant.
- En cas d'annulation du jumelage pendant l'opération, « Canceled » apparaît sur l'afficheur de la face avant.

### Remarque

Le récepteur audio sans fil Bluetooth Yamaha peut être jumelé avec huit composants Bluetooth maximum. Si vous procédez au jumelage avec un neuvième composant et si les données de jumelage sont enregistrées, les données du composant utilisé le moins récemment sont supprimées.

## ■ Établissement d'une connexion

Une fois le jumelage terminé, procédez à l'opération de connexion sur le système ou sur le composant Bluetooth afin de permettre la communication entre eux. L'opération de connexion sur le système n'est disponible que pour le dernier composant Bluetooth connecté.

- 1 Appuyez sur **DOCK** pour sélectionner l'entrée DOCK.**
- 2 Appuyez sur **BLUETOOTH ON** pour établir une connexion. « Searching... » apparaît sur l'afficheur de la face avant.**  
Lorsque le système détecte le dernier composant Bluetooth connecté, « BT connected » apparaît pendant 3 secondes sur l'afficheur de la face avant.



- Si le système ne parvient pas à détecter le dernier composant Bluetooth connecté, « Not found » apparaît sur l'afficheur de la face avant.
- Si vous souhaitez établir une connexion à un composant Bluetooth différent du dernier composant auquel vous vous êtes connecté, établissez la connexion à partir du nouveau composant Bluetooth. Pour plus d'informations, reportez-vous au mode d'emploi de votre composant Bluetooth.

## ■ Déconnexion

**Appuyez sur **DOCK**, puis sur **BLUETOOTH OFF** pour déconnecter le système du composant Bluetooth.**

« Disconnected » apparaît sur l'afficheur de la face avant.

## ■ Lecture du composant Bluetooth

Vous pouvez lire votre composant Bluetooth à l'aide de la télécommande fournie.

Il est également possible de lire votre composant Bluetooth en le commandant directement.



L'utilisation à l'aide de la télécommande n'est disponible que si la connexion est établie entre le composant Bluetooth à lire et le système.



# RÉGLAGE DU RETARD AUDIO

Il existe parfois un retard entre le son et les images TV d'un écran plasma. Vous pouvez utiliser cette fonction pour retarder la reproduction du son afin qu'il soit synchronisé à l'image vidéo.

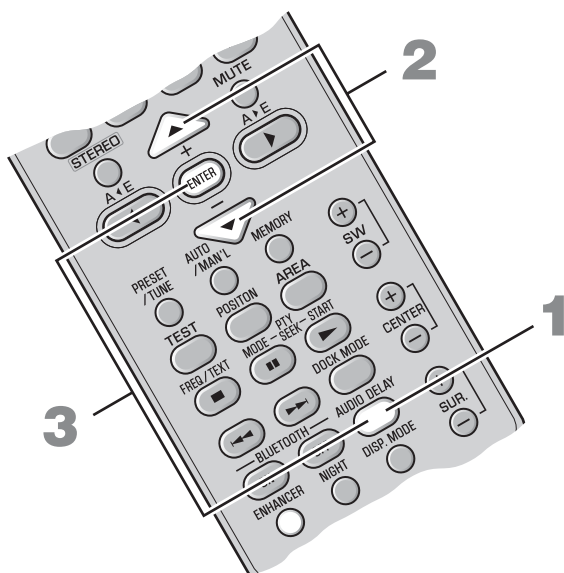

**1** Pour passer en mode de réglage, appuyez sur **AUDIO DELAY**.

**2** Appuyez sur **▲/▼** pour régler le retard.  
Options : 0 à 240 ms  
Vous pouvez régler le retard par incréments de 10 ms.

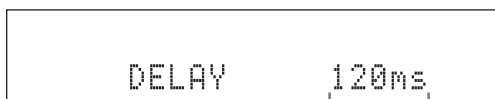

Définition de la valeur

**3** Pour quitter le mode de réglage, appuyez à nouveau sur **AUDIO DELAY** ou sur **ENTER**.



- Le réglage par défaut est 0 ms et « DELAY OFF » apparaît sur l'afficheur de la face avant.
- Le système mémorise les réglages affectés à chaque source d'entrée.

## Remarque

Si vous n'utilisez pas cette fonction dans les 30 secondes qui suivent le passage en mode de réglage, le système quitte automatiquement ce mode.

## ÉCOUTE À FAIBLE VOLUME (MODE D'ÉCOUTE TARDIVE)

Le mode d'écoute nocturne vous permet d'entendre plus clairement les voix et les dialogues aux niveaux de volumes inférieurs en éliminant les effets des sons plus puissants. Cette fonction est utile lorsque vous regardez des films ou écoutez de la musique en soirée.

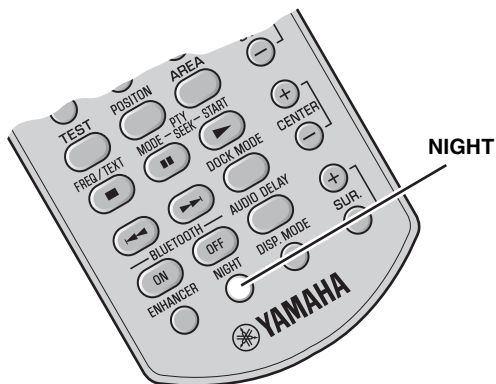

### Appuyez sur **NIGHT**.

« NIGHT ON » apparaît sur l'afficheur de la face avant. Le témoin NIGHT s'allume lorsque le mode d'écoute tardive est sélectionné.

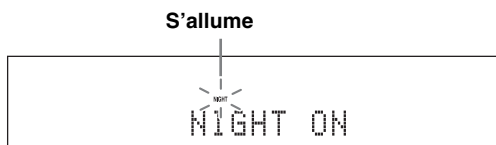

- Pour annuler le mode d'écoute tardive, appuyez une nouvelle fois sur **NIGHT**.
- Quand cette fonction est activée, le mode d'amélioration de la musique compressée est automatiquement désactivé. (☞ P. 21)
- Ce réglage est spécifié pour chaque source d'entrée.

## RÉGLAGE DE L'ÉQUILIBRE DU VOLUME PENDANT LA LECTURE

Vous pouvez régler l'équilibre du volume des enceintes virtuelles et du caisson de graves.

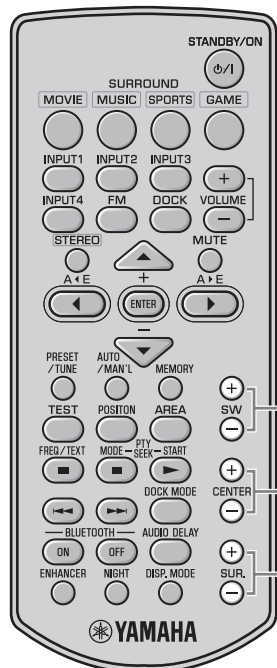

### SW +/-

Pour régler le niveau de sortie du canal du caisson de graves.  
Plage de commande : +6 à -6

### CENTER +/-

Pour régler le niveau de sortie du canal de l'enceinte virtuelle centrale.  
Plage de commande : +6 à -6

### SUR. +/-

Pour régler le niveau de sortie des canaux des enceintes virtuelles surround/arrière surround.  
Plage de commande : +6 à -6



- Vous pouvez également régler le volume de l'enceinte lors de l'émission de la tonalité d'essai. (☞ P. 20)
- Ce réglage est spécifié pour chaque source d'entrée.

# CHANGEMENT DE LA LUMINOSITÉ DE L’AFFICHEUR DE LA FACE AVANT

Vous pouvez modifier la luminosité de l’afficheur de la face avant. Il est également possible de désactiver l’afficheur de la face avant afin de visionner un film dans un environnement plus sombre.

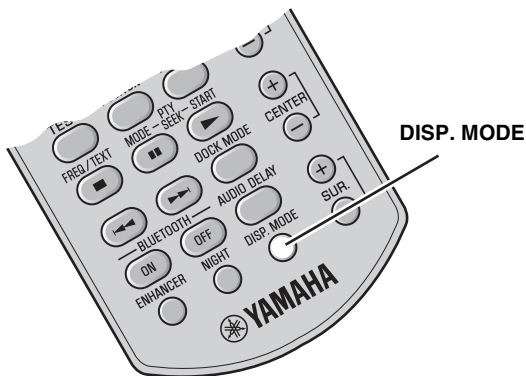

Appuyez plusieurs fois de suite sur **DISP. MODE**.

À chaque appui de **DISP. MODE**, la luminosité de la face avant change.

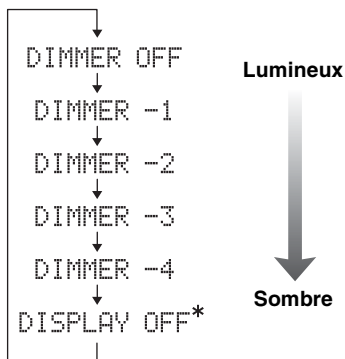

\* Si vous sélectionnez DISPLAY OFF, l’afficheur de la face avant s’éteint après l’apparition de « DISPLAY OFF ».

L’afficheur de la face avant s’allume temporairement à chaque exécution d’une opération alors que le mode DISPLAY OFF est sélectionné.

Seul le témoin d’alimentation demeure allumé en mode DISPLAY OFF.



Le réglage par défaut est DIMMER OFF.

# INFORMATIONS COMPLÉMENTAIRES

## Guide de dépannage

Si ce système ne fonctionne pas normalement, vérifiez les points suivants. Si l'anomalie constatée n'est pas mentionnée, ou encore si les actions correctives suggérées sont sans effet, mettez ce système hors tension et débranchez-le, puis prenez contact avec le revendeur ou le service après-vente agréé Yamaha le plus proche.

Anomalies	Causes possibles	Solution	Voir page
<b>L'alimentation se coupe immédiatement après la mise en service.</b>	Le cordon d'alimentation n'est pas convenablement branché.	Assurez-vous que la fiche du cordon d'alimentation est complètement introduite dans la prise secteur.	15
	Les câbles d'enceinte sont en court-circuit.	Assurez-vous que tous les câbles d'enceinte sont raccordés convenablement.	11
	Ce système a reçu un choc électrique puissant dû à un éclair ou à une décharge excessive d'électricité statique.	Mettez ce système en veille, puis débranchez le cordon d'alimentation. Attendez environ 30 secondes, branchez le cordon d'alimentation, puis remettez ce système sous tension.	16
<b>Les enceintes n'émettent aucun son.</b>	Le niveau du volume est réglé trop bas.	Réglez le niveau du volume.	16, 33
	Le silencieux a peut-être été activé.	Désactivez le silencieux.	16
	La source d'entrée ou le réglage d'entrée n'est peut-être pas correct.	Sélectionnez la source d'entrée ou le réglage d'entrée correct.	16
	Les câbles ne sont pas convenablement raccordés.	Assurez-vous que tous les câbles sont convenablement reliés.	11
<b>Le son est très faible d'un côté.</b>	Les câbles ne sont pas convenablement raccordés.	Assurez-vous que tous les câbles sont convenablement reliés.	11
<b>Les canaux d'enceinte autres que les canaux avant n'émettent aucun son.</b>	Vous écoutez peut-être une source stéréo sans mode surround.	Appuyez sur une touche du mode surround pour activer l'effet de champ sonore.	18
<b>Le canal d'enceinte centrale n'émet aucun son.</b>	Le volume du canal d'enceinte centrale est réglé au niveau minimal.	Réglez le niveau du volume du canal d'enceinte virtuelle centrale.	33
<b>Les canaux d'enceinte surround n'émettent aucun son.</b>	Le volume des canaux d'enceinte surround est peut-être réglé au niveau minimal.	Réglez le niveau de volume des enceintes virtuelles surround.	33
<b>Le caisson de graves n'émet aucun son.</b>	Le volume du canal du caisson de graves est réglé au niveau minimal.	Réglez le niveau de volume du caisson de graves.	33
<b>Le son est de mauvaise qualité (bruits).</b>	Les câbles d'enceinte sont en court-circuit.	Assurez-vous que tous les câbles sont convenablement reliés.	11
<b>Ce système ne fonctionne pas convenablement.</b>	Ce système a reçu un choc électrique puissant dû à un éclair ou à une décharge excessive d'électricité statique, ou bien il y a eu une chute de tension.	Mettez ce système en veille, puis débranchez le cordon d'alimentation. Attendez environ 30 secondes, branchez le cordon d'alimentation, puis mettez ce système sous tension.	16
	Le câble de commande du système n'est pas convenablement branché.	Branchez soigneusement le câble système.	11
<b>Un appareil numérique ou haute fréquence produit des bruits.</b>	Ce système est trop près d'un appareil numérique ou à haute fréquence.	Éloignez ce système de l'appareil concerné.	—

Anomalies	Causes possibles	Solution	Voir page
<b>La télécommande n'agit pas sur ce système.</b>	Vous utilisez la télécommande hors de sa portée de fonctionnement.	Pour de plus amples détails concernant cette question, reportez-vous à la section « Utilisation de la télécommande ».	7
	La télécommande de ce système est exposée à la lumière du soleil ou d'un éclairage.	Changez l'éclairage.	—
	Les piles sont épuisées.	Remplacez les piles.	7

## ■ Syntoniseur

Anomalies	Causes possibles	Actions correctives	Voir page
<b>La réception FM en stéréophonie est parasitée.</b>	Les caractéristiques des émissions FM stéréophoniques sont à l'origine de cette anomalie si l'émetteur est trop éloigné, ou encore si le niveau d'entrée sur l'antenne est médiocre.	Vérifiez les raccordements de l'antenne.	14
		Tentez d'utiliser une antenne FM directionnelle de bonne qualité.	—
		Effectuez la syntonisation manuellement.	23
<b>Présence de distorsion. Impossible d'obtenir une réception claire, même avec une antenne FM de bonne qualité.</b>	L'appareil est soumis aux effets de trajets multiples.	Réglez la position de l'antenne pour supprimer les trajets multiples.	—
<b>Il n'est pas possible d'effectuer la syntonisation automatique sur la station désirée.</b>	Le signal capté est trop faible.	Tentez d'utiliser une antenne FM directionnelle de bonne qualité.	—
		Effectuez la syntonisation manuellement.	23

## ■ iPod

### Remarque

En cas d'erreur de transmission sans message d'état sur l'afficheur de la face avant, vérifiez les liaisons de votre iPod (P. 14).

Message d'état	Causes possibles	Actions correctives	Voir page
Unknown iPod	L'iPod utilisé n'est pas pris en charge par ce système.	Seuls les iPod (Click and Wheel), iPod nano, iPod mini et iPod touch sont pris en charge.	—
iPod connected	Votre iPod est posé convenablement sur une station d'accueil universelle Yamaha iPod (par exemple la YDS-10 ou la YDS-11, vendues séparément), elle-même reliée à la borne DOCK de ce système, et la connexion entre l'iPod et ce système est terminée.		
Disconnected	Votre iPod a été retiré d'une station d'accueil universelle Yamaha iPod (par exemple la YDS-10 ou la YDS-11, vendues séparément) qui était reliée à la borne DOCK de ce système.	Reposez votre iPod sur la station d'accueil universelle Yamaha iPod (par exemple la YDS-10 ou la YDS-11, vendues séparément) reliée à la borne DOCK de ce système.	14, 28

**■ Bluetooth**

**Remarque**

En cas d'erreur de transmission sans message d'état sur l'afficheur de la face avant, vérifiez votre composant Bluetooth.

Message d'état	Causes possibles	Actions correctives	Voir page
Searching...	<p>Le récepteur audio sans fil Bluetooth Yamaha (notamment le YBA-10, vendu séparément) et le composant Bluetooth sont en cours de jumelage.</p> <hr/> <p>Le récepteur audio sans fil Bluetooth Yamaha (notamment le YBA-10, vendu séparément) et le composant Bluetooth sont occupés à établir la connexion.</p>		
Completed	Le jumelage est terminé.		
Canceled	Le jumelage est annulé.		
Not found	Le système ne parvient pas à détecter le composant Bluetooth lors de l'opération de jumelage ou lors d'une tentative de connexion au composant Bluetooth.		
BT connected	La connexion entre le récepteur audio sans fil Bluetooth Yamaha (par exemple le YBA-10, vendu séparément) et le composant Bluetooth est établie.		
Disconnected	Le composant Bluetooth est déconnecté du récepteur audio sans fil Bluetooth Yamaha (par exemple le YBA-10, vendu séparément).		
Not Available	Le jumelage est effectué une fois que le récepteur audio sans fil Bluetooth Yamaha (par exemple, YBA-10, vendu séparément) est raccordé au composant Bluetooth.		

## Glossaire

### ■ AIR SURROUND XTREME

Une nouvelle technologie surround développée par Yamaha permet d'obtenir un son surround avec un nombre d'enceintes réduit. Par rapport à la technologie surround avant traditionnelle, AIR SURROUND XTREME restitue un champ acoustique surround naturel.

### ■ Canal (c)

Un canal est un type de son obtenu en divisant le signal audio en fonction d'une plage et de caractéristiques précises.

Ex. Signal à 7.1 canaux

- Enceintes avant, Gauche (1 c), Droite (1 c)
- Enceinte centrale (1 c)
- Enceintes surround, Gauche (1 c), Droite (1 c)
- Enceintes arrière surround, Gauche (1 c), Droite (1 c)
- Caisson de graves (1 c × 0,1\* = 0.1 c)

\* Contrairement à une bande à 1 canal complète, il s'agit d'un composant destiné seulement à améliorer le son des basses fréquences pour accroître l'effet.

### ■ Dolby Digital

Système surround numérique mis au point par Dolby Laboratories et fournissant un son multicanaux complètement indépendant. Avec 3 canaux avant (gauche, centre et droit) et 2 canaux arrière stéréophoniques, Dolby Digital est un système à 5 canaux audio intégraux. Un canal supplémentaire, sur lequel ne circulent que les effets basse fréquence (dénommé canal LFE, ou effet basse fréquence) complète l'ensemble à 5.1 canaux (le canal LFE est compté pour 0.1 canal). En utilisant 2 canaux stéréo pour les enceintes surround, il est possible d'obtenir des effets sonores plus rigoureux que ceux du Dolby Surround, en particulier lorsque la source se déplace

### ■ Dolby Pro Logic II

Il s'agit d'une méthode de matricage améliorée qui fournit une meilleure sensation de l'espace et de la direction des sons pour les enregistrements effectués en Dolby Surround ; cette méthode restitue en trois dimensions les enregistrements de musique stéréo classiques de façon convaincante. Ce son est idéal pour restituer tout le mouvement des sons d'ambiance. Alors que les enregistrements surround classiques sont entièrement compatibles avec les décodeurs Dolby Pro Logic II, les pistes son sont décodées d'une façon spéciale pour tirer le maximum du Pro Logic II lors de la lecture, en séparant entre autre les canaux surround gauche et droit.

### ■ DTS

Système de son surround numérique mis au point par DTS, Inc., fournissant un son réparti sur 5.1 canaux. Il produit de réels effets sonores en faisant appel à une grande masse de données audio.

### ■ Fréquence d'échantillonnage

Il s'agit du nombre d'échantillonnages (numérisation des signaux analogiques) par seconde. En principe, plus la fréquence d'échantillonnage est élevée plus le spectre est large, et plus le taux binaire de quantification est élevé, plus le niveau sonore peut être clairement traduit.

### ■ PCM (Pulse Code Modulation)

Signal au format numérique obtenu sans compression. La gravure de CD utilise 16 bits et la fréquence de 44,1 kHz ; celle des DVD varie de 16 bits et 48 kHz à 24 bits et 192 kHz, ce qui permet d'obtenir une meilleure qualité sonore.

## Caractéristiques techniques

### YAS-71CU/YAS-81CU

- Type ... À blindage magnétique et suspension acoustique bidirectionnel
- Excitateur
  - Graves ..... blindage magnétique de type conique 8 cm × 4 (L2, R2)
  - Aigus ..... blindage magnétique de type à dôme équilibré 2,5 cm × 2 (L1, R1)
- Réponse en fréquence ..... 120 Hz à 20 kHz (-10 dB)
- Dimensions (L × P × H)
  - [YAS-71] ..... 800 × 105 × 100 mm
  - [YAS-81] ..... 1 030 × 105 × 100 mm
- Poids
  - [YAS-71] ..... 5 kg
  - [YAS-81] ..... 6 kg

### YAS-71SPX/YAS-81SPX

#### Amplificateur

- Puissance de sortie efficace minimale par canal
  - G/D ..... 55 W + 55 W (1 kHz, 1% DHT + N)
  - Caisson de graves ..... 55 W (100 Hz 1% DHT + N)
- Puissance maximale par canal
  - G/D ..... 70 W + 70 W (1 kHz, 10% DHT + N)
  - Caisson de graves ..... 70 W (100 Hz, 10% DHT + N)

### Syntoniseur FM

- Plage de syntonisation
  - [Modèles américains et canadiens] ..... 87,50 à 107,90 MHz
  - [Autres modèles] ..... 87,50 à 108,00 MHz
- Entrée d'antenne (asymétrique) ..... 75 Ω

### Caisson de graves

- Type ..... Type Bass reflex
- Excitateur ..... Cône de 16 cm, à blindage magnétique
- Réponse en fréquence ..... 35 Hz à 120 Hz (-10 dB)

### Autres sections

- Alimentation
  - [Modèle taiwanais] ..... 110 V CA, 60 Hz
  - [Modèles américains et canadiens] ..... 120 V CA, 60 Hz
  - [Modèle chinois] ..... 220 V CA, 50 Hz
  - [Modèle coréen] ..... 220 V CA, 60 Hz
  - [Modèles asiatiques et européens] ..... 230 V CA, 50 Hz
  - [Modèle australien] ..... 240 V CA, 50 Hz
- Consommation ..... 50 W
- Consommation en veille ..... 1 W maximum
- Dimensions (L × H × P) ..... 194 × 450 × 400 mm
- Poids ..... 13 kg

\* Les spécifications peuvent être modifiées sans avis préalable.



Ce système emploie de nouveaux algorithmes et technologies permettant de restituer un son surround 7 canaux à l'aide de deux enceintes avant seulement, sans utiliser de réflexion murale.



« DTS » et « DTS Digital Surround » sont des marques déposées de DTS, Inc.



Fabriqué sous licence de Dolby Laboratories.  
« Dolby », « Pro Logic » et le symbole double D sont des marques commerciales de Dolby Laboratories.



## Garantie Limitée pour l'Espace Économique Européenne et la Suisse

Merci d'avoir porté votre choix sur un produit Yamaha. Dans l'hypothèse où vous devriez recourir au service de notre garantie après-vente, veuillez contacter votre revendeur Yamaha. Si vous rencontrez la moindre difficulté, n'hésitez pas à contacter directement Yamaha dans votre pays de résidence. Vous pouvez trouver toutes informations complémentaires sur notre site Web (<http://www.yamaha-hifi.com/> ou <http://www.yamaha-uk.com/> pour les résidents au Royaume-Uni).

Yamaha garantit votre produit contre tout défaut de fabrication, pièces et main d'oeuvre, pour une durée de 2 ans à compter de la première date de vente au détail. Yamaha s'engage, dans les conditions décrites ci-après, à procéder à la réparation du produit défectueux (ou d'un quelconque de ses composants) ou à son remplacement à l'appréciation de Yamaha en prenant à sa charge les coûts relatifs aux pièces détachées et à la main d'oeuvre. Yamaha se réserve le droit de remplacer le produit par un modèle semblable, de par sa valeur et ses caractéristiques, dès lors que la commercialisation dudit produit a cessé ou bien lorsque sa réparation s'avère économiquement injustifiée.

### Conditions

1. La facture d'achat originelle ou un justificatif d'achat correspondant (indiquant la date d'achat, la référence du produit et le nom du revendeur) DOIT accompagner le produit défectueux, ainsi qu'une description précise du dysfonctionnement constaté. En l'absence de cette preuve d'achat, Yamaha se réserve le droit de refuser le service de la garantie et le produit peut être restitué aux frais du consommateur.
2. Le produit DOIT avoir été acheté par un distributeur agréé Yamaha au sein de l'Espace Economique Européen ou en Suisse.
3. Le produit doit n'avoir fait l'objet d'aucune modification ou altération, sauf accord écrit de Yamaha.
4. Les cas suivants font obstacle à l'application de la garantie:
  - a. Entretien périodique et réparation ou remplacement de pièces ayant subi une usure ou défaillance normale.
  - b. Dommages résultant de:
    - (1) Réparation effectuée par le consommateur lui-même ou par un tiers non autorisé.
    - (2) Emballage ou manutention inadéquats lors du transport du produit pour réparation. Veuillez noter qu'il est de la responsabilité de l'expéditeur de s'assurer que le produit est correctement emballé.
    - (3) Utilisation non-conforme du produit, correspondant aux cas non limitatifs (a) d'utilisation non-conforme à l'objet normal du produit ou nonconforme aux instructions d'utilisation, de maintenance ou d'installation publiées par Yamaha, (b) ou d'utilisation du produit incompatible avec les normes techniques ou de sécurité en vigueur au sein du pays d'utilisation.
    - (4) Accidents, foudre, dégat des eaux, incendie, ventilation incorrecte, fuite de pile ou toute autre cause échappant au contrôle de Yamaha.
    - (5) Les défauts de la configuration dans laquelle ce produit est incorporé et/ou l'incompatibilité avec des produits tiers.
    - (6) Produit importé au sein de l'EEE, et/ou en Suisse, par une autre entité que Yamaha, dès lors que ce produit n'est pas conforme aux normes techniques ou de sécurité du pays d'utilisation et/ou aux normes des produits commercialisés par Yamaha au sein de l'EEE et/ou en Suisse.
    - (7) Produits non audiovisuels.  
(Les produits soumis à une « Déclaration de Garantie AV de Yamaha » sont indiqués sur notre site Web à l'adresse <http://www.yamaha-hifi.com/> ou <http://www.yamaha-uk.com/> pour les résidents au Royaume-Uni.)
5. Lorsque la garantie diffère entre le pays d'achat et le pays d'utilisation du produit, la garantie du pays d'utilisation est applicable.
6. Yamaha ne saurait être tenu pour responsable de quelconques pertes ou dommages, directs, consécutifs ou autres, sa responsabilité au titre de la garantie étant strictement limitée à la réparation ou au remplacement du produit.
7. Nous vous invitons à sauvegarder toutes les données ou réglages personnalisés de votre produit, Yamaha ne pouvant être tenu responsable de leur modification ou perte.
8. La présente garantie laisse intégralement subsister les droits que le consommateur peut détenir au titre de la garantie légale en vigueur ou au titre du contrat de vente conclu avec son revendeur.

### Information concernant la Collecte et le Traitement des piles Usagées et des déchets d'équipements électriques et électroniques



Les symboles sur les produits, l'emballage et/ou les documents joints signifient que les produits électriques ou électroniques usagés ainsi que les piles ne doivent pas être mélangés avec les déchets domestiques habituels. Pour un traitement, une récupération et un recyclage appropriés des déchets d'équipements électriques et électroniques et des piles usagées, veuillez les déposer aux points de collecte prévus à cet effet, conformément à la réglementation nationale et aux Directives 2002/96/EC et 2006/66/EC.



En vous débarrassant correctement des déchets d'équipements électriques et électroniques et des piles usagées, vous contribuerez à la sauvegarde de précieuses ressources et à la prévention de potentiels effets négatifs sur la santé humaine qui pourraient advenir lors d'un traitement inapproprié des déchets.



Pour plus d'informations à propos de la collecte et du recyclage des déchets d'équipements électriques et électroniques et des piles usagées, veuillez contacter votre municipalité, votre service de traitement des déchets ou le point de vente où vous avez acheté les produits.



#### [Information sur le traitement dans d'autres pays en dehors de l'Union Européenne]

Ces symboles sont seulement valables dans l'Union Européenne. Si vous souhaitez vous débarrasser de déchets d'équipements électriques et électroniques ou de piles usagées, veuillez contacter les autorités locales ou votre fournisseur et demander la méthode de traitement appropriée.

**Pb**

#### Note pour le symbole « pile » (deux exemples de symbole ci-dessous):

Ce symbole peut être utilisé en combinaison avec un symbole chimique. Dans ce cas il respecte les exigences établies par la Directive pour le produit chimique en question.

# Vorsicht: Vor der Bedienung dieses Gerätes durchlesen.

- 1 Um optimales Leistungsvermögen sicherzustellen, lesen Sie bitte die Anleitung aufmerksam durch. Bewahren Sie die Anleitung danach für spätere Nachschlagzwecke sorgfältig auf.
- 2 Stellen Sie dieses Klangsystem an einem gut belüfteten, kühlen, trockenen und sauberen Ort auf - schützen Sie es vor direktem Sonnenlicht, Wärmequellen, Vibrationen, Staub, Feuchtigkeit und/oder Kälte. Lassen Sie oben, links, rechts und auf der Rückseite dieses Geräts mindestens 5 cm Freiraum für die Belüftung.
- 3 Stellen Sie dieses Gerät entfernt von anderen elektrischen Haushaltgeräten, Motoren oder Transformatoren auf, um Brumngeräusche zu vermeiden.
- 4 Setzen Sie dieses Gerät keinen plötzlichen Temperaturänderungen von kalt auf warm aus, und stellen Sie dieses Gerät nicht an Orten mit hoher Luftfeuchtigkeit auf (z.B. in Räumen mit Luftbefeuchtern), um Kondensation im Inneren des Gerätes zu vermeiden, da es anderenfalls zu elektrischen Schlägen, Feuer, Beschädigung dieses Gerätes und/oder zu persönlichen Verletzungen kommen kann.
- 5 Vermeiden Sie die Aufstellung dieses Gerätes an Orten, an welchen Fremdkörper in das Gerät fallen können bzw. an welchen Flüssigkeiten auf das Gerät verschüttet werden können. Stellen Sie auf der Oberseite des Gerätes niemals folgendes auf:
  - Andere Komponenten, da diese Beschädigung und/oder Verfärbung der Oberfläche dieses Gerätes verursachen können.
  - Brennende Objekte (z.B. Kerzen), da diese Feuer, Beschädigung des Gerätes und/oder persönliche Verletzungen verursachen können.
  - Mit Flüssigkeiten gefüllte Behälter, da diese umfallen und die Flüssigkeit auf das Gerät verschütten können, wodurch es zu elektrischen Schlägen für den Anwender und/oder zu Beschädigung des Gerätes kommen kann.
- 6 Decken Sie dieses Gerät niemals mit Zeitungen, Tischdecken, Vorhängen usw. ab, damit die Wärmeabfuhr nicht behindert wird. Falls die Temperatur im Inneren des Gerätes ansteigt, kann es zu Feuer, Beschädigung des Gerätes und/oder zu persönlichen Verletzungen kommen.
- 7 Schließen Sie dieses Gerät erst an eine Wandsteckdose an, nachdem alle anderen Anschlüsse ausgeführt wurden.
- 8 Stellen Sie dieses Gerät niemals mit der Unterseite nach oben auf, da es sonst beim Betrieb zu Überhitzung mit möglichen Beschädigungen kommen kann.
- 9 Wenden Sie niemals Gewalt bei der Bedienung der Schalter, Knöpfe und/oder Kabel an.
- 10 Wenn Sie das Netzkabel von der Wandsteckdose abtrennen, fassen Sie immer den Netzstecker an; ziehen Sie niemals an dem Kabel.
- 11 Reinigen Sie dieses Gerät niemals mit chemisch behandelten Tüchern; anderenfalls kann das Finish beschädigt werden. Verwenden Sie ein reines, trockenes Tuch.
- 12 Verwenden Sie nur die für dieses Gerät vorgeschriebene Netzspannung. Falls Sie eine höhere als die vorgeschriebene Netzspannung verwenden, kann es zu Feuer, Beschädigung dieses Gerätes und/oder zu persönlichen Verletzungen kommen. Yamaha kann nicht verantwortlich gemacht werden für Schäden, die auf die Verwendung dieses Gerätes mit einer anderen als der vorgeschriebenen Spannung zurückzuführen sind.
- 13 Um Schäden durch Blitzschlag zu verhindern, während eines Gewitters stets das Netzkabel und die Außenantennen aus der Netzsteckdose ziehen bzw. vom Gerät lösen.
- 14 Versuchen Sie niemals ein Modifizieren oder Ändern dieses Gerätes. Falls eine Wartung erforderlich ist, wenden Sie sich bitte an einen Yamaha-Kundendienst. Das Gehäuse sollte niemals selbst geöffnet werden.
- 15 Falls Sie das Gerät für längere Zeit nicht verwenden (z.B. während der Ferien), ziehen Sie den Netzstecker von der Netzdose ab.
- 16 Stellen Sie dieses Gerät in der Nähe einer Netzsteckdose auf, damit der Netzstecker stets bequem erreichbar ist.
- 17 Lesen Sie unbedingt den Abschnitt „Störungssuche“ durch, um übliche Bedienungsfehler zu berichtigen, bevor Sie auf eine Störung des Gerätes schließen.
- 18 Versetzen Sie das Gerät vor einem Standortwechsel durch Drücken von **STANDBY/ON** in den Bereitschaftsmodus und ziehen Sie den Netzstecker aus der Netzsteckdose.
- 19 Die Batterien dürfen nicht zu starker Hitze ausgesetzt werden, wie durch Sonnenlicht, Feuer o.ä.
- 20 Bei plötzlichen Änderungen der Umgebungstemperatur bildet sich Kondenswasser. Ziehen Sie den Netzstecker aus der Netzsteckdose und warten Sie, bis sich Gerät der Umgebungstemperatur angepasst hat.
- 21 Eine sichere Aufstellung oder Installation liegt in der Verantwortung des Besitzers. Yamaha übernimmt keinerlei Haftung für Unfälle, die auf unsachgemäße Aufstellung oder falschen Anschluss von Lautsprechern zurückzuführen sind.

## WARNUNG

UM DIE GEFAHR EINES FEUERS ODER EINES ELEKTROSCHOCKS ZU VERMEIDEN, DARF DAS GERÄT WEDER REGEN NOCH FEUCHTIGKEIT AUSGESETZT WERDEN.

Dieses Gerät ist nicht vom Netz abgetrennt, solange der Netzstecker eingesteckt ist, auch wenn Sie das Gerät selber mit dem Schalter **STANDBY/ON** ausschalten. In diesem Zustand nimmt das Gerät ständig eine geringe Menge Strom auf.

# INHALTSVERZEICHNIS

## EINFÜHRUNG

<b>ERSTE SCHRITTE</b> .....	2
Lieferumfang .....	2
Bedienelemente und Funktionen .....	3

## VORBEREITUNG

<b>AUFSTELLEN DIESES SYSTEMS</b> .....	8
Aufstellen des Center-Systems .....	8
<b>ANSCHLÜSSE</b> .....	11
Anschluss des Center-Systems und der Subwoofer/ Systemsteuerung .....	11
Anschluss externer Komponenten .....	12
Anschließen des Yamaha iPod Universal-Docks .....	14
Anschließen des Yamaha Bluetooth Funk-Audio-Receivers .....	14
Anschließen der FM-Innenantenne.....	14
Anschluss des Netzkabels.....	15

## GRUNDLEGENDER BETRIEB

<b>GRUNDLEGENDE WIEDERGABE</b> .....	16
<b>AIR SURROUND XTREME</b> .....	17
Was ist AIR SURROUND XTREME? .....	17
Anhören des Surround-Modus von AIR SURROUND XTREME.....	18
Ändern des optimalen Hörbereichs von Seite zu Seite .....	19
Wahl des optimalen Hörbereichs.....	20
Prüfung des virtuellen Surround-Effekts .....	20
Verwendung des erweiterten Stereo-Modus.....	21
Einstellen des Compressed Music Enhancer .....	21

## SONSTIGE FUNKTIONEN

<b>ANHÖREN VON FM-SENDUNGEN</b> .....	22
Übersicht .....	22
Bedienelemente und Funktionen für die FM-Sendersuche.....	22
Grundlegende Vorgehensweise bei der Sendersuche .....	23
Verwendung der Senderspeicherfunktion.....	24
<b>VERWENDUNG OPTIONALER AUSSTATTUNG</b> .....	28
Verwendung eines iPod™ .....	28
Verwendung von Bluetooth™-Komponenten .....	30

## NÜTZLICHE FUNKTIONEN

<b>EINSTELLEN VON AUDIO DELAY</b> .....	32
<b>ANHÖREN BEI NIEDRIGER LAUTSTÄRKE (NACHTHÖRMODUS)</b> .....	33
<b>EINSTELLEN DER LAUTSTÄRKEBALANCE WÄHREND DER WIEDERGABE</b> .....	33
<b>HELLIGKEITSEINSTELLUNG DES BEDIENFELDDISPLAYS</b> .....	34

## ZUSÄTZLICHE INFORMATIONEN

<b>ZUSÄTZLICHE INFORMATIONEN</b> .....	35
Störungssuche .....	35
Glossar .....	38
Technische Daten.....	39

## ■ Einführung

YAS-71/YAS-81 besteht aus einem Center-System (YAS-71CU/YAS-81CU) und der Subwoofer/Systemsteuerung (YAS-71SPX/YAS-81SPX). Dieses Produkt verbindet exzellenten Klang mit einfacher Bedienung, wodurch die unterschiedlichsten Audioquellen zum Hörerlebnis werden. Wir hoffen, dass Sie mit dem „YAS-71/YAS-81“ großartigen Hörerlebnis viel Freude haben werden.

## ■ Zu dieser Bedienungsanleitung

- In dieser Bedienungsanleitung sind Vorgehensweisen, die entweder über das Bedienfeld oder aber die Fernbedienung erfolgen können, anhand der Fernbedienung erläutert.
- ☞ Verweist auf einen Tipp für die Bedienung. Hinweise enthalten wichtige Informationen zu Sicherheit und Betrieb.
- Diese Bedienungsanleitung wurde vor der Produktion gedruckt. Design und Spezifikationen können sich aufgrund von Verbesserungen o.Ä. ändern. Bei Unterschieden zwischen Bedienungsanleitung und Produkt hat das Produkt Vorrang.

EINFÜHRUNG

VORBEREITUNG

GRUNDLEGENDER  
BETRIEB

SONSTIGE  
FUNKTIONEN

NÜTZLICHE  
FUNKTIONEN

ZUSÄTZLICHE  
INFORMATIONEN

Deutsch

# ERSTE SCHRITTE

## Lieferumfang

Dieses Produkt besteht aus den folgenden Teilen. Stellen Sie vor dem Anschließen sicher, dass Sie alle der folgenden Teile erhalten haben.

### ■ Geräte

Center-System (YAS-71CU/YAS-81CU)

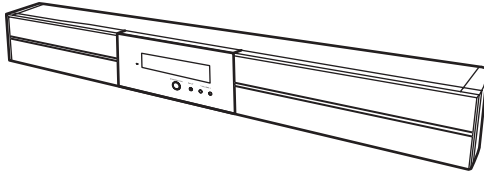

Subwoofer/Systemsteuerung (YAS-71SPX/YAS-81SPX)

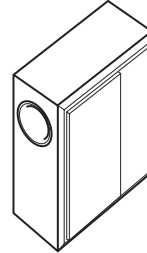

### ■ Zubehör

Systemsteuerkabel (4 m)



Lautsprecherkabel (4 m)



Fernbedienung

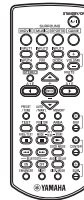

FM-Innenantenne

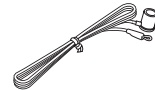

Abstandhalter × 2

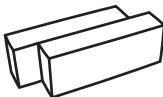

Batterie × 2 (AAA, R03, UM4)

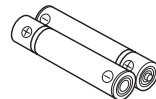

Montageschablone



Doppelseitiges Klebeband (2 Stück)  
Rutschfeste Unterlage (2 Stück)  
Schraube × 6

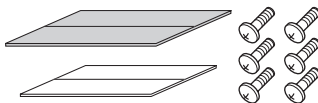

Abdeckung



Bedienungsanleitung



- Alle mitgelieferten Teile des YAS-81 sind im Karton des YAS-81SPX enthalten.

## Bedienelemente und Funktionen

### ■ Bedienfeld des Center-Systems

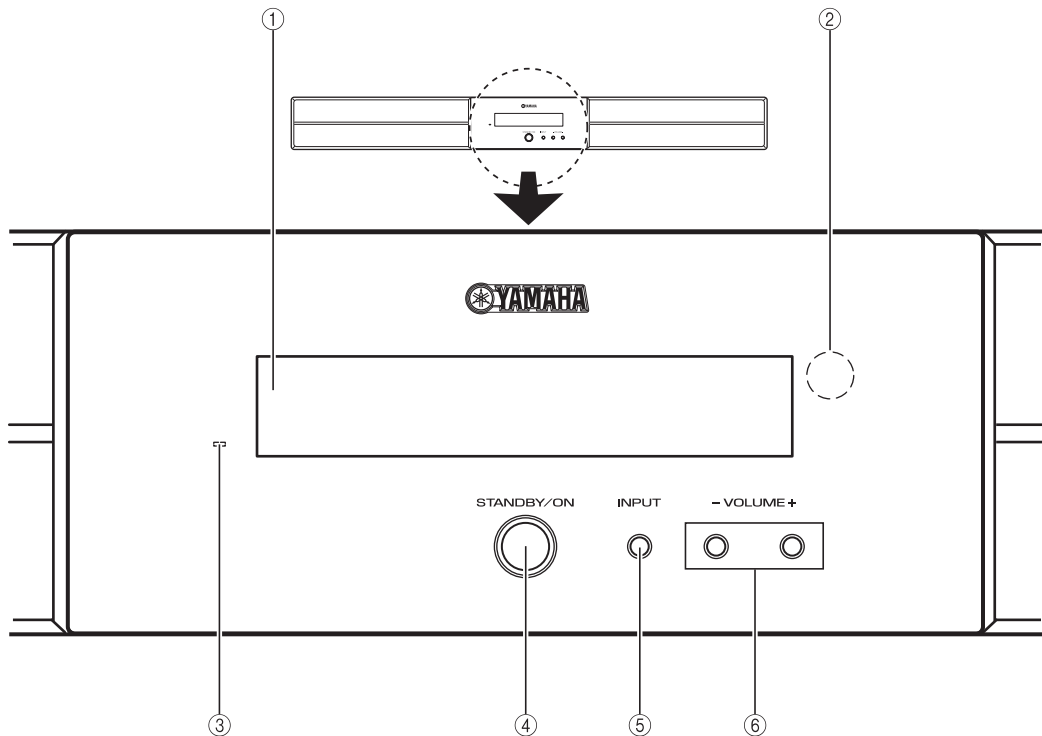

- ① **Bedienfelddisplay**  
Zeigt Informationen zum Betriebsstatus des Systems.  
(☞ P. 4)
- ② **Fernbedienungssensor**  
Empfängt Infrarotsignale von der Fernbedienung.  
(☞ P. 5, 7)
- ③ **Netzanzeige**  
Leuchtet bei eingeschaltetem System auf.  
(☞ P. 16)
- ④ **STANDBY/ON**  
Schaltet das System ein oder versetzt es in den Bereitschaftsmodus. (☞ P. 16)
- Hinweis**  
Um das Infrarotsignal der Fernbedienung empfangen zu können, benötigt das System selbst im Bereitschaftsmodus eine geringe Menge Strom.
- ⑤ **INPUT**  
Wählt die Eingangsquelle, die Sie anhören wollen.  
(☞ P. 16)
- ⑥ **VOLUME +/-**  
Regelt die Lautstärke des Systems. (☞ P. 16)

## ■ Bedienfelddisplay des Center-Systems

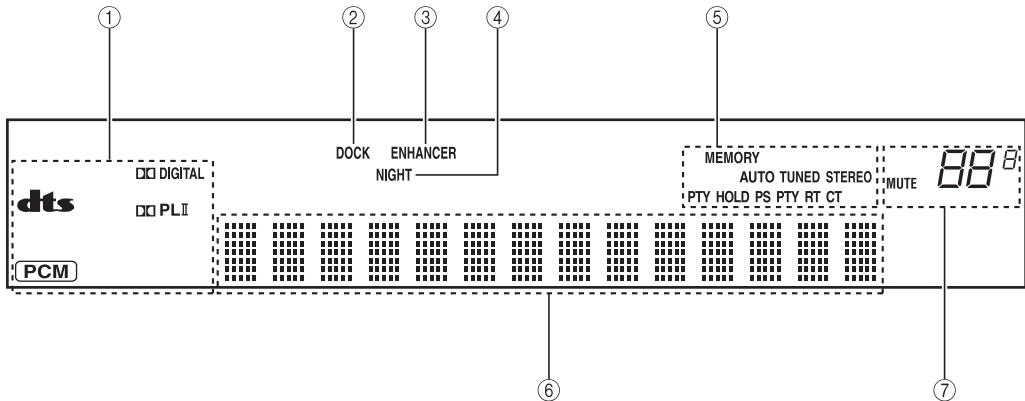

### ① Decoder-Anzeigen

Wenn ein Decoder des Systems in Betrieb ist, leuchtet die entsprechende Anzeige auf.

### ② DOCK-Anzeige

- Leuchtet auf, wenn das System das Signal eines iPod empfängt, der im Yamaha iPod Universal-Dock steckt (wie dem separat erhältlichen YDS-10 oder YDS-11), das an die DOCK-Anschlussbuchse der Subwoofer/Systemsteuerung angeschlossen ist. (☞ P. 28)
- Leuchtet auf, während der Yamaha Bluetooth Funk-Audio-Receiver (wie der separat erhältliche YBA-10) an die Bluetooth-Komponente angeschlossen ist. (☞ P. 30)
- Blinkt, während der angeschlossene Yamaha Bluetooth Funk-Audio-Receiver (wie der separat erhältliche YBA-10) und die Bluetooth-Komponente eine Koppelung durchführen oder während der Yamaha Bluetooth Funk-Audio-Receiver nach der Bluetooth-Komponente sucht. (☞ P. 30)

### ③ ENHANCER-Anzeige

Leuchtet auf, wenn der Modus Compressed Music Enhancer ausgewählt ist. (☞ P. 21)

### ④ NIGHT-Anzeige

Leuchtet auf, wenn der Nachthörmodus ausgewählt ist. (☞ P. 33)

### ⑤ Tuner-Anzeigen (AUTO/TUNED/STEREO/MEMORY)

#### AUTO-Anzeige

Leuchtet auf, wenn sich das System im automatischen Sendersuchlauf befindet. (☞ P. 23)

#### TUNED-Anzeige

Leuchtet auf, wenn das System einen Sender empfängt. (☞ P. 23)

#### STEREO-Anzeige

Leuchtet auf, wenn das System bei automatischem Sendersuchlauf ein starkes Signal eines FM Stereo-Programms empfängt. (☞ P. 23)

#### MEMORY-Anzeige

Blinkt, um anzuzeigen, dass ein Sender gespeichert werden kann. (☞ P. 24, 25)

#### PTY HOLD-Anzeige

Leuchtet im Modus PTY SEEK auf. (☞ P. 27)

#### PS/PTY/RT/CT-Anzeige

Leuchtet, wenn Radiodaten-System-Informationen zur Verfügung stehen. (☞ P. 26)

### ⑥ Multiinformationsdisplay

Zeigt die ausgewählte Eingangsquelle, den aktuellen Surround-Modus und andere Informationen an.

### ⑦ MUTE-Anzeige/VOLUME-Anzeige

- Blinkt bei aktivierter Stummschaltungsfunktion. (☞ P. 16)
- Zeigt den aktuellen Lautstärkepegel an.

## ■ Fernbedienung

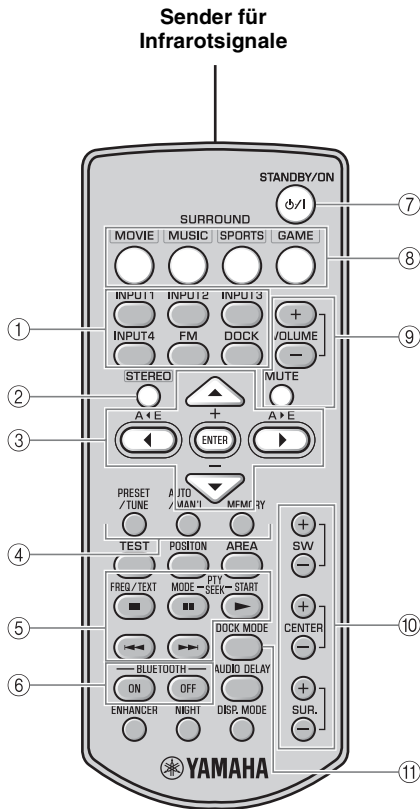

- ① **Eingabetasten**  
Wählt die Eingangsquelle, die Sie anhören wollen. (☞ P. 16)
- ② **STEREO**
  - Schaltet den erweiterten Stereo-Modus wechselweise ein und aus. (☞ P. 21)
  - Schaltet den Surround-Modus aus. (☞ P. 18)
- ③ **Cursor (◀/▶/▲/▼)/ENTER**  
Position: Ändern der Einstellung. (☞ P. 19)  
Audio Delay: Ändern der Einstellung. (☞ P. 32)  
iPod: Den Cursor betätigen. (☞ P. 28)  
FM: Eine vorprogrammierte Gruppe und Nummer vor- oder rückwärts bewegen. (☞ P. 22)
- ④ **PRESET/TUNE, AUTO/MAN'L, MEMORY**  
Steuerung eines FM-Tuners. (☞ P. 22)
- ⑤ **□ / ■ / ▷ / ◀◀ / ▶▶**  
Steuerung eines iPod oder einer Bluetooth-Komponente. (☞ P. 28, 30)
- ⑥ **BLUETOOTH ON/BLUETOOTH OFF**  
Stellt die Verbindung zu einer Bluetooth-Komponente her bzw. unterbricht diese. (☞ P. 31)
- ⑦ **STANDBY/ON**  
Schaltet das System ein oder versetzt es in den Bereitschaftsmodus. (☞ P. 16)
- ⑧ **MOVIE/MUSIC/SPORTS/GAME**  
Wahl des Surround-Modus. (☞ P. 18)
- ⑨ **VOLUME (+-)/MUTE**  
Regelt die Lautstärke des Systems. (☞ P. 16)
- ⑩ **SW (+-)/CENTER (+-)/SUR. (+-)**  
Stellt die Lautstärkebalance ein. (☞ P. 33)
- ⑪ **DOCK MODE**  
Schaltet zwischen den Betriebsmodi des iPod um. (☞ P. 28)

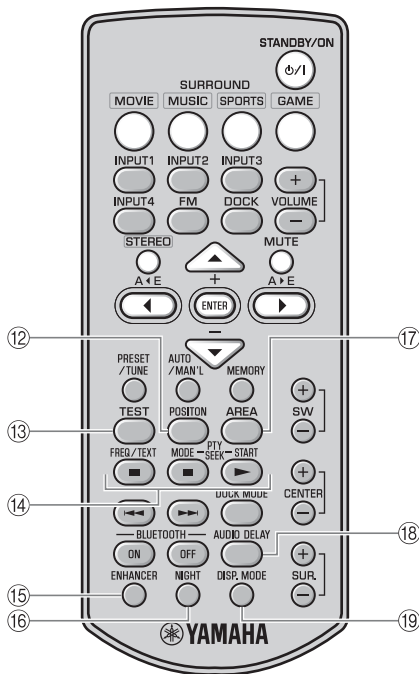

- ⑫ **POSITION**  
Ändert den optimalen Hörbereich entsprechend der Position des Zuhörers. (☞ P. 19)
- ⑬ **TEST**  
Gibt einen Testton aus. (☞ P. 20)
- ⑭ **FREQ/TEXT**  
Schaltet das Informationsdisplay bei Radiodatenempfang um. (☞ P. 26)
- PTY SEEK MODE**  
Schaltet zwischen den Programmtypen um. (☞ P. 27)
- PTY SEEK START**  
Startet den Suchlauf nach Programmtyp. (☞ P. 27)
- ⑮ **ENHANCER**  
Zum Ein- und Ausschalten des Compressed Music Enhancer-Modus. (☞ P. 21)
- ⑯ **NIGHT**  
Schaltet den Nachthörmodus ein und aus. (☞ P. 33)
- ⑰ **AREA**  
Wählt den optimalen Hörbereich. (☞ P. 20)
- ⑱ **AUDIO DELAY**  
Verzögert die Klanguausgabe zur Synchronisierung mit dem Videobild. (☞ P. 32)
- ⑲ **DISP. MODE**  
Ändert die Helligkeit des Bedienfeldsdisplays. (☞ P. 34)



## ■ Verwendung der Fernbedienung

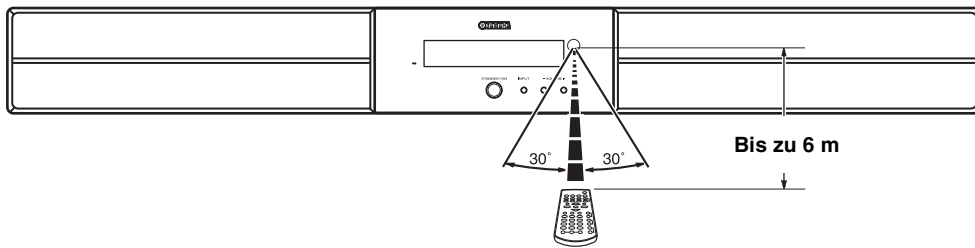

Verwenden Sie die Fernbedienung in einem Abstand von bis zu 6 m vom Center-System und richten Sie sie auf den Fernbedienungssensor.

### Hinweise

- Schütten Sie keinesfalls Flüssigkeit auf die Fernbedienung.
- Lassen Sie die Fernbedienung nicht fallen.
- Legen Sie die Fernbedienung nicht an einem Ort ab, der:
  - heiß oder feucht ist, wie beispielsweise in der Nähe einer Heizung oder in einem Badezimmer
  - extrem kalt ist
  - staubig ist

## ■ Einsetzen der Batterien

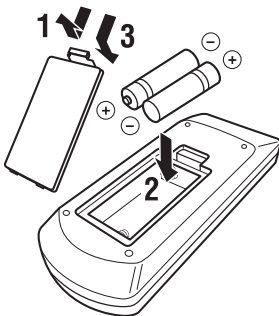

- 1** Nehmen Sie den Batteriefachdeckel ab.
- 2** Setzen Sie die 2 mitgelieferten Batterien (AAA, R03, UM4) unter Beachtung der korrekten Polarität (+ und –) in das Batteriefach ein.
- 3** Rasten Sie den Batteriefachdeckel wieder an der ursprünglichen Stelle ein.

### Hinweise

- Falls sich die Reichweite der Fernbedienung erheblich verringert, müssen schnellstmöglich zwei neue Batterien eingesetzt werden.
- Verwenden Sie keinesfalls alte Batterien zusammen mit neuen Batterien.
- Verwenden Sie keinesfalls gleichzeitig unterschiedliche Batterietypen (z.B. Alkaline- und Mangan-Batterien) Diese besitzen trotz ähnlicher Form unterschiedliche Leistungsmerkmale.
- Entladene Batterien müssen sofort entnommen werden, um eine Explosion oder Auslaufen von Säure zu verhindern.
- Entsorgen Sie Batterien unter Beachtung der örtlich geltenden Bestimmungen.
- Falls eine Batterie undicht wird, muss sie sofort entsorgt werden. Passen Sie auf, dass keine austretende Batteriesäure auf die Haut oder die Kleidung gelangt. Wischen Sie das Batteriefach vor dem Einsetzen neuer Batterien sauber aus.

# AUFSTELLEN DIESES SYSTEMS

Für eine höchstmögliche Klangqualität muss dieses System an geeigneten Stellen aufgestellt und die Komponenten müssen korrekt angeschlossen werden. Nachdem Sie sich für eine Anordnung entschieden haben, beachten Sie folgende Vorgehensweise zur Systeminstallation.

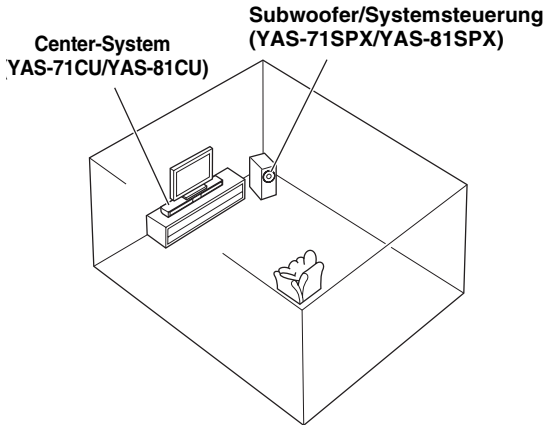

## Center-System (YAS-71CU/YAS-81CU)

Platzieren Sie das Center-System ober- oder unterhalb des Fernsehgeräts so, dass Center-System und Fernsehgerät vertikal zueinander ausgerichtet sind. Stellen Sie sicher, dass das Center-System parallel zur Wand steht.

Hauptlautsprecher: Geben Frontkanal (Stereo) wieder. Erzeugen zudem virtuellen Mittelkanal (Dialoge usw.) und virtuellen Surround-Kanalklang durch effiziente Nutzung des Yamaha Front Surround Sound-Systems.

## Subwoofer/Systemsteuerung (YAS-71SPX/YAS-81SPX)

Stellen Sie den Subwoofer in der Nähe des Center-Systems auf und drehen Sie ihn leicht in Richtung Raummitte, um die Rückstrahlung von den Wänden zu reduzieren.

Hauptlautsprecher: Geben Bässe (LFE) wieder.

### Hinweise

- Dieses System ist gegen Magnetfelder abgeschirmt. Falls das Fernsehbild jedoch verschwommen oder verzerrt ist, empfehlen wir, das System vom Fernsehgerät wegzubewegen.
- Von der Subwoofer/Systemsteuerung produzierter Niederfrequenzklang kann je nach Position des Zuhörers und des Subwoofers unterschiedlich wahrgenommen werden. Ändern Sie den Aufstellort des Subwoofers, um den gewünschten Klang zu erzielen.
- Je nach Aufstellortbedingung können die Anschlüsse an externe Komponenten bereits vor der Installation dieses Systems erfolgen. Wir empfehlen, alle Komponenten provisorisch zu platzieren und anzuordnen, um sich dann für die beste Vorgehensreihenfolge zu entscheiden.

## Aufstellen des Center-Systems

Sie können das Center-System auf einem Gestell platzieren oder an der Wand befestigen. Wählen Sie die für Sie geeignetste Installationsmethode aus.

### ■ Aufstellen des Center-Systems am Sockel/unterhalb eines Fernsehgeräts

Beispiel 1:  
Am Sockel des  
Fernsehgeräts

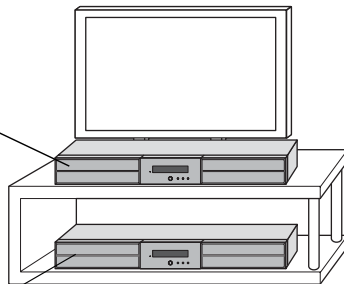

Beispiel 2: Unterhalb des Fernsehgeräts



Falls sich unter dem Center-System ein Hindernis (TV-Ständer usw.) befindet, verwenden Sie wie folgt die mitgelieferten Abstandhalter.

### Hinweise

- Verdecken Sie mit dem Center-System keinesfalls den Fernbedienungssensor Ihres Fernsehgeräts usw.
- Die Abstandhalter können die Gestelloberfläche oder den Boden verkratzen oder beschädigen. Gehen Sie beim Platzieren und Umplatzieren des Center-Systems vorsichtig vor.
- Treffen Sie zur eigenen Sicherheit zuvor geeignete Maßnahmen, um ein Herabfallen des Center-Systems zu verhindern.

**1** Kleben Sie die doppelseitigen Klebebandstreifen auf die Abstandhalter und die rutschfesten Unterlagen auf die Unterseite der Abstandhalter.

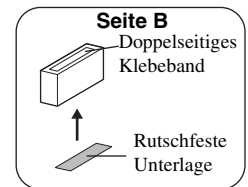
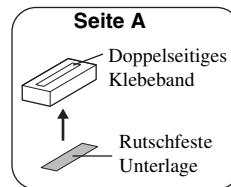

**2** Befestigen Sie die Abstandhalter an der Unterseite.

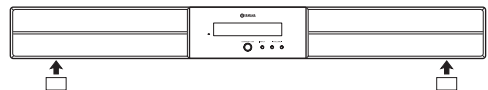

# ■ Befestigen des Center-Systems an einer Wand

## Installieren des Center-Systems mithilfe der Montageschlitz

Sie können das Center-System mithilfe handelsüblicher Schrauben (Nr. 8, Durchmesser: 7,5 mm oder mehr) an einer Wand befestigen.

Bei der Montage des Center-Systems an einer Wand müssen alle Installationsarbeiten von einem qualifizierten Fachmann oder Händler durchgeführt werden. Keinesfalls darf der Kunde versuchen, diese Installationsarbeiten selbst durchzuführen. Eine falsche oder ungeeignete Installation kann ein Herabfallen des Center-Systems und damit verbundene Verletzungen verursachen.

- 1** Befestigen Sie die mitgelieferte Montageschablone an der Wand und zeichnen Sie die Bohrungen der Montageschablone an.

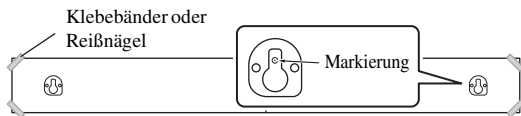

- 2** Entfernen Sie die Montageschablone und drehen Sie dann an den markierten Stellen die handelsüblichen Schrauben hinein.

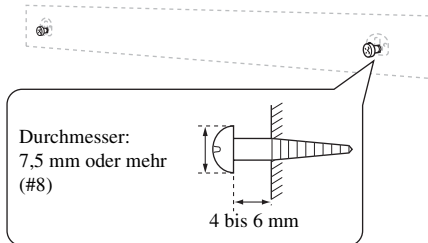

Zur Montage der Kabel oberhalb des Center-Systems siehe rechte Spalte.

- 3** Hängen Sie das Center-System mit den Montageschlitz auf dessen Rückseite an den Schrauben ein.

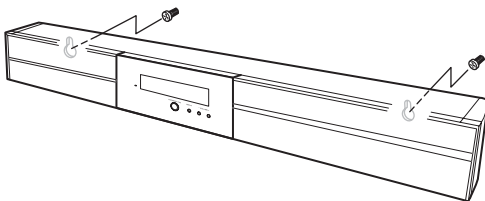

## Montage der Kabel oberhalb des Center-Systems

Um die Kabel nach oben zu führen, müssen Sie die Abstandhalter anbringen, damit auf der Rückseite des Center-Systems ausreichend Platz vorhanden ist.

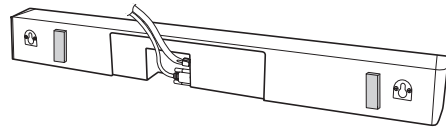

In Schritt 2 der linken Spalte;

- 2-a:** Befestigen Sie die mitgelieferten Abstandhalter mit den beiliegenden doppelseitigen Klebebandstreifen an der Rückwand des Center-Systems. Sie können Seite A oder Seite B wählen.

**A: Für wenig Abstand**

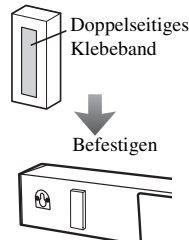

**B: Für viel Abstand**

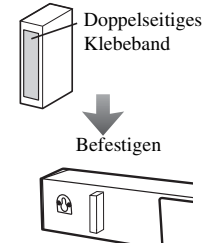

- 2-b:** Entfernen Sie die Montageschablone und drehen Sie dann an den markierten Stellen die handelsüblichen Schrauben hinein.

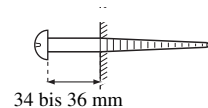
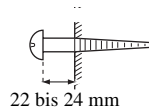

VORBEREITUNG

Deutsch

## Installieren des Center-Systems mithilfe der Schraubenbohrungen

Sie können zur Montage des Center-Systems auch die inneren oder äußeren Schraubenbohrungen auf der Rückseite des Center-Systems in Verbindung mit einer handelsüblichen Halterung oder einem handelsüblichen Gestell verwenden.

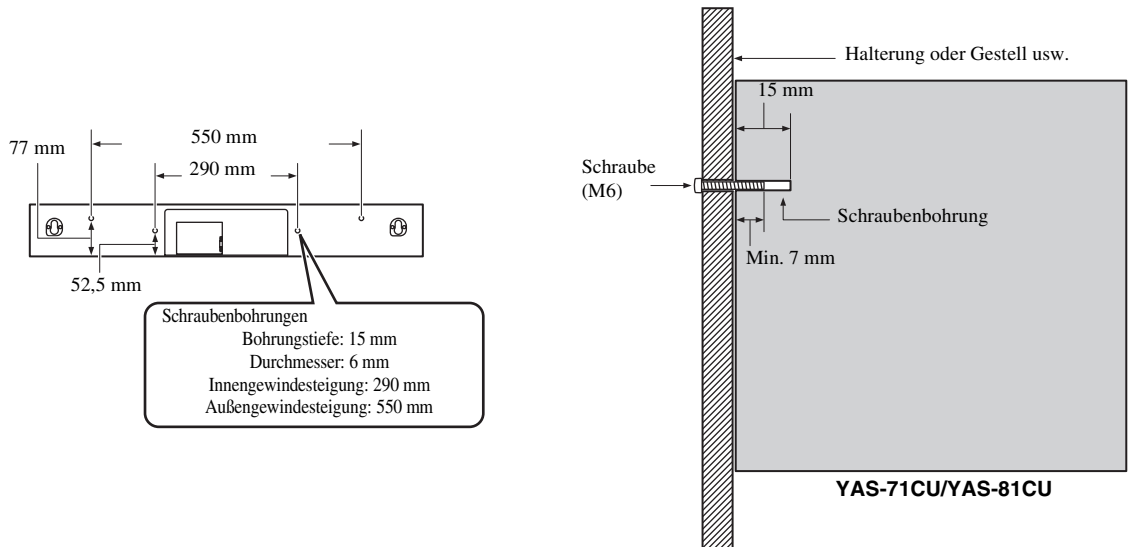

### Hinweise

- Das Modell YAS-71 des Center-Lautsprechersystems wiegt etwa 5 kg, das Modell YAS-81 etwa 6 kg. Befestigen Sie das Center-System an einer Halterung, einem Gestell oder an der Wand. Befestigen Sie das Center-System keinesfalls an einer Wand aus schwachen Materialien, wie beispielsweise Gipskarton oder furnierten Brettern. Dies könnte zu einem Fall des Center-Systems führen.
- Verwenden Sie handelsübliche Schrauben, die das Montagegewicht tragen können.
- Stellen Sie sicher, dass die für das Anbringen des Center-Systems spezifizierten Schrauben verwendet werden. Die Verwendung von nicht spezifizierten Befestigungsteilen, wie Kurzschrauben, Nägel oder doppelseitiges Klebeband kann zum Herabfallen des Center-Systems führen.
- Fixieren Sie die Lautsprecherkabel beim Anschluss des Center-Systems an einer Stelle, wo sie sich nicht lösen können. Falls sich versehentlich ein Fuß oder eine Hand in losen Lautsprecherkabeln verfängt, kann das Center-System möglicherweise herabfallen.
- Stellen Sie nach der Montage des Center-Systems sicher, dass es sicher befestigt ist. Yamaha übernimmt keine Haftung für Unfälle durch fehlerhafte Installationen.

# ANSCHLÜSSE

- Schließen Sie das Netzkabel erst dann an, wenn alle Anschlüsse vollständig durchgeführt sind.
- Gehen Sie beim Einstecken des Kabelsteckers keinesfalls gewaltsam vor. Dies könnte den Kabelstecker und/oder den Anschluss beschädigen.

## Anschluss des Center-Systems und der Subwoofer/Systemsteuerung

Gehen Sie beim Anschließen des Center-Systems und der Subwoofer/Systemsteuerung wie nachfolgend beschrieben vor.

### Anschließen der Lautsprecherkabel

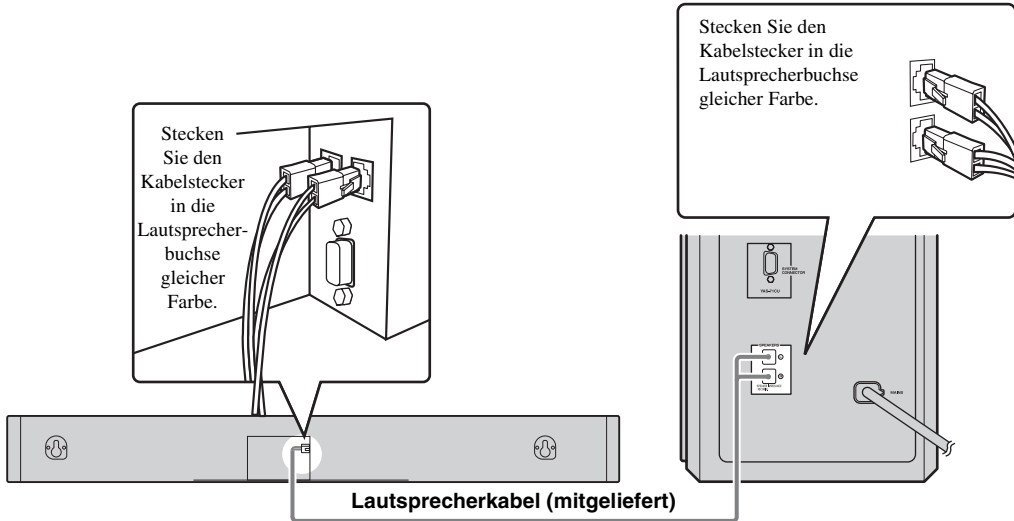

### Anschließen des Systemsteuerkabels

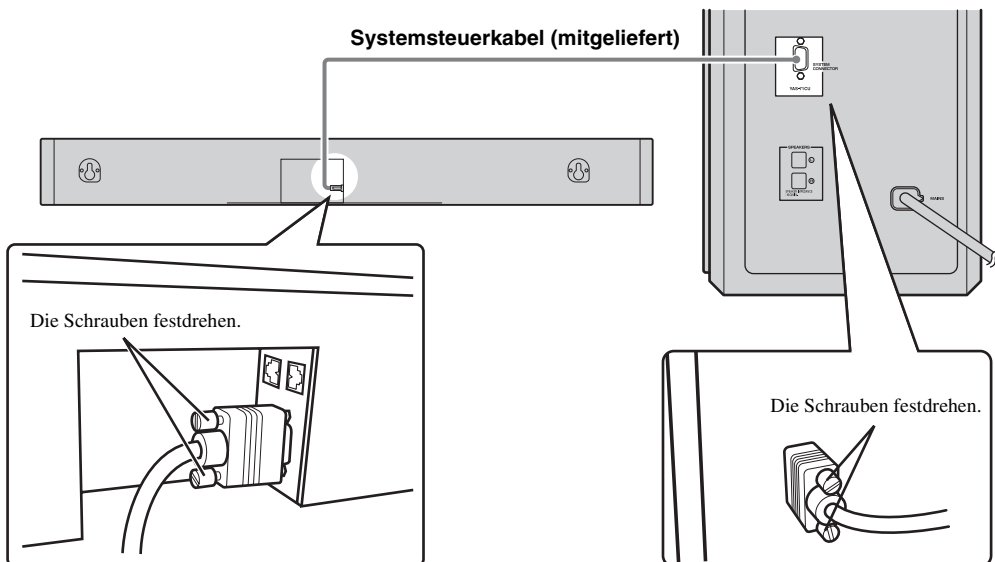

## Anschluss externer Komponenten

Die Subwoofer/Systemsteuerung besitzt 3 digitale Eingangsbuchsen (optisch digital  $\times$  2, koaxial digital  $\times$  1) und 1 analoge Eingangsbuchse. Prüfen Sie vor dem Anschluss Ihrer externen Komponenten deren Ausgangsbuchsen und verwenden Sie unbedingt die korrekten Anschlusskabel.

### ■ Digitaler Anschluss

#### Hinweise

- Die digitalen Anschlussbuchsen dieses Systems unterstützen PCM, Dolby Digital und DTS Bitstream.
- Die digitalen Anschlussbuchsen unterstützen Digitalsignale mit einer Abtastfrequenz von maximal 96 kHz.

#### [INPUT 1, 2] OPTICAL-Buchse

##### Beispiel 1: DVD-Player

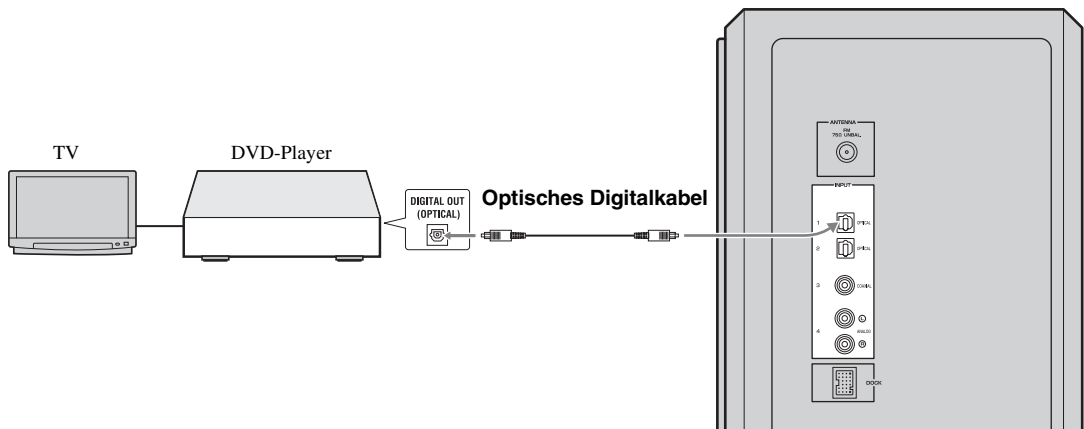

##### Beispiel 2: TV-Spielekonsole

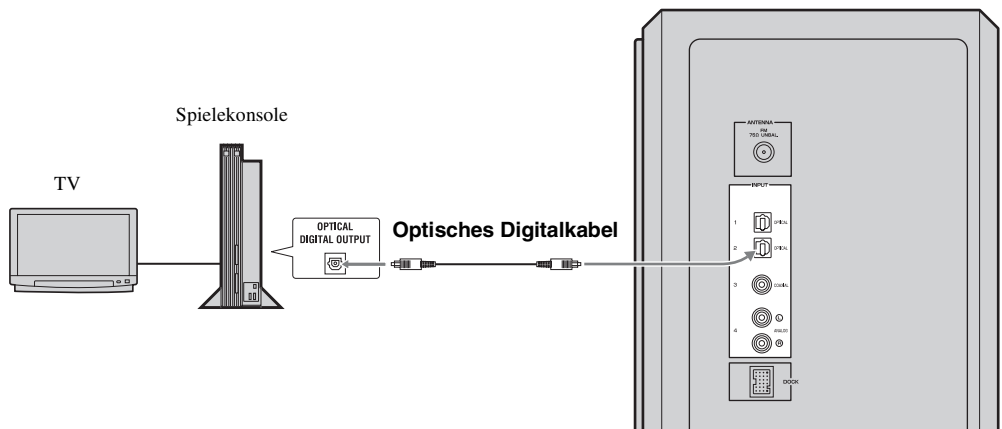

[INPUT 3] COAXIAL-Buchse

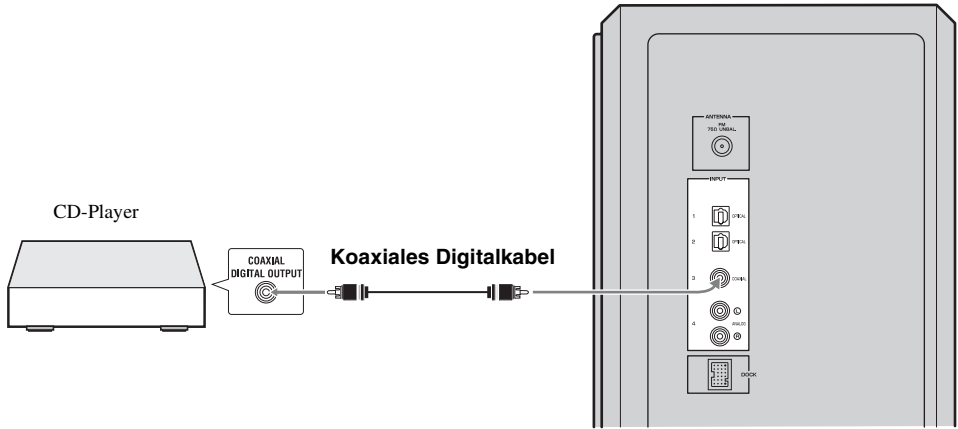

VORBEREITUNG

■ Analoger Anschluss

[INPUT 4] ANALOG-Buchsen

Beispiel 1: TV

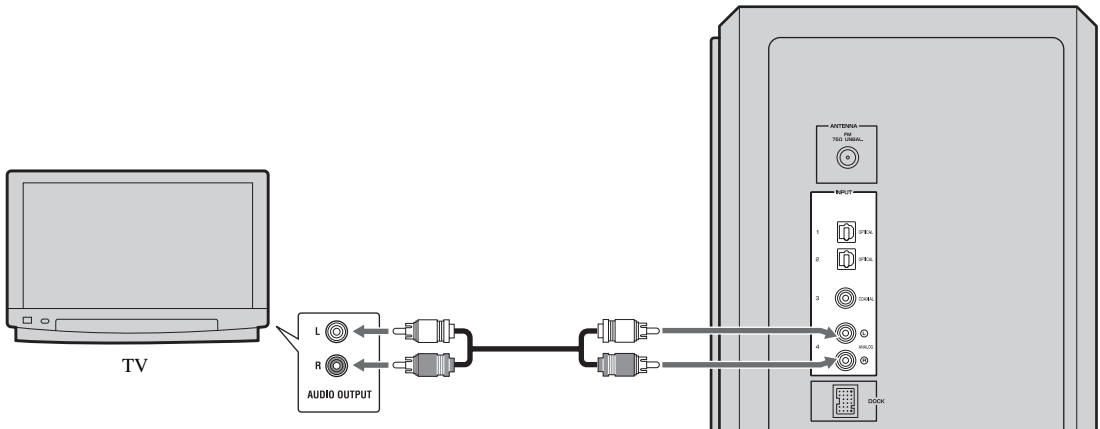

Beispiel 2: VCR oder Videokamera

VCR oder Videokamera o.Ä. ohne digitalen Ausgang.

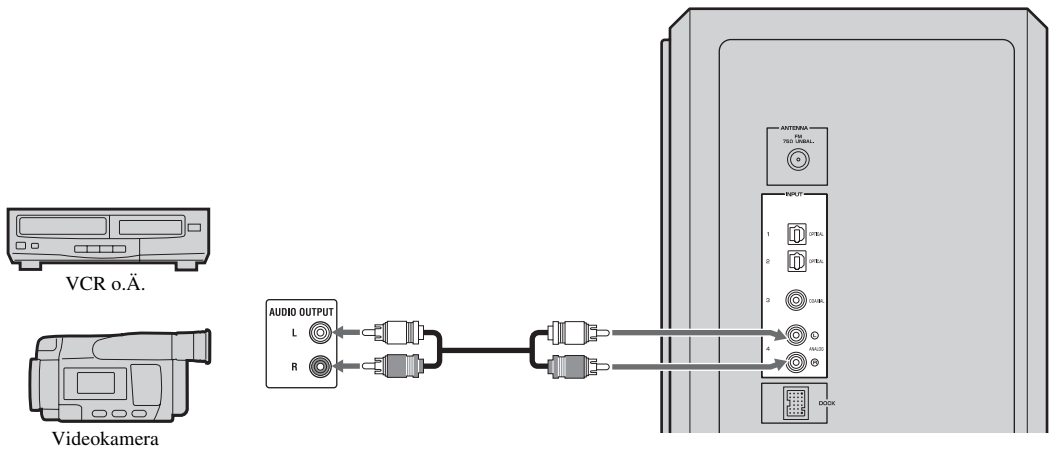

Deutsch

## Anschließen des Yamaha iPod Universal-Docks

Das System ist mit einem DOCK-Anschluss ausgestattet, der den Anschluss eines Yamaha iPod Universal-Docks (wie dem separat erhältlichen YDS-10 oder YDS-11) zum Andocken Ihres iPod ermöglicht. Schließen Sie das Yamaha iPod Universal-Dock mit dem dafür vorgesehenen Kabel an den DOCK-Anschluss der Subwoofer/Systemsteuerung an. Für Einzelheiten siehe „Verwendung eines iPod™“ auf Seite 28.

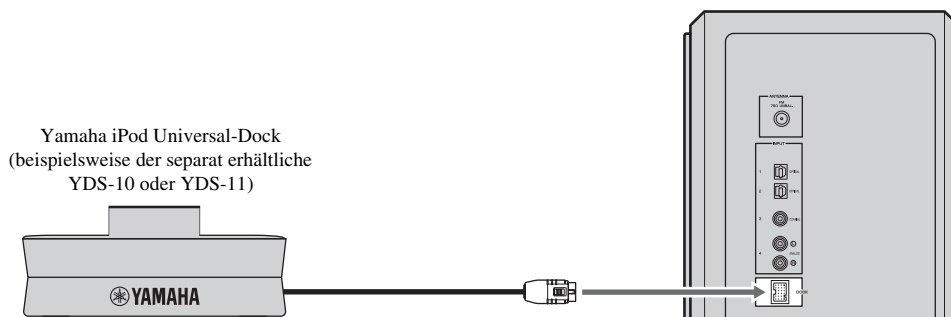

## Anschließen des Yamaha Bluetooth Funk-Audio-Receiver

Sie können auch einen Yamaha Bluetooth Funk-Audio-Receiver (wie den separat erhältlichen YBA-10) an den DOCK-Anschluss anschließen. Schließen Sie den Yamaha Bluetooth Funk-Audio-Receiver mit dem dafür vorgesehenen Kabel an den DOCK-Anschluss der Subwoofer/Systemsteuerung an. Einzelheiten siehe „Verwendung von Bluetooth™-Komponenten“ auf Seite 30.

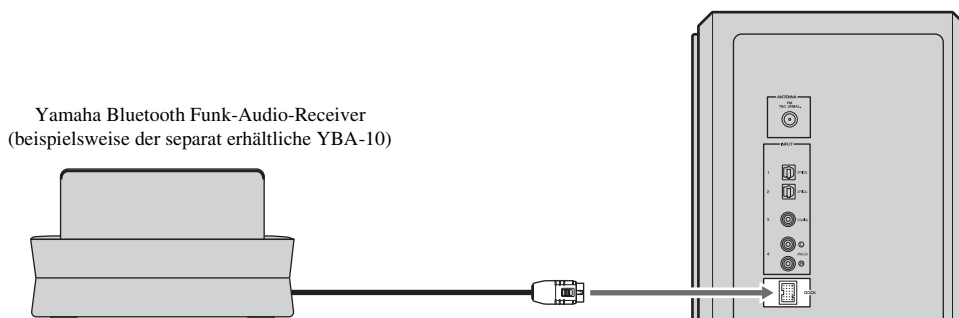

## Anschließen der FM-Innenantenne

Schließen Sie zum Anhören von FM-Radiosendungen die mitgelieferte FM-Innenantenne an.

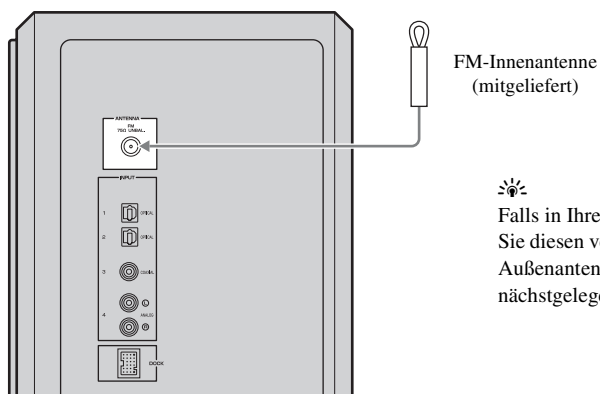

Falls in Ihrer Region ein schlechter Radioempfang herrscht oder Sie diesen verbessern wollen, empfehlen wir die Verwendung einer Außenantenne. Für Einzelheiten wenden Sie sich bitte an Ihren nächstgelegenen Yamaha-Vertragshändler oder -Kundendienst.



## Anschluss des Netzkabels

Schließen Sie nach der Herstellung aller Anschlussverbindungen das Netzkabel der Subwoofer/Systemsteuerung an.

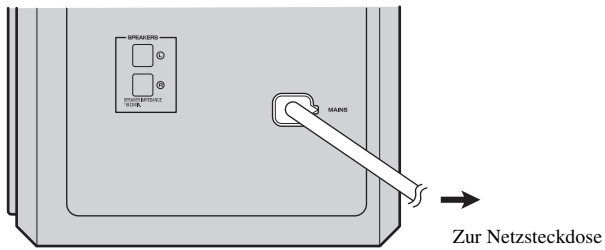

Nach der Herstellung aller Anschlussverbindungen können Sie die Abdeckung nach Belieben weglassen oder anbringen. Bringen Sie die Abdeckung wie gezeigt mit den 6 mitgelieferten Schrauben auf der Rückseite der Subwoofer/Systemsteuerung an.

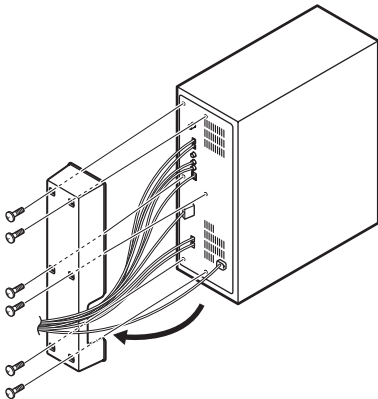

# GRUNDLEGENDE WIEDERGABE

Sobald Sie alle Kabelanschlüsse (☞ P. 11 bis 15) hergestellt und die Fernbedienung vorbereitet (☞ P. 7) haben, gehen Sie wie folgt vor, um mit der grundlegenden Wiedergabe zu beginnen.

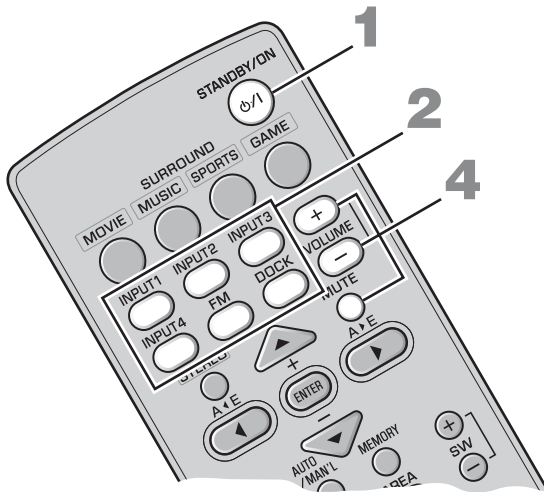

## 1 Drücken Sie **STANDBY/ON**.

Das System schaltet sich ein und die Netzanzeige leuchtet auf. Um das System in den Bereitschaftsmodus zu versetzen, drücken Sie erneut **STANDBY/ON**.



Dieses System besitzt eine „Einschlafautomatik“, die das System automatisch in den Bereitschaftsmodus versetzt, falls es in eingeschaltetem Zustand für 24 Stunden nicht bedient wird.

## 2 Drücken Sie eine der Eingabetasten zur Auswahl einer Eingangsquelle.

Falls beispielsweise ein DVD-Player an die INPUT 1 Buchse der Subwoofer/Systemsteuerung angeschlossen ist, drücken Sie **INPUT 1** zur Auswahl des DVD-Players.



Sie können auch durch wiederholtes Drücken von INPUT am Center-System zwischen den Eingangsquellen umschalten. Die Eingangsquelle ändert sich wie folgt:



## 3 Starten Sie die Wiedergabe an der ausgewählten externen Komponente.

Zwecks Informationen zur externen Komponente siehe die jeweilige Bedienungsanleitung des Produkts.

## 4 Drücken Sie **VOLUME +/-**, um den Lautstärkepegel einzustellen.



Zur vorübergehenden Stummschaltung der Wiedergabe drücken Sie **MUTE**. Bei aktivierter Stummschaltungsfunktion blinkt die MUTE-Anzeige. Um die Stummschaltung wieder aufzuheben, drücken Sie erneut **MUTE**.

**Probieren Sie nun die verschiedenen Systemfunktionen aus!**

### Verwendung verschiedener Klangfunktionen

- Genießen einer hochrealistischen Klangwiedergabe im Surround-Modus ☞ P. 18
- Ändern des optimalen Hörbereichs von Seite zu Seite ☞ P. 19
- Wahl des optimalen Hörbereichs ☞ P. 20
- Genuss eines breiter gefächerten Stereo-Sounds bei deaktiviertem Surround-Modus ☞ P. 21
- Wiedergabe komprimierter Audiosignale mit hochqualitativem Klang ☞ P. 21
- Verzögerung der Klangausgabe zur Synchronisierung mit dem Videobild ☞ P. 32
- Wiedergabe verschiedener Eingangsquellen mit reduzierter Lautstärke ☞ P. 33

### Wiedergabe von FM-Radiosendungen/ optionale Ausstattung

- Anhören von FM-Radiosendungen ☞ P. 22
- Steuerung der iPod-Wiedergabe ☞ P. 28
- Wiedergabe einer Bluetooth-Komponente ☞ P. 30

# AIR SURROUND XTREME

## Was ist AIR SURROUND XTREME?

Im Normalfall sind zum Anhören eines 5.1-Kanal-Surround-Sounds zwei Frontlautsprecher, ein Mittellautsprecher, zwei Surround-Lautsprecher und ein Subwoofer erforderlich.

### ■ Virtueller 7.1-Kanal

Die AIR SURROUND XTREME-Technologie verwendet nur den vorderen linken und rechten Lautsprecher des Center-Systems sowie den Subwoofer und ermöglicht einen realistischen 7.1-Kanalklang, indem das System den Klang von virtuellen Lautsprechern in der Mitte, an den Seiten und im Hintergrund simuliert.

Typisches 5.1-Kanal-Lautsprechersystem

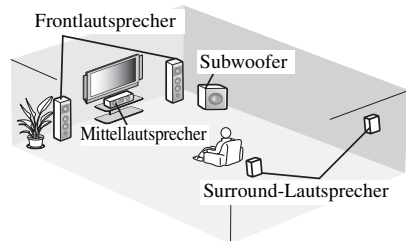

Das Klangbild des Systems

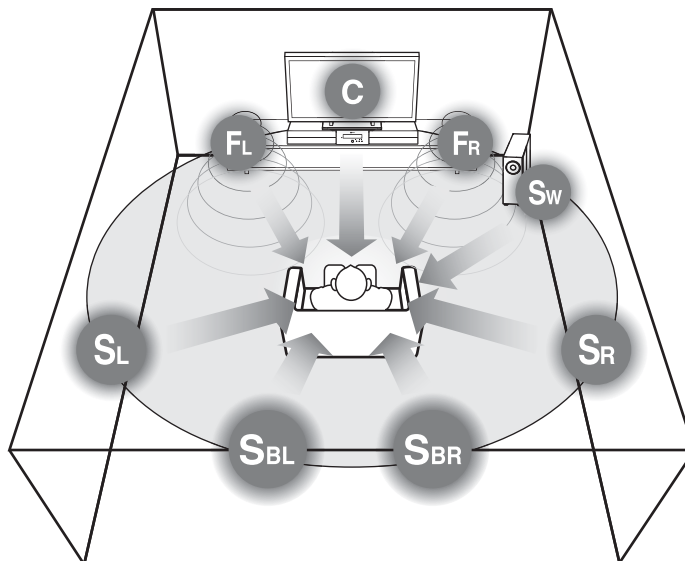

Das System erzeugt einen virtuellen 7.1-Kanal-Surround-Sound mit dem Center-System und der Subwoofer/Systemsteuerung.

**C:** Virtueller Mittellautsprecher

**FR, FL:** Frontlautsprecher

**SW:** Subwoofer

**SR, SL:** Virtuelle Surround-Lautsprecher

**SBR, SBL:** Virtuelle Surround-Hintergrundlautsprecher

Sie können den virtuellen Surround-Effekt prüfen und die Lautstärkebalance nach Belieben und in Hinblick auf die Raumgegebenheiten einstellen. Einzelheiten finden Sie auf folgenden Seiten:

• **Prüfung des virtuellen Surround-Effekts** ⓘ P. 20

• **Einstellen der Lautstärkebalance** ⓘ P. 33

Verwenden Sie diese Funktion, um die Lautstärkebalance von Subwoofer-, Mittel- und Surround-Kanälen während der Wiedergabe einzustellen.

## Anhören des Surround-Modus von AIR SURROUND XTREME

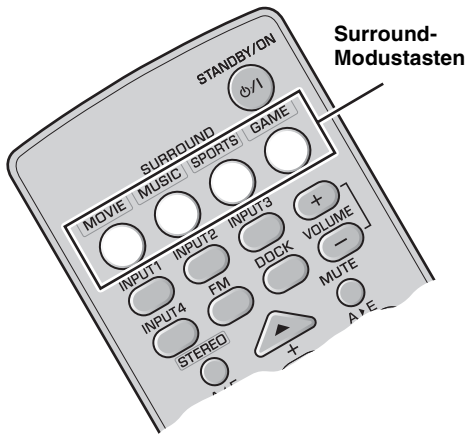

**Drücken Sie eine der Surround-Modustasten.**  
Im Bedienfelddisplay erscheinen die Bezeichnungen der gewählten Eingangsquelle und des ausgewählten Surround-Modus.



### Beschreibung der Surround-Modi

#### Film



Dieser Modus eignet sich zum Ansehen von Filminhalten auf Medien wie DVDs usw.

#### Musik



Dieser Modus eignet sich zum Anhören von Musikinhalten auf Medien wie DVDs usw.

#### Sport



Dieser Modus eignet sich zum Ansehen von Sportsendungen oder TV-Nachrichten.

#### Spiele



Dieser Modus eignet sich für Videospiele.



- Zur Reproduzierung des Originalklangs drücken Sie **STEREO**.
- Das System speichert automatisch alle den jeweiligen Eingangsquellen zugeordneten Einstellungen. Wenn Sie einen anderen Eingang wählen, ruft das System automatisch die letzten Einstellungen des gewählten Eingangs auf.

## Ändern des optimalen Hörbereichs von Seite zu Seite

Diese Funktion verschiebt den optimalen Hörbereich je nach Zuhörerposition von Seite zu Seite, um den bestmöglichen virtuellen Surround-Effekt zu erzielen.

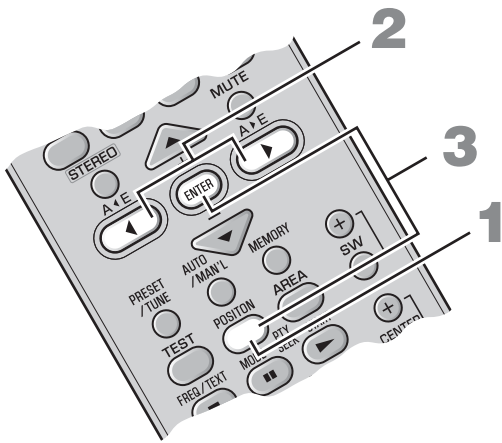

### 1 Drücken Sie **POSITION**, um den **Positionsmodus aufzurufen**.

Im Bedienfelddisplay erscheint die aktuelle Position.

### 2 Drücken Sie **◀/▶**, um den optimalen Hörbereich zu verschieben (L6, L5, L4, L3, L2, L1, CENTER, R1, R2, R3, R4, R5, R6).

Stellen Sie den optimalen Hörbereich zwischen L1 und L6 ein, wenn sich Ihre Hörposition auf der linken Seite des Center-Systems befindet, und zwischen R1 und R6, wenn sich Ihre Hörposition auf der rechten Seite des Center-Systems befindet.

Die Position wird im Bedienfelddisplay angezeigt.

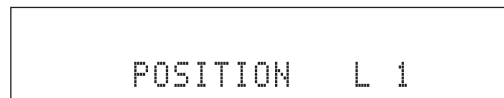

Beispiel: „POSITION L1“

### 3 Drücken Sie erneut **POSITION** oder **ENTER**, um den Positionsmodus zu verlassen.



- Die Grundeinstellung ist CENTER.
- Falls Sie **TEST** nach Durchführung von Schritt 1 drücken, gibt das System einen Testton für einen virtuellen Mittellautsprecher aus, damit Sie die Positionseinstellung anpassen können. (P. 20)
- Die Einstellung wird für alle Eingangsquellen übernommen.
- Diese Funktion steht auch bei ausgeschaltetem Surround-Modus zur Verfügung.

#### **Hinweis**

Falls Sie diese Funktion nicht innerhalb von 30 Sekunden nach Aufruf des Positionsmodus nutzen, verlässt das System automatisch den Positionsmodus.

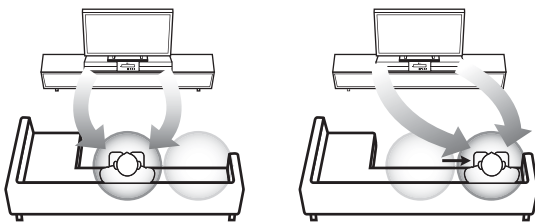

Der optimale Hörbereich

## Wahl des optimalen Hörbereichs

Sie können den optimalen Hörbereich aus zwei Modi auswählen.

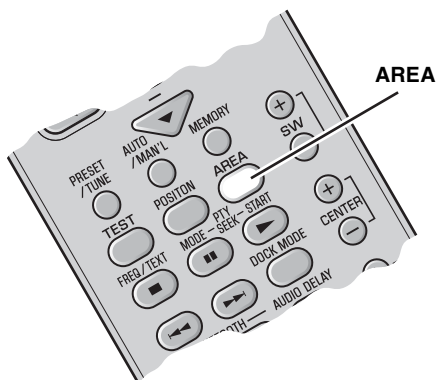

### Drücken Sie **AREA**.

Bei jedem Drücken von **AREA**, **NORMAL** und **WIDE** wird zwischen den Modi gewechselt.

#### **NORMAL**

Wählen Sie diese Option zur Schärfung der Klangeffekte.

„AREA NORMAL“ erscheint im Bedienfelddisplay, wenn der NORMAL-Modus ausgewählt ist.

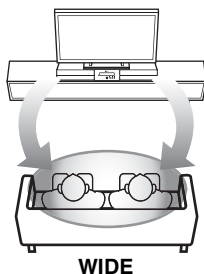
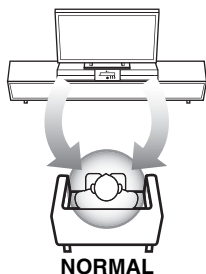
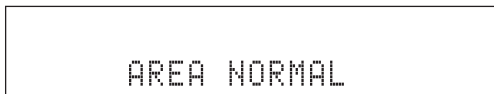

#### **WIDE**

Wählen Sie diese Option zur Ausweitung des optimalen Hörbereichs.



- Die Grundeinstellung ist NORMAL.
- Die Einstellung wird für alle Eingangsquellen übernommen.

#### **Hinweis**

Diese Funktion steht nur bei aktiviertem Surround-Modus zur Verfügung.

## Prüfung des virtuellen Surround-Effekts

Sie können den virtuellen Surround-Effekt anhand der Testtöne aus den Lautsprechern prüfen.

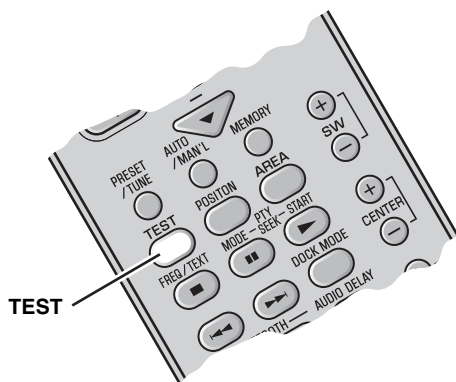

### Drücken Sie **TEST**, um Testtöne auszugeben.

Das System gibt den Testton aus und der Ausgangskanal des Testtons erscheint im Bedienfelddisplay.



**Aktiver (virtueller)  
Lautsprecherkanal**

Der Ausgangskanal des Testtons ändert sich der Reihe nach wie folgt. Jeder Kanal gibt den Testton für ca. 2 Sekunden aus.

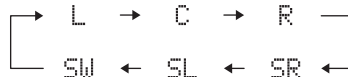

Zum Abbruch des Testton-Modus drücken Sie erneut **TEST**.

#### **Hinweis**

Bei SL und SR ist der virtuelle Surround-Hintergrundlautsprecher eingeschlossen.

## Verwendung des erweiterten Stereo-Modus

Eine Klangerweiterung wird bei 2-Kanal-Quellen, wie beispielsweise einem CD-Player erreicht.

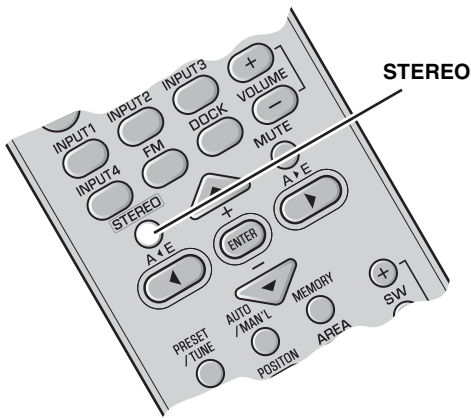

Drücken Sie **STEREO**, um den erweiterten Stereo-Modus aufzurufen.

„EXTENDED“ erscheint im Bedienfelddisplay.



Bei jedem Drücken von **STEREO** wird die Funktion abwechselnd eingeschaltet (EXTENDED) bzw. ausgeschaltet (STEREO).



- Die Grundeinstellung ist STEREO.
- Das System speichert die den jeweiligen Eingangsquellen zugeordneten Einstellungen.
- Sie können den Compressed Music Enhancer-Modus auch im erweiterten Stereo-Modus aufrufen.

### Hinweis

Diese Funktion steht nur bei deaktiviertem Surround-Modus zur Verfügung.

## Einstellen des Compressed Music Enhancer

Diese Funktion erhöht den Musikgenuss, indem sie die fehlenden Musikelemente in komprimierten Musikdateien wieder herstellt.

Dies ist hilfreich, wenn Sie komprimierte Musikdateien eines iPod oder eines digitalen Musikplayers abspielen wollen.

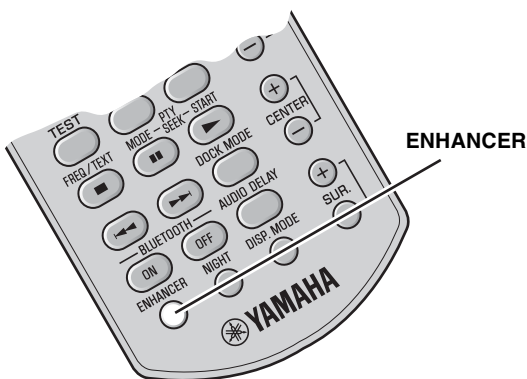

Drücken Sie **ENHANCER**.

Wenn diese Funktion eingeschaltet ist, leuchten die ENHANCER-Anzeigeleuchten im Bedienfelddisplay auf. Bei jedem Drücken von **ENHANCER** wird die Funktion abwechselnd ein- und ausgeschaltet. Der ausgewählte Modus bleibt auch nach dem Ausschalten des Systems im Speicher gespeichert.



- Die Grundeinstellung ist OFF.
- Das System speichert die den jeweiligen Eingangsquellen zugeordneten Einstellungen.
- Wenn diese Funktion aktiviert ist, wird der Nachthörmodus automatisch ausgeschaltet. (P. 33)

# ANHÖREN VON FM-SENDUNGEN

## Übersicht

Sie können zwei Sendersuchmodi zum Einstellen von FM-Sendern verwenden:

### Frequenzsuchlauf

Sie können die Frequenz des gewünschten FM-Senders automatisch oder manuell suchen oder vorgeben. (Siehe „Grundlegende Vorgehensweise bei der Sendersuche“ auf Seite 23.)

### Speichersendermodus

Sie können den gewünschten FM-Sender vorab einspeichern und anschließend durch Spezifizierung der vorprogrammierten Gruppe und Nummer aufrufen. (Siehe „Verwendung der Senderspeicherfunktion“ auf Seite 24.)

## Bedienelemente und Funktionen für die FM-Sendersuche

### A◀E/A▶E

Wählt die vorprogrammierte Speichersendergruppe (A bis E).

### PRESET/TUNE

Schaltet zwischen Frequenzsuchlauf und Speichersendermodus um.

### AUTO/MAN'L

Schaltet zwischen automatischer und manueller Sendersuche um.

### FREQ/TEXT

Schaltet das Informationsdisplay bei Radiodatensystem-Empfang um.

### PTY SEEK MODE

Schaltet zwischen den Programmtypen um.

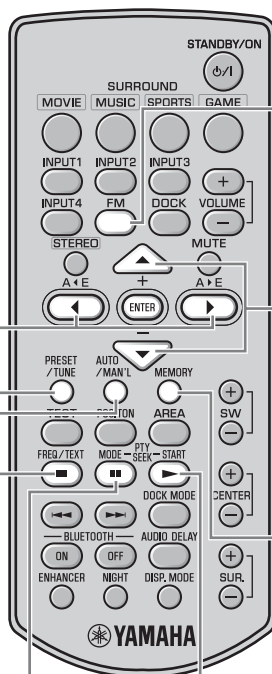

### FM

Stellt den Eingang auf FM.

### +/-

- Wählt im Frequenzsuchlauf die gewünschte Frequenz aus.
- Wählt im Speichersendermodus die gewünschte Speicherplatznummer (1 bis 8) aus.

### MEMORY

Aktiviert den Speichersendermodus.

### PTY SEEK START

Startet den Suchlauf nach Programmtyp.



## Grundlegende Vorgehensweise bei der Sendersuche

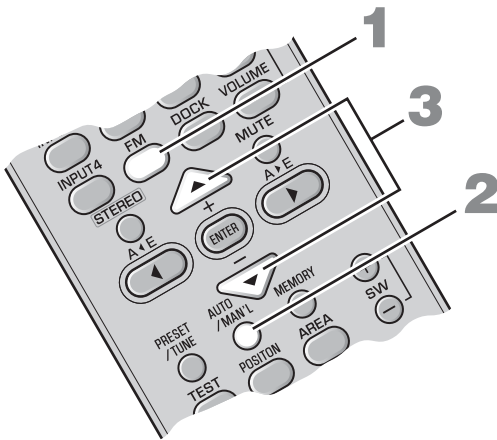

- 1 Drücken Sie FM, um den Eingang auf FM zu stellen.**

„FM“ erscheint im Bedienfelddisplay.



- 2 Drücken Sie AUTO/MAN'L zur Umschaltung zwischen Automatisch/Manuell.**

Die AUTO-Anzeige leuchtet auf, wenn das System auf automatischen Sendersuchlauf gestellt ist.

Leuchtet auf

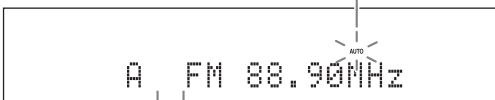

Kein Doppelpunkt (:)



Falls ein Doppelpunkt (:) erscheint, ist das System auf Speichersendermodus eingestellt. (☞ P. 24)

- 3 Drücken Sie einmal +/-, um mit der automatischen Sendersuche zu beginnen.**

Wenn das System einen Sender gefunden hat, leuchtet die TUNED-Anzeige auf und die Frequenz des empfangenen Senders wird im Bedienfelddisplay angezeigt.

Leuchtet auf

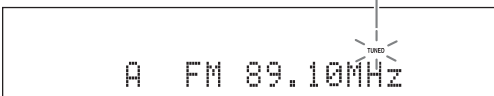

Wenn Sie einen FM-Sender mit der automatischen Sendersuche einstellen, empfängt das System das FM-Radiosignal in Stereo. Die STEREO-Anzeige erscheint im Bedienfelddisplay.

### Manuelle Sendersuche

Falls das Signal des gewünschten Senders zu schwach ist, können Sie den Sender auch manuell durch Vorgabe der Frequenz suchen. Drücken Sie im FM-Sendersuchmodus wiederholt **AUTO/MAN'L**, bis die AUTO-Anzeige erscheint. Drücken Sie anschließend wiederholt **+/-**, um die Frequenz des gewünschten Senders einzustellen.

Wenn Sie einen Sender per manueller Sendersuche suchen, empfängt das System die FM-Radiosignale zur Erhöhung der Signalqualität in Mono.

## Verwendung der Senderspeicherfunktion

### ■ Automatischer Senderspeicher

Sie können bis zu 40 FM-Sender speichern (A1 bis E8: 8 Speicherplatznummern in jeder der 5 vorprogrammierten Gruppen).

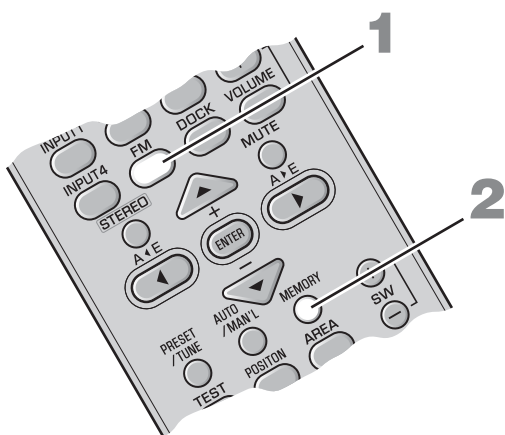

**1** Drücken Sie **FM**, um den Eingang auf FM zu stellen. „FM“ erscheint im Bedienfelddisplay.

**2** Drücken und halten Sie **MEMORY** länger als **3 Sekunden**.

Die vorprogrammierte Gruppe und Nummer sowie die Anzeigen MEMORY und AUTO blinken. Nach ca. 5 Sekunden beginnt die automatische Vorprogrammierung mit der aktuellen Frequenz und sucht das Frequenzband nach oben ab.

Drücken Sie zum Abbruch erneut **MEMORY**, während die MEMORY-Anzeige blinkt.

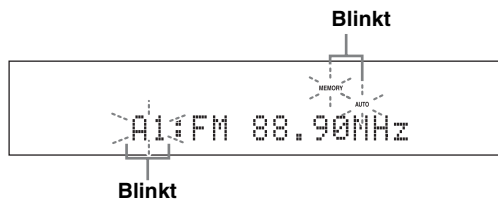

Nach Abschluss der automatischen Speichersendersuche zeigt das Bedienfelddisplay die Frequenz des zuletzt programmierten Senders an.



Drücken Sie **A◀E** bzw. **A▶E**, um eine vorprogrammierte Gruppe auszuwählen. Drücken Sie anschließend wiederholt **+/-**, um eine Speicherplatznummer auszuwählen, unter der der erste Sender nach Durchführung von Schritt 2 abgespeichert wird.

#### Hinweise

- Alle unter einer Speicherplatznummer registrierten Daten werden beim Speichern eines neuen Senders unter der gleichen Speicherplatznummer gelöscht.
- Falls die Anzahl der empfangenen Sender die Zahl 40 (A1 bis E8) nicht erreicht, stoppt die Speichersendersuche nach dem Absuchen aller verfügbarer Sender automatisch.

Falls der gewünschte Sender nicht gespeichert ist, oder ein Sender nicht unter der gewünschten vorprogrammierten Gruppe und Nummer gespeichert ist, müssen Sie den Sender manuell vorprogrammieren. Einzelheiten siehe „Manuelle Senderprogrammierung“ auf Seite Seite 25.

## Manuelle Senderprogrammierung

Verwenden Sie diese Funktion zur manuellen Programmierung des gewünschten Senders.

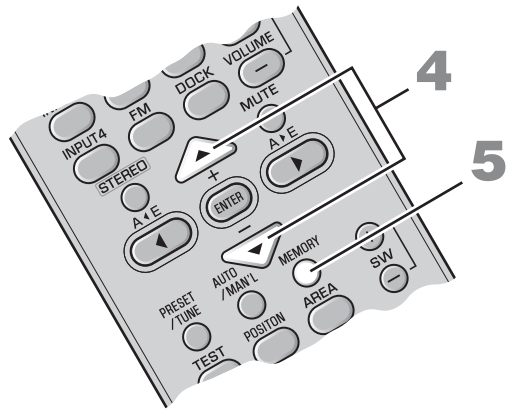
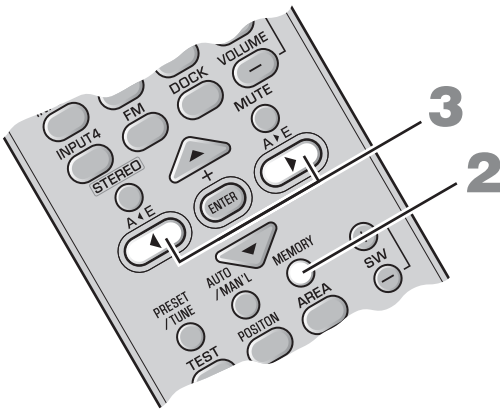

### 1 Stellen Sie einen Sender ein.

Anweisungen zur Sendersuche siehe „Grundlegende Vorgehensweise bei der Sendersuche“ auf Seite 23.

### 2 Drücken Sie **MEMORY**.

Die MEMORY-Anzeige im Bedienfelddisplay blinkt für ca. 30 Sekunden.

Drücken Sie zum Abbruch erneut **MEMORY**, während die MEMORY-Anzeige blinkt.

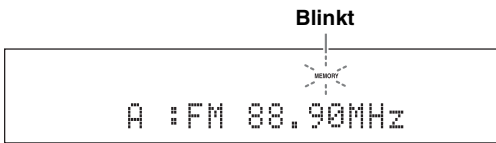

### 3 Drücken Sie wiederholt **A<E** bzw. **A>E**, um eine vorprogrammierte Gruppe (A bis E) bei blinkender MEMORY-Anzeige auszuwählen.

Es erscheint die ausgewählte vorprogrammierte Gruppe.

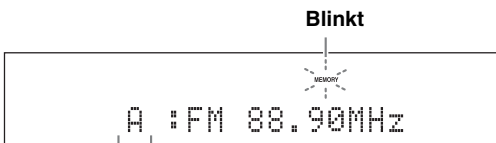

Vorprogrammierte Gruppe

### 4 Drücken Sie **+/-**, um eine Speicherplatznummer (1 bis 8) bei blinkender MEMORY-Anzeige auszuwählen.

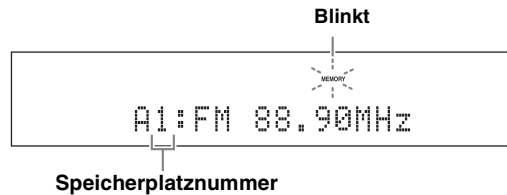

Speicherplatznummer

### 5 Drücken Sie **MEMORY**, um die Vorprogrammierung zu bestätigen.

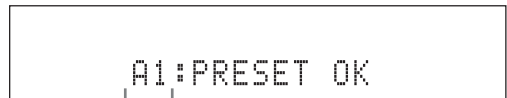

Der gewählte Sender ist als A1 abgespeichert.

Nach Anzeige von „A1:PRESET OK“ im Bedienfelddisplay erscheint die Frequenz zusammen mit der Speichersendergruppe. Die MEMORY-Anzeige im Bedienfelddisplay verschwindet.

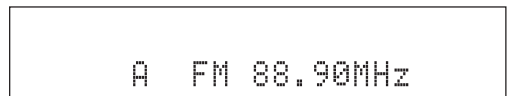

### Hinweise

- Alle unter einer Speicherplatznummer registrierten Daten werden beim Speichern eines neuen Senders unter der gleichen Speicherplatznummer gelöscht.
- Zusammen mit der Senderfrequenz wird der Empfangsmodus (Stereo oder Mono) abgespeichert.

## ■ Aufrufen von Speichersendern

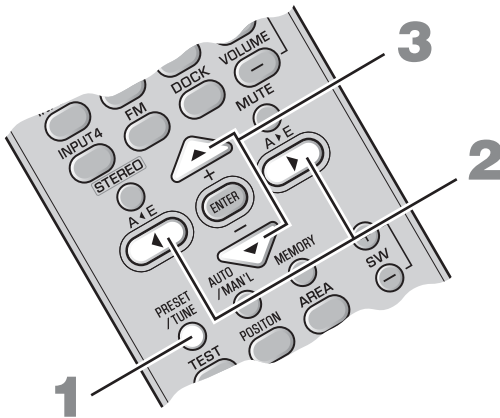

- 1** Drücken Sie **PRESET/TUNE**, um den Speichersendermodus auszuwählen.
- 2** Drücken Sie wiederholt **A◀E** oder **A▶E**, um die gewünschte Speichersendergruppe (A bis E) auszuwählen.
- 3** Drücken Sie wiederholt **+/-**, um die gewünschte Speichersendernummer (1 bis 8) auszuwählen.

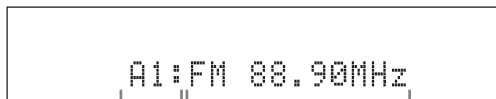

Speichersendergruppe und -nummer

Vorprogrammierter FM-Sender

## ■ Empfang von Sendern mit Radiodatenystem

Beim Radiodatenystem handelt es sich um ein Datenübertragungssystem für FM-Sender, das in vielen Ländern zur Verfügung steht. Das System erhält bei Empfang von verschiedenen Radiodatenystem-Sendern Radiodatenystem-Daten, wie beispielsweise „PS“ (Programmservice), „PTY“ (Programmtyp), „RT“ (Radiotext) und „CT“ (Uhrzeit).

### Umschalten des Informationsdisplays des Radiodatenystems

Drücken Sie bei Empfang von Radiodatenystem-Daten **FREQ/TEXT**. Mit jedem Tastendruck ändert sich die Anzeige des Informationsdisplays wie folgt:

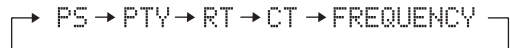

### Informationstyp

- **PROGRAM SERVICE (PS)**  
Zeigt das empfangene Radiodatenystem-Programm an.
- **PROGRAM TYPE (PTY)**  
Zeigt den Typ des empfangenen Radiodatenystem-Programms an.
- **RADIO TEXT (RT)**  
Zeigt die Informationen des empfangenen Radiodatenystem-Programms an.
- **CLOCK TIME (CT)**  
Zeigt die aktuelle Uhrzeit an.
- **FREQUENCY**  
Zeigt die Frequenz sowie Speichersendergruppe und -nummer an.

### Hinweise

- Sie können nur einen der Radiodatenystem-Anzeigemodi auswählen, wenn die Radiodatenystem-Anzeige im Bedienfelddisplay leuchtet. Es könnte eine gewisse Zeit verstreichen, bevor das System alle Radiodatenystem-Informationen vom Sender empfängt.
- Sie können nur aus den Radiodatenystem-Anzeigemodi auswählen, die der Sender anbietet.
- Falls das empfangene Signal zu schwach ist, kann das System die Radiodatenystem-Informationen u.U. nicht anzeigen. Der RT-Modus benötigt eine große Datenmenge und steht daher nicht zur Verfügung, auch wenn andere Radiodatenystem-Anzeigemodi verfügbar sind.
- Drücken Sie bei schlechtem Empfang **AUTO/MAN'L**, um eine manuelle Feinabstimmung vorzunehmen. (☞ P. 23)
- Falls die Signalstärke durch Störgeräusche abgeschwächt wird, während das System Radiodatenystem-Informationen empfängt, kann der Empfang plötzlich unterbrochen werden und am Bedienfelddisplay erscheint „...WAIT“.
- Das System kann im RT-Modus Programminformationen mit bis zu 64 Stellen, inklusive Umlauten, anzeigen. Zeichen, die das System nicht anzeigen kann, werden durch einen Unterstrich „\_“ ersetzt.
- Wird der Empfang im CT-Modus unterbrochen, erscheint „CT WAIT“ im Bedienfelddisplay.

### Senderwahl anhand des Programmtyps (Genre)

Sie können Radiodaten-Sender durch Auswahl eines Programmtyps (Genre) aus 15 Optionen suchen. Sobald Sie einen Programmtyp ausgewählt haben, beginnt das System automatisch mit der Suche nach dem Programmtyp aus den gespeicherten Radiodaten-Sendern.

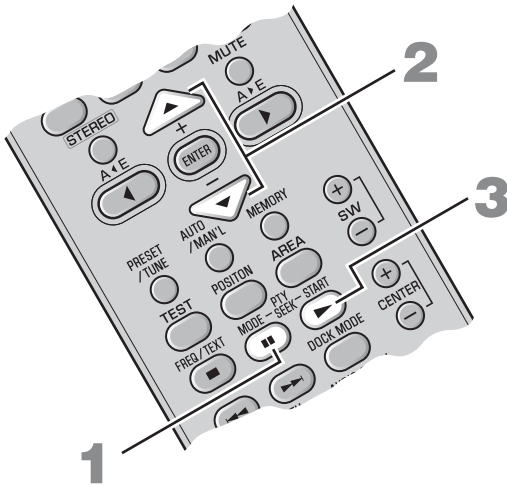

#### 1 Drücken Sie **PTY SEEK MODE**, um den Modus **PTY SEEK** aufzurufen.

Die Bezeichnung des Programmtyps bzw. „NEWS“ blinkt im Bedienfelddisplay.

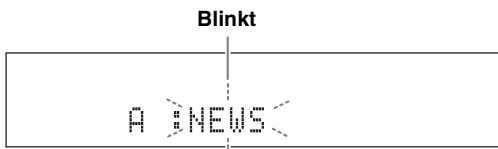

Um den **PTY SEEK MODE** abzubrechen, drücken Sie erneut auf **PTY SEEK**.

#### 2 Drücken Sie **+/-**, um den Programmtyp auszuwählen.

Die Bezeichnung des gewählten Programmtyps erscheint im Bedienfelddisplay.

Programmtyp	Beschreibung
NEWS	Nachrichten
AFFAIRS	Aktuelles
INFO	Allgemeine Informationen
SPORT	Sport
EDUCATE	Bildung
DRAMA	Hörspiel
CULTURE	Kultur

Programmtyp	Beschreibung
SCIENCE	Wissenschaft
VARIED	Leichte Unterhaltung
POP M	Pop
ROCK M	Rock
M.O.R.M	Unterhaltungsmusik (Middle-of-the-road-Musik)
LIGHT M	Leichte Klassik
CLASSICS	Anspruchsvolle Klassik
OTHER M	Sonstige Musik

#### 3 Drücken Sie **PTY SEEK START**, um nach allen verfügbaren gespeicherten Radiodaten-Sendern zu suchen.

Die Bezeichnung des gewählten Programmtyps blinkt und die **PTY HOLD**-Anzeige leuchtet im Bedienfelddisplay.

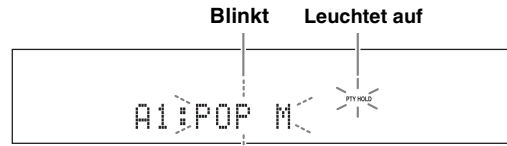

Um den Sendersuchlauf zu beenden, drücken Sie erneut auf **PTY SEEK START**.

#### Hinweise

- Das System stoppt die Sendersuche, wenn ein Sender mit dem gewählten Programmtyp gefunden wurde.
- Falls der gefundene Sender nicht dem gewünschten Sender entspricht, drücken Sie erneut auf **PTY SEEK START**, um die Suche nach einem anderen Sender mit dem gleichen Programmtyp fortzusetzen.

# VERWENDUNG OPTIONALER AUSSTATTUNG

## Verwendung eines iPod™

Sobald Sie Ihren iPod in das Yamaha iPod Universal-Dock (wie das separat erhältliche YDS-10/ YDS-11) gesteckt haben, das an den DOCK-Anschluss der Subwoofer/Systemsteuerung (☞ P. 14) angeschlossen ist, können Sie die Musik auf Ihrem iPod wiedergeben.

### Unterstützter iPod

iPod (Click and Wheel)  
iPod nano  
iPod mini  
iPod touch

### Batterieladefunktion

Das System lädt die Batterie eines iPod, der im Yamaha iPod Universal-Dock steckt, vorausgesetzt es ist an den DOCK-Anschluss der Subwoofer/Systemsteuerung angeschlossen und das System ist eingeschaltet.

### Einsetzen des iPod in das Yamaha iPod Universal-Dock

Sobald Sie Ihren iPod in das Yamaha iPod Universal-Dock gesteckt haben, erscheint die Anzeige „iPod connected“ und DOCK im Bedienfelddisplay.

### Hinweise

- Je nach Modell und Software-Version Ihres iPod stehen manche Funktionen möglicherweise nicht zur Verfügung.
- Zwecks einer vollständigen Liste der im Bedienfelddisplay erscheinenden Statusmeldungen siehe „iPod“-Abschnitt unter „Störungssuche“ auf Seite 36.
- Stellen Sie sicher, dass die Lautstärke vor dem Andocken oder Entfernen Ihres iPod auf die niedrigste Stufe gestellt ist.

## Bedienelemente und Funktionen für iPod™

Sie können Ihren iPod im einfachen Fernbedienungsmodus oder im Menübrowsermodus ansteuern.



Sie können durch Drücken von **DOCK MODE** zwischen einfachem Fernbedienungsmodus und Menübrowsermodus umschalten.

### DOCK

Stellt den Eingang auf DOCK.

### Wiedergabe-Steuertasten

Steuern die Wiedergabe des angeschlossenen iPod.

▷: Abspielen/Pause (einfacher Fernbedienungsmodus), Abspielen (Menübrowsermodus)

⏏: Abspielen/Pause (einfacher Fernbedienungsmodus), Pause (Menübrowsermodus)

⏏: Stopp

⏮/⏭: Titelsprung rückwärts/vorwärts  
Suche rückwärts/vorwärts (drücken und halten)

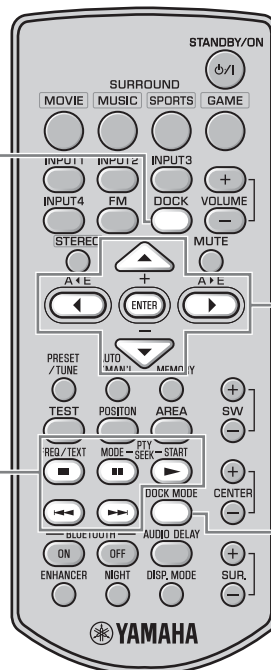

### MENU/Cursor-Rasten (▲/▼/◀/▶)/ENTER

Zum Navigieren im Menü Ihres iPod.

- Drücken Sie ◀, um in eine höhere Menüebene zu gelangen.
- Drücken Sie ▲/▼, um den Cursor zur Auswahl eines Menüs zu bewegen.
- Drücken Sie ENTER oder ▶, um das ausgewählte Menü zu öffnen.
- Drücken Sie ENTER im Menübildschirm der Ebene „Songs“, um den gewählten Song wiederzugeben.

### DOCK MODE

Zum Umschalten zwischen einfachem Fernbedienungsmodus und Menübrowsermodus.

## ■ Steuerung Ihres iPod im einfachen Fernbedienungsmodus

Beim Einsetzen Ihres iPod in das Yamaha iPod Universal-Dock (wie das separat erhältliche YDS-10 oder YDS-11) wird der einfache Fernbedienungsmodus aktiviert. In diesem Modus können Sie mit der mitgelieferten Fernbedienung die grundlegenden Funktionen Ihres iPod (Abspielen, Stopp, Titelsprung rückwärts/vorwärts usw.) steuern.

Die Funktionen können natürlich auch über die Tasten Ihres iPod gesteuert werden. Zur Bedienung siehe die Bedienungsanleitung des iPod.

## ■ Steuerung Ihres iPod im Menübrowsermodus

In diesem Modus wird im Bedienfelddisplay die Songliste bzw. die Wiedergabeinformation angezeigt, wodurch Sie mit der mitgelieferten Fernbedienung Songs auswählen und wiedergeben oder Einstellungen ändern können.

### Hinweise

- Die Funktionen können nicht über den iPod aktiviert werden.
- Zeichen, die im Bedienfelddisplay nicht angezeigt werden können, werden durch Unterstriche „\_“ ersetzt.

**1** Drücken Sie **DOCK MODE**, um den Menübrowsermodus aufzurufen.

**2** Drücken Sie wiederholt **▲/▼/◀/▶**, um das gewünschte Menü auszuwählen, und dann **ENTER**, um den gewählten Song wiederzugeben.

Optionen	Ebene 1	Ebene 2	Ebene 3	Ebene 4
Playlists	Wiedergabeliste	Songliste		
Artists	Künstlerliste	Albenliste	Songliste	
Albums	Albenliste	Songliste		
Songs	Songliste			
Genres	Genreliste	Künstlerliste	Albenliste	Songliste
Composers	Komponistenliste	Albenliste	Songliste	
Settings	Einstellungsliste			

Die Einstellungsliste bietet folgende 2 Optionen.

### Shuffle

Verwenden Sie diese Funktion, wenn das System Songs oder Alben in zufälliger Reihenfolge abspielen soll.

Optionen: Off, Songs, Album

Sie können durch Drücken von **ENTER** zwischen den Optionen umschalten.

- Wählen Sie „Off“, um diese Funktion zu deaktivieren.
- Wählen Sie „Songs“, wenn das System Songs in zufälliger Reihenfolge abspielen soll.
- Wählen Sie „Album“, wenn das System Alben in zufälliger Reihenfolge abspielen soll.

### Repeat

Verwenden Sie diese Funktion, wenn das System einen Song oder eine Reihe von Songs wiederholen soll.

Optionen: Off, One, All

Sie können durch Drücken von **ENTER** zwischen den Optionen umschalten.

- Wählen Sie „Off“, um diese Funktion zu deaktivieren.
- Wählen Sie „One“, wenn das System einen Song wiederholen soll.
- Wählen Sie „All“, wenn das System eine Reihe von Songs wiederholen soll.

### Hinweis

Die Inhalte des iPod-Menüs variieren je nach Modell oder Modellgeneration.

## Verwendung von Bluetooth™-Komponenten

Sie können einen Yamaha Bluetooth Funk-Audio-Receiver (wie beispielsweise den separat erhältlichen YBA-10) an den DOCK-Anschluss der Subwoofer/Systemsteuerung anschließen und die in Ihrer Bluetooth-Komponente (beispielsweise einem tragbaren Musikplayer oder einem Computer mit Bluetooth-Transmitter usw.) gespeicherte Musik anhören, ohne System und Bluetooth-Komponente mit einem Kabel verbinden zu müssen. Zuvor müssen Sie jedoch die „Koppelung“ des angeschlossenen Yamaha Bluetooth Funk-Audio-Receivers mit Ihrer Bluetooth-Komponente durchführen.

### ■ Bedienelemente und Funktionen für Bluetooth-Komponenten

#### DOCK

Stellt den Eingang auf DOCK.

#### BLUETOOTH ON/OFF

- Starten bzw. Abbruch der Koppelung
- Stellt die Verbindung zu einer Bluetooth-Komponente her bzw. unterbricht diese.

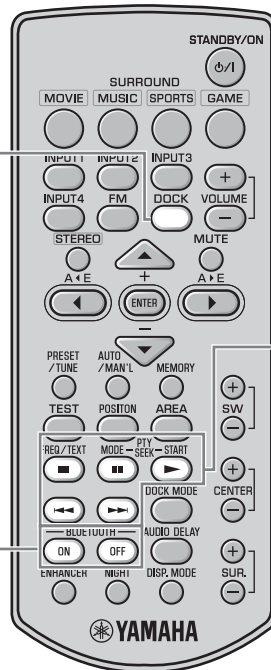

#### Wiedergabe-Steuertasten

Steuert die Wiedergabe einer Bluetooth-Komponente.

- ▷: Abspielen
- ⏸: Pause
- ⏹: Stopp
- ⏮⏭: Titelsprung rückwärts/vorwärts

### ■ Koppeln von Yamaha Bluetooth™ Funk-Audio-Receiver und Ihrer Bluetooth™-Komponente

Die Koppelung muss durchgeführt werden, bevor eine Bluetooth-Komponente mit am System angeschlossenen Yamaha Bluetooth Funk-Audio-Receiver erstmalig verwendet wird oder falls registrierte Koppelungsdaten gelöscht wurden. „Koppelung“ bezieht sich auf den Vorgang zur Registrierung einer Bluetooth-Komponente für die Bluetooth-Kommunikation.

Um die Sicherheit zu gewährleisten, ist für den Koppelungsvorgang ein Zeitlimit von 8 Minuten festgelegt. Bitte lesen Sie alle Anweisungen vor Beginn sorgfältig durch, damit Sie diese vollständig verstehen.

- 1** Schließen Sie den Yamaha Bluetooth Funk-Audio-Receiver an den DOCK-Anschluss der Subwoofer/Systemsteuerung an. (P. 14)
- 2** Drücken Sie **DOCK**, um den Eingang auf DOCK zu stellen.
- 3** Schalten Sie die zu koppelnde Bluetooth-Komponente ein und rufen Sie den Koppelungsmodus auf. Einzelheiten finden Sie in der Bedienungsanleitung der Bluetooth-Komponente.



- 4 Drücken und halten Sie **BLUETOOTH ON** länger als 3 Sekunden, um den Koppelvorgang zu starten.** „Searching...“ erscheint bei Beginn der Koppelung. Während sich der Yamaha Bluetooth Funk-Audio-Receiver im Koppelungsmodus befindet, blinkt die DOCK-Anzeige im Bedienfelddisplay.



Zum Abbrechen der Koppelung drücken Sie **BLUETOOTH OFF**.

- 5 Stellen Sie sicher, dass die Bluetooth-Komponente den Yamaha Bluetooth Funk-Audio-Receiver erkennt.**

Wenn die Bluetooth-Komponente den Yamaha Bluetooth Funk-Audio-Receiver erkennt, erscheint die Bezeichnung des Audio-Receiver (z.B. „YBA-10 YAMAHA“) in der Geräteliste der Bluetooth-Komponente.

- 6 Wählen Sie den Yamaha Bluetooth Funk-Audio-Receiver aus der Geräteliste der Bluetooth-Komponente aus und geben Sie den Zugangsschlüssel „0000“ an der Bluetooth-Komponente ein.** Bei erfolgreicher Koppelung erscheint „Completed“ im Bedienfelddisplay.



- Falls die Koppelung nicht innerhalb von 8 Minuten abgeschlossen ist, erscheint „Not found“ und die DOCK-Anzeige im Bedienfelddisplay erlischt.
- Falls die Koppelung während des Vorgangs abgebrochen wird, erscheint „Canceled“ im Bedienfelddisplay.

### Hinweis

Der Yamaha Bluetooth Funk-Audio-Receiver kann mit bis zu acht Bluetooth-Komponenten gekoppelt werden. Wenn eine erfolgreiche Koppelung mit einer neunten Komponente durchgeführt und die Koppelungsdaten registriert werden, werden die Koppelungsdaten der zuletzt genutzten Komponente gelöscht.

## ■ Aufbau einer Verbindung

Nach Abschluss der Koppelung müssen Sie das Verbindungsverfahren am System oder an der Bluetooth-Komponente ausführen, um eine Kommunikation zwischen diesen zu ermöglichen. Das Verbindungsverfahren am System steht nur für die zuletzt angeschlossene Bluetooth-Komponente zur Verfügung.

- 1 Drücken Sie **DOCK**, um den Eingang auf DOCK zu stellen.**
- 2 Drücken Sie **BLUETOOTH ON** zum Aufbau einer Verbindung. Es erscheint „Searching...“ am Bedienfelddisplay.**

Wenn das System die zuletzt angeschlossene Bluetooth-Komponente findet, erscheint „BT connected“ für 3 Sekunden am Bedienfelddisplay.



- Wenn das System die zuletzt angeschlossene Bluetooth-Komponente nicht finden kann, erscheint „Not found“ am Bedienfelddisplay.
- Falls Sie eine Verbindung mit einer anderen als der zuletzt angeschlossenen Bluetooth-Komponente herstellen wollen, müssen Sie die Verbindung mit dieser Bluetooth-Komponente abbrechen. Einzelheiten finden Sie in der Bedienungsanleitung der Bluetooth-Komponente.

## ■ Aufheben der Verbindung

**Drücken Sie **DOCK** und dann **BLUETOOTH OFF**, um das System von der Bluetooth-Komponente zu trennen.**

„Disconnected“ erscheint im Bedienfelddisplay.

## ■ Wiedergabe von der Bluetooth-Komponente

Sie können die Wiedergabe von Ihrer Bluetooth-Komponente über die mitgelieferte Fernbedienung steuern. Die Wiedergabe kann aber auch durch direkte Betätigung der Bluetooth-Komponente erfolgen.



Die Betätigung mittels Fernbedienung ist nur verfügbar, wenn die Verbindung zwischen der Bluetooth-Komponente für die Wiedergabe und dem System hergestellt ist.

# EINSTELLEN VON AUDIO DELAY

FPD TV-Bilder sind manchmal zum Klang zeitversetzt. Sie können diese Funktion nutzen, um die Klangausgabe zu verzögern und so mit dem Videobild zu synchronisieren.

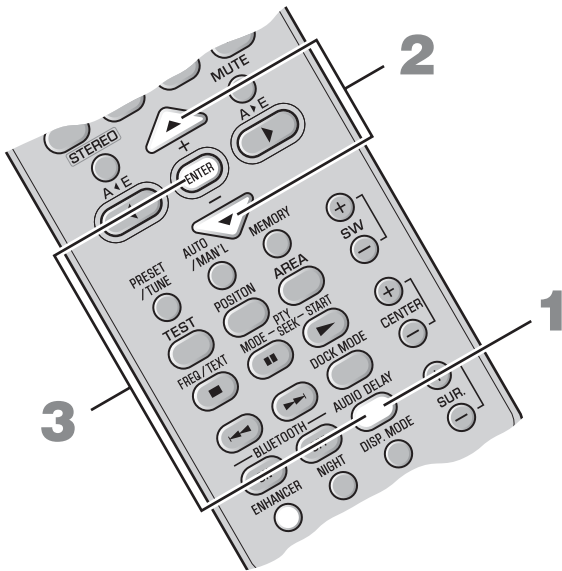

**1** Drücken Sie **AUDIO DELAY**, um den Einstellmodus aufzurufen.

**2** Drücken Sie **▲/▼**, um die Zeitverzögerung einzustellen.

Optionen: 0 bis 240 ms

Sie können die Zeitverzögerung in Schritten von 10 ms einstellen.

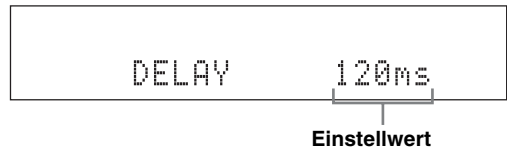

**3** Drücken Sie erneut **AUDIO DELAY** oder **ENTER**, um den Einstellmodus zu verlassen.



- Die Grundeinstellung ist 0 ms und es erscheint „DELAY OFF“ im Bedienfelddisplay.
- Das System speichert die den jeweiligen Eingangsquellen zugeordneten Einstellungen.

## **Hinweis**

Falls Sie diese Funktion nicht innerhalb von 30 Sekunden nach Aufruf des Einstellmodus nutzen, verlässt das System automatisch den Einstellmodus.

# ANHÖREN BEI NIEDRIGER LAUTSTÄRKE (NACHTHÖRMODUS)

Der Nachthörmodus ermöglicht es Ihnen, Dialoge oder Stimmen bei geringerer Lautstärke klarer zu verstehen, indem lautere Klangeffekte unterdrückt werden. Diese Funktion ist vor allem dann nützlich, wenn Sie nachts Filme ansehen oder Musik hören möchten.

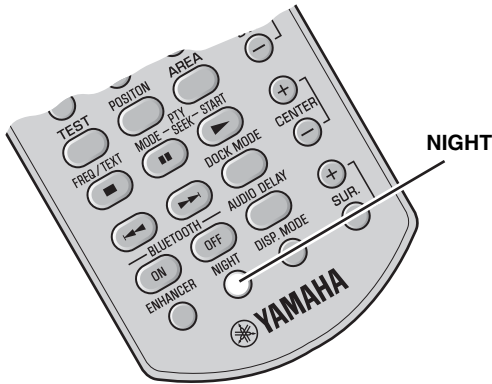

## Drücken Sie **NIGHT**.

„NIGHT ON“ erscheint im Bedienfelddisplay. Bei ausgewähltem Nachthörmodus leuchtet die NIGHT-Anzeige auf.

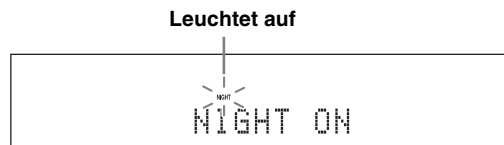

- Zum Abbruch des Nachthörmodus drücken Sie erneut **NIGHT**.
- Wenn diese Funktion aktiviert ist, wird der Compressed Music Enhancer-Modus automatisch ausgeschaltet. (☞ P. 21)
- Die Einstellung wird für alle Eingangsquellen übernommen.

# EINSTELLEN DER LAUTSTÄRKEBALANCE WÄHREND DER WIEDERGABE

Sie können die Lautstärkebalance der virtuellen Lautsprecher und des Subwoofers einstellen.

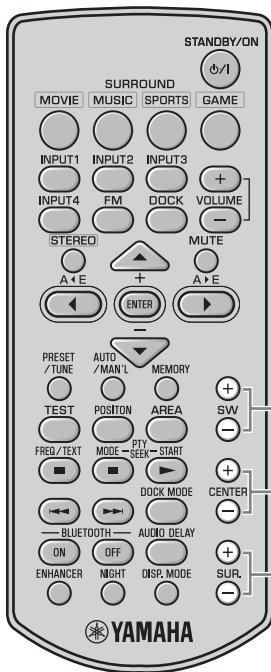

## SW +/-

Stellt den Ausgangspegel des Subwoofer-Kanals ein.  
Steuerbereich: +6 bis -6

## CENTER +/-

Stellt den Kanal-Ausgangspegel des mittleren virtuellen Lautsprechers ein.  
Steuerbereich: +6 bis -6

## SUR. +/-

Stellt den Kanal-Ausgangspegel der Surround/virtuellen Surround-Hintergrundlautsprecher ein.  
Steuerbereich: +6 bis -6



- Sie können die Lautsprecher-Lautstärke auch während der Testtonausgabe einstellen. (☞ P. 20)
- Die Einstellung wird für alle Eingangsquellen übernommen.

# HELLIGKEITSEINSTELLUNG DES BEDIENFELDDISPLAYS

Sie können die Helligkeit des Bedienfelddisplays ändern. Ebenso können Sie das Bedienfelddisplay ausschalten, um einen Film in einer dunkleren Umgebung anzusehen.

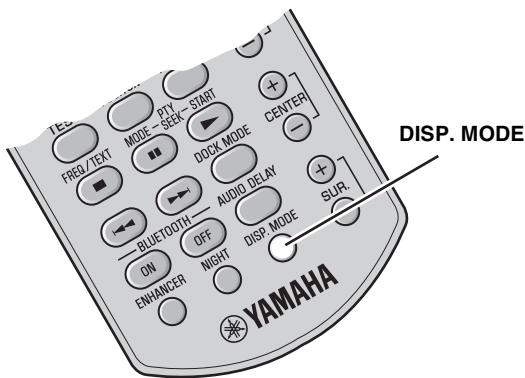

## Drücken Sie wiederholt **DISP. MODE**.

Bei jeder Betätigung von **DISP. MODE** ändert sich die Helligkeit des Bedienfelddisplays.

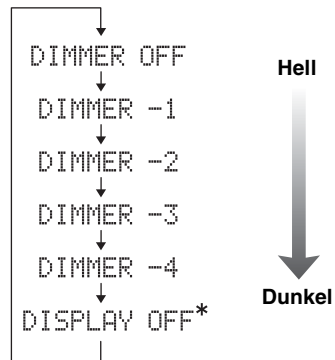

\* Durch Auswahl von DISPLAY OFF wird das Bedienfelddisplay nach dem Hinweis „DISPLAY OFF“ im Bedienfelddisplay ausgeschaltet.

Wenn bei ausgewähltem DISPLAY OFF-Modus eine beliebige Betätigung erfolgt, leuchtet das Bedienfelddisplay kurz auf.  
Im DISPLAY OFF-Modus leuchtet nur die Netzanzeige weiterhin auf.



Die Grundeinstellung ist DIMMER OFF.

# ZUSÄTZLICHE INFORMATIONEN

## Störungssuche

Falls eine Störung im System auftritt, prüfen Sie die folgenden Punkte. Falls Sie eine Störung nicht mit den folgenden Abhilfemaßnahmen beheben können, schalten Sie das Gerät aus und ziehen Sie den Netzstecker. Wenden Sie sich anschließend an Ihren Yamaha-Vertragshändler oder -Kundendienst.

Problem	Mögliche Ursache	Lösung	Siehe Seite
<b>Gerät schaltet sich nach den Einschalten sofort wieder aus.</b>	Das Netzkabel ist möglicherweise nicht korrekt angeschlossen.	Stellen Sie sicher, dass das Netzkabel fest in der Netzsteckdose eingesteckt ist.	15
	Möglicherweise ist ein Lautsprecherkabel kurzgeschlossen.	Stellen Sie sicher, dass alle Lautsprecherkabel korrekt angeschlossen sind.	11
	Das System hat möglicherweise einen starken elektrischen Schlag erhalten, beispielsweise durch Blitzschlag oder extreme statische Elektrizität.	Versetzen Sie das System in den Bereitschaftsmodus und lösen Sie dann das Netzkabel. Warten Sie ca. 30 Sekunden, schließen Sie das Netzkabel wieder an und schalten Sie das System erneut ein.	16
<b>Die Lautsprecher bleiben stumm.</b>	Möglicherweise ist die Lautstärke auf den Minimalpegel eingestellt.	Korrigieren Sie den Lautstärkepegel.	16, 33
	Möglicherweise ist die Stummschaltung aktiviert.	Beenden Sie die Stummschaltungsfunktion.	16
	Möglicherweise sind Eingangsquelle oder Eingangseinstellung falsch.	Wählen Sie die korrekte Eingangsquelle bzw. Eingangseinstellung.	16
	Die Kabel sind möglicherweise nicht korrekt angeschlossen.	Stellen Sie sicher, dass alle Kabel korrekt angeschlossen sind.	11
<b>Zu leiser Klang auf einer Seite.</b>	Die Kabel sind möglicherweise nicht korrekt angeschlossen.	Stellen Sie sicher, dass alle Kabel korrekt angeschlossen sind.	11
<b>Lautsprecherkanäle außer den Frontkanälen bleiben stumm.</b>	Möglicherweise hören Sie Stereoklänge ohne Surround-Modus.	Drücken Sie eine Surround-Modustaste zur Aktivierung des Klangfeldeffekts.	18
<b>Der mittlere Lautsprecherkanal bleibt stumm.</b>	Möglicherweise ist die Lautstärke des mittleren Lautsprecherkanals auf den Minimalpegel eingestellt.	Korrigieren Sie den Lautstärkepegel des mittleren virtuellen Lautsprecherkanals.	33
<b>Die Surround-Lautsprecherkanäle bleiben stumm.</b>	Möglicherweise ist die Lautstärke der virtuellen Surround-Lautsprecherkanäle auf den Minimalpegel eingestellt.	Korrigieren Sie den Lautstärkepegel der virtuellen Surround-Lautsprecherkanäle.	33
<b>Der Subwoofer bleibt stumm.</b>	Möglicherweise ist die Lautstärke des Subwoofer-Kanals auf den Minimalpegel eingestellt.	Korrigieren Sie den Lautstärkepegel des Subwoofer-Kanals.	33
<b>Schlechter Klang (Rauschen).</b>	Möglicherweise ist ein Lautsprecherkabel kurzgeschlossen.	Stellen Sie sicher, dass alle Kabel korrekt angeschlossen sind.	11
<b>Das System funktioniert nicht ordnungsgemäß.</b>	Das System hat möglicherweise einen starken elektrischen Schlag erhalten, beispielsweise durch Blitzschlag oder extreme statische Elektrizität, oder es ist ein Spannungsabfall in der Stromversorgung aufgetreten.	Versetzen Sie das System in den Bereitschaftsmodus und lösen Sie dann das Netzkabel. Warten Sie ca. 30 Sekunden, schließen Sie das Netzkabel wieder an und schalten Sie das System erneut ein.	16
	Das Systemsteuerkabel ist möglicherweise nicht korrekt angeschlossen.	Das Systemsteuerkabel fest anschließen.	11
<b>Ein Digital- oder Hochfrequenzgerät erzeugt Störuschen.</b>	Das System befindet sich möglicherweise zu nah an Digital- oder Hochfrequenzgeräten.	Das System in größerer Entfernung zu solchen Geräten aufstellen.	—

Problem	Mögliche Ursache	Lösung	Siehe Seite
<b>Das System lässt sich nicht mit der Fernbedienung steuern.</b>	Möglicherweise befindet sich das System außerhalb der Fernbedienungs-Reichweite.	Informationen zur Fernbedienungs-Reichweite siehe „Verwendung der Fernbedienung“.	7
	Möglicherweise ist der Fernbedienungssensor des Systems direktem Sonnen- oder Kunstlicht ausgesetzt.	Ändern Sie die Beleuchtung.	—
	Möglicherweise sind die Batterien entladen.	Ersetzen Sie die Batterien.	7

■ **Tuner**

Problem	Mögliche Ursache	Abhilfe	Siehe Seite
<b>FM-Stereo-Empfang mit Rauschen.</b>	Die charakteristischen Eigenschaften von FM-Stereo-Sendungen können dieses Problem verursachen, wenn der Sender zu weit weg oder die Antennenqualität schlecht ist.	Prüfen Sie die Antennenanschlüsse.	14
		Verwenden Sie versuchsweise eine hochqualitative FM-Richtantenne.	—
		Verwenden Sie die manuelle Sendersuchmethode.	23
<b>Selbst mit einer guten FM-Antenne treten Verzerrungen auf und ein klarer Empfang ist nicht möglich.</b>	Es besteht eine Mehrweg-Interferenz.	Korrigieren Sie die Antennenposition, um die Mehrweg-Interferenz zu beseitigen.	—
<b>Der gewünschte Sender kann nicht mit dem automatischen Sendersuchlauf gefunden werden.</b>	Das Signal ist zu schwach.	Verwenden Sie eine hochqualitative FM-Richtantenne.	—
		Verwenden Sie die manuelle Sendersuchmethode.	23

■ **iPod**

**Hinweis**

Bei Übertragungsfehlern ohne am Bedienfeld angezeigte Statusmeldung überprüfen Sie den Anschluss Ihres iPod (☞ P. 14).

Statusmeldung	Mögliche Ursache	Abhilfe	Siehe Seite
Unknown iPod	Der verwendete iPod wird nicht von diesem System unterstützt.	Es werden nur iPod (Click and Wheel), iPod nano, iPod mini und iPod touch unterstützt.	—
iPod connected	Ihr iPod befindet sich ordnungsgemäß im Yamaha iPod Universal-Dock (wie beispielsweise dem separat erhältlichen YDS-10 oder YDS-11), das an den DOCK-Anschluss dieses Systems angeschlossen ist, und die Verbindung zwischen Ihrem iPod und diesem System steht.	Platzieren Sie Ihren iPod wieder im Yamaha iPod Universal-Dock (wie beispielsweise dem separat erhältlichen YDS-10 oder YDS-11), das an den DOCK-Anschluss dieses Systems angeschlossen ist.	14, 28
Disconnected	Ihr iPod wurde aus dem Yamaha iPod Universal-Dock (wie beispielsweise dem separat erhältlichen YDS-10 oder YDS-11), das an den DOCK-Anschluss dieses Systems angeschlossen ist, entfernt.		

## ■ Bluetooth

### Hinweis

Bei Übertragungsfehlern ohne am Bedienfeld angezeigte Statusmeldung überprüfen Sie Ihre Bluetooth-Komponente.

Statusmeldung	Mögliche Ursache	Abhilfe	Siehe Seite
Searching...	Der Yamaha Bluetooth Funk-Audio-Receiver (wie der separat erhältliche YBA-10) und die Bluetooth-Komponente befinden sich im Koppelungsvorgang.  Der Yamaha Bluetooth Funk-Audio-Receiver (wie der separat erhältliche YBA-10) und die Bluetooth-Komponente befinden sich im Verbindungsaufbau.		
Completed	Die Koppelung ist abgeschlossen.		
Canceled	Die Koppelung wurde abgebrochen.		
Not found	Das System kann während der Koppelung die Bluetooth-Komponente nicht finden oder versucht, die Verbindung mit der Bluetooth-Komponente aufzubauen.		
BT connected	Die Verbindung zwischen dem Yamaha Bluetooth Funk-Audio-Receiver (wie dem separat erhältlichen YBA-10) und der Bluetooth-Komponente ist hergestellt.		
Disconnected	Die Verbindung zwischen Bluetooth-Komponente und Yamaha Bluetooth Funk-Audio-Receiver (wie dem separat erhältlichen YBA-10) ist gelöst.		
Not Available	Die Koppelung wird durchgeführt, wenn der Yamaha Bluetooth Funk-Audio-Receiver (wie der separat erhältliche YBA-10) an die Bluetooth-Komponente angeschlossen ist.	Die Koppelung durchführen, wenn der Yamaha Bluetooth Funk-Audio-Receiver (wie der separat erhältliche YBA-10) nicht mit der Bluetooth-Komponente verbunden ist.	30

## Glossar

### ■ Abtastfrequenz

Anzahl der Abtastungen (Vorgang zur Digitalisierung von Analogsignalen) pro Sekunde. Prinzipiell gilt: je höher die Abtastrate, desto breiter ist der Frequenzbereich, der wiedergegeben werden kann; und je höher die Bit-Rate, desto originalgetreuer kann der Klang reproduziert werden.

### ■ AIR SURROUND XTREME

Die von Yamaha entwickelte neue Surround-Technologie ermöglicht Surroundklang mit weniger Lautsprechern. Im Vergleich zur traditionellen Front-Surroundtechnologie sorgt AIR SURROUND XTREME für ein natürlicheres Surround-Klangfeld.

### ■ Dolby Digital

Das von Dolby Laboratories entwickelte digitale Surround Sound-System ermöglicht ein völlig unabhängiges Mehrkanal-Audiosystem. Mit 3 Frontkanälen (links, Mitte und rechts) und 2 Surround-Stereo-Kanälen bietet Dolby Digital fünf Vollbereichs-Audiokanäle. Mit einem zusätzlichen Kanal speziell für Basseffekte (LFE oder Niederfrequenzeffekt genannt) besitzt das System insgesamt 5.1-Kanäle (LFE wird als 0.1-Kanal gezählt). Durch die Verwendung von 2-Kanal-Stereo bei den Surround-Lautsprechern lassen sich exaktere Klangbewegungseffekte und Surround-Soundumgebungen als mit Dolby Surround erzielen.

### ■ Dolby Pro Logic II

Dies ist eine verbesserte Matrix-Dekodierungstechnologie, die eine bessere Raumwirkung und Richtungsgenauigkeit von mit Dolby Surround programmiertem Material bietet, wodurch ein überzeugendes dreidimensionales Klangfeld bei herkömmlichen Stereo-Musikaufzeichnungen entsteht. Dies ist idealerweise dazu geeignet, eine Surroundwirkung bei räumlich wechselnden Klangbildern zu erzielen. Während die herkömmliche Surround-Programmierung vollkommen kompatibel mit Dolby Pro Logic II-Decodern ist, werden Soundtracks speziell dekodiert, um alle Vorzüge der Pro Logic II-Wiedergabe auszuschöpfen, einschließlich der getrennten linken und rechten Surround-Kanäle.

### ■ DTS

Von DTS, Inc. entwickeltes digitales Surround Sound-System mit 5.1-Kanal-Audio. Mit einem Überfluss an Audiodaten kann es authentische Klangeffekte erzeugen.

### ■ Kanal (ch)

Ein Kanal ist ein Audiotyp, dessen Aufteilung auf dem Bereich und anderen Charakteristiken basiert.

Beisp. 7.1 Kanal

- Frontlautsprecher, links (1 ch), rechts (1 ch)
- Mittellautsprecher (1 ch)
- Surround-Lautsprecher, links (1 ch), rechts (1 ch)
- Surround-Hintergrundlautsprecher, links (1 ch), rechts (1 ch)
- Subwoofer (1 ch  $\times$  0,1\* = 0,1 ch)

\* Im Gegensatz zu einem vollständigen 1-Kanal-Band ist dies eine Komponente zur Verbesserung des Niederfrequenzklangs für zusätzliche Effekte.

### ■ PCM (Pulse Code Modulation)

Ein Signal, das ohne Komprimierung in ein Digitalformat umgewandelt wird. Eine CD ist mit 16-Bit-Klang bei 44,1 kHz aufgenommen, während eine DVD-Aufzeichnung irgendwo zwischen 16 Bit bei 48 kHz und 24 Bit bei 192 kHz rangiert, wodurch die Klangqualität besser als bei einer CD ist.



## Technische Daten

### YAS-71CU/YAS-81CU

- Typ... 2-Wege Acoustic Suspension mit magnetischer Abschirmung
- Lautsprechersystem
  - Tieftöner ..... 8 cm Konustyp mit magnetischer Abschirmung × 4 (L2, R2)
  - Hochtöner ..... 2,5 cm balancierter Kalottentyp mit magnetischer Abschirmung × 2 (L1, R1)
- Frequenzgang ..... 120 Hz bis 20 kHz (-10 dB)
- Abmessungen (B × H × T)
  - [YAS-71] ..... 800 × 105 × 100 mm
  - [YAS-81] ..... 1.030 × 105 × 100 mm
- Gewicht
  - [YAS-71] ..... 5 kg
  - [YAS-81] ..... 6 kg

### YAS-71SPX/YAS-81SPX

#### Verstärker

- Minimale effektive Ausgangsleistung (RMS) pro Kanal
  - L/R ..... 55 W + 55 W (1 kHz 1% Klirrfaktor + N)
  - Subwoofer ..... 55 W (100 Hz 1% Klirrfaktor + N)
- Maximale Leistung pro Kanal
  - L/R ..... 70 W + 70 W (1 kHz 10% Klirrfaktor + N)
  - Subwoofer ..... 70 W (100 Hz 10% Klirrfaktor + N)



Dieses System setzt neue Technologien und Algorithmen ein, die einen 7-Kanal Surround-Sound mit nur zwei Frontlautsprechern und ohne die Nutzung von Wandreflexionen ermöglichen.



Hergestellt unter Lizenz von Dolby Laboratories. „Dolby“, „Pro Logic“ und das Doppel-D-Symbol sind Warenzeichen von Dolby Laboratories.

### FM Tuner

- Tuningbereich
  - [Modelle für USA und Kanada] ..... 87,50 bis 107,90 MHz
  - [Sonstige Modelle] ..... 87,50 bis 108,00 MHz
- Antenneneingang (nicht symmetrisch) ..... 75 Ω

### Subwoofer

- Typ ..... Bassreflex Typ
- Lautsprechersystem ..... 16 cm Konus mit magnetischer Abschirmung
- Frequenzgang ..... 35 Hz bis 120 Hz (-10 dB)

### Sonstige Bereiche

- Stromversorgung
  - [Taiwan-Modell] ..... 110 V Wechselstrom, 60 Hz
  - [USA und Kanada-Modelle] ..... 120 V Wechselstrom, 60 Hz
  - [China-Modell] ..... 220 V Wechselstrom, 50 Hz
  - [Korea-Modell] ..... 220 V Wechselstrom, 60 Hz
  - [Modelle für Asien und Europa] ..... 230 V Wechselstrom, 50 Hz
  - [Australien-Modell] ..... 240 V Wechselstrom, 50 Hz
- Leistungsaufnahme ..... 50 W
- Leistungsaufnahme bei Betriebsbereitschaft ..... 1 W oder weniger
- Abmessungen (B × H × T) ..... 194 × 450 × 400 mm
- Gewicht ..... 13 kg

\* Technische Daten können ohne Ankündigung geändert werden.



„DTS“ und „DTS Digital Surround“ sind eingetragene Warenzeichen von DTS, Inc.

## Begrenzte Garantie für den Europäischen Wirtschaftsraum (EWR) und die Schweiz

Herzlichen Dank, dass Sie sich für ein Yamaha Produkt entschieden haben. In dem unwahrscheinlichen Fall, dass die Garantie für das Yamaha-Produkt in Anspruch genommen werden muss, wenden Sie sich bitte an den Händler, bei dem es gekauft wurde. Sollten Sie auf Schwierigkeiten stoßen, wenden Sie sich bitte an die Yamaha Repräsentanz in Ihrem Land. Auf unserer Internetseite (<http://www.yamaha-hifi.com/> oder <http://www.yamaha-uk.com/> für Einwohner Großbritanniens) finden Sie alle Einzelheiten.

Wir garantieren für einen Zeitraum von zwei Jahren ab ursprünglichem Kaufdatum, dass dieses Produkt frei von Verarbeitungs- oder Materialfehlern ist. Yamaha verpflichtet sich, gemäß der nachstehend angeführten Bedingungen, ein fehlerhaftes Produkt (oder Teile desselben) kostenfrei (gilt für Teile und Arbeit) zu reparieren oder auszutauschen. Diese Entscheidung obliegt ausschließlich Yamaha. Yamaha behält sich vor, das Produkt gegen ein in Art und/oder Wert und Zustand ähnliches Produkt auszutauschen, wenn das entsprechende Modell nicht mehr erzeugt wird, oder die Reparatur als unrentabel angesehen wird.

### Bedingungen

1. Dem defekten Produkt MUSS die Originalrechnung oder der Originalkaufbeleg (der Beleg muss das Kaufdatum, den Produkt-Code und den Namen des Händlers aufweisen) beigelegt werden, ebenso eine Fehlerbeschreibung. Bei Fehlen einer eindeutigen Kaufbestätigung behält sich Yamaha das Recht vor, den kostenfreien Service abzulehnen und das Produkt auf Kosten des Kunden zu retournieren.
2. Das Produkt MUSS von einem AUTORISIERTEN Yamaha-Händler innerhalb des Europäischen Wirtschaftsraums (EWR) oder der Schweiz gekauft worden sein.
3. Es wurden keine wie auch immer gearteten Änderungen am Produkt vorgenommen, außer diese wurden von Yamaha schriftlich genehmigt.
4. Folgendes ist von der Garantie ausgeschlossen:
  - a. Regelmäßige Wartung und Reparatur oder Austausch von Verschleißteilen.
  - b. Schaden durch:
    - (1) Vom Kunden selber oder von nichtbefugten Dritten ausgeführte Reparaturen.
    - (2) Unsachgemäße Verpackung oder Handhabung während des Transports vom Kunden. Beachten Sie bitte, dass die sachgerechte Verpackung des zur Reparatur gebrachten Produkts in der Verantwortung des Retournierenden liegt.
    - (3) Unsachgemäße Verwendung, einschließlich der, jedoch nicht beschränkt auf, (a) die Verwendung des Produkts zu anderen als den normalen Zwecken oder Behandlung entgegen die Anweisungen Yamahas zur korrekten Handhabung, Wartung oder Lagerung und (b) die Installation oder Verwendung des Produkts auf andere Weise als dies den technischen oder Sicherheitsstandards jenes Landes entspricht, in dem das Produkt verwendet wird.
    - (4) Unfälle, Blitzschlag, Wasser, Feuer, ungeeignete Belüftung, Auslaufen der Batterie oder jedem anderen Grund, den Yamaha nicht beeinflussen kann.
    - (5) Defekte an jenem System, an welches dieses Produkt angeschlossen wird und/oder die Inkompatibilität mit Produkten anderer Hersteller.
    - (6) Die Verwendung eines nicht von Yamaha in den EWR und/oder die Schweiz importierten Produkts, wenn dieses Produkt nicht den technischen oder Sicherheitsstandards jenes Landes, in dem es verwendet wird, und/oder der standardisierten Produktspezifikation für von Yamaha im EWR und/oder der Schweiz vertriebene Produkte, entspricht.
    - (7) Andere als für den AV- (audio-visuellen) Bereich bestimmte Produkte.  
(Produkte, die der „Yamaha AV-Garantieerklärung“ unterliegen, sind auf unserer Website bei <http://www.yamaha-hifi.com/> oder <http://www.yamaha-uk.com/> für Einwohner Großbritanniens definiert.)
5. Wenn es Unterschiede in den Garantiebedingungen zwischen jenem Land in dem das Produkt gekauft wurde, und jenem in dem das Produkt verwendet wird, finden die Garantiebedingungen jenes Landes Anwendung, in dem das Produkt verwendet wird.
6. Yamaha kann für keinerlei Verluste oder Schäden, ob direkt, in Konsequenz oder anderweitig, verantwortlich gemacht werden, außer bezüglich der Reparatur oder des Ersatzes eines Produkts.
7. Legen Sie bitte Kopien aller persönlichen Einstellungen und Daten an, da Yamaha weder für irgendwelche Änderungen noch für den Verlust solcher Daten verantwortlich gemacht werden kann.
8. Diese Garantie beeinflusst nicht die gesetzlichen Verbraucherrechte unter dem geltenden nationalen Recht oder die Verbraucherrechte gegenüber dem Händler, die durch einen Kaufvertrag entstehen.

## Verbraucherinformation zur Sammlung und Entsorgung alter Elektrogeräte und Benutzter Batterien



Befinden sich diese Symbole auf den Produkten, der Verpackung und/oder beiliegenden Unterlagen, so sollten benutzte elektrische Geräte und Batterien nicht mit dem normalen Haushaltsabfall entsorgt werden. In Übereinstimmung mit Ihren nationalen Bestimmungen und den Richtlinien 2002/96/EC und 2006/66/EC, bringen Sie alte Geräte und benutzte Batterien bitte zur fachgerechten Entsorgung, Wiederaufbereitung und Wiederverwendung zu den entsprechenden Sammelstellen.



Durch die fachgerechte Entsorgung der Elektrogeräte und Batterien helfen Sie, wertvolle Ressourcen zu schützen und verhindern mögliche negative Auswirkungen auf die menschliche Gesundheit und die Umwelt, die andernfalls durch unsachgerechte Müllentsorgung auftreten könnten.



Für weitere Informationen zum Sammeln und Wiederaufbereiten alter Elektrogeräte und Batterien, kontaktieren Sie bitte Ihre örtliche Stadt- oder Gemeindeverwaltung, Ihren Abfallentsorgungsdienst oder die Verkaufsstelle der Artikel.

### [Entsorgungsinformation für Länder außerhalb der Europäischen Union]



Diese Symbole gelten nur innerhalb der Europäischen Union. Wenn Sie solche Artikel aufräumen möchten, kontaktieren Sie bitte Ihre örtlichen Behörden oder Ihren Händler und fragen Sie nach der sachgerechten Entsorgungsmethode.

**Pb**

### Anmerkung zum Batteriesymbol (untere zwei Symbolbeispiele):

Dieses Symbol kann auch in Kombination mit einem chemischen Symbol verwendet werden. In diesem Fall entspricht dies den Anforderungen der Richtlinie zur Verwendung chemischer Stoffe.

# Observera: Läs detta innan enheten tas i bruk.

- 1 Läs noga denna bruksanvisning för att kunna ha största möjliga nöje av enheten. Förvara bruksanvisningen nära till hands för framtida referens.
- 2 Installera detta ljudsystem på en väl ventilerad, sval, torr och ren plats, skyddad mot direkt solljus, värmekällor, vibration, damm, fukt och/eller kyla. Lämna ett ventilationsutrymme på minst 5 cm ovanför, till vänster om, till höger om och bakom denna enhet.
- 3 Placera enheten på behörigt avstånd från andra elapparater, motorer, transformatorer och annat som kan orsaka störningar.
- 4 Utsätt inte enheten för hastiga temperaturväxlingar och placera den inte på ett ställe där luftfuktigheten är hög (t.ex. nära en luftfuktare) då fuktbildning i enheten skapar risk för brand, elstötar, skador på enheten eller personskador.
- 5 Placera inte enheten på ett ställe där främmande föremål kan tränga in i den eller där den kan utsättas för droppar eller vattenstänk. Placera aldrig det följande ovanpå enheten:
  - Övriga apparater då sådana kan orsaka skador och/eller missfärgning av enhetens hölje.
  - Brännbara föremål (t.ex. stearinljus) då sådana skapar risk för brand, skador på enheten och/eller personskador.
  - Vätskebehållare som kan falla och spilla vätska över enheten, vilket skapar risk för elstötar och/eller skador på enheten.
- 6 Täck aldrig över enheten med en tidning, duk, gardin el.dyl. då detta skapar risk för överhettning. En alltför hög temperatur inuti enheten kan leda till brand, skador på enheten och/eller personskador.
- 7 Anslut inte enheten till ett vägguttag förrän samtliga övriga anslutningar slutförts.
- 8 Använd aldrig enheten vänd upp och ned. Detta kan leda till överhettning som orsakar skador.
- 9 Hantera inte tangenter, reglage och kablar onödigt hårdhänt.
- 10 Fatta tag i själva kontakten när nätkabeln kopplas bort från vägguttaget; dra aldrig i kabeln.
- 11 Använd aldrig några kemiska lösningar för rengöring då dessa kan skada ytbehandlingen. Använd en ren, torr trasa.
- 12 Använd endast den spänning som står angiven på enheten. Anslutning till en strömkälla med högre spänning än den angivna kan orsaka brand, skador på enheten och/eller personskador. Yamaha åtar sig inget ansvar för skador beroende på att enheten används med en spänning utöver den angivna.
- 13 När det är åskväder skyddar du enheten mot skador som kan uppstå vid blixtnedslag genom att dra ur strömkabeln och utomhusantennerna, antingen i enheten eller i väggen.
- 14 Försök aldrig att utföra egna reparationer. Kontakta en kvalificerad tekniker från Yamaha om servicebehov föreligger. Du får inte under några omständigheter ta av höljet.
- 15 Koppla bort nätkabeln från vägguttaget om enheten inte ska användas under en längre tid (t.ex. under semestern).
- 16 Installera enheten nära ett vägguttag där nätkontakten (AC) enkelt kan kommas åt.
- 17 Läs avsnittet "Felsökning" om vanligt förekommande driftsproblem innan du förutsätter att enheten är söndrig.

- 18 Tryck på **STANDBY/ON** för att placera enheten i vänteläge och dra ut strömkabeln ur vägguttaget innan den ska flyttas.
- 19 Utsätt inte batterierna för kraftig värme från exempelvis solljus, eld eller liknande.
- 20 Kondensvatten bildas när den omgivande temperaturen förändras snabbt. Koppla loss strömkabeln från uttaget och låt enheten stå.
- 21 En säker placering eller installation är ägarens ansvar. Yamaha ska inte hållas ansvarigt för eventuella olyckor som orsakas av felaktig placering eller installation av högtalare.

## VARNING

UTSÄTT INTE ENHETEN FÖR REGN ELLER FUKT DÅ DETTA SKAPAR RISK FÖR BRAND ELLER ELSTÖTAR.

Så länge den här enheten är ansluten till vägguttaget, är den inte bortkopplad från nätströmmen, även om enheten stängs av med **STANDBY/ON**. Enheten är konstruerad för att förbruka en mycket liten mängd ström i detta tillstånd.

## OBSERVERA

Apparaten kopplas inte bort från växelströmskällan (nätet) så länge som den är ansluten till vägguttaget, även om själva apparaten har stängts av.

## ADVARSEL

Netspændingen til dette apparat er IKKE afbrudt, så længe netledningen sidder i en stikkontakt, som er t endt – også selvom der er slukket på apparatets afbryder.

## VAROITUS

Laitteen toisiopiiriin kytketty käyttökytkin ei irroita koko laitetta verkosta.

# INNEHÅLL

## INLEDNING

<b>KOMMA IGÅNG</b> .....	<b>2</b>
Medföljande delar .....	2
Reglage och funktioner .....	3

## FÖRBEREDELSE

<b>PLACERING AV SYSTEMET</b> .....	<b>8</b>
Placering av centrumsystemet .....	8
<b>ANSLUTNING</b> .....	<b>11</b>
Ansluta centrumsystemet och subwoofer/ systemkontroll .....	11
Ansluta externa komponenter .....	12
Ansluta Yamaha iPod-dockningsstation .....	14
Ansluta den trådlösa Yamaha Bluetooth-ljudmottagaren .....	14
Ansluta FM-antennen för inomhusbruk .....	14
Ansluta strömkabeln .....	15

## GRUNDLÄGGANDE ANVÄNDNING

<b>GRUNDLÄGGANDE UPSPELNING</b> .....	<b>16</b>
<b>AIR SURROUND XTREME</b> .....	<b>17</b>
Vad är AIR SURROUND XTREME ? .....	17
Lyssna till surroundläget AIR SURROUND XTREME .....	18
Förflytta den optimala lyssningspositionen från sida till sida .....	19
Välja optimalt lyssningsområde .....	20
Kontrollera virtuell surroundeffekt .....	20
Använda utökat stereoläge .....	21
Ställa in ljudförbättring för komprimerad musik .....	21

## ÖVRIGA FUNKTIONER

<b>LYSSNA PÅ FM-SÄNDNINGAR</b> .....	<b>22</b>
Överblick .....	22
Reglage och funktioner för FM-inställning .....	22
Grundläggande frekvensinställning .....	23
Använda förinställda stationer .....	24
<b>ANVÄNDA TILLVALSUTRUSTNING</b> .....	<b>28</b>
Använda iPod™ .....	28
Använda Bluetooth™-komponenter .....	30

## PRAKTISK ANVÄNDNING

<b>JUSTERA LJUDFÖRDRÖJNINGEN</b> .....	<b>32</b>
<b>LYSSNA MED LÅG LJUDVOLYM (NATTLYSSNINGSLÄGE)</b> .....	<b>33</b>
<b>JUSTERA BALANSEN UNDER UPSPELNING</b> .....	<b>33</b>
<b>ÄNDRA LJUSSTYRKA FÖR FRONTPANELENS TECKENFÖNSTER</b> .....	<b>34</b>

## YTTERLIGARE INFORMATION

<b>YTTERLIGARE INFORMATION</b> .....	<b>35</b>
Felsökning .....	35
Ordlista .....	38
Specifikationer .....	39

## ■ Inledning

YAS-71/YAS-81 består av ett centrumsystem (YAS-71CU/YAS-81CU) och subwoofer/systemkontroll (YAS-71SPX/YAS-81SPX). Produkten ger dig utmärkt ljudkvalitet och enkel hantering och låter dig njuta av många olika ljudkällor. Vi hoppas att "YAS-71/YAS-81" ger dig en njutbar lyssnarupplevelse.

## ■ Om den här bruksanvisningen

- I den här bruksanvisningen beskrivs förfaranden som kan utföras antingen med knapparna på frontpanelen eller fjärrkontrollen med fjärrkontrollen.
-  indikerar ett brukstips. Noteringar innehåller viktig information om säkerhet och bruksanvisningar.
- Bruksanvisningen trycks före tillverkningen. Design och specifikationer kan ändras till en del som ett resultat av förbättringar o.s.v. Om bruksanvisningen skiljer sig från produkten är det produkten som gäller.

# KOMMA IGÅNG

## Medföljande delar

Produkten består av följande detaljer. Innan du ansluter enheten måste du kontrollera att du har följande detaljer.

### ■ Enheter

Centrumsystem (YAS-71CU/YAS-81CU)

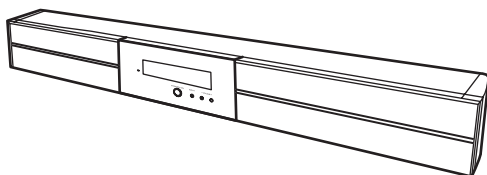

Subwoofer/systemkontroll (YAS-71SPX/YAS-81SPX)

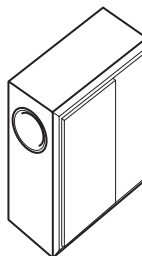

### ■ Tillbehör

Systemkontrollkabel (4 m)



Högtalarkabel (4 m)



Fjärrkontroll

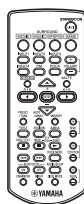

FM-antenn för inomhusbruk

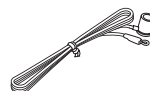

Mellanlägg × 2

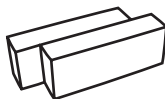

Batteri × 2 (AAA, R03, UM4)

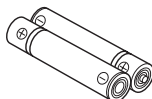

Monteringsmall



Dubbelhäftande tejp (2 bitar)  
Halkskydd (2 bitar)  
Skruv × 6

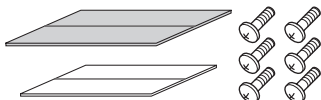

Hölje



Bruksanvisning



- Alla medföljande delar för YAS-81 finns i kartongen för YAS-81SPX.

## Reglage och funktioner

### ■ Frontpanel på centrumsystemet

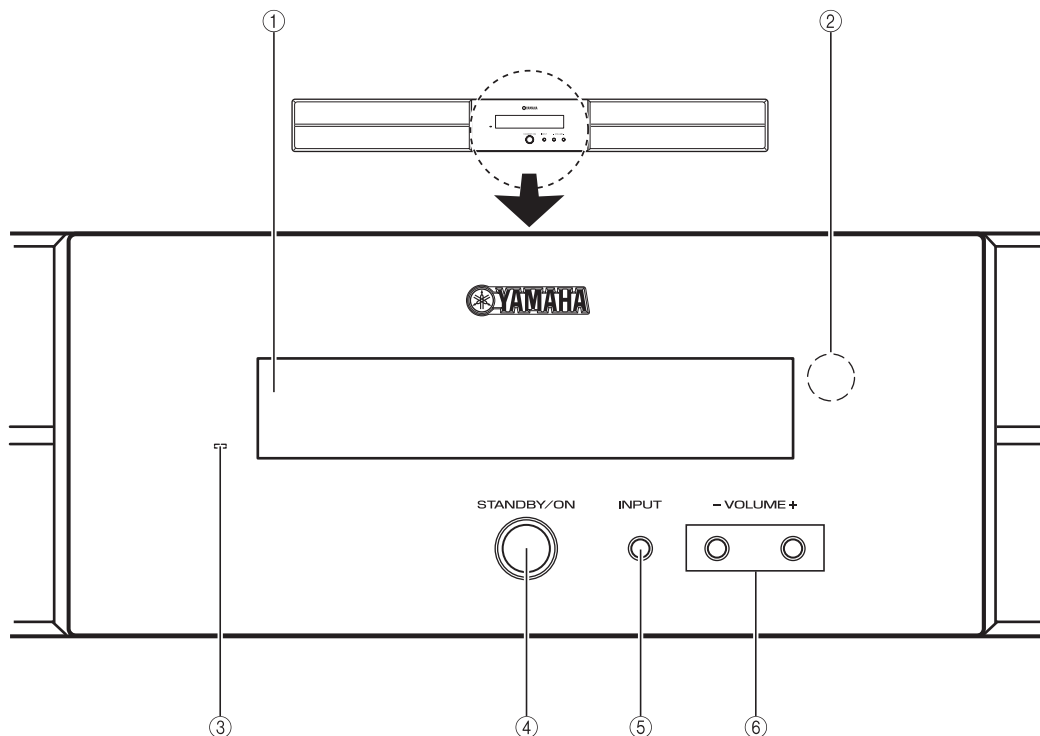

① **Frontpanelens teckenfönster**

Visar information om systemets driftstatus. (☞ P. 4)

② **Fjärrkontrollsavkännare**

Mottar infraröda signaler från fjärrkontrollen.  
(☞ P. 5, 7)

③ **Strömindikator**

Tänds när systemet startas. (☞ P. 16)

④ **STANDBY/ON**

Startar systemet eller placerar det i vänteläge.  
(☞ P. 16)

**Obs!**

Enheten använder en liten mängd elektricitet för att kunna ta emot den infraröda signalen från fjärrkontrollen även om systemet är i vänteläge.

⑤ **INPUT**

Väljer en ljudkälla som du vill lyssna på. (☞ P. 16)

⑥ **VOLUME -/+**

Kontrollerar systemets ljudvolym. (☞ P. 16)

## ■ Frontpanelens teckenfönster på centrumsystemet

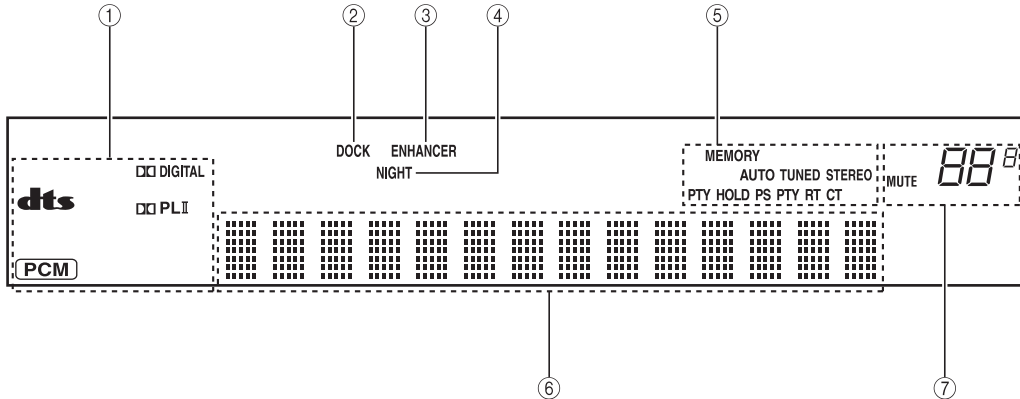

### ① Avkodarindikatorer

När en av systemets avkodare är aktiv tänds motsvarande indikator.

### ② DOCK-indikator

- Tänds när systemet tar emot en signal från en iPod i den universella Yamaha iPod-dockningsstationen (som t.ex. YDS-10 eller YDS-11 som säljs separat) ansluten till DOCK-anslutningen på subwoofert/systemkontroll. (☞ P. 28)
- Tänds när en trådlös Yamaha Bluetooth-ljudmottagare (t.ex. YBA-10 som säljs separat) är ansluten till Bluetooth-komponenten. (☞ P. 30)
- Blinkar när en ansluten trådlös Yamaha Bluetooth-ljudmottagare (t.ex. YBA-10 som säljs separat) och Bluetooth-komponenten parkopplas eller när den trådlösa Yamaha Bluetooth-ljudmottagaren söker efter Bluetooth-komponenten. (☞ P. 30)

### ③ ENHANCER-indikator

Tänds när läget för förbättring av komprimerad musik väljs. (☞ P. 21)

### ④ NIGHT-indikator

Tänds när du väljer nattlyssningsläge. (☞ P. 33)

### ⑤ Frekvensväljarindikatorer (AUTO/TUNED/STEREO/MEMORY)

#### AUTO-indikator

Tänds när systemet är i läget för automatisk frekvensinställning. (☞ P. 23)

#### TUNED-indikator

Tänds när en station är inställd. (☞ P. 23)

#### STEREO-indikator

Tänds när systemet tar emot en stark signal från en FM-stereosändning i automatiskt frekvensinställningsläge. (☞ P. 23)

#### MEMORY-indikator

Blinkar för att visa att en station kan lagras. (☞ P. 24, 25)

#### PTY HOLD-indikator

Tänds när systemet är i PTY SEEK-läget. (☞ P. 27)

#### PS/PTY/RT/CT-indikator

Tänds i enlighet med tillgänglig Radio Data System-information (☞ P. 26).

### ⑥ Multiinformationsdisplay

Visar vald källa, aktuellt surroundläge och annan information.

### ⑦ MUTE-indikator/VOLUME-indikator

- Blinkar när mute-funktionen är aktiverad. (☞ P. 16)
- Visar aktuell ljudvolym.

## ■ Fjärrkontroll

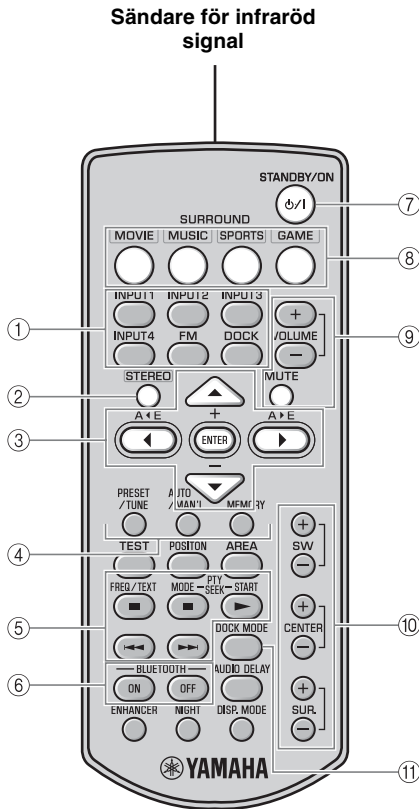

- ① **Ingångsknappar**  
Väljer en ljudkälla som du vill lyssna på. (☞ P. 16)
- ② **STEREO**
  - Aktiverar eller avaktiverar utökat stereoläge. (☞ P. 21)
  - Stänger av surroundläget. (☞ P. 18)
- ③ **Markörer (◀/▶/▲/▼)/ENTER**  
Position: Ändra inställningen. (☞ P. 19)  
Ljudfördröjning: Ändra inställningen. (☞ P. 32)  
iPod: Flytta markören. (☞ P. 28)  
FM: Flytta grupper och nummer framåt eller bakåt. (☞ P. 22)
- ④ **PRESET/TUNE, AUTO/MAN'L, MEMORY**  
Kontrollera en FM-tuner. (☞ P. 22)
- ⑤ **□/▢/▷/◀◀/▶▶**  
Kontrollera en iPod eller en Bluetooth-komponent. (☞ P. 28, 30)
- ⑥ **BLUETOOTH ON/BLUETOOTH OFF**  
Ansluter eller kopplar bort en Bluetooth-komponent. (☞ P. 31)
- ⑦ **STANDBY/ON**  
Startar systemet eller placerar det i vänteläge. (☞ P. 16)
- ⑧ **MOVIE/MUSIC/SPORTS/GAME**  
Väljer surroundläge. (☞ P. 18)
- ⑨ **VOLUME (+-)/MUTE**  
Kontrollerar systemets ljudvolym. (☞ P. 16)
- ⑩ **SW (+-)/CENTER (+-)/SUR. (+-)**  
Justerar volymbalansen. (☞ P. 33)
- ⑪ **DOCK MODE**  
Ändrar driftsläge för iPod. (☞ P. 28)



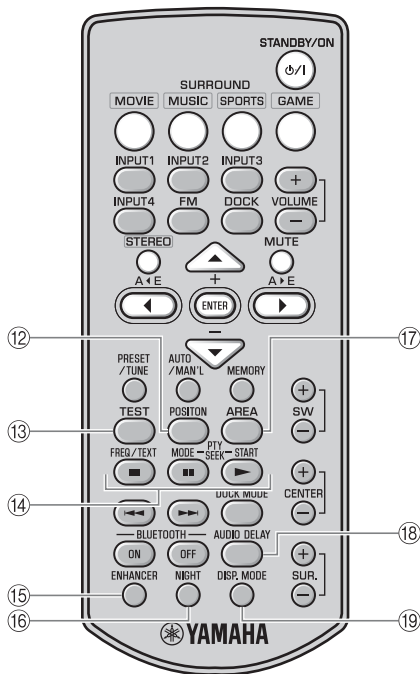

- ⑫ **POSITION**  
Förflyttar den optimala lyssningsplatsen efter din lyssningsposition. (☞ P. 19)
- ⑬ **TEST**  
Avger testton. (☞ P. 20)
- ⑭ **FREQ/TEXT**  
Växlar informationsdisplayen vid mottagning av Radio Data System-data. (☞ P. 26)
- PTY SEEK MODE**  
Växlar programtyp. (☞ P. 27)
- PTY SEEK START**  
Börjar söka efter programtyp. (☞ P. 27)
- ⑮ **ENHANCER**  
Aktiverar och avaktiverar ljudförbättringen för komprimerad musik. (☞ P. 21)
- ⑯ **NIGHT**  
Aktiverar eller avaktiverar nattlyssningsläget. (☞ P. 33)
- ⑰ **AREA**  
Väljer optimal lyssningsplats. (☞ P. 20)
- ⑱ **AUDIO DELAY**  
Fördröjer ljudet för att synkronisera det med videobilderna. (☞ P. 32)
- ⑲ **DISP. MODE**  
Ändrar ljusstyrkan för frontpanelens teckenfönster. (☞ P. 34)

## ■ Använda fjärrkontrollen

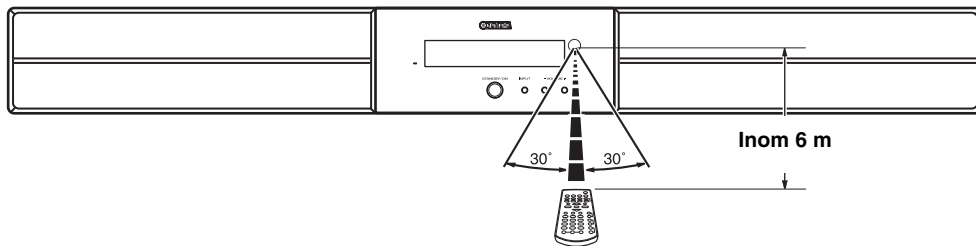

Använd fjärrkontrollen inom 6 m från centrumsystemet och rikta den mot fjärrkontrollsensorn.

### Obs!

- Var försiktig så att du inte spiller vätska på fjärrkontrollen.
- Var försiktig så att du inte tappar fjärrkontrollen.
- Lämna inte fjärrkontrollen på en plats som är:
  - varm eller fuktig, som t.ex. nära ett element eller i ett badrum
  - extremt kall
  - dammig

## ■ Isättning av batterier

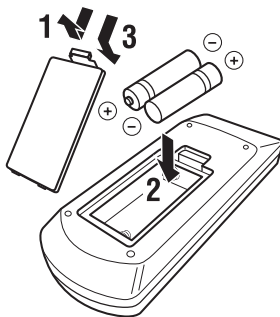

- 1** Ta bort batterifackets lock.
- 2** Sätt i de två medföljande batterierna (AAA, R03, UM4) enligt polmarkeringarna (+ och -) i batterifacket.
- 3** Tryck batterifackets lock på plats.

### Obs!

- Om fjärrkontrollens räckvidd minskar markant byter du ut batterierna mot två nya batterier så snart som möjligt.
- Använd inte ett nytt batteri tillsammans med ett gammalt.
- Använd inte olika typer av batterier (t.ex. alkaliska och mangan) tillsammans. Deras prestanda varierar även om de har samma form.
- När batterierna tar slut ska du omedelbart ta ut dem ur fjärrkontrollen för att förhindra en explosion eller syraläckage.
- Använda batterier ska kasseras enligt regionala föreskrifter.
- Om ett batteri börjar läcka ska det genast kasseras. Var försiktig så att läckande batterisyra inte kommer i kontakt med din hud eller dina kläder. Torka ur batterifacket innan du sätter i nya batterier.

# PLACERING AV SYSTEMET

För bästa ljudkvalitet måste du placera systemet i lämpliga positioner och installera komponenterna korrekt. Efter att du har bestämt dig för en uppställning följer du nedanstående procedur för att installera systemet.

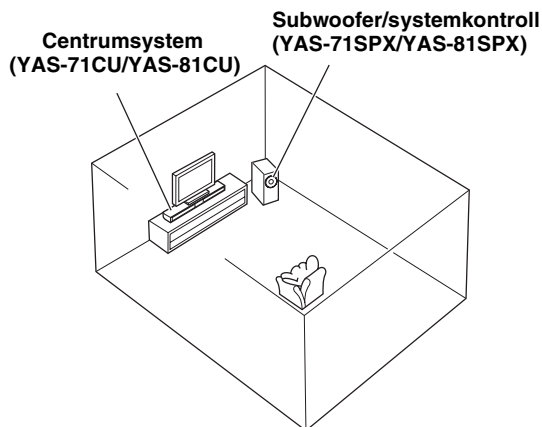

## Centrumsystem (YAS-71CU/YAS-81CU)

Placera centrumsystemet under TV:n så att centrumsystemet och TV:n är i linje med varandra vertikalt.

Se till att centrumsystemet placeras parallellt med väggen. Huvudroller: producerar frontkanalsljud (stereo). Producerar även virtuellt mittkanalsljud (dialog etc.) och virtuellt surroundkanalsljud effektivt med Yamaha frontsurroundljudsystem.

## Subwoofer/systemkontroll (YAS-71SPX/YAS-81SPX)

Placera subwoofern nära centrumsystemet och vrid den en aning mot mitten av rummet för att reducera väggreflektioner.

Huvudroller: producerar lågfrekvensljud (LFE).

### Obs!

- Systemet är skyddat mot magnetfält. Men om TV-bilden blir suddig eller förvrängd rekommenderar vi att du flyttar systemet en bit bort från TV:n.
- Lågfrekvensljud som produceras av subwoofern/systemkontrollen kan låta olika beroende på lyssnarens position och subwoofers placering. Prova att ändra placeringen av subwoofern för att uppnå önskad ljudbild.
- Beroende på din installationsmiljö kan anslutningar till externa komponenter göras innan du installerar det här systemet. Vi rekommenderar att du temporärt placerar och arrangerar alla komponenter för att kunna avgöra vilken procedur som är lämplig att utföra först.

## Placering av centrumsystemet

Du kan placera centrumsystemet i ett rack eller montera det på väggen. Välj en installationsmetod som lämpar sig för din miljö.

### ■ Placera centrumsystemet under en TV

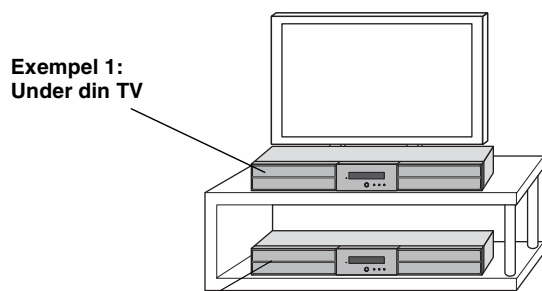

## 1 Fäst den dubbelhäftande tejp på mellanläggen och halkskydden på mellanläggens baksida.

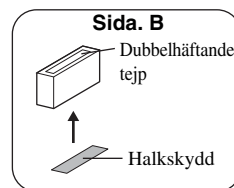
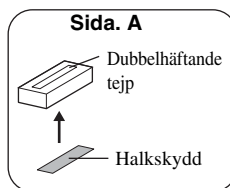

## 2 Fäst mellanläggen på undersidan.

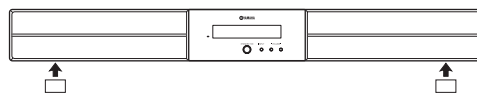

Om det finns något hinder (som t.ex. ett TV-stativ) under centrumsystemet använder du de medföljande mellanläggen enligt följande.

### Obs!

- Se till att centrumsystemet inte täcker TV ns fjärrkontrollsensor.
- Mellanläggen kan repa eller skada ytan på ditt rack eller golv. Var försiktig när du placerar eller flyttar centrumsystemet.
- För din egen säkerhet föreslår vi att du tar mått i förväg för att undvika att systemet faller.

## ■ Montera centrumsystemet på en vägg

### Installera centrumsystemet med nyckelhålen

Du kan montera centrumsystemet på en vägg med skruvar som finns att köpa i butik (#8, diameter: 7,5 mm eller mer).

När du monterar centrumsystemet på en vägg ska allt installationsarbete utföras av en kvalificerad konsult eller återförsäljare. Kunden ska aldrig försöka utföra sådant installationsarbete på egen hand. Felaktig eller undermålig installation kan orsaka att systemet faller, vilket kan leda till personskador.

- 1** Fäst den medföljande monteringsmallen på väggen och märk monteringsmallens hål.

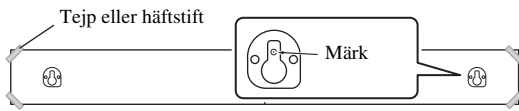

- 2** Ta bort monteringsmallen och montera skruvarna (som finns att köpa i butik) vid märkena.

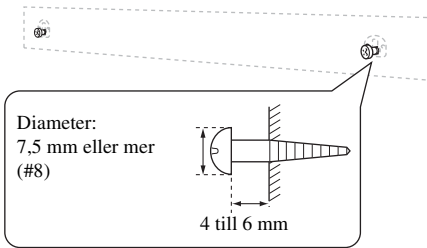

Se högerkolumnen för installation av kablar till centrumsystemet.

- 3** Häng centrumsystemet på skruvarna med hjälp av nyckelhålen på centrumsystemets baksida.

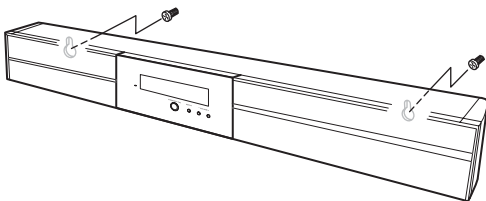

### Installera kablarna ovanför centrumsystemet

För att kunna dra kablarna uppåt måste du fästa mellanlägggen för att skapa utrymme på centrumsystemets baksida.

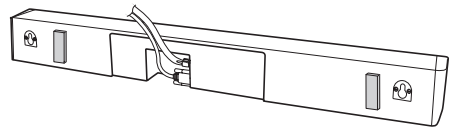

I steg 2 i vänsterkolumnen;

- 2-a:** Fäst de medföljande mellanlägggen på centrumsystemets bakre panel med den medföljande dubbelhäftande tejp. Du kan välja antingen sida A eller sida B.

**A: För smalt utrymme**

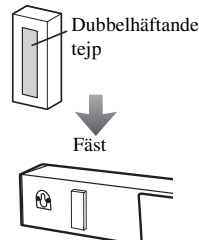

**B: För brett utrymme**

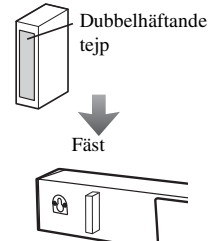

- 2-b:** Ta bort monteringsmallen och montera skruvarna (som finns att köpa i butik) vid märkena.

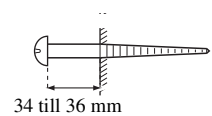
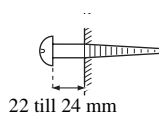

## Installera centrumsystemet med skruvhålen

Du kan också använda de inre eller yttre skruvhålen på centrumsystemets baksida för att installera centrumsystemet med hjälp av en konsol eller ett rack som finns att köpa i butik.

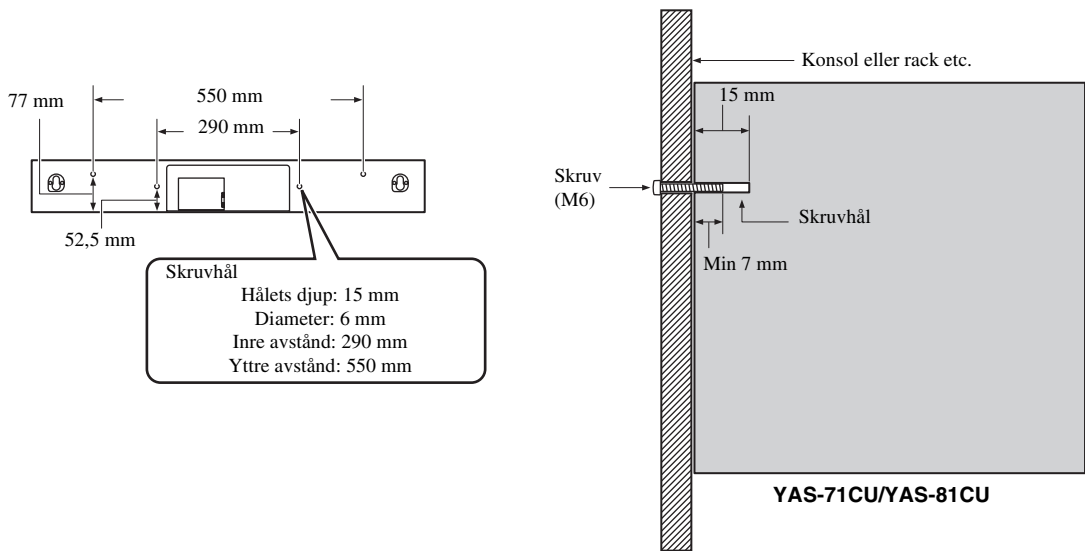

### Obs!

- Centersystemet väger ca. 5 kg för YAS-71 och 6 kg för YAS-81. Montera centrumsystemet vid en konsol, ett rack eller en vägg. Montera inte centrumsystemet på en vägg som består av svaga material som gips eller fanér. Det kan leda till att systemet ramlar ner.
- Använd kommersiellt tillgängliga skruvar som klarar installationens vikt.
- Se till att du använder skruvar enligt specifikationen för att montera centrumsystemet. Om du använder andra fästdon än de skruvar som specificeras, som t.ex. kortare skruvar, spik eller dubbelhäftande tejp kan centrumsystemet ramla ner.
- När du ansluter centrumsystemet ska du fästa högtalarkablarna så att de inte är lösa. Om du av misstag fastnar i en lös högtalarkabel med foten eller handen kan centrumsystemet ramla ner.
- Efter att du har monterat centrumsystemet ska du kontrollera att det är säkert monterat. Yamaha ansvarar inte för olyckor orsakade av felaktiga installationer.

# ANSLUTNING

- Anslut inte strömkabeln förrän alla anslutningar är klara.
- Tvinga inte i kontakten. Det kan skada kontakten och/eller uttaget.

## Ansluta centrumsystemet och subwoofer/systemkontroll

Följ proceduren nedan för att ansluta centrumsystemet och subwoofern/systemkontrollen.

### Ansluta högtalarkablarna

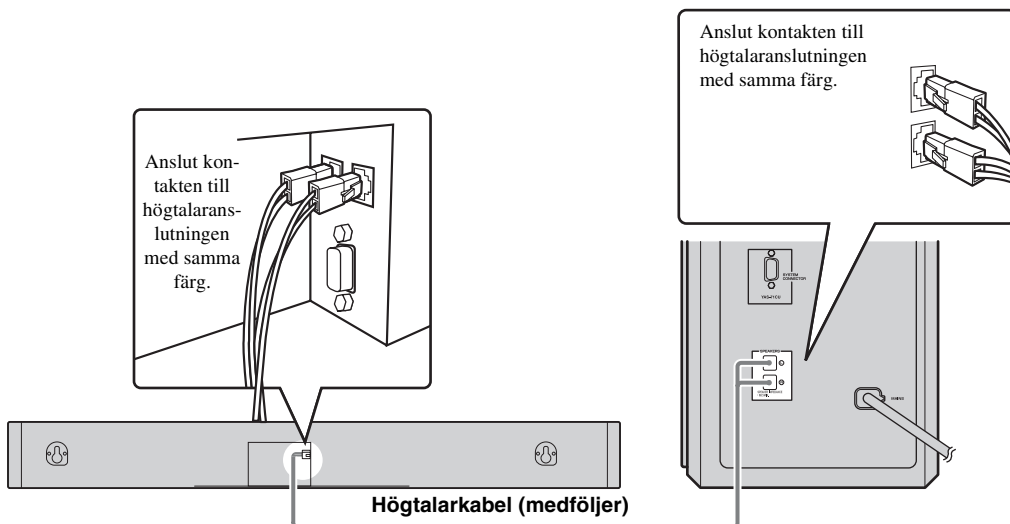

### Ansluta systemkontrollkabeln

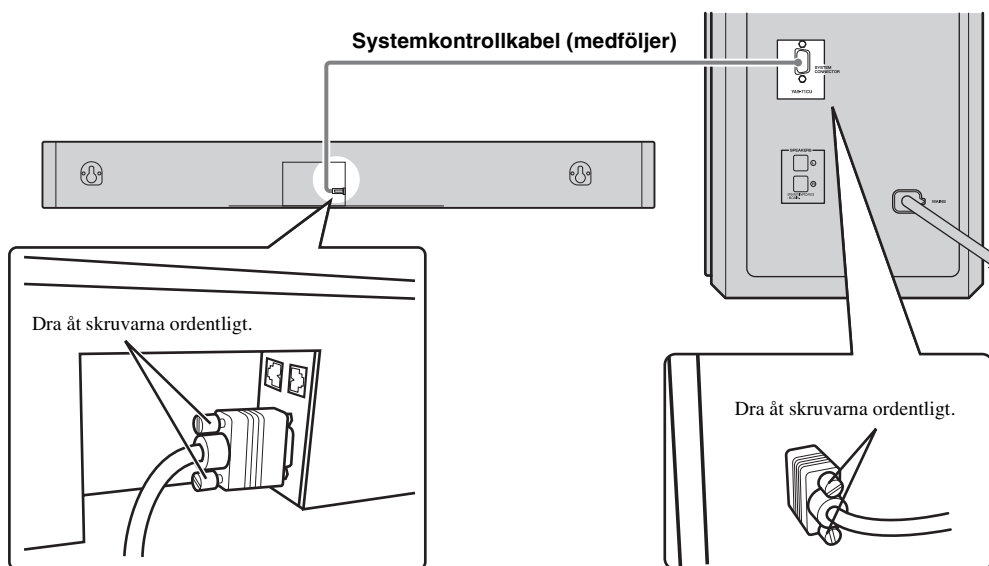

## Ansluta externa komponenter

Subwoofern/systemkontrollen har 3 digitala ingångar (2 optiska, 1 koaxial) och en analog ingång. Innan du ansluter dina externa komponenter bör du kontrollera komponenternas utgångar och se till att du använder rätt kablar.

### ■ Digital anslutning

#### Obs!

- De digitala anslutningarna på det här systemet stöder PCM-, Dolby Digital- och DTS-bithastighet.
- De digitala anslutningarna stöder en samplingsfrekvens på 96 kHz eller lägre.

#### [INPUT 1, 2] OPTICAL-anslutning

##### Exempel 1: DVD-spelare

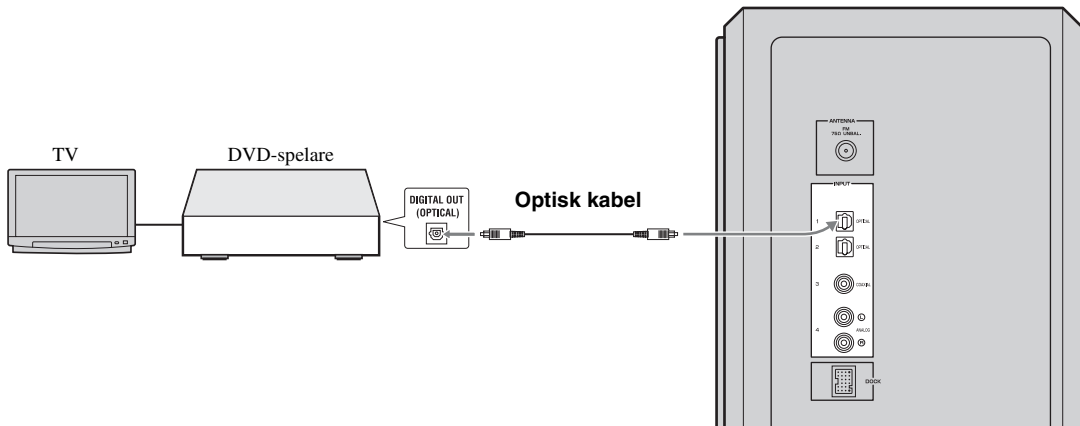

##### Exempel 2: TV-spel

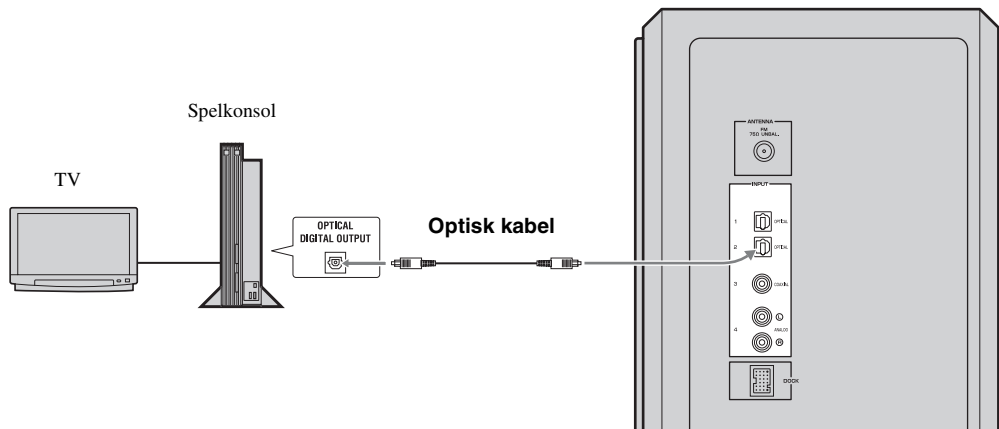

### [INPUT 3] COAXIAL-anlutning

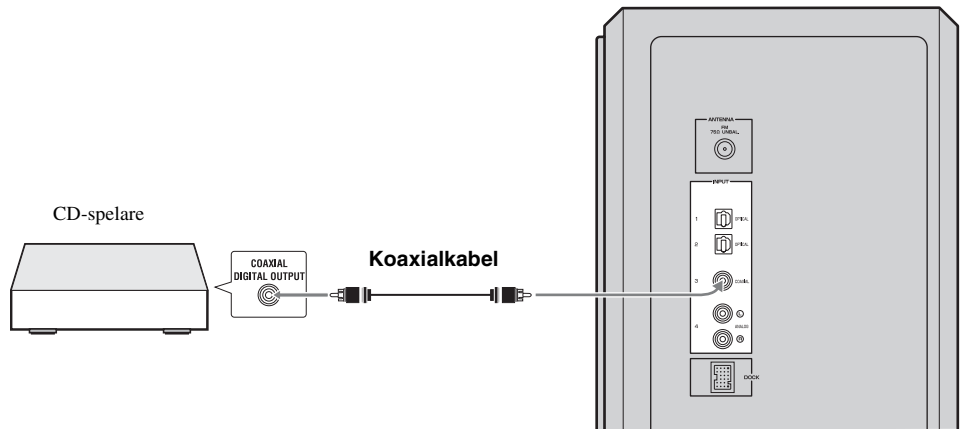

## ■ Analog anslutning

### [INPUT 4] ANALOG-anlutningar

Exempel 1: TV

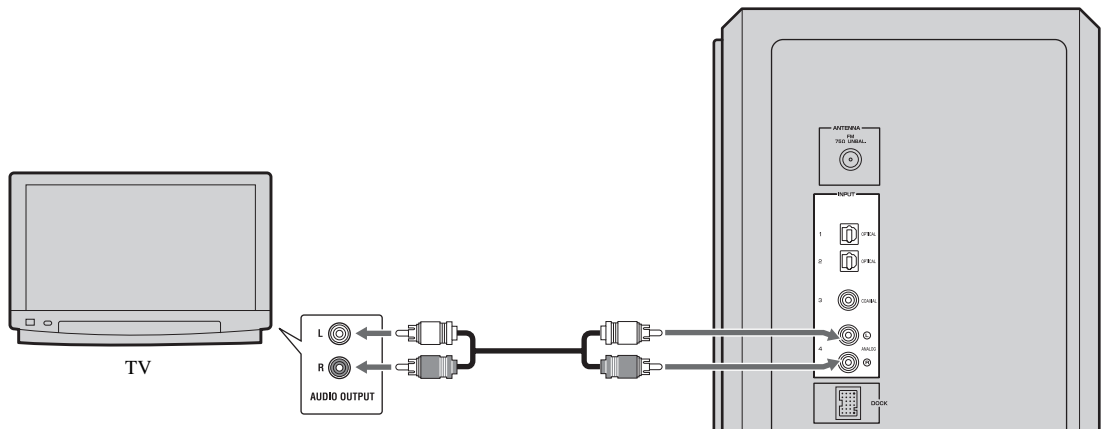

### Exempel 2: Videobandspelare eller videokamera

Videobandspelare eller videokamera etc. utan digital utgång.

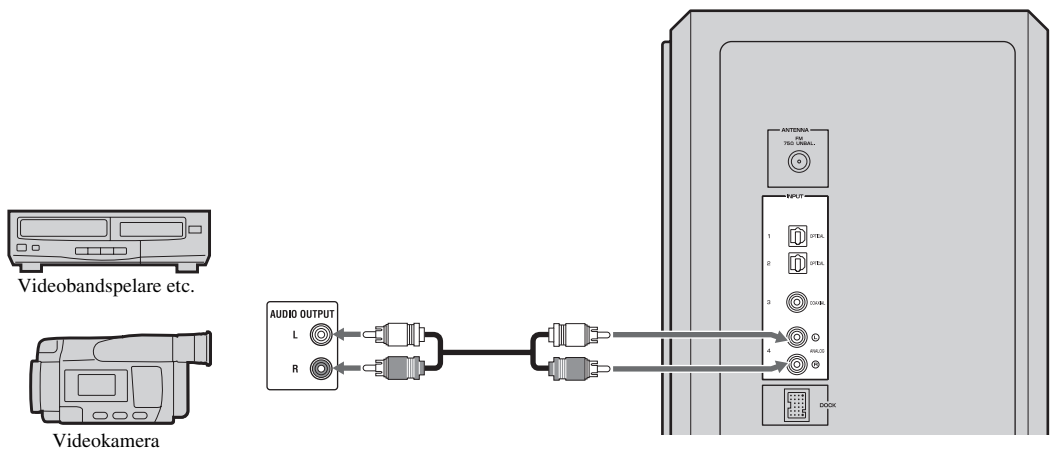



## Ansluta Yamaha iPod-dockningsstation

Systemet är utrustat med en DOCK-terminal till vilken du kan ansluta din Yamaha iPod-dockningsstation (som t.ex. YDS-10 eller YDS-11 som säljs separat) där du kan docka din iPod. Anslut Yamaha iPod-dockningsstationen till DOCK-terminalen på subwoofern/systemkontrollen med den särskilda kabeln. Se ”Använda iPod™” på sidan 28 för ytterligare information.

Yamaha iPod-dockningsstation  
(som t.ex. YDS-10 eller YDS-11 som säljs separat)

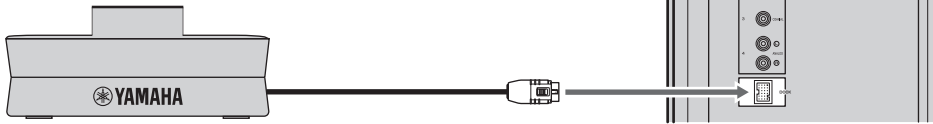

## Ansluta den trådlösa Yamaha Bluetooth-ljudmottagaren

Du kan också ansluta den trådlösa Yamaha Bluetooth-ljudmottagaren (t.ex. YBA-10 som säljs separat) till DOCK-terminalen. Anslut den trådlösa Yamaha Bluetooth-ljudmottagaren till DOCK-terminalen på subwoofern/systemkontrollen med den särskilda kabeln. Se ”Använda Bluetooth™-komponenter” på sidan 30 för ytterligare information.

Trådlös Yamaha Bluetooth-ljudmottagare  
(som t.ex. YBA-10 som säljs separat)

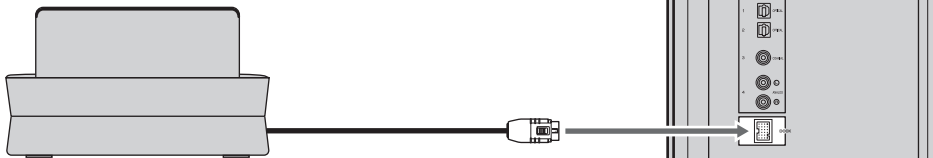

## Ansluta FM-antennen för inomhusbruk

Anslut FM-antennen för inomhusbruk så att du kan njuta av FM-radiosändningar.

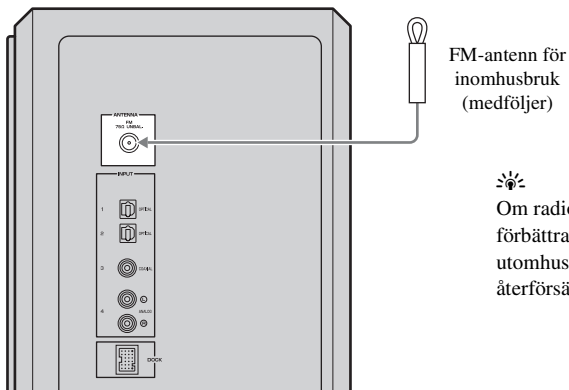

Om radiomottagningen är dålig i ditt område eller om du vill förbättra radiomottagningen rekommenderar vi att du använder en utomhusantenn. Kontakta närmaste auktoriserade Yamaha-återförsäljare eller servicecenter.

## Ansluta strömkabeln

När du är klar med alla anslutningar kopplar du i strömkabeln till subwoofern/systemkontrollen.

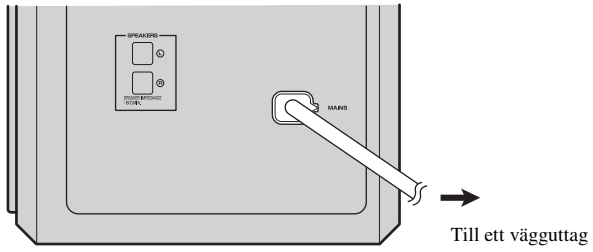

Du kan välja att sätta på eller ta bort höljet som du tycker när du är klar med alla anslutningar.

Montera höljet på den bakre panelen på subwoofern/systemkontrollen med de 6 medföljande skruvarna så som visas.

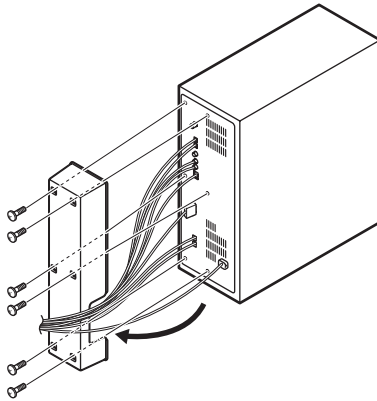

# GRUNDLÄGGANDE UPSPELNING

När du är klar med alla kabelanslutningar (☞ P. 11 till 15) och förberedelserna för fjärrkontrollen (☞ P. 7) följer du anvisningarna nedan för att starta uppspelning.

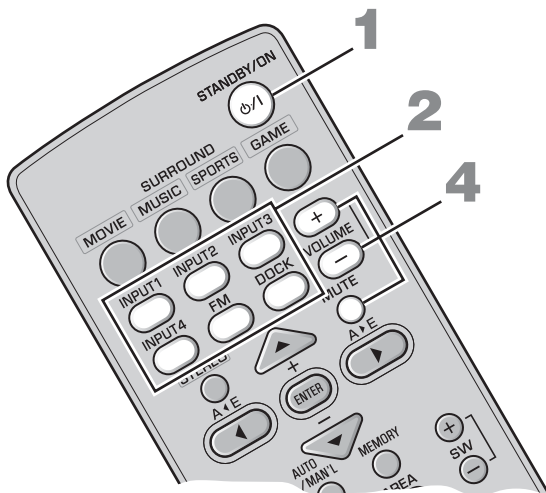

## 1 Tryck på **STANDBY/ON**.

Systemet startar och strömindikatorn tänds. Du kan växla tillbaka till viloläget genom att trycka på **STANDBY/ON** igen.



Systemet har en automatisk vilolägesfunktion som automatiskt växlar till viloläge om systemet är på under 24 timmar utan att någon funktion används.

## 2 Tryck på en av ingångsknapparna för att välja källa.

Om t.ex. en DVD-spelare är ansluten till INPUT 1-ingången på subwoofern/systemkontrollen väljer du DVD-spelaren genom att trycka på **INPUT 1**.



Du kan också byta källa genom att trycka upprepade gånger på INPUT på centrumsystemet. Ingångskällan ändras enligt följande:

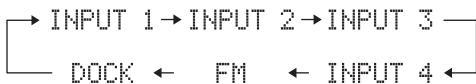

## 3 Starta uppspelning på den valda externa komponenten.

För information om den externa komponenten, se produktens bruksanvisning.

## 4 Justera ljudvolymen genom att trycka på **VOLUME +/-**.



Du kan tillfälligtvis stänga av ljudet helt genom att trycka på **MUTE**. När mute-funktionen är aktiverad blinkar MUTE-indikatorn. Du kan sätta på ljudet igen genom att trycka på **MUTE** igen.

## Nu kan du pröva systemets olika funktioner!

### Använda olika ljudfunktioner

- Njut av extremt realistiskt ljud med surroundläge ☞ P. 18
- Förflytta den optimala lyssningspositionen från sida till sida ☞ P. 19
- Välj optimalt lyssningsområde ☞ P. 20
- Upplev bredare stereobild när surroundläget inte är aktiverat ☞ P. 21
- Spela upp komprimerade ljudsignaler med högkvalitetsljud ☞ P. 21
- Använd ljudfördröjning för att synkronisera ljudet med videobilden ☞ P. 32
- Njut av olika ljudkällor med lägre ljudvolymen ☞ P. 33

### Njut av FM-sändningar/tillbehör

- Lyssna på FM-sändningar ☞ P. 22
- Styra iPod-uppspelning ☞ P. 28
- Spela upp en Bluetooth-komponent ☞ P. 30

# AIR SURROUND XTREME

## Vad är AIR SURROUND XTREME ?

Vanligtvis krävs två fronthögtalare, en mitthögtalare, två surroundhögtalare och en subwoofer för att du ska kunna lyssna på 5.1-kanalsljud.

### ■ Virtuellt 7.1-kanal

Med AIR SURROUND XTREME-tekniken, som bara använder centrumsystemets vänster och höger fronthögtalare och subwoofern, kan du njuta av ett realistiskt 7.1-kanalsljud genom att simulera ljud från virtuella högtalare i mitten, från sidorna och bakifrån.

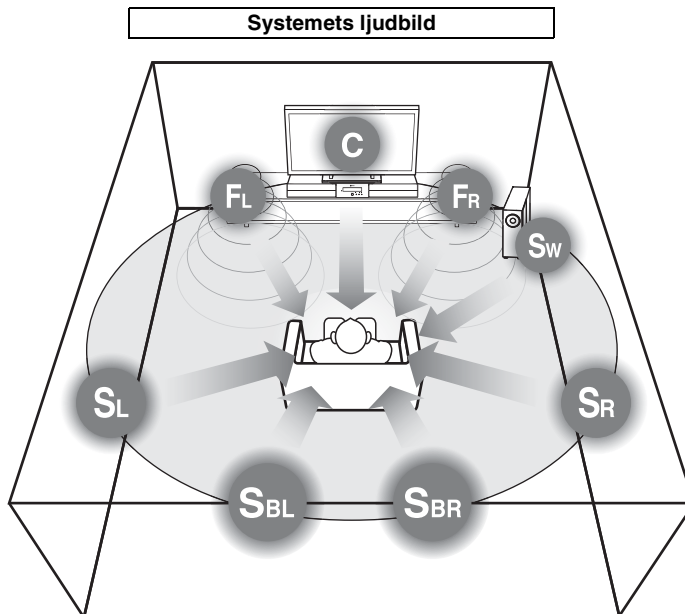
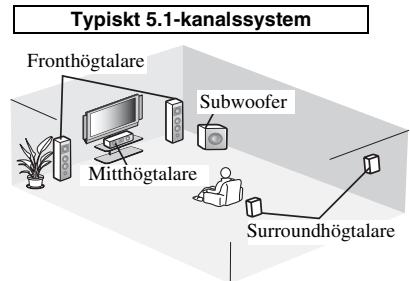

Systemet skapar det virtuella 7.1-kanalljudet med centrumsystemet och subwoofern/systemkontrollen.

**C:** Virtuellt mitthögtalare

**FR, FL:** Fronthögtalare

**SW:** Subwoofer

**SR, SL:** Virtuella surround-högtalare

**SBR, SBL:** Virtuella bakre surround-högtalare

Du kan prova den virtuella surroundeffekten och justera ljudbalansen efter egen smak och lyssningsrummets karaktär. Se följande sidor för detaljerad information.

• **Kontrollera virtuell surroundeffekt** ⓘ P. 20

• **Justera volymbalansen** ⓘ P. 33

Använd den här funktionen för att justera balansen mellan subwoofer-, mitt-, och surround-kanalerna under uppspelning.

## Lyssna till surroundläget AIR SURROUND XTREME

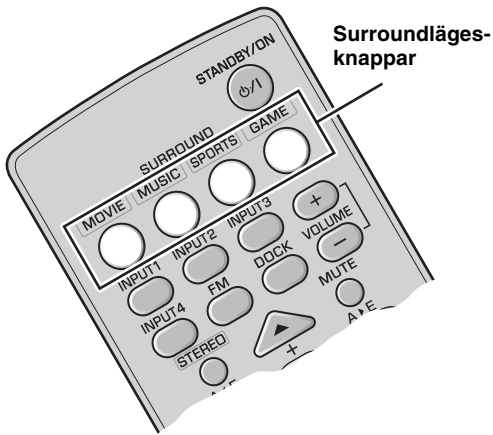

### Tryck på en av surroundlägesknapparna

Namnen på den valda källan och det valda surroundläget visas i frontpanelens teckenfönster.



### Surroundlägesbeskrivningar

#### Film

**MOVIE**

Det här läget passar när du ser på film på media som t.ex. DVD etc.

#### Musik

**MUSIC**

Det här läget passar när du lyssnar på musik på media som t.ex. DVD etc.

#### Sport

**SPORTS**

Det här läget passar när du ser på sport eller nyheter på TV.

#### Spel

**GAME**

Passar när du spelar TV-spel.



- Återskapa de ursprungliga ljuden genom att trycka på **STEREO**.
- Systemet kommer automatiskt ihåg de inställningar som görs för varje källa. När du väljer en annan källa kommer systemet automatiskt ihåg de senaste inställningarna för den källan.

## Förflytta den optimala lyssningspositionen från sida till sida

Den här funktionen förflyttar det optimala lyssningsområdet från sida till sida utifrån din lyssningsposition för att ge bästa virtuella surroundeffekt.

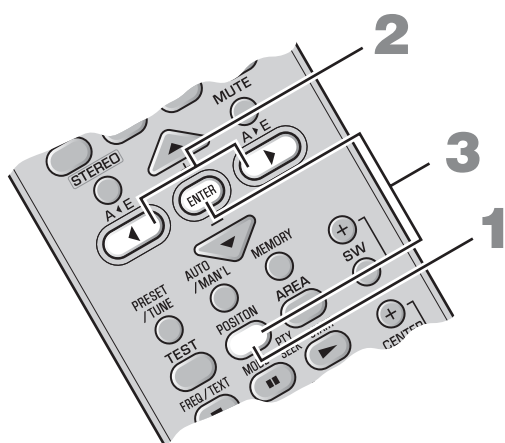

### 1 Tryck på **POSITION** för att aktivera positionsläget.

Den aktuella positionen visas i frontpanelens teckenfönster.

### 2 Tryck på **◀/▶** för att förflytta det optimala lyssningsområdet (L6, L5, L4, L3, L2, L1, CENTER, R1, R2, R3, R4, R5, R6).

Justera det optimala lyssningsområdet L1 till L6 när din lyssningsposition är till vänster om centrumsystemet och från R1 till R6 när din lyssningsposition är till höger om centrumsystemet. Den aktuella positionen visas i frontpanelens teckenfönster.

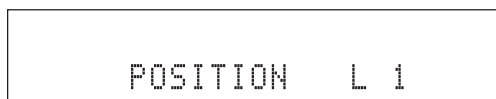

Exempel: "POSITION L1"

### 3 Tryck på **POSITION** igen eller **ENTER** för att avsluta positionsläget.



- Den ursprungliga inställningen är CENTER.
- Om du trycker på **TEST** efter att du har utfört steg 1 avger systemet en testton för en virtuell mithögtalare så att du kan justera positionsinställningen. (P. 20)
- Inställningen används för alla källor.
- Funktionen finns tillgänglig även när surroundläget inte är aktiverat.

#### **Obs!**

Om du inte använder funktionen inom 30 sekunder efter att du har aktiverat positionsläget avslutas positionsläget automatiskt.

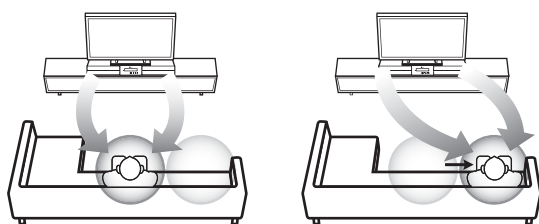

Optimalt lyssningsområde

## Välja optimalt lyssningsområde

Du kan välja optimalt lyssningsområde från två lägen.

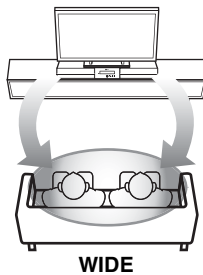
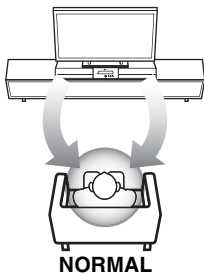
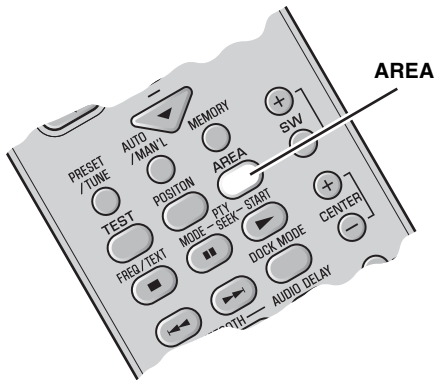

### Tryck på **AREA**.

Varje gång du trycker på **AREA**, **NORMAL** och **WIDE** aktiveras respektive läge.

#### **NORMAL**

Välj detta för att vässa ljudeffekten.

”AREA NORMAL” visas i frontpanelens teckenfönster när läget **NORMAL** är valt.

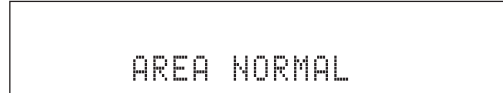

#### **WIDE**

Välj detta alternativ för att bredda det optimala lyssningsområdet.



- Den ursprungliga inställningen är **NORMAL**.
- Inställningen används för alla källor.

#### **Obs!**

Funktionen är bara tillgänglig när surroundläget är aktiverat.

## Kontrollera virtuell surroundeffekt

Du kan kontrollera den virtuella surroundeffekten med hjälp av testtoner från högtalarna.

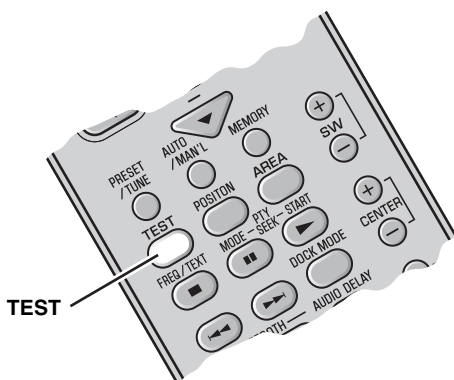

### Tryck på **TEST** för att aktivera testtonen.

Systemet avger testtonen och testtonens kanal visas i frontpanelens teckenfönster.



#### **Aktiv (virtuell) högtalarkanal**

Testtonen växlar mellan högtalarkanalerna enligt följande. Testtonen spelas upp i ca 2 sekunder i varje kanal.



Du kan avbryta testtonen genom att trycka på **TEST** igen.

#### **Obs!**

Den bakre virtuella högtalaren ingår i SL och SR.

## Använda utökat stereoläge

Ett breddat ljud skapas för en 2-kanalskälla som t.ex. en CD-spelare.

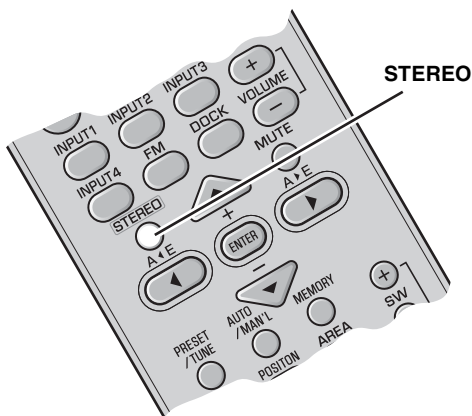

Tryck på **STEREO** för att aktivera utökat stereoläge.

”EXTENDED” visas på frontpanelens skärmbild.

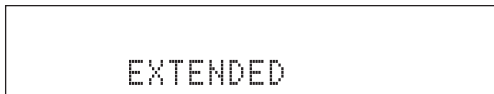

Varje gång du trycker på **STEREO** aktiveras (EXTENDED) eller avaktiveras (STEREO) funktionen.



- Den ursprungliga inställningen är STEREO.
- Systemet kommer ihåg de inställningar som görs för varje källa.
- Du kan också aktivera ljudförbättring för komprimerad musik när du aktiverat utökat stereoläge.

### Obs!

Funktionen är bara tillgänglig när surroundläget inte är aktiverat.

## Ställa in ljudförbättring för komprimerad musik

Den här funktionen förbättrar din lyssningsupplevelse genom att återskapa harmoniska element i komprimeringsartefakter. Det är praktiskt när du spelar upp komprimerad musikdata på en iPod eller en digital musikspelare.

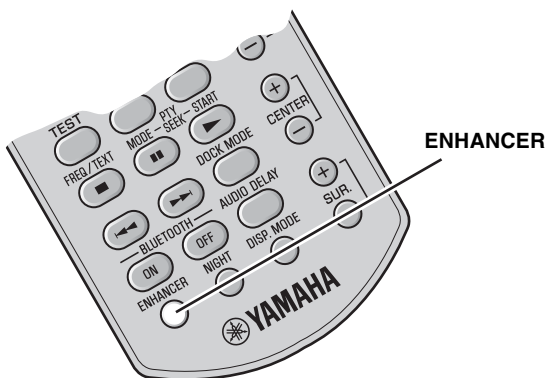

Tryck på **ENHANCER**.

ENHANCER-indikatorn tänds i frontpanelens teckenfönster när den här funktionen är aktiverad.

Varje gång du trycker på **ENHANCER** aktiveras eller avaktiveras funktionen. Det valda läget lagras i minnet även när strömmen slås av.



- Den ursprungliga inställningen är OFF.
- Systemet kommer ihåg de inställningar som görs för varje källa.
- När den här funktionen är på är nattlyssningsläget automatiskt avaktiverat. (P. 33)



# LYSSNA PÅ FM-SÄNDNINGAR

## Överblick

Du kan använda två inställningslägen för att ställa in önskad FM-station:

### Frekvensinställningsläge

Du kan söka efter eller specificera frekvensen för den önskade FM-stationen automatiskt eller manuellt. (Se ”Grundläggande frekvensinställning” på sidan 23.)

### Inställningsläge för förinställda stationer

Du kan förinställa önskad FM-station i förväg och sedan ta fram stationen genom att specificera dess grupp och nummer. (Se ”Använda förinställda stationer” på sidan 24.)

## Reglage och funktioner för FM-inställning

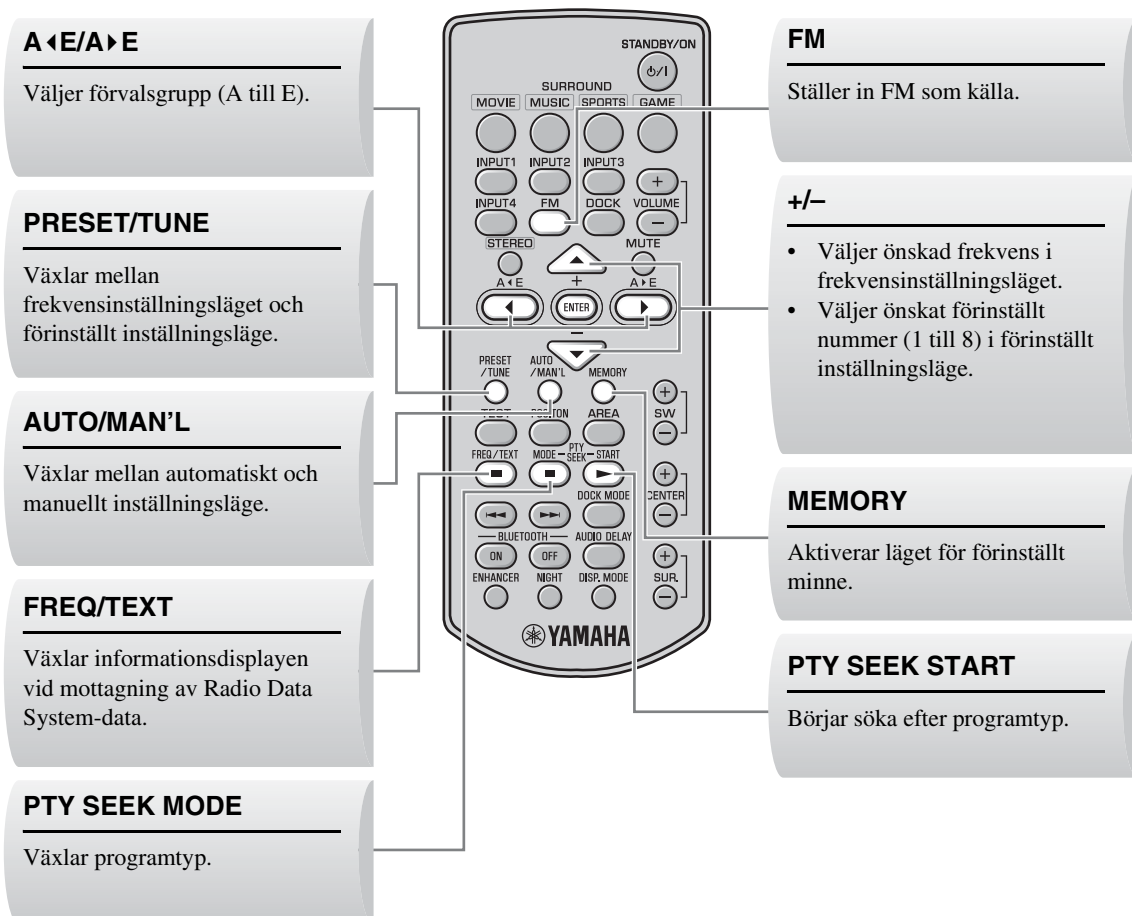

## Grundläggande frekvensinställning

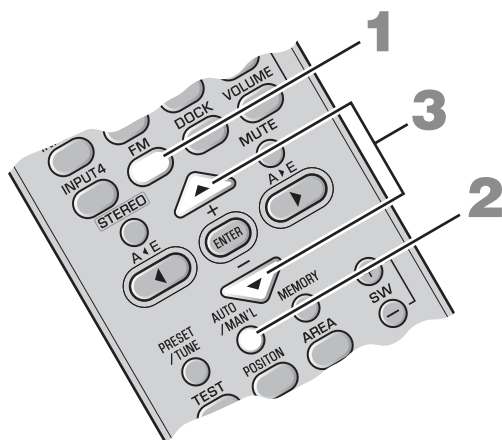

- 1 Tryck på FM för att välja FM som källa.**  
"FM" visas på frontpanelens skärmbild.



- 2 Tryck på AUTO/MAN'L för att växla mellan Auto/Manual.**

AUTO-indikatorn tänds när systemet har aktiverat det automatiska inställningsläget.

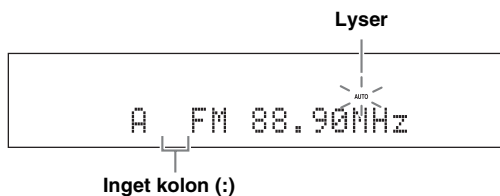

Om ett kolon (:) visas är systemet förinställt på ett läge.  
(P. 24)

- 3 Tryck på +/- en gång för att starta automatisk inställning.**

När en station är inställd tänds TUNED-indikatorn och den inställda stationens frekvens visas i frontpanelens teckenfönster.

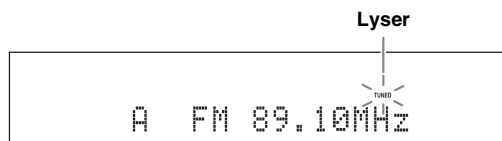

När du ställer in en FM-station i det automatiska inställningsläget tar systemet emot FM-radiosignaler i stereomottagningsläge. STEREO-indikatorn visas i frontpanelens teckenfönster.

### Manuell inställning

Om signalen från den station du vill välja är svag kan du ställa in den önskade stationen genom att ange frekvensen manuellt. I FM-inställningsläget kan du trycka upprepade gånger på **AUTO/MAN'L** så att AUTO-indikatorn försvinner och sedan trycka på +/- upprepade gånger för att ange frekvensen för den önskade stationen.

Om du ställer in en station med den manuella inställningsfunktionen tar systemet emot FM-radiosignaler i monoläge för bästa signalstyrka.

## Använda förinställda stationer

### ■ Automatisk inställning av förinställda stationer

Du kan lagra upp till 40 FM-stationer (A1 till E8: 8 stationsnummer i var och en av de 5 förinställda grupperna).

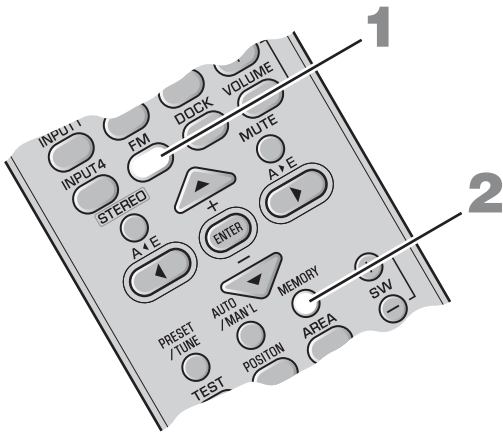

**1** Tryck på **FM** för att välja FM som källa.  
”FM” visas på frontpanelens skärmbild.

**2** Håll **MEMORY** nedtryckt i mer än 3 sekunder.  
Indikatorerna för förinställningsgrupp och nummer samt MEMORY och AUTO blinkar. Efter ungefär 5 sekunder startar den automatiska inställningen av förinställda stationer från den aktuella frekvensen till högre frekvenser.

Tryck på **MEMORY** igen för att avbryta medan MEMORY-indikatorn blinkar.

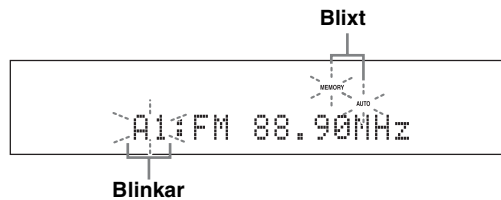

När den automatiska inställningen av förinställda stationer är klar visar frontpanelens teckenfönster frekvensen för den senaste förinställda stationen.



Tryck på **A** **◀E** eller **A** **▶E** för att välja en förinställningsgrupp och tryck sedan på **+/-** upprepade gånger för att välja ett nummer att lagra den första förinställda stationen på efter att du har utfört steg 2.

#### Obs!

- All lagrad data under ett stationsnummer försvinner när du lagrar en ny station under samma nummer.
- Om antalet mottagna stationer inte uppnår 40 (A1 till E8) stoppar den automatiska inställningen av förinställda stationer efter att den har hittat alla tillgängliga stationer.

Om en önskad station inte har lagrats eller om en station inte har lagrats i önskad grupp eller under önskat nummer kan du förinställa stationen manuellt. Se ”Manuell inställning av förinställda stationer” på sid. 25 för mer information.

## Manuell inställning av förinställda stationer

Använd den här funktionen för att förinställa önskade stationer manuellt.

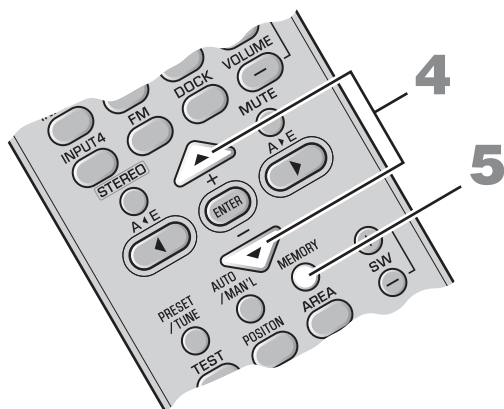
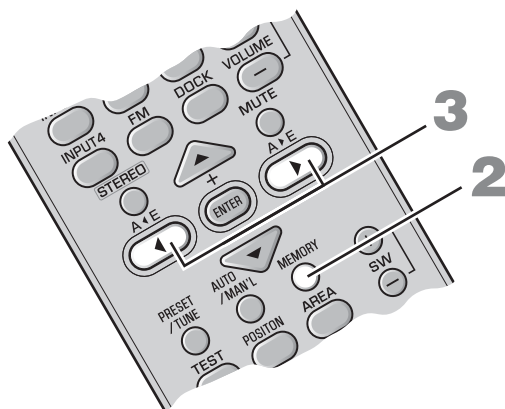

### 1 Ställ in en station.

Se "Grundläggande frekvensinställning" på sidan 23 för inställningsinstruktioner.

### 2 Tryck på **MEMORY**.

MEMORY-indikatorn blinkar i frontpanelens teckenfönster i ungefär 30 sekunder.

Tryck på **MEMORY** igen för att avbryta medan MEMORY-indikatorn blinkar.



### 3 Tryck på **A<E** eller **A>E** upprepade gånger för att välja en förinställningsgrupp (A till E) medan MEMORY-indikatorn blinkar.

Den valda förinställningsgruppen visas.

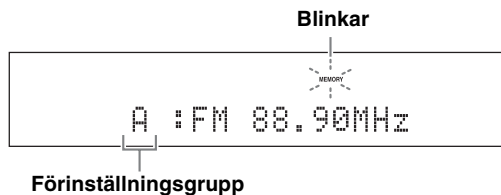

### 4 Tryck på **+/-** för att välja ett förinställningsnummer (1 till 8) medan MEMORY-indikatorn blinkar.

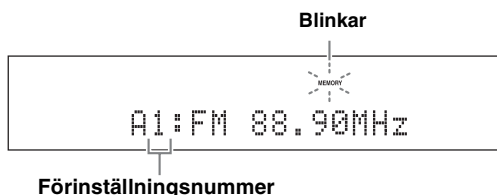

### 5 Tryck på **MEMORY** för att bekräfta förinställningen.



Den valda stationen har lagrats som A1.

När "A1:PRESET OK" visas i displayen på frontpanelen, visas frekvensen med den förinställda grupp som du valde. MEMORY-indikatorn försvinner från frontpanelens teckenfönster.

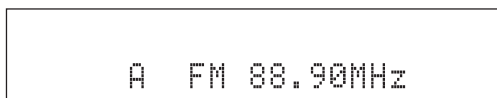

#### Obs!

- All lagrad data under ett stationsnummer försvinner när du lagrar en ny station under samma nummer.
- Mottagningsläge (stereo eller mono) lagras tillsammans med stationens frekvens.

## ■ Återkalla förinställda stationer

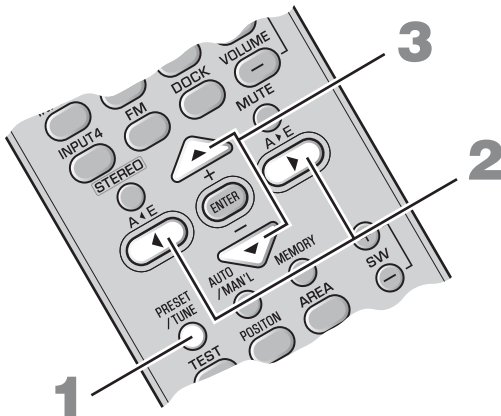

- 1** Välj inställning av förinställningar genom att trycka på **PRESET/TUNE**.
- 2** Tryck på **A◀E** eller **A▶E** upprepade gånger för att välja önskad förinställningsgrupp (A till E).
- 3** Tryck på **+/-** upprepade gånger för att välja önskat förinställningsnummer (1 till 8).

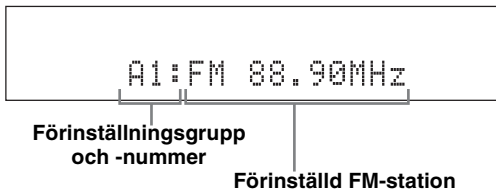

## ■ Ta emot Radio Data System-stationer

Radio Data System- är ett dataöverföringssystem som används av FM-stationer i många länder. Systemet kan ta emot Radio Data System-data, som t ex PS (program service), PTY (program type), RT (radio text) och CT (clock time) när det tar emot stationer som stödjer Radio Data System-stationer.

### Växla informationsvisning för Radio Data System

Tryck på **FREQ/TEXT** medan en Radio Data System-station är inställd. Varje gång du trycker på knappen ändras informationsvisningen enligt följande:

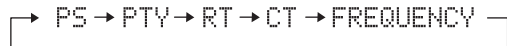

### Informationstyp

- **PROGRAM SERVICE (PS)**  
Visar det mottagna Radio Data System-programmet.
- **PROGRAM TYPE (PTY)**  
Visar typen för det mottagna Radio Data System-programmet.
- **RADIO TEXT (RT)**  
Visar informationen från det mottagna Radio Data System-programmet.
- **CLOCK TIME (CT)**  
Visar aktuell tid.
- **FREQUENCY**  
Visar frekvens, förinställningsgrupp och nummer.

### Obs!

- Du kan bara välja ett av visningslägena för Radio Data System när motsvarande Radio Data System-indikator tänds i frontpanelens teckenfönster. Det kan ta ett tag innan systemet tagit emot all Radio Data System-information från stationen.
- Du kan bara välja de visningslägena för Radio Data System- som stationen erbjuder.
- Om de signaler som tas emot inte är starka nog kan systemet eventuellt inte använda Radio Data System-informationen. I synnerhet RT-läget kräver en stor mängd information och är eventuellt inte tillgängligt även om andra visningslägena för Radio Data System är tillgängliga.
- Om mottagningen är dålig kan du trycka på **AUTO/MAN'L** för att välja manuell inställning (☞ P. 23).
- Om signalstyrkan försvagas av externa störningar medan systemet tar emot Radio Data System-information, kan mottagningen oväntat avbrytas och "...WAIT" visas i frontpanelens teckenfönster.
- När RT-läge har valts kan systemet visa programinformationen med maximalt 64 alfanumeriska tecken, inklusive symbolen för omljud. Tecken som inte är tillgängliga visas med understreck " \_".
- Om mottagningen bryts när CT-läget valts, visas "CT WAIT" i frontpanelens teckenfönster.

## Välja stationer efter programtyp (genre)

Du kan ställa in Radio Data System-stationer genom att välja programtyp (genre) bland 15 alternativ. När du har valt en programtyp söker systemet automatiskt efter en programtyp bland alla förinställda stationer som sänder Radio Data System.

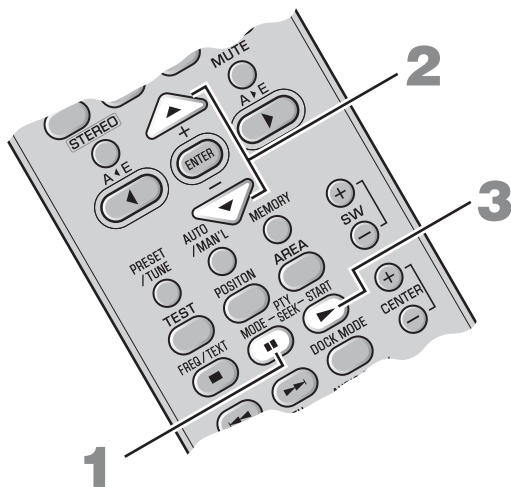

### 1 Tryck på **PTY SEEK MODE** för att ställa in systemet på **PTY SEEK-läge**.

Programtypens namn eller "NEWS" blinkar i frontpanelens teckenfönster.

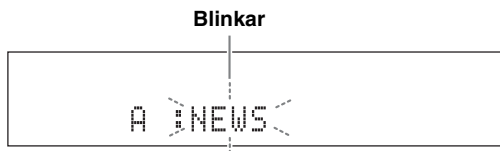

Tryck en gång till på **PTY SEEK MODE** för att avbryta **PTY SEEK-läget**.

### 2 Tryck på **+/-** för att välja programtyp.

Namnet på den valda programtypen visas i frontpanelens teckenfönster.

Programtyp	Beskrivning
NEWS	Nyheter
AFFAIRS	Aktuella händelser
INFO	Allmän information
SPORT	Sport
EDUCATE	Utbildning
DRAMA	Drama
CULTURE	Kultur

Programtyp	Beskrivning
SCIENCE	Vetenskap
VARIED	Lätt underhållning
POP M	Populär musik
ROCK M	Rockmusik
M.O.R.M	Mitten-av-vägen-musik (lättlyssnat)
LIGHT M	Lätt klassiskt
CLASSICS	Seriös klassisk
OTHER M	Annan musik

### 3 Tryck på **PTY SEEK START** för att börja sökningen efter tillgängliga, förinställda **Radio Data System-stationer**.

Namnet på den valda programtypen blinkar och **PTY HOLD**-indikatorn tänds i frontpanelens teckenfönster.

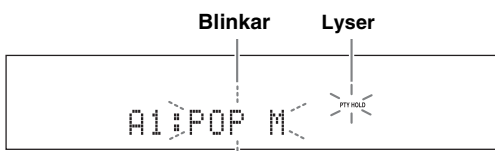

Tryck igen på **PTY SEEK START** för att avsluta sökningen efter stationer.

#### Obs!

- Systemet slutar söka efter stationer när en station som sänder det valda programmet hittats.
- Om den station som hittats inte är den du söker trycker du återigen på **PTY SEEK START** för att återuppta sökningen efter en annan station som sänder samma programtyp.

# ANVÄNDA TILLVALSUTRUSTNING

## Använda iPod™

När du har placerat din iPod i en Yamaha iPod-dockningsstation (som t.ex. YDS-10/ YDS-11 som säljs separat) ansluten till DOCK-terminalen på subwoofern/systemkontrollen (P. 14) kan du spela upp musik från din iPod.

### iPod som stöds

iPod (Click and Wheel)  
iPod nano  
iPod mini  
iPod touch

### Batteriladdningsfunktion

Systemet laddar batteriet i en iPod som är placerad i en Yamaha iPod-dockningsstation ansluten till DOCK-terminalen på subwoofern/systemkontrollen medan systemet är på.

### Placera din iPod i Yamaha iPod-dockningsstation

När du har placerat din iPod i Yamaha iPod-dockningsstationen visas ”iPod connected” och DOCK-indikatorn i frontpanelens teckenfönster.

#### Obs!

- Det kan hända att vissa funktioner inte är tillgängliga beroende på din iPods modell och programvaruversion.
- För en komplett lista över de statusmeddelanden som visas i frontpanelens teckenfönster, se avsnittet ”iPod” i ”Felsökning” på sid. 36.
- Var noga med att ställa in ljudvolymen på en låg nivå innan du sätter i eller tar bort din iPod.

## ■ Kontroller och funktioner för iPod™

Du kan kontrollera din iPod i ett enkelt fjärrkontrollsläge eller ett menyläge.



Du kan välja mellan det enkla fjärrkontrollsläget och menyläget genom att trycka på **DOCK MODE**.

### DOCK

Ställ in DOCK som källa.

### Uppspelningsknappar

Kontrollerar den anslutna iPodens ljudvolym.  
▷: Spela/paus (enkelt fjärrkontrollsläge), Spela (menyläge)  
◻: Spela/paus (enkelt fjärrkontrollsläge), Paus (menyläge)  
◻: Stopp  
◀◀/▶▶: Hoppa bakåt/framåt  
Sök bakåt/framåt (håll nedtryckt)

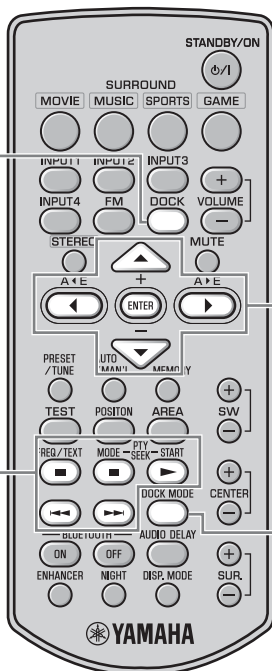

### MENU/Markörknappar (▲/▼/◀/▶)/ENTER

Navigera menyn i din iPod.

- Tryck på ◀ för att gå till en högre menynivå.
- Tryck på ▲/▼ för att flytta markören och markera en meny.
- Tryck på ENTER eller ▶ för att öppna den markerade menyn.
- Tryck på ENTER i ”Songs”-menyn för att spela det markerade spåret.

### DOCK MODE

Växla mellan enkelt fjärrkontrollsläge och menyläge.

## ■ Kontrollera din iPod i enkelt fjärrkontrollsläge

När du placerar din iPod i en Yamaha iPod-dockningsstation (som t.ex. YDS-10 eller YDS-11 som säljs separat) aktiveras det enkla fjärrkontrollsläget. Du kan använda grundläggande funktioner på din iPod (spela, stoppa, hoppa bakåt/framåt etc.) med den medföljande fjärrkontrollen i det här läget.



Funktionerna kan även utföras med kontrollerna på din iPod. Mer information finns i bruksanvisningen för iPod.

## ■ Kontrollera din iPod i menyläge

Spårlistan eller uppspelningsinformationen visas i frontpanelens teckenfönster så att du kan välja och spela upp spår eller justera inställningarna med den medföljande fjärrkontrollen i det här läget.

### Obs!

- Funktionerna kan inte utföras med kontrollerna på din iPod.
- Tecken som inte kan visas i frontpanelens teckenfönster ersätts med understreck ”\_”.

**1** Tryck på **DOCK MODE** för att aktivera menyläget.

**2** Tryck på **▲/▼/◀/▶** upprepade gånger för att välja önskad meny och tryck sedan på **ENTER** för att spela upp det markerade spåret.

Alternativ	Nivå 1	Nivå 2	Nivå 3	Nivå 4
Playlists	Spellista	Spårlista		
Artists	Artistlista	Albumlista	Spårlista	
Albums	Albumlista	Spårlista		
Songs	Spårlista			
Genres	Genrelista	Artistlista	Albumlista	Spårlista
Composers	Kompositörslista	Albumlista	Spårlista	
Settings	Inställningslista			

Inställningslistan har följande 2 val.

### Shuffle

Använd den här funktionen för att spela upp spår eller album i slumpvis ordning.

Alternativ: Off, Songs, Album

Du kan växla mellan alternativen genom att trycka på **ENTER**.

- Välj ”Off” för att avaktivera funktionen.
- Välj ”Songs” för att spela upp spår i slumpvis ordning.
- Välj ”Album” för att spela upp album i slumpvis ordning.

### Repeat

Använd den här funktionen för att upprepa ett spår eller en sekvens av spår.

Alternativ: Off, One, All

Du kan växla mellan alternativen genom att trycka på **ENTER**.

- Välj ”Off” för att avaktivera funktionen.
- Välj ”One” för att upprepa ett spår.
- Välj ”All” för att upprepa en sekvens av spår.

### Obs!

Innehållet i iPod-menyn kan varieras beroende på modell.



## Använda Bluetooth™-komponenter

Du kan ansluta den trådlösa Yamaha Bluetooth-ljudmottagaren (t.ex. YBA-10 som säljs separat) till DOCK-terminalen på subwoofern/systemkontrollen och lyssna på musik som är lagrad i din Bluetooth-komponent (t.ex. en bärbar musikspelare eller en dator med Bluetooth-sändare etc.) utan några kablar mellan systemet och Bluetooth-komponenten. Du måste "parkoppla" den anslutna trådlösa Yamaha Bluetooth-ljudmottagaren och din Bluetooth-komponent i förväg.

### ■ Kontroller och funktioner för Bluetooth-komponenter

#### DOCK

Ställ in DOCK som källa.

#### BLUETOOTH ON/OFF

- Starta eller avbryt parkopplingen
- Ansluta eller koppla bort en Bluetooth-komponent.

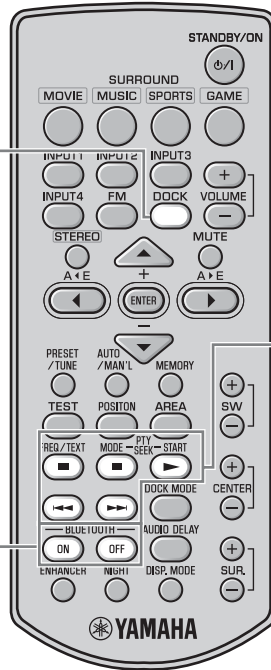

#### Uppspelningsknappar

Kontrollera uppspelning från en Bluetooth-komponent.

▷: Spela

⏏: Paus

⏏: Stopp

⏮/⏭: Hoppa bakåt/framåt

Hoppa bakåt/framåt

### ■ Parkoppla den trådlösa Yamaha Bluetooth™-ljudmottagaren och din Bluetooth™-komponent

Parkopplingen måste utföras innan du kan använda en Bluetooth-komponent med den trådlösa Yamaha Bluetooth-ljudmottagaren för första gången eller om den registrerade parkopplingsinformationen har raderats. "Parkoppling" avser registreringen av en Bluetooth-komponent för Bluetooth-kommunikation.

Av säkerhetsskäl har parkopplingsfunktionen en tidsgräns på 8 minuter. Du måste läsa instruktionerna noga och förstå dem innan du börjar.

- 1** Anslut den trådlösa Yamaha Bluetooth-ljudmottagaren till DOCK-terminalen på subwoofern/systemkontrollen. (P. 14)
- 2** Tryck på **DOCK** för att välja DOCK som källa.
- 3** Aktivera den Bluetooth-komponent du vill parkoppla med och aktivera parkopplingsläget. Se bruksanvisningen för din Bluetooth-komponent för utförlig information.

**4 Håll **BLUETOOTH ON** nedtryckt i mer än 3 sekunder för att starta parkopplingen.**

”Searching...” visas när parkopplingen startar. När den trådlösa Yamaha Bluetooth-ljudmottagaren är i parkopplingsläge, blinkar DOCK-indikatorn i frontpanelens teckenfönster.



Du kan avbryta parkopplingen genom att trycka på **BLUETOOTH OFF**.

**5 Kontrollera att Bluetooth-komponenten upptäcker den trådlösa Yamaha Bluetooth-ljudmottagaren.**

Om Bluetooth-komponenten upptäcker den trådlösa Yamaha Bluetooth-ljudmottagaren, visas ljudmottagarens namn (t.ex. ”YBA-10 YAMAHA”) i Bluetooth-komponentens enhetslista.

**6 Markera den trådlösa Yamaha Bluetooth-ljudmottagaren i Bluetooth-komponentens enhetslista och ange sedan koden ”0000” på Bluetooth-enheten.**

När parkopplingsproceduren lyckas visas ”Completed” i frontpanelens teckenfönster.



- Om parkopplingen inte slutförs inom 8 minuter visas ”Not found” och DOCK-indikatorn släcks i frontpanelens teckenfönster.
- Om parkopplingen avbryts innan den är klar visas ”Canceled” i frontpanelens teckenfönster.

**Obs!**

Den trådlösa Yamaha Bluetooth-ljudmottagaren kan parkopplas med upp till åtta Bluetooth-komponenter. Om en nionde komponent parkopplas och dess parkopplingsdata registreras raderas parkopplingsdatan för den enhet som inte har använts på längst tid.

**■ Upprätta en anslutning**

Efter att parkopplingen är klar upprättar du en anslutning från systemet eller Bluetooth-komponenten så att de kan kommunicera med varandra. Från systemet kan du bara upprätta en anslutning till den senast anslutna Bluetooth-komponenten.

**1 Tryck på **DOCK** för att välja DOCK som källa.****2 Tryck på **BLUETOOTH ON** för att upprätta en anslutning. ”Searching...” visas på frontpanelens skärmbild.**

När systemet hittar den senast anslutna Bluetooth-komponenten visas ”BT connected” i frontpanelens teckenfönster i 3 sekunder.



- Om systemet inte kan hitta den senast anslutna Bluetooth-komponenten visas ”Not found” i frontpanelens teckenfönster.
- Om du vill upprätta en anslutning med en annan Bluetooth-komponent än den senast anslutna ansluter du från den Bluetooth-komponenten. Se bruksanvisningen för din Bluetooth-komponent för utförlig information.

**■ Frånkoppling**

Tryck på **DOCK** och sedan på **BLUETOOTH OFF** för att koppla från systemet från Bluetooth-komponenten.

”Disconnected” visas på frontpanelens skärmbild.

**■ Spela upp från Bluetooth-komponenten**

Du kan spela upp från Bluetooth-komponenten med den medföljande fjärrkontrollen.

Du kan också spela upp från Bluetooth-komponenten med hjälp av dess egna kontroller.



Det går bara att använda fjärrkontrollen när en anslutning är upprättad mellan Bluetooth-komponenten som du vill spela upp från och systemet.

# JUSTERA LJUDFÖRDRÖJNINGEN

FPD TV-bilder kan ibland ligga efter ljudet. Du kan använda den här funktionen för att fördröja ljudet så att det synkroniseras med videobilden.

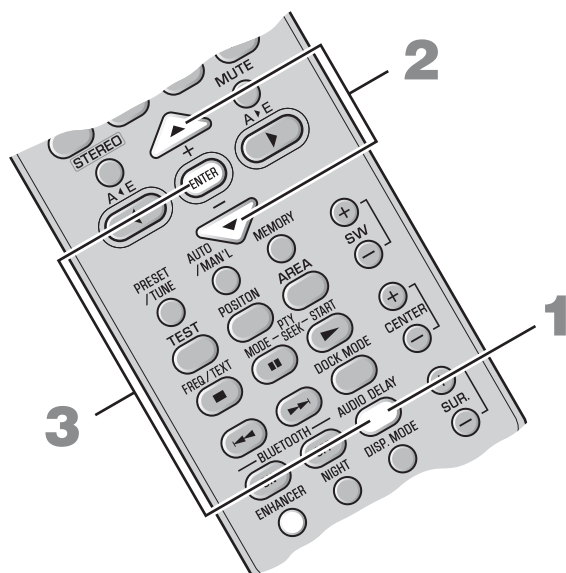

**1** Tryck på **AUDIO DELAY** för att aktivera justeringsläget.

**2** Tryck på ▲/▼ för att justera fördröjningstiden.

Alternativ: 0 till 240 ms

Du kan justera fördröjningen i steg om 10 ms.

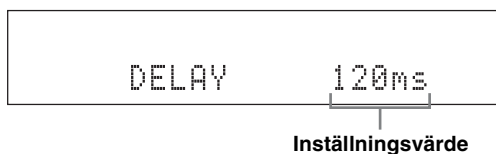

**3** Tryck på **AUDIO DELAY** igen eller **ENTER** för att avsluta justeringsläget.



- Den ursprungliga inställningen är 0 ms och "DELAY OFF" visas i frontpanelens teckenfönster.
- Systemet kommer ihåg de inställningar som görs för varje källa.

### Obs!

Om du inte använder funktionen inom 30 sekunder efter att du har aktiverat justeringsläget avslutas justeringsläget automatiskt.

## LYSSNA MED LÅG LJUDVOLYM (NATTLYSSNINGSLÄGE)

Med nattlyssningsläget kan du höra dialog eller sång tydligare vid lägre ljudnivåer genom att starkare ljudeffekter dämpas. Det är en praktisk funktion när du ser på film eller lyssnar på musik på natten.

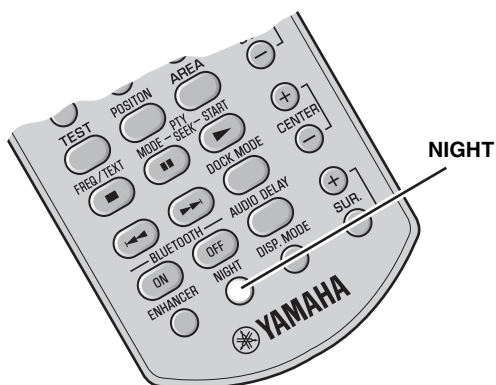

### Tryck på **NIGHT**.

”NIGHT ON” visas på frontpanelens skärmbild.

NIGHT-indikatorn tänds när nattlyssningsläget är valt.

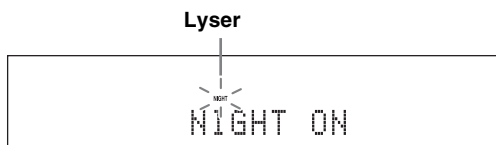

- Om du vill avbryta nattlyssningsläget trycker du på **NIGHT** igen.
- När den här funktionen är aktiv avaktiveras förbättringsfunktionen för komprimerad musik automatiskt. (☞ P. 21)
- Inställningen används för alla källor.

## JUSTERA BALANSEN UNDER UPPSPELNING

Du kan justera balansen mellan de virtuella högtalarna och subwoofern.

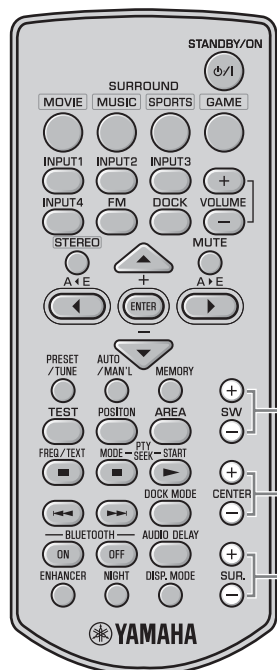

### **SW +/-**

Justerar subwooferkanalens volymnivå.

Kontrollintervall: +6 till -6

### **CENTER +/-**

Justerar den virtuella mitthögtalarens volymnivå.

Kontrollintervall: +6 till -6

### **SUR. +/-**

Justerar de virtuella surround- och bakre surroundkanalernas volymnivå.

Kontrollintervall: +6 till -6



- Du kan också justera högtalarvolymen medan testtonen ljuder. (☞ P. 20)
- Inställningen används för alla källor.

# ÄNDRA LJUSSTYRKA FÖR FRONTPANELENS TECKENFÖNSTER

Du kan ändra ljusstyrkan för frontpanelens teckenfönster. Du kan också stänga av frontpanelens teckenfönster när du ser på film i en mörk miljö.

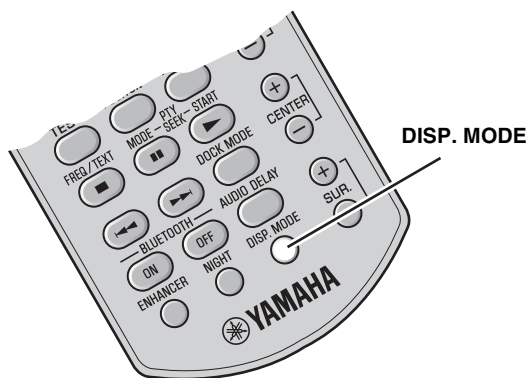

Tryck på **DISP. MODE** upprepade gånger.

Varje gång du trycker på **DISP. MODE** ändras ljusstyrkan för frontpanelens teckenfönster.

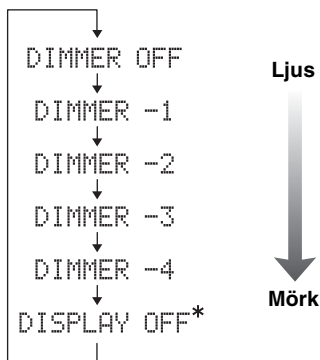

\* Om du väljer DISPLAY OFF stängs frontpanelens teckenfönster av efter att "DISPLAY OFF" visats i teckenfönstret.

Frontpanelens teckenfönster tänds en kort stund när en funktion utförs med läget DISPLAY OFF aktivt. Endast strömindikatorn förblir tänd i läget DISPLAY OFF.



Den ursprungliga inställningen är DIMMER OFF.

# YTTERLIGARE INFORMATION

## Felsökning

Om det uppstår problem med systemet bör du kontrollera nedanstående saker. Om du inte kan lösa ett problem med hjälp av någon av lösningarna här eller om problemet inte finns med nedan stänger du av systemet och kopplar ur det. Kontakta sedan närmaste auktoriserad Yamaha-återförsäljare eller servicecenter.

Problem	Orsak	Lösning	Se sid.
<b>Strömmen slås på men stängs genast av igen.</b>	Strömkabeln är kanske inte ordentligt inkopplad.	Se till att strömkabeln är ordentligt inkopplad i uttaget.	15
	En kortslutning kan ha uppstått i en högtalarkabel.	Se till att alla högtalarkablar är ordentligt anslutna.	11
	Systemet kan ha utsatts för en kraftig elektrisk stöt, t.ex. från ett åsknedslag eller kraftig statisk elektricitet.	Ställ systemet i viloläge och koppla sedan ur strömladdan. Vänta i 30 sekunder, koppla i strömladdan och starta systemet igen.	16
<b>Inget ljud från högtalarna.</b>	Volymen är kanske inställd på lägsta nivån.	Justera volymen.	16, 33
	Mute-funktionen kan vara aktiverad.	Avaktivera mute-funktionen.	16
	Källan eller ingångsinställningen kan vara felaktig.	Välj rätt källa eller ingångsinställning.	16
	Kablarna kan vara felkopplade.	Se till att alla högtalarkablar är ordentligt anslutna.	11
<b>Ljudet är för lågt på ena sidan.</b>	Kablarna kan vara felkopplade.	Se till att alla högtalarkablar är ordentligt anslutna.	11
<b>Det kommer inget ljud från någon högtalare förutom fronthögtalarna.</b>	Du kanske lyssnar på stereoljud utan surroundläge.	Tryck på en surroundknapp för att aktivera ljudfältseffekten.	18
<b>Inget ljud från mitthögtalaren.</b>	Volymen för den virtuella mitthögtalarkanalen kan var inställd på lägsta nivån.	Justera den virtuella mitthögtalarens volymnivå.	33
<b>Inget ljud från surroundhögtalarkanalerna.</b>	Volymen för den virtuella surroundhögtalarkanalerna kan var inställd på lägsta nivån.	Justera de virtuella surroundhögtalarnas volymnivå.	33
<b>Inget ljud från subwoofern.</b>	Volymen för subwooferkanalerna kan var inställd på lägsta nivån.	Justera subwoofers volym.	33
<b>Ljudet är dåligt (brusigt).</b>	En kortslutning kan ha uppstått i en högtalarkabel.	Se till att alla högtalarkablar är ordentligt anslutna.	11
<b>Systemet fungerar inte som det ska.</b>	Systemet kan ha utsatts för en kraftig elektrisk stöt, t.ex. från ett åsknedslag, kraftig statisk elektricitet eller strömbortfall.	Ställ systemet i viloläge och koppla sedan ur strömladdan. Vänta i 30 sekunder, koppla i strömladdan och starta systemet igen.	16
	Systemkontrollkabeln är kanske inte ordentligt inkopplad.	Anslut systemkabeln ordentligt.	11
<b>Digital utrustning eller högfrekvensutrustning orsakar störningsljud.</b>	Systemet kan vara placerat för nära digital utrustning eller högfrekvensutrustning.	Placera systemet längre bort från sådan utrustning.	—

Problem	Orsak	Lösning	Se sid.
<b>Fjärrkontrollen kan inte kontrollera systemet.</b>	Systemet kan befinna sig utanför fjärrkontrollens räckvidd.	För information om fjärrkontrollens räckvidd, se "Använda fjärrkontrollen".	7
	Systemets fjärrkontrollsensor kan vara utsatt för direkt solljus eller belysning.	Ändra belysningen.	—
	Batterierna kan vara slut.	Byt ut batterierna.	7

## ■ Tuner

Problem	Orsak	Åtgärd	Se sid.
<b>FM-stereomottagningen är brusig.</b>	Det problemet kan orsakas av FM-stereosändningarnas karaktär om sändaren är för långt bort eller om antennen är av dålig kvalitet.	Kontrollera antennanslutningarna.	14
		Pröva att använda en riktad FM-antenn av hög kvalitet.	—
		Använd den manuella inställningsmetoden.	23
<b>Det uppstår distorsion och det går inte att få klar mottagning ens med en bra FM-antenn.</b>	Det uppstår multipath-störningar.	Justera antennpositionen för att undvika multipath-störningen.	—
<b>Den önskade stationen kan inte ställas in med den automatiska inställningsmetoden.</b>	Signalen är inte tillräckligt stark.	Använd en riktad FM-antenn av hög kvalitet.	—
		Använd den manuella inställningsmetoden.	23

## ■ iPod

### Obs!

Om ett sändningsfel utan statusmeddelande visas på frontpanelen kontrollerar du anslutningen till din iPod (☞ P. 14).

Statusmeddelande	Orsak	Åtgärd	Se sid.
Unknown iPod	Den iPod som används stöds inte av det här systemet.	Endast iPod (Click and Wheel), iPod nano, iPod mini och iPod touch stöds.	—
iPod connected	Din iPod är korrekt placerad i Yamaha iPod-dockningsstationen (t.ex. YDS-10 eller YDS-11 som säljs separat) ansluten till systemets DOCK-terminal och anslutningen mellan din iPod och systemet är klar.		
Disconnected	Din iPod har tagits bort ur Yamaha iPod-dockningsstationen (t.ex. YDS-10 eller YDS-11 som säljs separat) som är ansluten till systemets DOCK-terminal.	Placera din iPod i Yamaha iPod-dockningsstationen (t.ex. YDS-10 eller YDS-11 som säljs separat) som är ansluten till systemets DOCK-terminal igen.	14, 28

## ■ Bluetooth

### Obs!

Om ett sändningsfel utan statusmeddelande visas på frontpanelen kontrollerar du anslutningen till din Bluetooth-komponent.

Statusmeddelande	Orsak	Åtgärd	Se sid.
Searching...	Den trådlösa Yamaha Bluetooth-ljudmottagaren (t.ex. YBA-10 säljs separat) och Bluetooth-komponenten håller på att parkopplas. <hr/> Den trådlösa Yamaha Bluetooth-ljudmottagaren (t.ex. YBA-10 som säljs separat) och Bluetooth-komponenten håller på att upprätta en anslutning.		
Completed	Parkopplingen är slutförd.		
Canceled	Parkopplingen avbröts.		
Not found	Systemet kan inte hitta Bluetooth-komponenten medan det försöker utföra parkoppling eller upprätta en anslutning till Bluetooth-komponenten.		
BT connected	Anslutningen mellan den trådlösa Yamaha Bluetooth-ljudmottagaren (t.ex. YBA-10 som säljs separat) och Bluetooth-komponenten är upprättad.		
Disconnected	Bluetooth-komponenten är inte ansluten till den trådlösa Yamaha Bluetooth-ljudmottagaren (t.ex. YBA-10 säljs separat).		
Not Available	Parkopplingen utförs när den trådlösa Yamaha Bluetooth-ljudmottagaren (t.ex. YBA-10 som säljs separat) är ansluten till Bluetooth-komponenten.		



## Ordlista

### ■ AIR SURROUND XTREME

Med en ny surroundteknologi som utvecklats av Yamaha får du surroundljud med färre högtalare. AIR SURROUND XTREME ger ett naturligare surroundljudfält jämfört med traditionell Front Surround-teknik.

### ■ Dolby Digital

Digitalt surroundljudsystem utvecklat av Dolby Laboratories som ger fullständigt oberoende flerkanalsljud. Med tre fronthögtalare (vänster, mitten och höger) och två surroundstereohögtalare ger Dolby Digital fem fullständiga ljudkanaler. Med ytterligare en kanal för baseffekter (LFE- eller lågfrekvenseffekt) har systemet totalt 5.1-kanaler (LFE räknas som 0,1 kanal). Genom att använda tvåkanalsstereo för surroundhögtalarna kan mer realistiska svepande ljudeffekter och surroundljudsmiljöer skapas än vad som är möjligt med Dolby Surround.

### ■ Dolby Pro Logic II

En förbättrad avkodningsteknik som ger bättre rymd och riktbarhet för Dolby Surround-material. Det ger ett naturtroget, tredimensionellt ljudfält för konventionella stereomusikinspelningar och är idealiskt lämpat för användning i bilar. Konventionella surroundkodningar är fullständigt kompatibla med Dolby Pro Logic II-avkodare men inspelningar kan även koda specifikt för att dra full fördel av Pro Logic II-uppspelning, inklusive separata surroundkanaler för vänster och höger.

### ■ DTS

Digitalt surroundljudsystem med 5.1-kanalsljud utvecklat av DTS, Inc.. Ger med hjälp av stora mängder ljuddata autentiska ljudeffekter.

### ■ Kanal

En kanal är en ljudtyp som har avdelats baserat på dynamiskt omfång och andra egenskaper.

Ex. 7.1-kanaler

- Fronthögtalare, vänster (1 kanal), höger (1 kanal)
- Mitthögtalare (1 kanal)
- Surroundhögtalare (1 kanaler), höger (1 kanaler)
- Bakre surroundhögtalare, vänster (1 kanal), höger (1 kanal)
- Subwoofer (1 kanal  $\times$  0,1\* = 0,1 kanal)

\* Till skillnad från en komplett kanal är det en komponent som är avsedd att framhäva ljud med låg frekvens.

### ■ PCM (Pulse Code Modulation)

En signal som konverteras till digitalt format utan komprimering. CD-skivor spelas in med 16-bitars ljud med en samplingsfrekvens på 44,1 kHz, medan DVD-skivor kan ha allt från 16 bitar och 48 kHz till 24 bitar och 192 kHz vilket ger dem högre ljudkvalitet än CD-skivor.

### ■ Samplingsfrekvens

Antalet samplingar (digitalisering av analoga signaler) per sekund. I princip gäller att en högre samplingsfrekvens ger ett bredare frekvensomfång som kan spelas upp och en högre bithastighet ger en finare dynamisk kurva.

## Specifikationer

### YAS-71CU/YAS-81CU

- Typ ..... 2-vägs akustisk upphängning, magnetavskärmningstyp
- Driver
  - Woofer..... 8 cm kon, magnetavskärmningstyp × 4 (L2, R2)
  - Tweeter..... 2,5 cm balanserad kupol, magnetavskärmningstyp × 2 (L1, R1)
- Frekvensgång ..... 120 Hz till 20 kHz (-10 dB)
- Mått (B × H × D)
  - [YAS-71]..... 800 × 105 × 100 mm
  - [YAS-81]..... 1 030 × 105 × 100 mm
- Vikt
  - [YAS-71]..... 5 kg
  - [YAS-81]..... 6 kg

### YAS-71SPX/YAS-81SPX

#### Förstärkare

- Minimum RMS-effekt per kanal
  - V/H..... 55 W + 55 W (1 kHz 1% THD + N)
  - Subwoofer ..... 55 W (100 Hz 1% THD + N)
- Maximal effekt per kanal
  - V/H..... 70 W + 70 W (1 kHz 10% THD + N)
  - Subwoofer ..... 70 W (100 Hz 10% THD + N)

#### FM-tuner

- Mottagningsområde
  - [Modeller för USA och Kanada] ..... 87,50 till 107,90 MHz
  - [Övriga modeller] ..... 87,50 till 108,00 MHz
- Antennuttag (obalanserat)..... 75 Ω

#### Subwoofer

- Typ..... Basreflex typ
- Driver..... 16 cm kon, magnetavskärmad typ
- Frekvensgång..... 35 Hz till 120 Hz (-10 dB)

#### Andra delar

- Strömförsörjning
  - [Modell för Taiwan] ..... AC 110 V, 60 Hz
  - [Modeller för USA och Kanada] ..... AC 120 V, 60 Hz
  - [Modell för Kina]..... AC 220 V, 50 Hz
  - [Modell för Korea]..... AC 220 V, 60 Hz
  - [Modeller för Asien och Europa]..... AC 230 V, 50 Hz
  - [Modell för Australien]..... AC 240 V, 50 Hz
- Strömförbrukning ..... 50 W
- Strömförbrukning i viloläge ..... 1 W eller mindre
- Mått (B × H × D) ..... 194 × 450 × 400 mm
- Vikt ..... 13 kg

\* Specifikationerna kan komma att ändras utan föregående meddelande.



Det här systemet använder ny teknik och nya algoritmer som gör det möjligt att skapa 7-kanalsljud med bara två fronthögtalare och utan att använda vägreflexioner.



Tillverkad under licens från Dolby Laboratories. "Dolby", "Pro Logic" och symbolen med dubbla D är varumärken som tillhör Dolby Laboratories.



"DTS" och "DTS Digital Surround" är registrerade varumärken som tillhör DTS, Inc..

## Begränsad garanti inom EES-området och Schweiz

Tack för att du har valt en produkt från Yamaha. Var god kontakta återförsäljaren av produkten, om din Yamaha-produkt av någon oförutsedd anledning kräver garantservice. Var god kontakta Yamahas representantkontor i ditt land, om något problem uppstår. Fullständig information återfinns på vår webbplats (<http://www.yamaha-hifi.com/> eller <http://www.yamaha-uk.com/> för boende i Storbritannien).

Produkten garanteras vara felfri när det gäller utförande och material i en period på två år från ursprungligt inköpsdatum. Yamaha åtar sig att, i enlighet med nedanstående villkor, reparera, eller efter eget gottfinnande byta ut, en felaktig produkt eller någon av dess delar, utan att debitera för delar eller arbete. Yamaha förbehåller sig rätten att byta ut en produkt mot en av liknande typ och/eller värde och skick, då en viss modell har upphört eller anses oekonomisk att reparera.

### Villkor

- Ursprunglig faktura eller ursprungligt försäljningskvitto (där inköpsdatum, produktkod och återförsäljarens namn står angivet) MÅSTE följas med den felaktiga produkten, tillsammans med uppgifter om aktuellt fel. I avsaknad av ett tydligt bevis på inköp förbehåller sig Yamaha rätten att vägra erbjuda avgiftsfri service och produkten kan då komma att återsändas på kundens bekostnad.
- Produkten MÅSTE vara köpt av en AUKTORISERAD Yamaha-återförsäljare i ett EES-land eller Schweiz.
- Produkten får inte ha blivit utsatt för någon modifiering eller förändring, såvida inte skriftligt tillstånd för detta erhållits av Yamaha.
- Denna garanti inkluderar ej följande:
  - Periodiskt underhåll och reparation eller utbyte av delar på grund av normal förslitning.
  - Skada orsakad av:
    - Reparation utförd av kunden själv eller av en icke-auktoriserad tredje part.
    - Bristfällig emballering eller ovarsam hantering under transporten av produkten från kunden. Observera att det är kundens ansvar att se till att produkten är ordentligt emballerad, när produkten sänds in för reparation.
    - Felaktig användning, inklusive men ej begränsat till (a) underlåtenhet att använda produkten för dess normala syfte eller i enlighet med Yamahas anvisningar för korrekt användning, underhåll och förvaring och (b) installation eller användning av produkten på ett sätt som är oförenligt med de tekniska eller säkerhetsmässiga normer som gäller i det land där produkten används.
    - Olycka, åska, vatten, brand, dålig ventilation, batteriläckage eller någonting annat utanför Yamahas kontroll.
    - Fel på det system som denna produkt införlivas i och/eller inkompatibilitet med tredje parts produkter.
    - Användning av en produkt importerad till ett EES-land och/eller Schweiz, ej av Yamaha, där den produkten inte är i överensstämmelse med de tekniska eller säkerhetsmässiga normer som gäller i användarlandet och/eller med standardspecifikationen för en produkt såld av Yamaha i EES-området och/eller Schweiz.
    - Produkter utan audiovisuell anknnytning.  
(Produkter föremål för "Yamaha AV Guarantee Statement" definieras på vår webbplats: <http://www.yamaha-hifi.com/> eller <http://www.yamaha-uk.com/> för boende i Storbritannien.)
- Om garantin skiljer sig åt mellan inköpslandet och användarlandet för produkten, så ska den garanti som gäller i användarlandet tillämpas.
- Yamaha kan ej hållas ansvarigt för några förluster eller skador, vare sig direkta, indirekta eller av annat slag, utom reparationen eller utbytet av produkten.
- Se till att säkerhetskopiera eventuella egna inställningar eller data, eftersom Yamaha inte kan hållas ansvarigt för några ändringar eller förluster av sådana inställningar eller data.
- Denna garanti påverkar ej konsumentens lagstadgade rättigheter enligt gällande nationella lagar eller konsumentens rättigheter gentemot återförsäljaren, vilka uppkommit genom gällande försäljnings/köpekontrakt.

## Användarinformation, beträffande insamling och dumpning av gammal utrustning och Använda batterier



De symboler, som finns på produkterna, emballaget och/eller bifogade dokument talar om att de använda elektriska och elektroniska produkterna, samt batterierna, inte ska blandas med allmänt hushållsavfall. För rätt handhavande, återställande och återvinning av gamla produkter och gamla batterier, vänligen medtag dessa till lämpliga insamlingsplatser, i enlighet med din nationella lagstiftning och direktiven 2002/96/EC samt 2006/66/EC.



Genom att slänga dessa produkter och batterier på rätt sätt, kommer du att hjälpa till att rädda värdefulla resurser och förhindra möjliga negativa effekter på mänsklig hälsa och miljö, vilka i annat fall skulle kunna uppstå, p.g.a. felaktig sophantering.



För mer information om insamling och återvinning av gamla produkter och batterier, vänligen kontakta din lokala kommun, ditt sophanteringsföretag eller inköpsstället för dina varor.

### [Information om sophantering i andra länder utanför EU]

Dessa symboler gäller endast inom EU. Om du vill slänga dessa föremål, vänligen kontakta dina lokala myndigheter eller försäljare och fråga efter det korrekta sättet att slänga dem.



### Kommentar ang. batterisymbolen (de två nedersta symbolexemplen):

Denna symbol kan komma att användas i kombination med en kemisk symbol. I detta fall överensstämmer den med de krav, som har ställts genom direktiven för den aktuella kemikalien.

**Pb**

# Attenzione: Leggere quanto segue prima di utilizzare l'unità.

- 1 Per assicurarsi le migliori prestazioni dell'unità, leggere questo manuale per intero. Conservarlo poi in un luogo sicuro per poterlo riutilizzare al momento del bisogno.
- 2 Installare questo sistema audio in un luogo ben ventilato, fresco, asciutto e pulito, lontano dalla luce diretta del sole, da fonti di calore, vibrazioni, polveri, umidità e/o freddo. Lasciare uno spazio di ventilazione di almeno 5 cm al di sopra, a sinistra, a destra e sul retro dell'apparecchio.
- 3 Installare quest'unità lontano da elettrodomestici, motori o trasformatori, perché possono causare rumori.
- 4 Non esporre quest'unità a variazioni repentine della temperatura ambiente e non installarle in stanze molto umide (ad esempio dove è in uso un umidificatore) per evitare che in essa si formi condensa, che a sua volta può causare folgorazioni, incendi, guasti e/o ferite.
- 5 Evitare di installare l'unità in una posizione dove possa su di essa cadere oggetti o liquidi. Inoltre, non posare su di essa:
  - Altri componenti, dato che possono causare danni e/o lo scolorimento della superficie dell'apparecchio.
  - Candele o altri oggetti che bruciano, dato che possono causare incendi, danni all'unità e/o ferite a persone.
  - Contenitori di liquidi, dato che possono cadere e causare folgorazioni all'utente e guasti a quest'unità.
- 6 Non coprire quest'unità con giornali, tovaglie, tende o altro per non impedirne la dispersione del calore. Se la temperatura al suo interno dovesse salire, può causare incendi, guasti e/o ferite.
- 7 Non collegare quest'unità ad una presa di corrente sino a che tutti i suoi collegamenti sono completi.
- 8 Non usare l'unità capovolta. Potrebbe surriscaldarsi e guastarsi.
- 9 Non agire con forza eccessiva su interruttori, manopole e/o cavi.
- 10 Per scollegare un cavo, tirare la spina e mai il cavo stesso.
- 11 Non pulire mai quest'unità con solventi ed altre sostanze chimiche. Essi possono danneggiarne le finiture. Usare semplicemente un panno soffice e pulito.
- 12 Usare solo corrente elettrica del voltaggio indicato sull'adesivo apposto ad esso affisso. L'uso di voltaggi superiori è pericoloso e può causare incendi, guasti e/o ferite. Yamaha non può venire considerata responsabile di danni risultanti dall'uso di quest'unità con un voltaggio superiore a quello prescritto.
- 13 Per evitare danni dovuti a fulmini, scollegare il cavo di alimentazione e le antenne esterne dalla presa o dall'apparecchio durante i temporali.
- 14 Non tentare di modificare o riparare quest'unità. Affidare qualsiasi riparazione a personale qualificato Yamaha. In particolare, non aprirla mai per alcun motivo.
- 15 Se si prevede di non dover fare uso di quest'unità per qualche tempo, ad esempio per andare in vacanza, scollegarne la spina di alimentazione dalla presa di corrente.
- 16 Installare l'apparecchio vicino a una presa di corrente facilmente raggiungibile dalla spina di alimentazione AC.
- 17 Prima di concludere che l'unità è guasta, non mancate di leggere la sezione di questo manuale dedicata alla "Diagnostica".
- 18 Prima di spostare l'apparecchio, premere **STANDBY/ON** per portarlo in modalità di attesa, quindi scollegare il cavo di alimentazione dalla presa di corrente.
- 19 Le batterie non devono venire esposte a calore eccessivo, ad esempio luce solare diretta, fiamme, ecc.
- 20 Quando la temperatura ambiente cambia improvvisamente, si forma della condensa. Scollegare il cavo di alimentazione dalla presa di corrente e lasciare riposare l'apparecchio.
- 21 Il posizionamento o l'installazione in sicurezza è una responsabilità del proprietario. Yamaha non sarà ritenuta responsabile per eventuali incidenti causati da posizionamento o installazione non corretti degli altoparlanti.

## AVVERTENZA

PER RIDURRE IL RISCHIO DI INCENDI E FOLGORAZIONI, NON ESPORRE QUEST'UNITÀ A PIOGGIA O UMIDITÀ.

Fintanto che quest'unità è collegata ad una presa di corrente alternata, non è del tutto spenta anche se la si spegne con il comando **STANDBY/ON**. In questa condizione, quest'unità consuma una quantità molto piccola di energia.

## INDICAZIONI CONCERNENTI L'APPLICAZIONE DEL D.M. 28.8.95, N. 548

SI DICHIARA CHE:

l'apparecchio:	tipo	Amplificatore AV
	marca	YAMAHA
	modello	YAS-71/YAS-81

risponde alle prescrizioni dell'art. 2 comma 1 del D.M. 28 agosto 1995, n. 548

Fatto a Rellingen, il 24/10/2008

Yamaha Music Holding Europa GmbH

Siemensstr. 22-34, 25462

Rellingen, b. Hamburg Germany

# INDICE

## INTRODUZIONE

<b>OPERAZIONI PRELIMINARI.....</b>	<b>2</b>
Componenti in dotazione.....	2
Controlli e funzioni.....	3

## PREPARAZIONE

<b>INSTALLAZIONE DEL SISTEMA.....</b>	<b>8</b>
Installazione del sistema centrale.....	8
<b>COLLEGAMENTI.....</b>	<b>11</b>
Collegamento del sistema centrale e del controllo di subwoofer/sistema.....	11
Collegamento dei componenti esterni.....	12
Collegamento della base universale Yamaha iPod.....	14
Collegamento del ricevitore audio wireless Yamaha Bluetooth.....	14
Collegamento dell'antenna FM interna.....	14
Collegamento del cavo di alimentazione.....	15

## FUNZIONAMENTO DI BASE

<b>FUNZIONAMENTO DI BASE DELLA RIPRODUZIONE.....</b>	<b>16</b>
<b>AIR SURROUND XTREME.....</b>	<b>17</b>
Cos'è AIR SURROUND XTREME ?.....	17
Ascolto in modalità surround di AIR SURROUND XTREME.....	18
Impostazione dell'area di ascolto ottimale da lato a lato.....	19
Selezione dell'area di ascolto ottimale.....	20
Verifica dell'effetto surround virtuale.....	20
Utilizzo della modalità stereo estesa.....	21
Impostazione dell'ottimizzatore musicale compresso.....	21

## ALTRE FUNZIONI

<b>ASCOLTO DI TRASMISSIONI FM.....</b>	<b>22</b>
Panoramica.....	22
Comandi e funzioni per la sintonizzazione FM.....	22
Operazioni di base per la sintonizzazione.....	23
Utilizzo della funzione di preimpostazione delle stazioni.....	24
<b>UTILIZZO DEI COMPONENTI OPZIONALI.....</b>	<b>28</b>
Utilizzo di un iPod™.....	28
Utilizzo dei componenti Bluetooth™.....	30

## OPERAZIONI UTILI

<b>REGOLAZIONE DEL RITARDO AUDIO.....</b>	<b>32</b>
<b>ASCOLTO A BASSO VOLUME (MODALITÀ DI ASCOLTO NOTTURNO).....</b>	<b>33</b>
<b>REGOLAZIONE DEL BILANCIAMENTO DEL VOLUME DURANTE LA RIPRODUZIONE ...</b>	<b>33</b>
<b>MODIFICA DELLA LUMINOSITÀ DEL DISPLAY DEL PANNELLO ANTERIORE.....</b>	<b>34</b>

## INFORMAZIONI SUPPLEMENTARI

<b>INFORMAZIONI SUPPLEMENTARI.....</b>	<b>35</b>
Diagnostica.....	35
Glossario.....	38
Specifiche.....	39

## ■ Introduzione

YAS-71/YAS-81 consiste di un sistema centrale (YAS-71CU/YAS-81CU) e del controllo di subwoofer/sistema (YAS-71SPX/YAS-81SPX). Questo prodotto garantisce una eccellente qualità del suono grazie a semplici operazioni, permettendo di utilizzare varie fonti audio. Ci auguriamo che sia soddisfatto del "YAS-71/YAS-81" e che possa trascorrere momenti piacevoli durante l'ascolto.

## ■ Informazioni su questo manuale

- Nel presente manuale le operazioni che possono essere eseguite sia con i pulsanti del pannello anteriore sia con il telecomando sono spiegate nella sezione relativa al telecomando.
- ☼ indica un suggerimento per l'operazione. Le note contengono importanti informazioni riguardo alla sicurezza e alle istruzioni per l'uso.
- Il presente manuale è stato stampato prima della produzione dell'apparecchio. Il design e le specifiche sono soggette a parziali modifiche in seguito a miglioramenti, ecc. In caso di differenze tra il manuale e il prodotto, il prodotto ha la priorità.

# OPERAZIONI PRELIMINARI

## Componenti in dotazione

Il presente prodotto consta dei seguenti elementi. Prima di effettuare i collegamenti, assicurarsi di aver ricevuto i componenti indicati di seguito.

### ■ Unità

Sistema centrale (YAS-71CU/YAS-81CU)

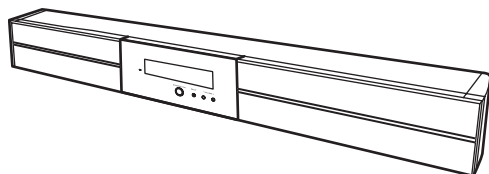

Controllo di subwoofer/sistema (YAS-71SPX/YAS-81SPX)

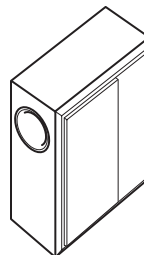

### ■ Accessori

Cavo del controllo di sistema (4 m)



Cavo diffusore (4 m)



Telecomando

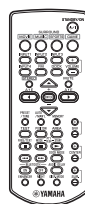

Antenna FM interna

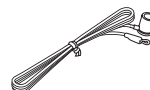

Distanziatore x 2

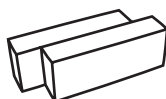

Batteria x 2 (AAA, R03, UM4)

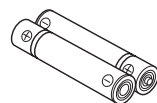

Modello per il montaggio



Nastro bi-adesivo (2 pezzi)  
Cuscinetto antiscivolo (2 pezzi)  
Vite x 6

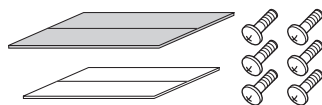

Coperchio



Manuale di istruzioni



- Tutti i componenti forniti con il YAS-81 sono contenuti nella confezione del YAS-81SPX.

## Controlli e funzioni

### ■ Pannello anteriore del sistema centrale

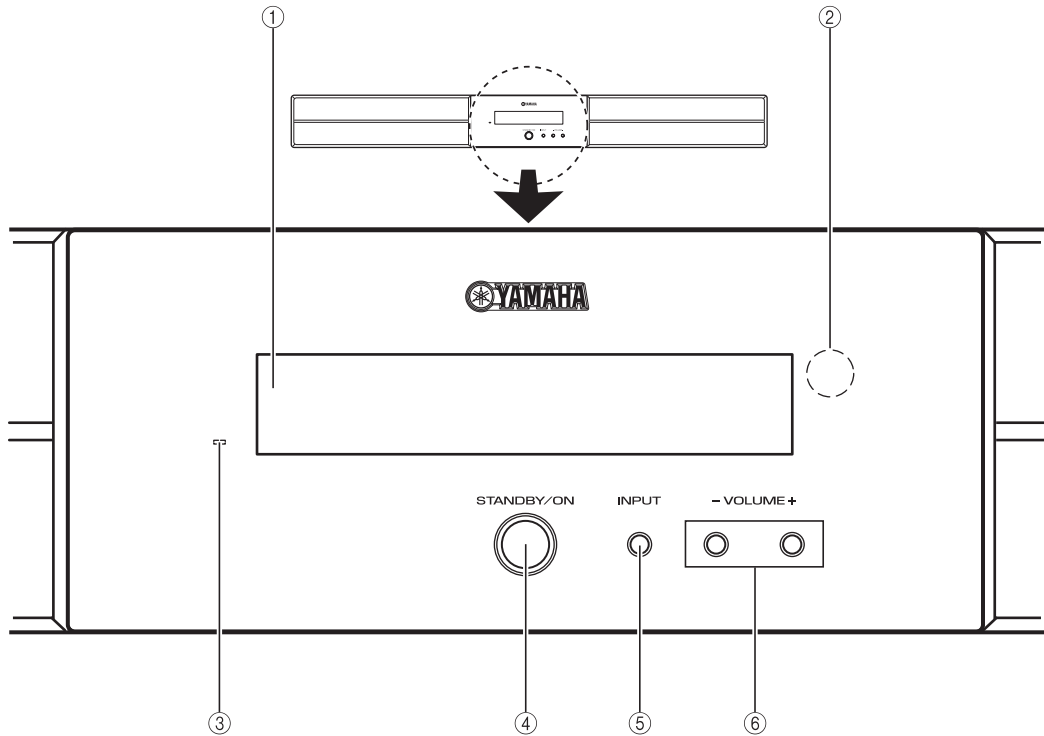

#### ① Display del pannello anteriore

Mostra le informazioni sullo stato di funzionamento del sistema. (☞ P. 4)

#### ② Sensore del telecomando

Riceve segnali a infrarossi dal telecomando. (☞ P. 5, 7)

#### ③ Spia di alimentazione

Si illumina quando il sistema è acceso. (☞ P. 16)

#### ④ STANDBY/ON

Accende il sistema o lo porta in modalità di attesa. (☞ P. 16)

#### **Nota**

Una piccola quantità di elettricità viene consumata per ricevere il segnale a infrarossi dal telecomando anche quando il sistema si trova in modalità di attesa.

#### ⑤ INPUT

Seleziona la sorgente di ingresso che si desidera ascoltare. (☞ P. 16)

#### ⑥ VOLUME +/-

Controlla il volume del sistema. (☞ P. 16)

## ■ Display del pannello anteriore del sistema centrale

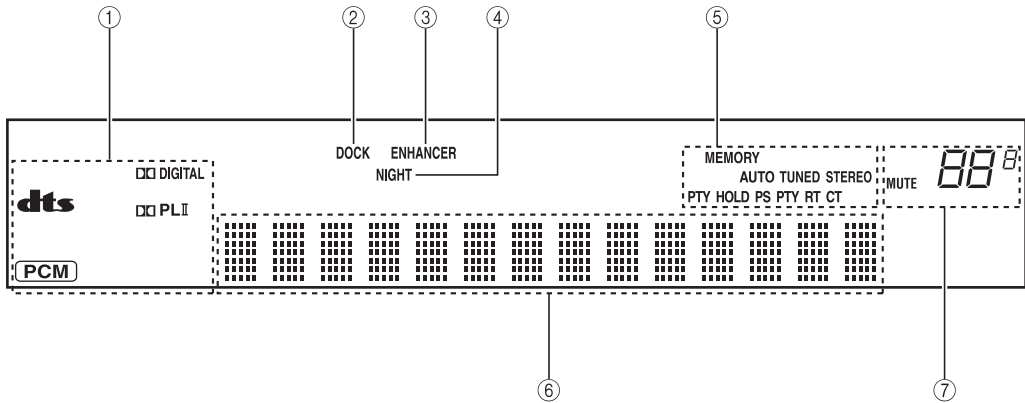

### ① Spie dei decodificatori

La spia corrispondente si illumina quando uno dei decodificatori del sistema è in funzione.

### ② Spia DOCK

- Si illumina quando il sistema riceve un segnale da un iPod posizionato nella base universale Yamaha iPod (quale ad esempio YDS-10 o YDS-11, venduti separatamente) collegata al terminale DOCK del controllo di subwoofer/sistema. (☞ P. 28)

- Si illumina quando il ricevitore audio wireless Yamaha Bluetooth (quale ad esempio YBA-10, venduto separatamente) viene collegato al componente Bluetooth. (☞ P. 30)
- Lampeggia quando il ricevitore audio wireless Yamaha Bluetooth collegato (quale ad esempio YBA-10, venduto separatamente) e il componente Bluetooth sono associati o quando il ricevitore audio wireless Yamaha Bluetooth cerca il componente Bluetooth. (☞ P. 30)

### ③ Spia ENHANCER

Si illumina quando si seleziona la modalità dell'ottimizzatore musicale compresso. (☞ P. 21)

### ④ Spia NIGHT

Si illumina quando si seleziona la modalità di ascolto notturno. (☞ P. 33)

### ⑤ Spie dei sintonizzatori (AUTO/TUNED/STEREO/MEMORY)

#### Spia AUTO

Si illumina quando il sistema è in modalità di sintonizzazione automatica. (☞ P. 23)

#### Spia TUNED

Si illumina quando il sistema riceve una stazione. (☞ P. 23)

#### Spia STEREO

Si illumina quando il sistema riceve un segnale forte da una trasmissione stereo FM in modalità di sintonizzazione automatica. (☞ P. 23)

#### Spia MEMORY

Lampeggia quando è possibile memorizzare una stazione. (☞ P. 24, 25)

#### Spia PTY HOLD

Si illumina quando il sistema è in modalità PTY SEEK. (☞ P. 27)

#### Spia PS/PTY/RT/CT

Si accende a seconda delle informazioni Radio Data System disponibili. (☞ P. 26)

### ⑥ Display multi-informativo

Mostra la sorgente di ingresso selezionata, la modalità surround corrente e altre informazioni.

### ⑦ Spia MUTE/Spia VOLUME

- Lampeggia quando è attivata la funzione MUTE. (☞ P. 16)
- Indica il livello di volume corrente.



## ■ Telecomando

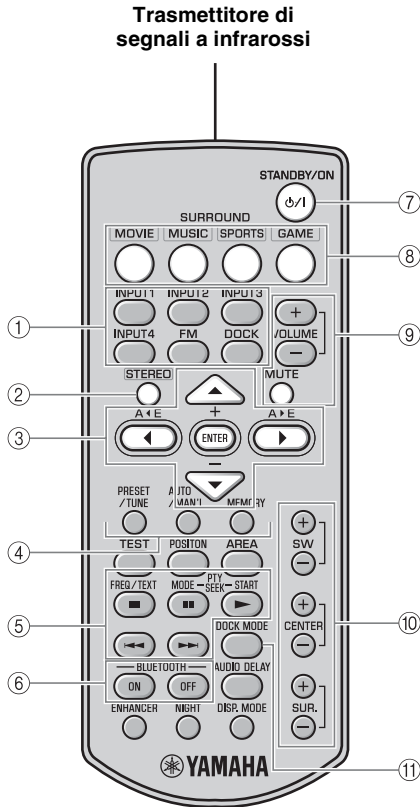

- ① **Pulsanti di ingresso**  
Selezionano la sorgente di ingresso che si desidera ascoltare. (☞ P. 16)
- ② **STEREO**
  - Attiva e disattiva alternativamente la modalità stereo estesa. (☞ P. 21)
  - Disattiva la modalità surround. (☞ P. 18)
- ③ **Cursori (◀/▶/▲/▼)/ENTER**  
Posizione: Modifica dell'impostazione. (☞ P. 19)  
Ritardo audio: Modifica dell'impostazione. (☞ P. 32)  
iPod: Spostano il cursore. (☞ P. 28)  
FM: Spostano un gruppo e un numero preimpostati in avanti o indietro. (☞ P. 22)
- ④ **PRESET/TUNE, AUTO/MAN'L, MEMORY**  
Controllo di un sintonizzatore FM. (☞ P. 22)
- ⑤ **□ / ■ / ▶ / ◀◀ / ▶▶**  
Controllo di un iPod o di un componente Bluetooth. (☞ P. 28, 30)
- ⑥ **BLUETOOTH ON/BLUETOOTH OFF**  
Collega o scollega un componente Bluetooth. (☞ P. 31)
- ⑦ **STANDBY/ON**  
Accende il sistema o lo porta in modalità di attesa. (☞ P. 16)
- ⑧ **MOVIE/MUSIC/SPORTS/GAME**  
Selezionano la modalità surround. (☞ P. 18)
- ⑨ **VOLUME (+-)/MUTE**  
Controllano il volume del sistema. (☞ P. 16)
- ⑩ **SW (+-)/CENTER (+-)/SUR. (+-)**  
Regolano il bilanciamento del volume. (☞ P. 33)
- ⑪ **DOCK MODE**  
Cambia la modalità di operazione del iPod. (☞ P. 28)

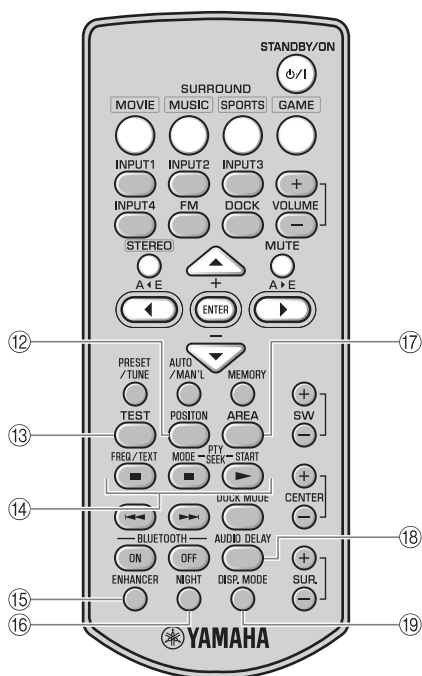

- 12 POSITION**  
 Imposta l'area di ascolto ottimale a seconda della posizione di ascolto. (☞ P. 19)
- 13 TEST**  
 Fornisce il tono di prova. (☞ P. 20)
- 14 FREQ/TEXT**  
 Cambia la visualizzazione delle informazioni in fase di ricezione di Radio data System. (☞ P. 26)

**PTY SEEK MODE**  
 Cambia il tipo di programma. (☞ P. 27)

**PTY SEEK START**  
 Inizia la ricerca del tipo di programma. (☞ P. 27)
- 15 ENHANCER**  
 Attiva e disattiva alternativamente la modalità dell'ottimizzatore musicale compresso. (☞ P. 21)
- 16 NIGHT**  
 Attiva e disattiva la modalità di ascolto notturno. (☞ P. 33)
- 17 AREA**  
 Seleziona l'area di ascolto ottimale. (☞ P. 20)
- 18 AUDIO DELAY**  
 Ritarda la riproduzione del suono per sincronizzarla con le immagini. (☞ P. 32)
- 19 DISP. MODE**  
 Modifica la luminosità del display del pannello anteriore. (☞ P. 34)

## ■ Uso del telecomando

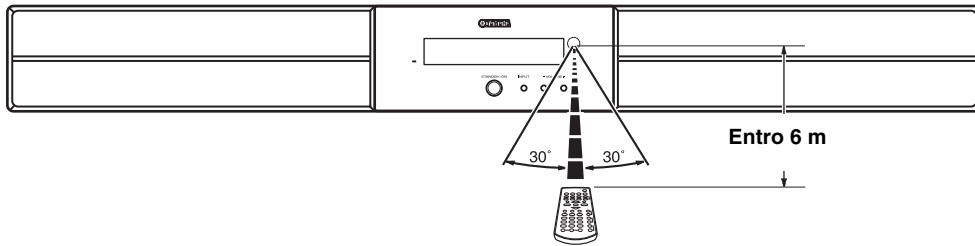

Usare il telecomando entro 6 m dal sistema centrale e puntarlo verso il sensore del telecomando.

### Note

- Fare attenzione a non versare liquido sul telecomando.
- Fare attenzione a non far cadere il telecomando.
- Non lasciare il telecomando in un luogo che presenti le seguenti caratteristiche:
  - caldo o umido, ad esempio vicino ad un calorifero o a un bagno
  - estremamente freddo
  - polveroso

## ■ Installazione delle batterie

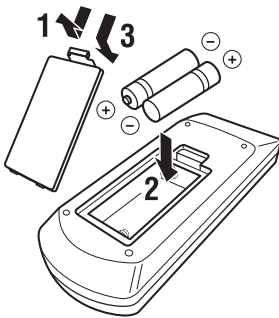

- 1** Rimuovere il coperchio del comparto batterie.
- 2** Inserire le 2 batterie in dotazione (AAA, R03, UM4), rispettando le indicazioni sulla polarità (+ e -) all'interno del comparto batterie.
- 3** Reinserire il coperchio del comparto batterie nell'alloggiamento.

### Note

- Se la distanza di funzionamento del telecomando diminuisce notevolmente, sostituire le batterie con altre nuove il prima possibile.
- Non mescolare batterie vecchie e nuove.
- Non usare batterie di tipo differente, ad esempio alcaline ed al manganese. Le prestazioni varieranno, anche se la forma è identica.
- Se le batterie si scaricano, toglierle immediatamente dal telecomando per evitare esplosioni e perdite di acido.
- Smaltire le batterie in accordo con le regolamentazioni locali.
- Se una batteria inizia a perdere, gettarla immediatamente. Fare attenzione a non lasciare che l'acido delle batterie entri in contatto con la cute e gli abiti. Prima di inserire le batterie nuove, pulire bene il vano batterie.

# INSTALLAZIONE DEL SISTEMA

Per riprodurre fedelmente suoni di alta qualità, è necessario collocare il presente sistema nella posizione adeguata e installare correttamente tutti i componenti. Dopo aver deciso la disposizione, seguire le procedure seguenti per installare il sistema.

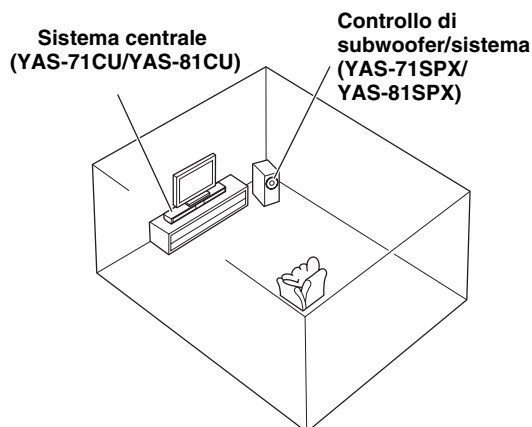

## Sistema centrale (YAS-71CU/YAS-81CU)

Posizionare il sistema centrale sopra o sotto un televisore in modo che il sistema centrale e il televisore siano allineati verticalmente. Assicurarsi che il sistema centrale sia posizionato in parallelo con la parete.

Funzioni principali: produce i suoni (stereo) del canale anteriore. Produce inoltre i suoni del canale centrale virtuale (dialoghi, ecc.) e i suoni del canale surround virtuale utilizzando efficacemente il sistema surround anteriore Yamaha.

## Controllo di subwoofer/sistema (YAS-71SPX/YAS-81SPX)

Installare il subwoofer vicino al sistema centrale e ruotarlo leggermente verso il centro della stanza in modo da ridurre i suoni riflessi dalle pareti.

Funzioni principali: produce suoni a bassa frequenza (LFE).

### Note

- Il sistema ha una schermatura contro i campi magnetici. Tuttavia, se l'immagine sullo schermo del televisore è sfocata o distorta, si consiglia di spostare il sistema lontano dal televisore.
- Il suono a bassa frequenza prodotto dal controllo di subwoofer/sistema può essere udito in modo differente a seconda della posizione di ascolto e del subwoofer. Per ottenere i risultati desiderati, provare a cambiare la posizione del subwoofer.
- A seconda dell'ambiente di installazione, è possibile effettuare i collegamenti dei componenti esterni prima di installare questo sistema. Si consiglia di posizionare e disporre temporaneamente tutti i componenti in modo da poter decidere quale sia la migliore procedura da eseguire per prima.

## Installazione del sistema centrale

È possibile posizionare il sistema centrale su un appoggio o fissarlo alla parete. Selezionare un metodo di installazione adatto all'ambiente.

### ■ Posizionamento del sistema centrale sotto un televisore o in un vano sottostante.

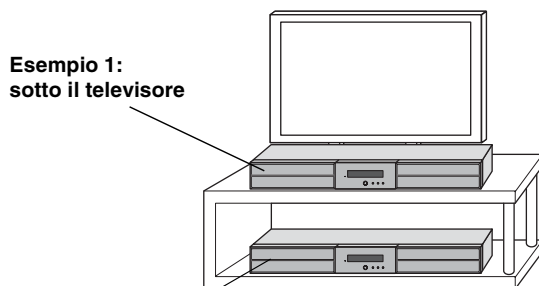

### 1 Applicare il nastro bi-adesivo in dotazione sui distanziatori e i cuscinetti anticivoltamento sul retro dei distanziatori.

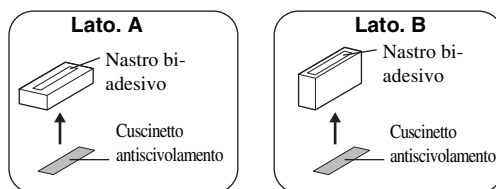

### 2 Applicare i distanziatori sul fondo.

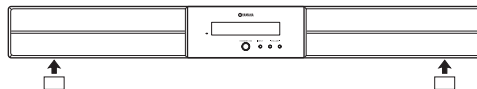

Se sono presenti ostacoli (supporto TV, ecc.) sotto il sistema centrale, utilizzare i distanziatori in dotazione nel modo seguente.

### Note

- Non coprire il sensore del telecomando del televisore o di altri apparecchi con il sistema centrale.
- I distanziatori potrebbero graffiare o danneggiare la superficie del supporto o del pavimento. Prestare attenzione quando si posiziona o si sposta il sistema centrale.
- Per la propria sicurezza, prendere le dovute precauzioni per evitare che il sistema centrale possa cadere.

## ■ Applicazione del sistema centrale alla parete

### Fissare il sistema centrale utilizzando gli incavi

È possibile fissare il sistema centrale alla parete utilizzando viti disponibili in commercio (#8, Diametro: 7,5 mm o superiore).

**Quando si fissa il sistema centrale alla parete, tutto il lavoro di installazione deve essere eseguito da un installatore qualificato o da un rivenditore. Il cliente non deve tentare di effettuare questo lavoro di installazione. Un'installazione scorretta o inadeguata potrebbe causare la caduta del sistema centrale, provocando lesioni alla persona.**

- 1** Applicare il modello per il montaggio in dotazione alla parete e segnare i buchi da effettuare.

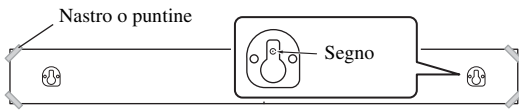

- 2** Rimuovere il modello per il montaggio e quindi fissare viti disponibili in commercio in prossimità dei segni.

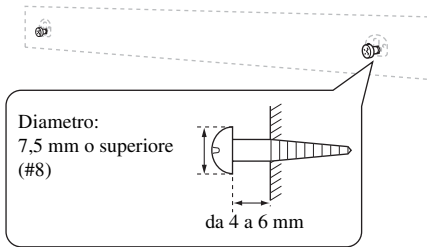

☑ Per installare i cavi sopra il sistema centrale, fare riferimento alla colonna di destra.

- 3** Appendere il sistema centrale sulle viti utilizzando gli incavi posti sul retro.

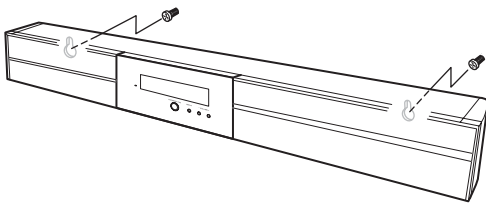

### Installazione dei cavi sopra il sistema centrale

Per far passare i cavi dall'alto, è necessario applicare i distanziatori per fare spazio sul retro del sistema centrale.

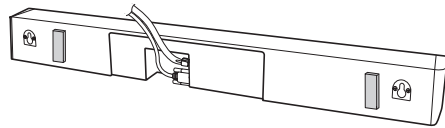

Nel passaggio 2 della colonna di sinistra;

- 2-a:** Applicare i distanziatori in dotazione sul pannello posteriore del sistema centrale utilizzando il nastro bi-adesivo fornito. È possibile scegliere il lato A o il lato B.

**A: per uno spazio inferiore**

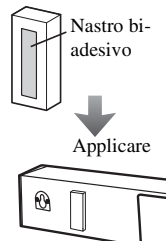

**B: per uno spazio maggiore**

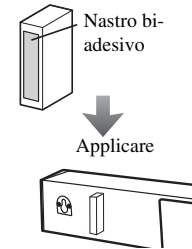

- 2-b:** Rimuovere il modello per il montaggio e quindi fissare le viti disponibili in commercio in prossimità dei segni.

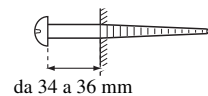
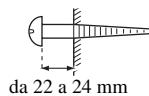

### Installazione del sistema centrale utilizzando i fori da vite

È anche possibile utilizzare i fori da vite interni o esterni sul retro del sistema centrale per l'installazione e applicare una staffa o un supporto disponibili in commercio.

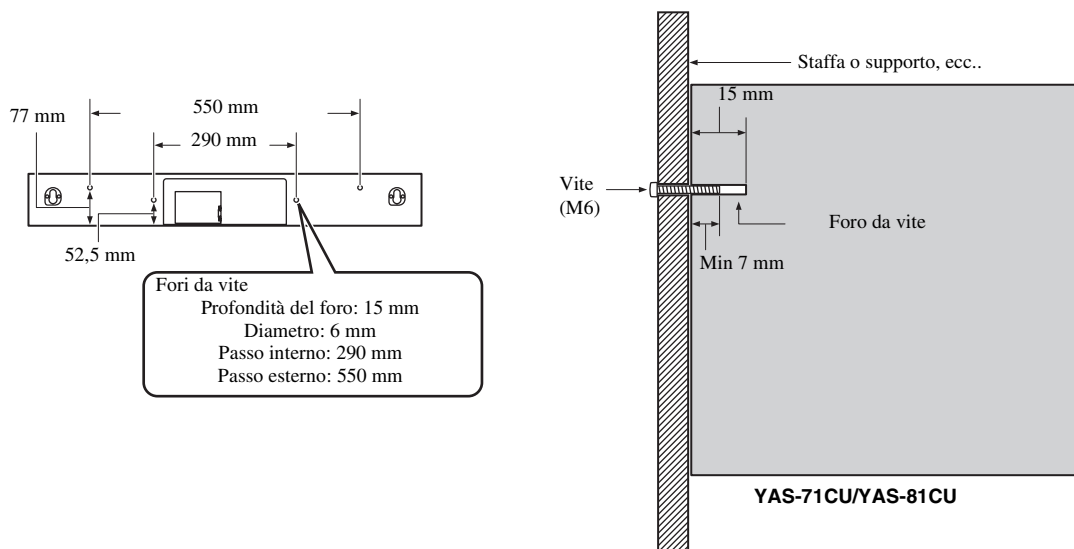

#### Note

- Il sistema centrale pesa circa 5 kg nel caso di YAS-71 e 6 kg nel caso di YAS-81. Fissare il sistema centrale su una staffa, un supporto o alla parete. Non tentare mai l'installazione del sistema centrale se le pareti sono fatte di materiali cedevoli come il compensato. Facendolo, il sistema centrale potrebbe cadere.
- Utilizzare viti disponibili in commercio che possano sopportare il peso dell'installazione.
- Assicurarsi di utilizzare viti specifiche per fissare il sistema centrale. Se si utilizzano morsetti diversi dalle viti specificate, come ad esempio viti troppo corte, chiodi o nastro bi-adesivo, il sistema centrale potrebbe cadere.
- Nel collegare il sistema centrale, fissare i cavi dei diffusori in modo che non si allentino. Se un vostro piede o mano si dovesse impigliare accidentalmente in un cavo dei diffusori allentato, il sistema centrale potrebbe cadere.
- Dopo aver installato il sistema centrale, verificare che sia ben fissato. Yamaha non si assume alcuna responsabilità per incidenti causati da un'installazione scorretta.

# COLLEGAMENTI

- Non collegare il cavo di alimentazione finché non sono stati completati tutti i collegamenti.
- Non usare forza eccessiva nell'inserire la spina del cavo. Facendolo potreste danneggiare la spina e/o il terminale.

## Collegamento del sistema centrale e del controllo di subwoofer/sistema

Seguire la procedura seguente per collegare il sistema centrale e il controllo di subwoofer/sistema.

### Collegamento dei cavi dei diffusori

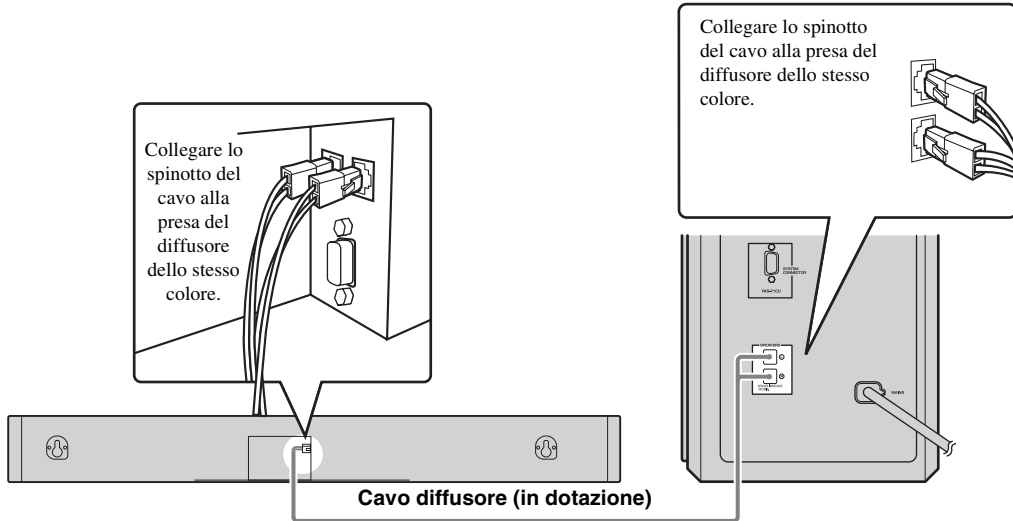

### Collegamento del cavo di controllo di sistema

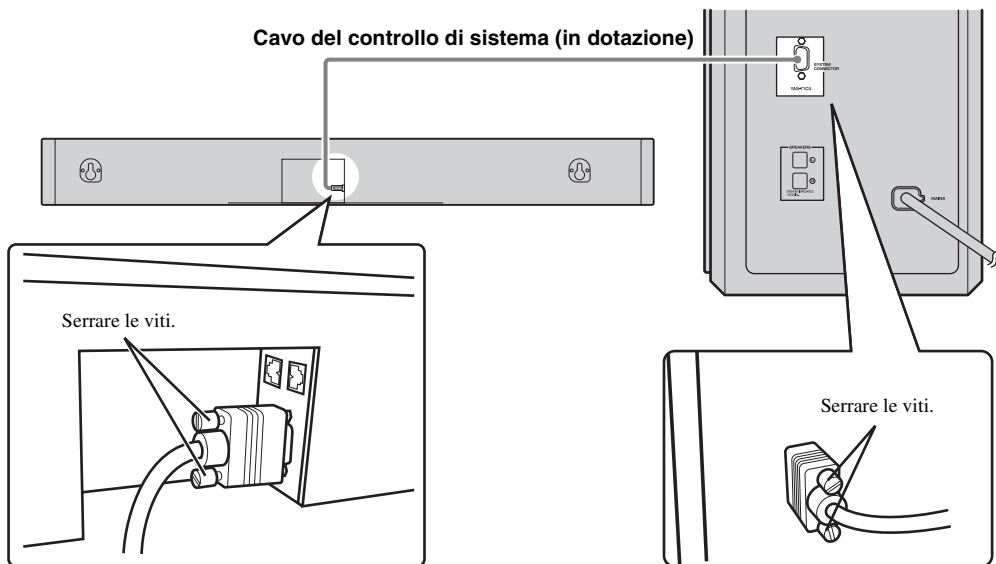

## Collegamento dei componenti esterni

Il controllo di subwoofer/sistema ha 3 prese di ingresso digitali (digitale ottica × 2, digitale coassiale × 1) e 1 presa di ingresso analogica. Prima di collegare i componenti esterni, verificare le prese di uscita dei componenti e assicurarsi di utilizzare i cavi di collegamento corretti.

### ■ Collegamento digitale

#### Note

- Le prese digitali di questo sistema supportano PCM, Dolby Digital, e bitstream DTS.
- Le prese digitali supportano segnali digitali di frequenze di campionamento di 96 kHz o inferiori.

#### Presse [INPUT 1, 2] OPTICAL

##### Esempio 1: lettore DVD

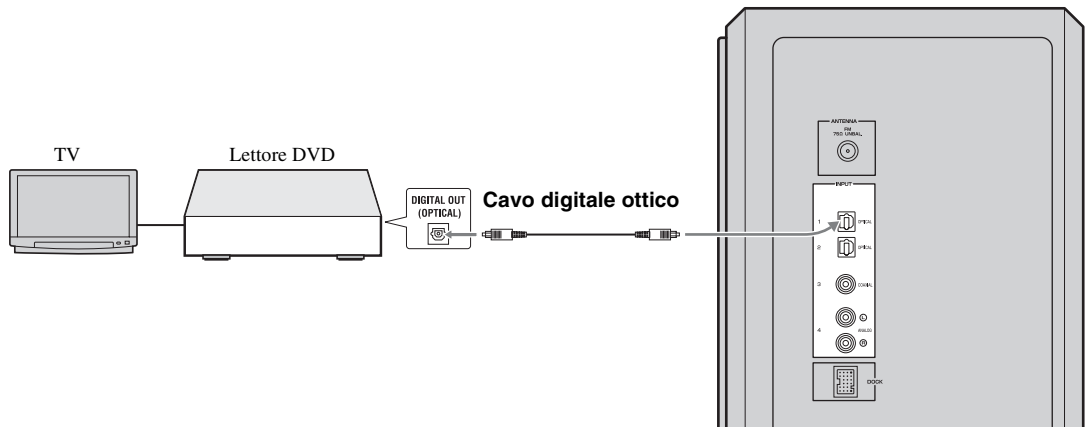

##### Esempio 2: console per giochi TV

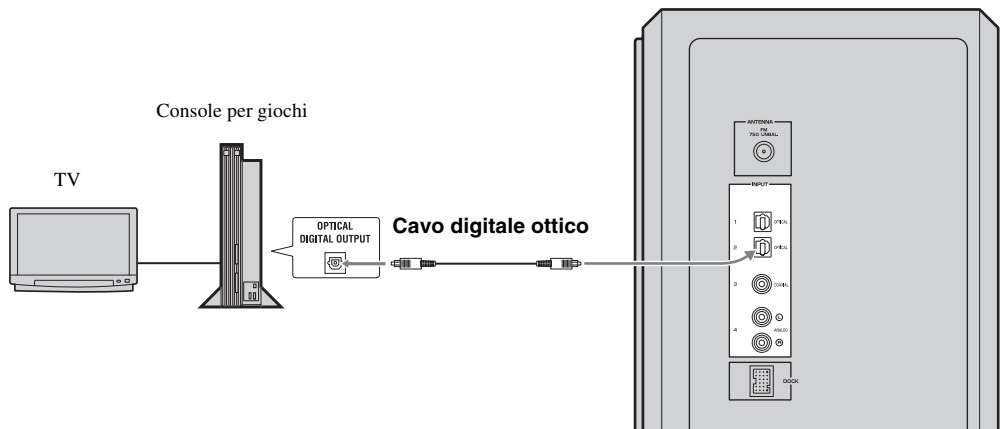



## Presse [INPUT 3] COAXIAL

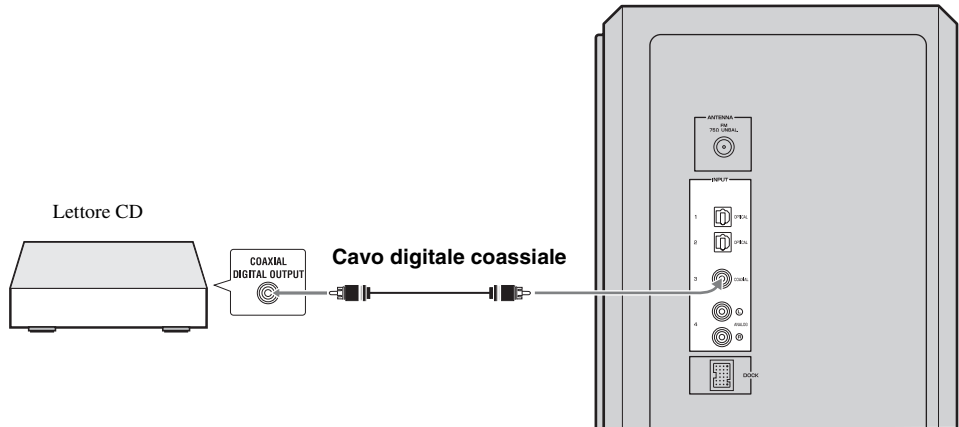

PREPARAZIONE

## ■ Collegamento analogico

### Prese [INPUT 4] ANALOG

Esempio1: TV

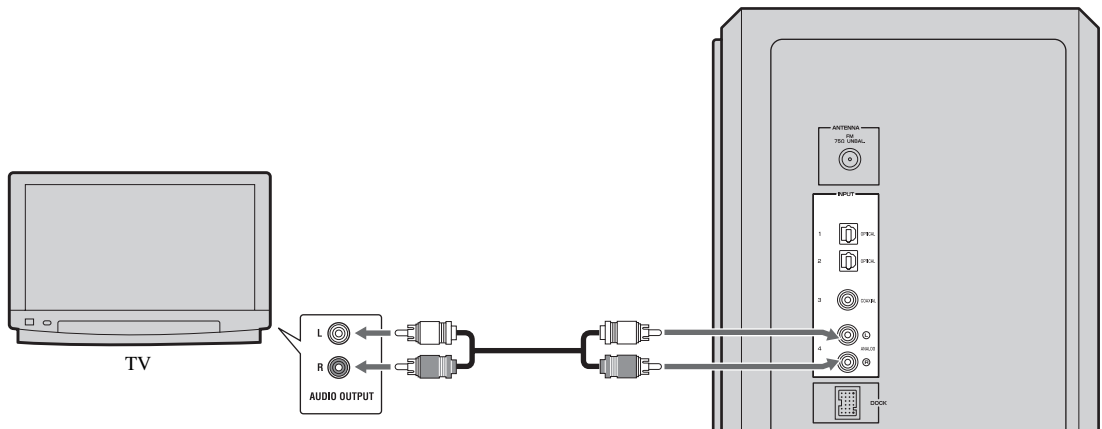

### Esempio 2: videoregistratore o videocamera

Videoregistratore, videocamera, ecc. senza uscita digitale.

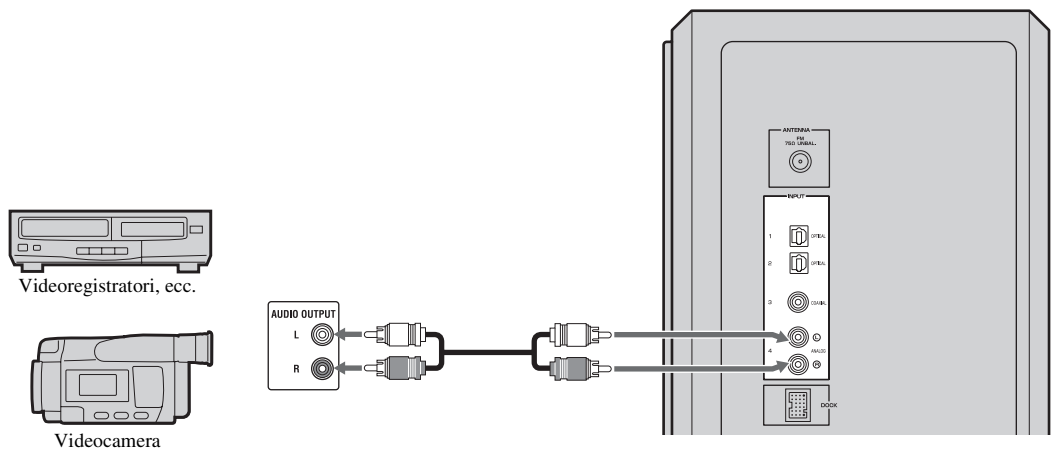

Italiano

## Collegamento della base universale Yamaha iPod

Il sistema è dotato di un terminale DOCK che permette di collegare la base universale Yamaha iPod (come ad esempio YDS-10 o YDS-11, venduti separatamente) in cui è possibile inserire l'iPod. Collegare la base universale Yamaha iPod al terminale DOCK del controllo di subwoofer/sistema utilizzando il cavo specifico. Fare riferimento a "Utilizzo di un iPod™" a pagina 28 per ulteriori dettagli.

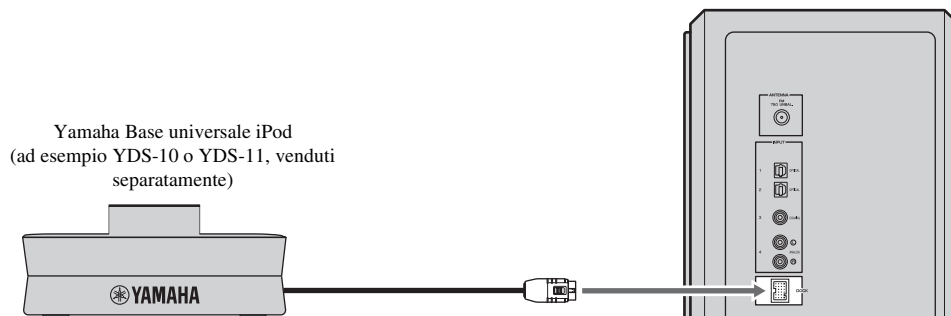

## Collegamento del ricevitore audio wireless Yamaha Bluetooth

È anche possibile collegare il ricevitore audio wireless Yamaha Bluetooth (quale ad esempio YBA-10, venduto separatamente) al terminale DOCK. Collegare il ricevitore audio wireless Yamaha Bluetooth al terminale DOCK del controllo di subwoofer/sistema utilizzando il cavo specifico. Fare riferimento a "Utilizzo dei componenti Bluetooth™" a pagina 30 per ulteriori dettagli.

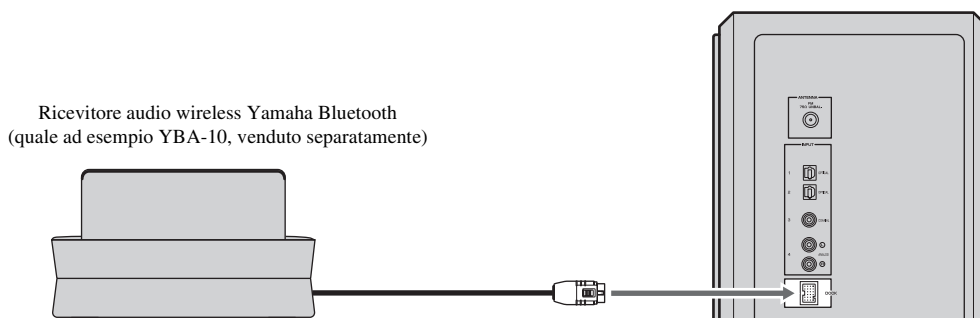

## Collegamento dell'antenna FM interna

Per ricevere trasmissioni radio FM, collegare l'antenna FM interna in dotazione.

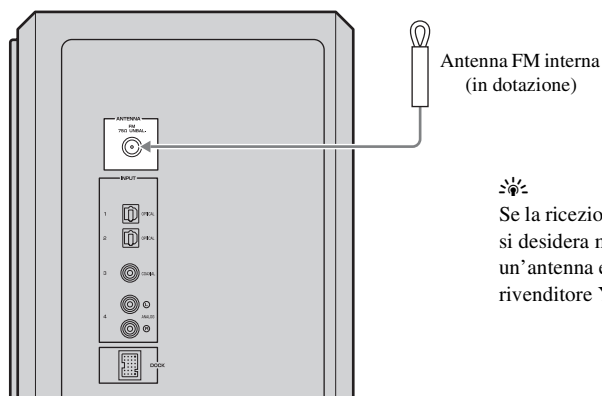

Se la ricezione delle onde radio è debole nella zona in cui ci trova o si desidera migliorarne le prestazioni, si consiglia di utilizzare un'antenna esterna. Per ulteriori dettagli, rivolgersi al più vicino rivenditore Yamaha autorizzato o al Centro Assistenza.

## Collegamento del cavo di alimentazione

Dopo aver effettuato tutti i collegamenti, collegare il cavo di alimentazione del controllo di subwoofer/sistema.

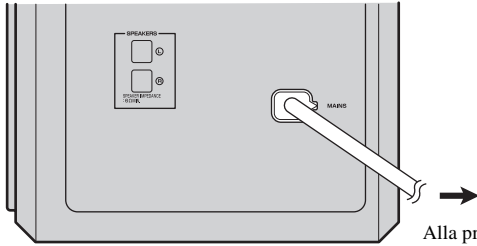

Alla presa di corrente a parete



È possibile applicare il coperchio dopo aver effettuato tutti i collegamenti o rimuoverlo a seconda delle preferenze.

Applicare il coperchio sul pannello posteriore del controllo di subwoofer/sistema utilizzando le 6 viti in dotazione, come indicato.

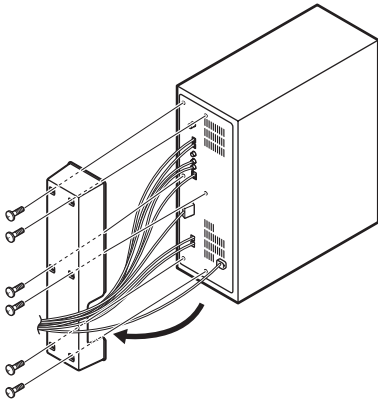

# FUNZIONAMENTO DI BASE DELLA RIPRODUZIONE

Una volta ultimati tutti i collegamenti dei cavi, (☞ P. 11 a 15) e la preparazione del telecomando (☞ P. 7), seguire la procedura indicata di seguito per iniziare le operazioni di base per la riproduzione.

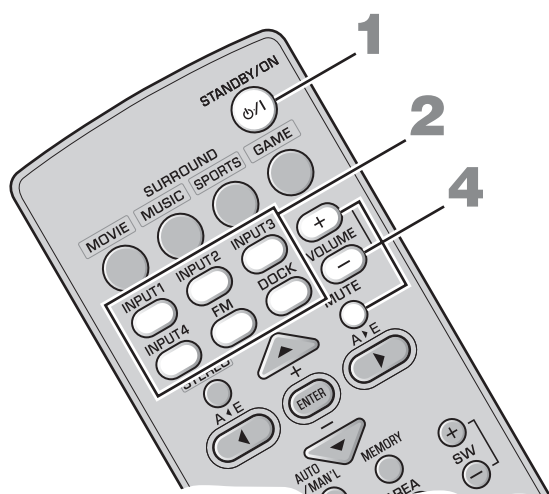

## 1 Premere **STANDBY/ON**.

Il sistema si accende e la spia di alimentazione si illumina. Per portare il sistema in modalità di attesa, premere di nuovo **STANDBY/ON**.



Il presente sistema possiede la funzione di sospensione automatica, che porterà automaticamente il sistema in modalità di attesa se questo viene lasciato acceso per 24 ore senza che sia eseguita alcuna operazione.

## 2 Premere un pulsante di ingresso per selezionare una sorgente di ingresso.

Per esempio, se un lettore DVD è collegato alla presa 1 INPUT del controllo di subwoofer/sistema, premere **INPUT 1** per selezionare il lettore DVD.



È anche possibile cambiare la sorgente di ingresso premendo ripetutamente INPUT sul sistema centrale. La sorgente di ingresso cambia nel modo seguente:

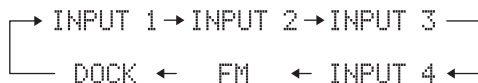

## 3 Avviare la riproduzione sul componente esterno selezionato.

Per informazioni sul componente esterno, fare riferimento al manuale del prodotto.

## 4 Premere **VOLUME +/-** per regolare il livello del volume.



Per disattivare temporaneamente il volume, premere **MUTE**. Quando la funzione MUTE è attiva, la spia MUTE lampeggia. Per riattivare il volume, premere **MUTE** di nuovo.

**E adesso provate le varie caratteristiche del sistema!**

### Utilizzo delle varie caratteristiche sonore

- Riproduzione di suoni altamente realistici in modalità surround ☞ P. 18
- Impostazione dell'area di ascolto ottimale da lato a lato ☞ P. 19
- Selezione dell'area di ascolto ottimale ☞ P. 20
- Riproduzione dell'audio stereo più esteso quando la modalità surround non è attiva ☞ P. 21
- Riproduzione di segnali audio compressi con un'alta qualità del suono ☞ P. 21
- Ritardare la riproduzione audio in modo da sincronizzarla con le immagini ☞ P. 32
- Riproduzione di varie sorgenti di ingresso a volume più basso ☞ P. 33

### Utilizzo delle trasmissioni FM/ componenti opzionali

- Ascolto delle trasmissioni FM ☞ P. 22
- Controllo della riproduzione iPod ☞ P. 28
- Riproduzione di un componente Bluetooth ☞ P. 30

# AIR SURROUND XTREME

## Cos'è AIR SURROUND XTREME ?

Di solito sono necessari due diffusori anteriori, un diffusore centrale, due diffusori surround e un subwoofer per riprodurre l'audio surround a 5.1 canali.

### ■ Audio virtuale a 7.1 canali

La tecnologia AIR SURROUND XTREME, utilizzando solo i diffusori anteriori destro e sinistro del sistema centrale e del subwoofer, consente di riprodurre un audio realistico a 7.1 canali simulando l'audio dai diffusori virtuali al centro, intorno e sul retro.

Tipico sistema di diffusori a 5.1 canali



Immagine dell'audio del sistema



Il sistema crea un audio surround virtuale a 7.1 canali con il sistema centrale e il controllo di subwoofer/sistema.

**C:** Diffusore virtuale centrale

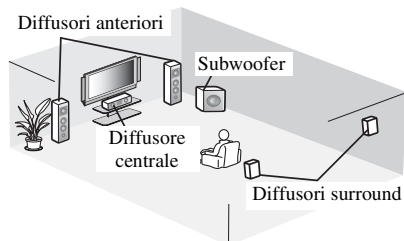
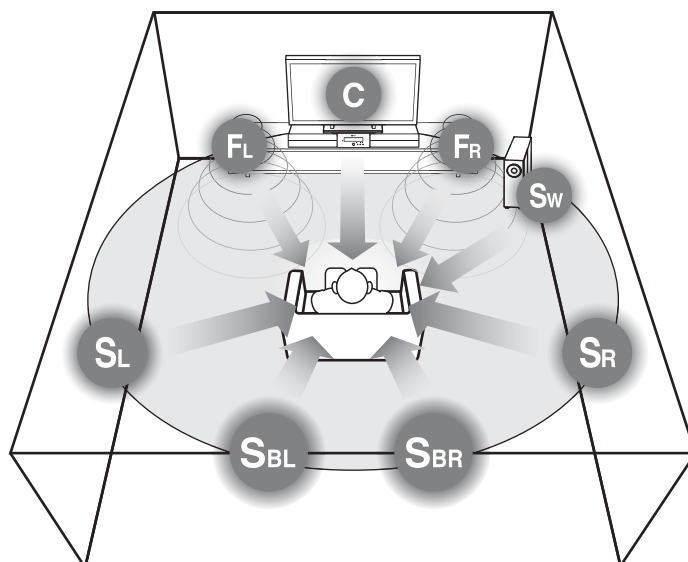
**FR, FL:** Diffusori anteriori

**SW:** Subwoofer

**SR, SL:** Diffusori surround virtuali

**SBR, SBL:** Diffusori surround virtuali posteriori

È possibile verificare l'effetto surround virtuale e regolare il bilanciamento audio secondo le preferenze e le caratteristiche dell'ambiente di ascolto. Vedere le pagine seguenti per ulteriori dettagli.

• **Verifica dell'effetto surround virtuale** 📖 P. 20

• **Regolazione del bilanciamento audio** 📖 P. 33

Utilizzare questa funzione per regolare il bilanciamento audio del subwoofer, del canale centrale e surround durante la riproduzione.

## Ascolto in modalità surround di AIR SURROUND XTREME

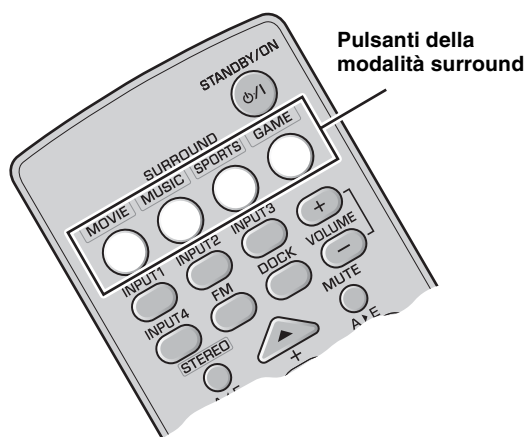

### Premere uno dei pulsanti della modalità surround.

I nomi della fonte di ingresso e della modalità surround selezionate vengono visualizzati sul display del pannello anteriore.

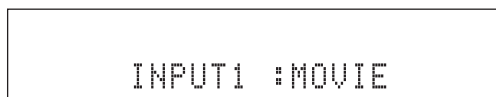

### Descrizioni della modalità surround

#### Filmati

**MOVIE** Utilizzare questa modalità quando si riproducono filmati su supporti quali DVD, ecc.

#### Musica

**MUSIC** Utilizzare questa modalità quando si ascolta la musica su supporti quali DVD, ecc.

#### Sport

**SPORTS** Utilizzare questa modalità quando si guardano programmi sportivi o televisivi.

#### Giochi

**GAME** Utilizzare questa modalità quando si gioca con videogame.



- Per riprodurre i suoni originali, premere **STEREO**.
- Il sistema memorizza automaticamente le impostazioni assegnate a ogni sorgente di ingresso. Quando si seleziona un altro ingresso, il sistema richiama automaticamente le ultime impostazioni per l'ingresso selezionato.

## Impostazione dell'area di ascolto ottimale da lato a lato

Questa funzione imposta l'area di ascolto ottimale da lato a lato in funzione della posizione di ascolto, per ottimizzare l'effetto surround virtuale.

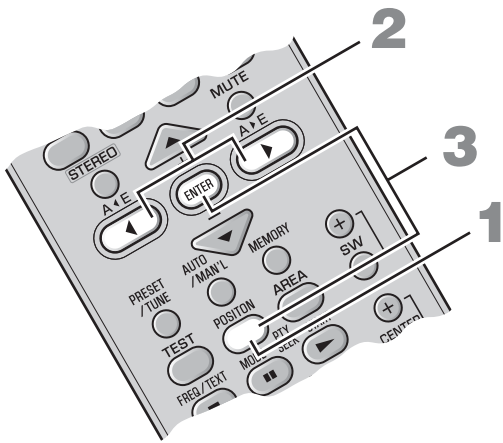

### 1 Premere **POSITION** per impostare la modalità di posizione.

La posizione corrente viene visualizzata sul display del pannello anteriore.

### 2 Premere **◀▶** per impostare l'area di ascolto ottimale (L6, L5, L4, L3, L2, L1, CENTER, R1, R2, R3, R4, R5, R6).

Regolare l'area di ascolto ottimale da L1 a L6 quando la posizione di ascolto è sulla parte sinistra del sistema centrale, e regolare l'area di ascolto ottimale da R1 a R6 quando la posizione di ascolto è sulla parte destra del sistema centrale.

La posizione viene visualizzata sul display del pannello anteriore.

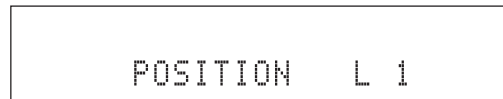

Esempio: "POSITION L1"

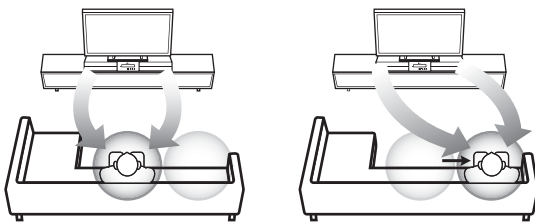

Area di ascolto ottimale

### 3 Premere di nuovo **POSITION** o **ENTER** per uscire dalla modalità di posizione.



- L'impostazione predefinita è CENTER.
- Se si preme **TEST** dopo aver eseguito il passaggio 1, il sistema fornisce il tono di prova per un diffusore centrale virtuale in modo da poter regolare l'impostazione della posizione. (☞ P. 20)
- L'impostazione è applicata a tutte le sorgenti di ingresso.
- Questa funzione è disponibile anche quando la modalità surround è disattivata.

#### Nota

Se non si utilizza questa funzione entro 30 secondi dall'impostazione della modalità di posizione, il sistema esce automaticamente dalla modalità di posizione.

## Selezione dell'area di ascolto ottimale

È possibile selezionare l'area di ascolto ottimale da due modalità.

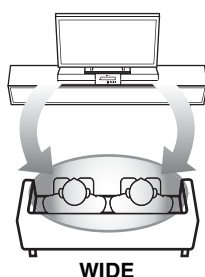
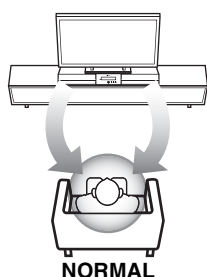
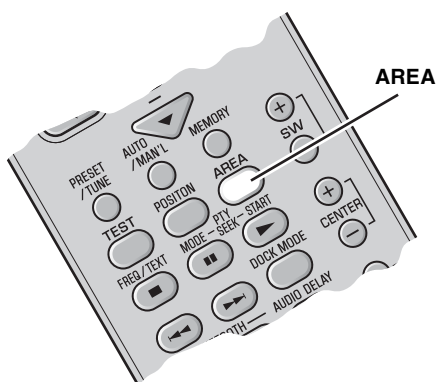

### Premere **AREA**.

Ogni volta che si preme **AREA**, le modalità **NORMAL** e **WIDE** cambiano alternativamente.

#### **NORMAL**

Selezionare questa opzione per una maggiore definizione dell'effetto sonoro.

“**AREA NORMAL**” appare sul display del pannello anteriore quando viene selezionata la modalità **NORMAL**.

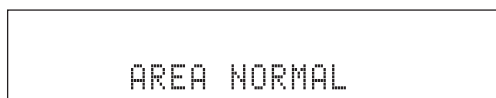

#### **WIDE**

Scegliere questa opzione per allargare l'area di ascolto ottimale.



- L'impostazione predefinita è **NORMAL**.
- L'impostazione è applicata a tutte le sorgenti di ingresso.

#### **Nota**

Questa operazione è disponibile solo quando la modalità surround è attivata.

## Verifica dell'effetto surround virtuale

È possibile verificare l'effetto surround virtuale utilizzando i toni di prova prodotti dai diffusori.

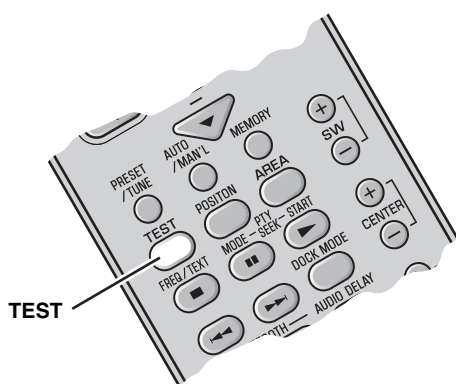

### Premere **TEST** per ottenere il tono di prova.

Il sistema fornisce il tono di prova e il relativo canale di uscita viene visualizzato sul display del pannello anteriore.

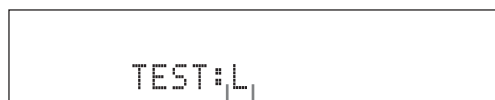

**Canale del diffusore (virtuale) attivo**

Il canale di uscita del tono di prova varia nel modo seguente. Ogni canale fornisce il tono di prova per circa 2 secondi.



Per uscire dalla modalità del tono di prova, premere di nuovo **TEST**.

#### **Nota**

Il diffusore surround virtuale posteriore è incluso in **SL** e **SR**.



## Utilizzo della modalità stereo estesa

È possibile ottenere un suono esteso per una sorgente a 2 canali quale ad esempio un lettore CD.

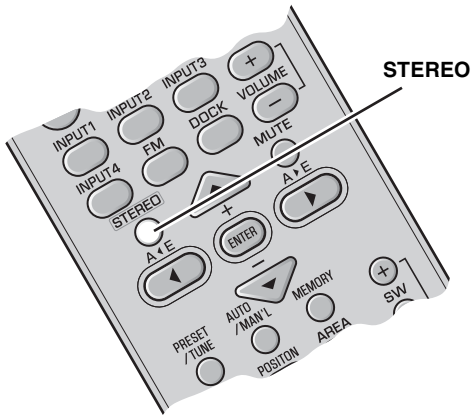

Premere **STEREO** per attivare la modalità stereo estesa.

“EXTENDED” appare sul display del pannello anteriore.



Ad ogni pressione del tasto **STEREO**, la funzione viene alternativamente attivata (EXTENDED) e disattivata (STEREO).



- L'impostazione predefinita è STEREO.
- Il sistema memorizza le impostazioni assegnate a ogni sorgente di ingresso.
- È inoltre possibile attivare la modalità dell'ottimizzatore musicale compresso quando la modalità stereo estesa è attiva.

### Nota

Questa operazione è disponibile solo quando la modalità surround non è attivata.

## Impostazione dell'ottimizzatore musicale compresso

Questa funzione ottimizza l'esperienza di ascolto ricreando le armoniche mancanti in un pezzo compresso.

Utilizzare questa funzione quando si riproducono dati musicali compressi memorizzati su un iPod o un lettore musicale digitale.

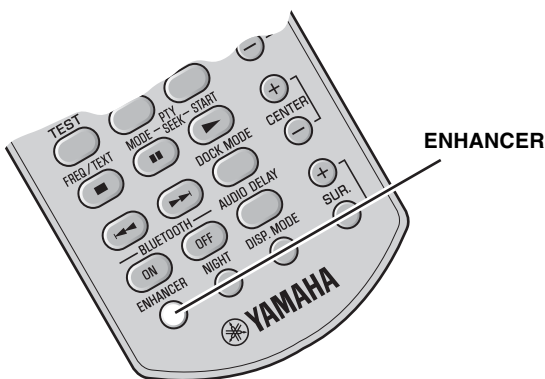

Premere **ENHANCER**.

La spia ENHANCER si illumina sul display del pannello anteriore quando questa funzione viene attivata.

Ad ogni pressione di **ENHANCER**, la funzione si attiva e si disattiva alternativamente. La modalità selezionata viene conservata in memoria anche quando l'alimentazione è spenta.



- L'impostazione predefinita è OFF.
- Il sistema memorizza le impostazioni assegnate a ogni sorgente di ingresso.
- Quando questa funzione è attiva, la modalità di ascolto notturno viene automaticamente disattivata. (☾ P. 33)

# ASCOLTO DI TRASMISSIONI FM

## Panoramica

È possibile utilizzare due modalità di sintonizzazione per sintonizzarsi sulla stazione FM desiderata:

### Modalità di sintonizzazione della frequenza

È possibile cercare o specificare la frequenza della stazione FM desiderata automaticamente o manualmente. (Vedere “Operazioni di base per la sintonizzazione” a pagina 23.)

### Modalità di sintonizzazione preimpostata

È possibile preimpostare la stazione FM desiderata in un primo momento, e quindi richiamarla in seguito specificando il gruppo e il numero di preimpostazione. (Vedere “Utilizzo della funzione di preimpostazione delle stazioni” a pagina 24.)

## Comandi e funzioni per la sintonizzazione FM

### A◀E/A▶E

Seleziona il gruppo di preimpostazione (da A a E).

### PRESET/TUNE

Cambia tra modalità di sintonizzazione della frequenza e modalità di sintonizzazione preimpostata.

### AUTO/MAN'L

Cambia tra modalità di sintonizzazione automatica e manuale.

### FREQ/TEXT

Cambia la visualizzazione delle informazioni in fase di ricezione di Radio data System.

### PTY SEEK MODE

Cambia il tipo di programma.

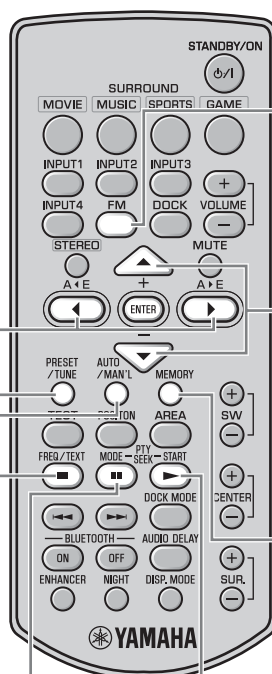

### FM

Imposta l'ingresso di FM.

### +/-

- Seleziona la frequenza desiderata nella modalità di sintonizzazione della frequenza.
- Seleziona il numero di preimpostazione desiderato (da 1 a 8) nella modalità di sintonizzazione preimpostata.

### MEMORY

Attiva la modalità di memorizzazione preimpostata.

### PTY SEEK START

Inizia la ricerca del tipo di programma.

## Operazioni di base per la sintonizzazione

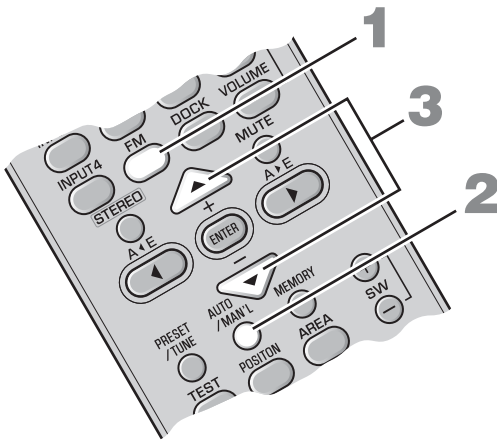

- 1** Premere **FM** per impostare l'ingresso di FM.  
"FM" appare sul display del pannello anteriore.



- 2** Premere **AUTO/MAN'L** per scegliere tra Automatica/Manuale.

La spia AUTO si accende quando il sistema viene impostato sulla modalità di sintonizzazione automatica.

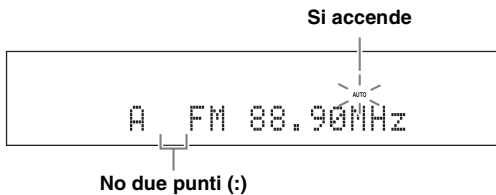

☀  
Se vengono visualizzati i due punti (:), il sistema si imposta sulla modalità di sintonizzazione preimpostata. (☞ P. 24)

- 3** Premere **+/-** una volta per iniziare la sintonizzazione automatica.

Quando il sistema si sintonizza su una stazione, la spia TUNED si accende e la frequenza della stazione ricevuta viene indicata sul display del pannello anteriore.

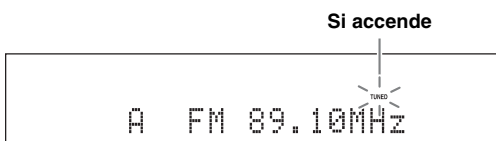

Quando ci si sintonizza su una stazione FM utilizzando la modalità di sintonizzazione automatica, il sistema riceve il segnale radio FM in modalità di ricezione stereo. La spia STEREO viene visualizzata sul display del pannello anteriore.

### Sintonizzazione manuale

Se il segnale ricevuto dalla stazione che si desidera selezionare è debole, è possibile sintonizzarsi sulla stazione desiderata specificando manualmente la frequenza. In modalità di sintonizzazione FM, premere ripetutamente **AUTO/MAN'L** finché la spia AUTO non scompare, quindi premere più volte **+/-** per specificare la frequenza della stazione desiderata. Se ci si sintonizza su una stazione utilizzando la funzione di sintonizzazione manuale, il sistema riceve i segnali radio FM in modalità di ricezione monoaurale per migliorare la qualità del segnale.

## Utilizzo della funzione di preimpostazione delle stazioni

### ■ Preimpostazione automatica delle stazioni

È possibile memorizzare fino a 40 stazioni FM (da A1 a E8: 8 numeri di preimpostazione in ciascuno dei 5 gruppi di preimpostazione).

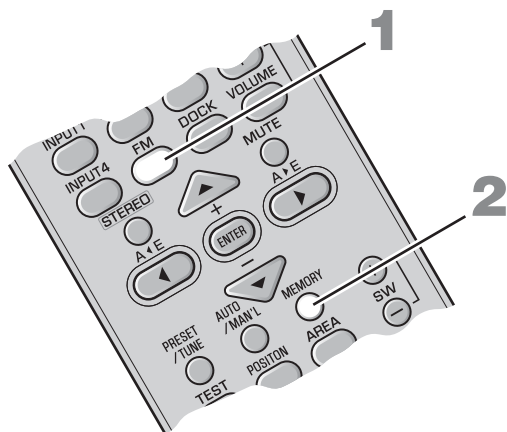

**1** Premere **FM** per impostare l'ingresso di FM.  
"FM" appare sul display del pannello anteriore.

**2** Mantenere premuto **MEMORY** per oltre 3 secondi.  
Il gruppo e il numero di preimpostazione e le spie MEMORY e AUTO lampeggiano. Dopo circa 5 secondi, la preimpostazione automatica ha inizio dalla frequenza corrente e continua con le frequenze più alte.

Premere di nuovo **MEMORY** per annullare mentre la spia MEMORY lampeggia.

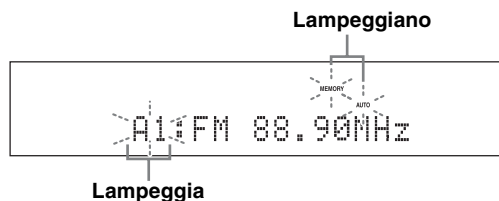

Quando la sintonizzazione di preimpostazione automatica è completa, il display del pannello anteriore indica la frequenza dell'ultima stazione preimpostata.



Premere **A◀E** o **A▶E** per selezionare un gruppo di preimpostazione, quindi premere ripetutamente **+/-** per selezionare un numero di preimpostazione in cui la prima stazione sarà memorizzata dopo aver effettuato il passaggio 2.

#### Note

- I dati di una stazione memorizzata presenti sotto un numero di preimpostazione vengono eliminati quando si memorizza una nuova stazione sotto lo stesso numero.
- Se il numero di stazioni ricevute non raggiunge 40 (da A1 a E8), la sintonizzazione di preimpostazione automatica si disattiva automaticamente dopo aver cercato tutte le stazioni disponibili.

Se la stazione desiderata non viene memorizzata, o una stazione non è memorizzata nel gruppo e nel numero di preimpostazione desiderati, preimpostarla manualmente. Fare riferimento a "Preimpostazione manuale delle stazioni" a pagina 25 per ulteriori dettagli.

## ■ Preimpostazione manuale delle stazioni

Utilizzare questa funzione per preimpostare manualmente la stazione desiderata.

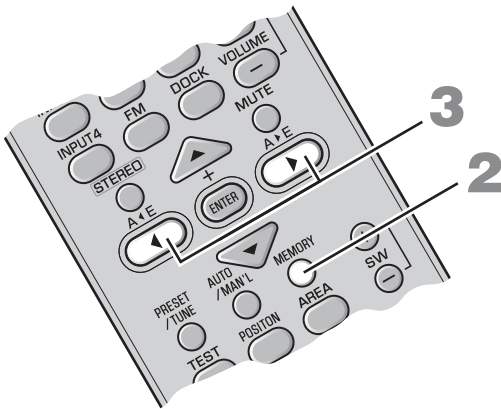

### 1 Sintonizzarsi su una stazione.

Vedere “Operazioni di base per la sintonizzazione” a pagina 23 per le istruzioni sulla sintonizzazione.

### 2 Premere **MEMORY**.

La spia MEMORY lampeggia sul display del pannello anteriore per circa 30 secondi.

Premere di nuovo **MEMORY** per annullare mentre la spia MEMORY lampeggia.

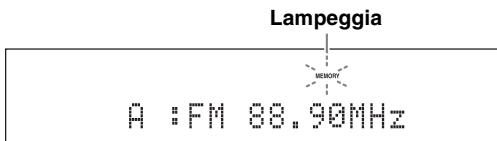

### 3 Premere ripetutamente **A/E** o **A/E** per selezionare un gruppo di preimpostazione (da A a E) mentre la spia **MEMORY** lampeggia.

Il gruppo di preimpostazione selezionato viene visualizzato.

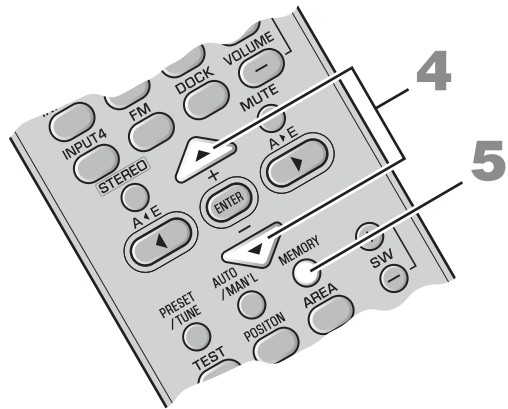
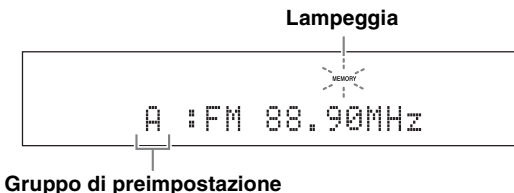

### 4 Premere **+/-** per selezionare un gruppo di preimpostazione (da 1 a 8) mentre la spia **MEMORY** lampeggia.

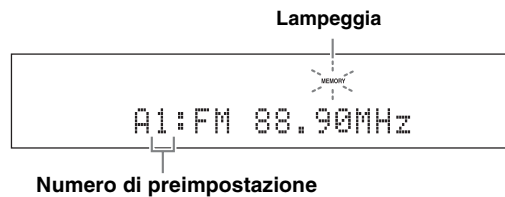

### 5 Premere **MEMORY** per confermare la preimpostazione.



La stazione selezionata è stata memorizzata come A1.

Dopo che “A1:PRESET OK” viene visualizzato sul display del pannello anteriore, la frequenza viene visualizzata con il gruppo di preimpostazione selezionato. La spia MEMORY scompare dal display del pannello anteriore.

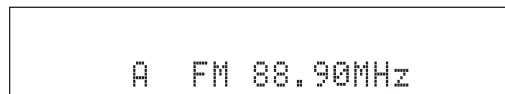

#### Note

- I dati di una stazione memorizzata presenti sotto un numero di preimpostazione vengono eliminati quando si memorizza una nuova stazione sotto lo stesso numero.
- La modalità di ricezione (stereo o monaurale) viene memorizzata con la frequenza della stazione.

## Richiamo delle stazioni preimpostate

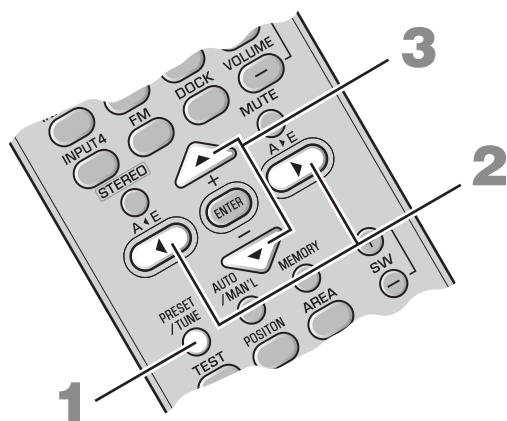

- 1** Premere **PRESET/TUNE** per selezionare la modalità di sintonizzazione preimpostata.
- 2** Premere ripetutamente **A<E** o **A>E** per selezionare il gruppo di preimpostazione desiderato (da A a E).
- 3** Premere ripetutamente **+/-** per selezionare il numero di preimpostazione desiderato (da 1 a 8).

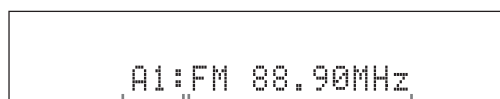

Gruppo e numero di preimpostazione

Stazione FM preimpostata

## Ricezione di stazioni Radio data System

Il sistema Radio Data System è un sistema di trasmissione dei dati utilizzato dalle stazioni FM in molti paesi. Il sistema può ricevere diversi dati Radio Data System come ad esempio i dati PS (servizio programma), PTY (tipo programma) RT (testo radio) e CT (orario) durante la ricezione delle stazioni di trasmissione Radio Data System.

### Per commutare il display del Radio data System

Durante la ricezione Radio Data System, premere **FREQ/TEXT**. Ogni volta che si preme il tasto il contenuto del display cambia nel modo seguente:

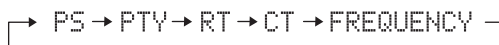

### Tipo informazioni

- **PROGRAM SERVICE (PS)**  
Visualizza il programma Radio Data System attualmente ricevuto.
- **PROGRAM TYPE (PTY)**  
Visualizza il tipo di programma Radio Data System attualmente ricevuto.
- **RADIO TEXT (RT)**  
Visualizza le informazioni del programma Radio Data System attualmente ricevuto.
- **CLOCK TIME (CT)**  
Visualizza l'ora corrente.
- **FREQUENCY**  
Visualizza la frequenza e il gruppo e il numero preimpostati.

### Note

- È possibile selezionare una delle modalità di visualizzazione Radio Data System solo quando la relativa spia Radio Data System si illumina sul display del pannello anteriore. Potrebbero essere necessari alcuni secondi prima che il sistema riceva tutti i dati Radio Data System dalla stazione.
- È possibile selezionare solo le modalità di visualizzazione Radio Data System disponibili offerte dalla stazione.
- Se i segnali ricevuti non sono sufficientemente forti, il sistema potrebbe non essere in grado di utilizzare i dati Radio Data System. In particolare, la modalità RT richiede una grande quantità di dati e potrebbe non essere disponibile anche se sono disponibili altre modalità di visualizzazione Radio Data System.
- In caso di scarsa ricezione, premere **AUTO/MAN'L** per selezionare la sintonizzazione manuale. (☞ P. 23)
- Se l'intensità del segnale è indebolita da interferenze esterne mentre il sistema sta ricevendo dati Radio Data System, la ricezione potrebbe essere interrotta improvvisamente e viene visualizzato "...WAIT" sul display del pannello anteriore.
- Quando viene selezionata la modalità RT, il sistema può visualizzare le informazioni sul programma con un massimo di 64 caratteri alfanumerici, incluso il simbolo dell'Umlaut. I caratteri non disponibili vengono visualizzati con il trattino basso "\_".
- Se la ricezione viene interrotta quando è selezionata la modalità CT, viene visualizzato "CT WAIT" sul display del pannello anteriore.

## Per scegliere le stazioni a seconda del tipo di programma (genere)

È possibile sintonizzare le stazioni Radio data System scegliendo un tipo di programma (genere) fra 15 possibilità. Dopo aver selezionato il tipo di programma, il sistema cerca automaticamente un tipo di programma da tutte le stazioni di trasmissione Radio Data System preimpostate.

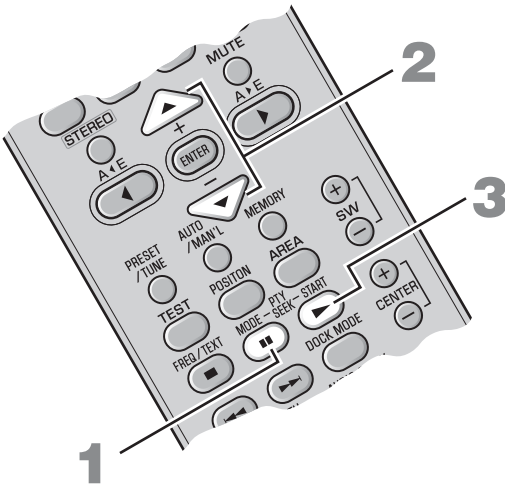

### 1 Premere **PTY SEEK MODE** per impostare il sistema sulla modalità **PTY SEEK**.

Il nome del tipo di programma o "NEWS" lampeggia sul display del pannello anteriore.

Lampeggia



Per annullare la modalità **PTY SEEK**, premere di nuovo **PTY SEEK MODE**.

### 2 Premere **+/-** per selezionare il tipo di programma.

Il nome del tipo di programma selezionato lampeggia sul display del pannello anteriore.

Tipo di programma	Descrizioni
NEWS	Notizie
AFFAIRS	Attualità
INFO	Informazioni generali
SPORT	Sport
EDUCATE	Scuola
DRAMA	Prosa

Tipo di programma	Descrizioni
CULTURE	Cultura
SCIENCE	Scienza
VARIED	Divertimento
POP M	Musica pop
ROCK M	Musica rock
M.O.R.M	Musica leggera (Musica leggera)
LIGHT M	Musica classica leggera
CLASSICS	Musica classica seria
OTHER M	Altra musica

### 3 Premere **PTY SEEK START** per avviare la ricerca di tutte le stazioni Radio Data System preimpostate disponibili.

Il nome del tipo di programma selezionato lampeggia e la spia **PTY HOLD** si illumina sul display del pannello anteriore.

Lampeggia Si accende



Per interrompere la ricerca delle stazioni, premere di nuovo **PTY SEEK START**.

#### Note

- Il sistema interrompe la ricerca delle stazioni quando viene trovata una stazione che trasmette il tipo di programma selezionato.
- Se la stazione trovata non è quella desiderata, premere di nuovo **PTY SEEK START** per riprendere la ricerca di un'altra stazione che trasmetta lo stesso tipo di programma.

# UTILIZZO DEI COMPONENTI OPZIONALI

## Utilizzo di un iPod™

Una volta inserito l'iPod nella base universale Yamaha iPod (ad esempio YDS-10/ YDS-11, venduti separatamente) collegata al terminale DOCK del controllo di subwoofer/sistema (P. 14), è possibile avviare la riproduzione dell'iPod.

### iPod supportati

iPod (Click and Wheel)  
iPod nano  
iPod mini  
iPod touch

### Funzione di ricarica delle pile

Il presente sistema carica la batteria di un iPod inserito nella base universale Yamaha iPod collegata al terminale DOCK del controllo di subwoofer/sistema mentre il sistema è acceso.

### Inserimento dell'iPod nella base universale Yamaha iPod

Una volta inserito l'iPod nella base universale Yamaha iPod, le spie "iPod connected" e DOCK si accendono sul display del pannello anteriore.

#### Note

- Alcune caratteristiche potrebbero non essere disponibili a seconda della versione del modello o del software dell'iPod.
- Per un elenco completo dei messaggi di stato che compaiono sul display del pannello anteriore, consultare la sezione "iPod" in "Diagnostica" a pagina 36.
- Assicurarsi di impostare il volume al minimo prima di inserire o rimuovere l'iPod.

## Comandi e funzioni per iPod™

È possibile controllare l'iPod in modalità remota semplice o in modalità Browse menu.



È possibile scegliere tra modalità remota semplice e modalità Browse menu premendo **DOCK MODE**.

### DOCK

Impostazione dell'ingresso di DOCK.

### Pulsanti per il controllo della riproduzione

Controllano la riproduzione dell'iPod collegato.

▷ : riproduzione/pausa (modalità remota semplice), riproduzione (modalità Browse menu)

⏏ : riproduzione/pausa (modalità remota semplice), pausa (modalità Browse menu)

⏏ : arresto

⏮/⏭ : salta in avanti/indietro

⏮/⏭ : salta in avanti/indietro

Ricerca in avanti/indietro (tenere premuto)

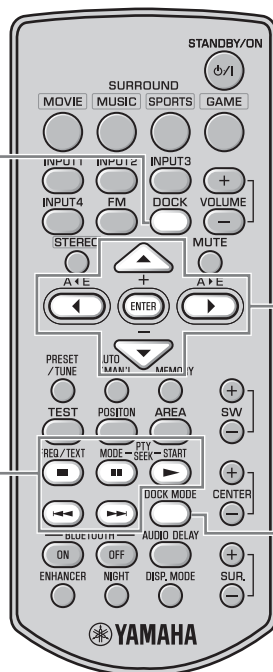

### MENU/Pulsanti del cursore (▲/▼/◀/▶)/ENTER

Navigare nel menu dell'iPod.

- Premere ◀ per spostarsi su un livello superiore del menu.
- Premere ▲/▼ per spostare il cursore e selezionare un menu.
- Premere ENTER o ▶ per impostare il menu selezionato.
- Premere ENTER nel menu "Songs" per riprodurre il brano selezionato.

### DOCK MODE

Cambia tra modalità remota semplice e modalità Browse menu.



## ■ Controllo dell'iPod in modalità remota semplice

Inserendo l'iPod nella base universale Yamaha iPod (ad esempio YDS-10 o YDS-11, venduti separatamente) si imposta la modalità remota semplice. È possibile effettuare le operazioni di base dell'iPod (riproduzione, arresto, salta in avanti/indietro, ecc.) utilizzando il telecomando in dotazione in questa modalità.

È anche possibile eseguire tali operazioni con i comandi presenti sull'iPod. A questo proposito, fare riferimento al manuale di istruzioni dell'iPod.

## ■ Controllo dell'iPod in modalità Browse menu

L'elenco dei brani o le informazioni sulla riproduzione vengono visualizzati sul display del pannello anteriore in modo che sia possibile selezionare e riprodurre i brani o regolare le impostazioni utilizzando il telecomando in dotazione in questa modalità.

### Note

- Tali operazioni non possono essere effettuate con i comandi presenti sull'iPod.
- I caratteri non visualizzati sul display del pannello anteriore vengono sostituiti con i trattini “\_”.

**1** Premere **DOCK MODE** per impostare la modalità Browse menu.

**2** Premere ripetutamente **▲/▼/◀/▶** per selezionare il menu desiderato, quindi premere **ENTER** per riprodurre il brano selezionato.

Opzioni	Livello 1	Livello 2	Livello 3	Livello 4
Playlists	Elenco di riproduzione	Elenco brani		
Artists	Elenco artisti	Elenco album	Elenco brani	
Albums	Elenco album	Elenco brani		
Songs	Elenco brani			
Genres	Elenco generi	Elenco artisti	Elenco album	Elenco brani
Composers	Elenco compositori	Elenco album	Elenco brani	
Settings	Elenco impostazioni			

L'elenco delle impostazioni ha le 2 seguenti scelte.

### Shuffle

Utilizzare questa funzione in modo da impostare il sistema affinché riproduca i brani o gli album in ordine casuale.

Opzioni: Off, Songs, Album

È possibile cambiare ogni opzione premendo **ENTER**.

- Selezionare “Off” per disattivare questa funzione.
- Selezionare “Songs” in modo da impostare il sistema affinché riproduca i brani in ordine casuale.
- Selezionare “Album” in modo da impostare il sistema affinché riproduca gli album in ordine casuale.

### Repeat

Utilizzare questa funzione in modo da impostare il sistema affinché ripeta un brano o una sequenza di brani.

Opzioni: Off, One, All

È possibile cambiare ogni opzione premendo **ENTER**.

- Selezionare “Off” per disattivare questa funzione.
- Selezionare “One” in modo da impostare il sistema affinché ripeta un brano.
- Selezionare “All” in modo da impostare il sistema affinché ripeta una sequenza di brani.

### Nota

Il contenuto del menu iPod varia in base al modello o alla generazione.

## Utilizzo dei componenti Bluetooth™

È possibile collegare il ricevitore audio wireless Yamaha Bluetooth (ad esempio YBA-10, venduto separatamente) al terminale DOCK del controllo di subwoofer/sistema e riprodurre i contenuti musicali memorizzati sul componente Bluetooth (come ad esempio un lettore musicale portatile o un computer dotato di un trasmettitore Bluetooth, ecc.) senza fili tra il sistema e il componente Bluetooth. È prima necessario effettuare un “collegamento” del ricevitore audio wireless Yamaha Bluetooth collegato e del componente Bluetooth.

### ■ Comandi e funzioni per i componenti Bluetooth

#### DOCK

Impostazione dell'ingresso di DOCK.

#### BLUETOOTH ON/OFF

- Avviano o eliminano il collegamento.
- Collegano o scollegano un componente Bluetooth.

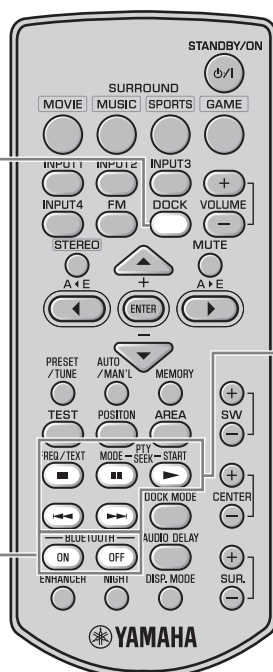

#### Pulsanti per il controllo della riproduzione

Controllano la riproduzione di un componente Bluetooth.

▷ : riproduzione

⏏ : pausa

⏏ : arresto

⏮ ⏪ ⏩ ⏭ : Salta in avanti/indietro

### ■ Collegamento del ricevitore audio wireless Yamaha Bluetooth e del componente Bluetooth™

Il collegamento deve essere eseguito prima di utilizzare un componente Bluetooth con il ricevitore audio wireless Yamaha Bluetooth collegato al sistema per la prima volta, o se i dati del collegamento registrato sono stati eliminati. Il “collegamento” si riferisce all’operazione di registrazione di un componente Bluetooth per le Bluetooth comunicazioni.

Per essere certi della sicurezza, un limite di tempo di 8 minuti è stabilito per l’operazione di collegamento. Si prega di leggere attentamente tutte le istruzioni prima di iniziare le operazioni.

- 1** Collegare il ricevitore audio wireless Yamaha Bluetooth al terminale DOCK del controllo di subwoofer/sistema. (P. 14)
- 2** Premere **DOCK** per impostare l’ingresso di DOCK.
- 3** Accendere il componente Bluetooth con cui si desidera effettuare il collegamento, quindi inserire la modalità di collegamento.  
Fare riferimento al manuale di istruzioni del componente Bluetooth per ulteriori dettagli.

**4** Mantenere premuto **BLUETOOTH ON** per oltre 3 secondi per avviare il collegamento.

“Searching...” viene visualizzato quando inizia il collegamento. Mentre il ricevitore audio wireless Yamaha Bluetooth si trova in modalità di collegamento, la spia DOCK lampeggia sul display del pannello anteriore.



Per annullare il collegamento, premere **BLUETOOTH OFF**.

**5** Verificare che il componente Bluetooth rilevi il ricevitore audio wireless Yamaha Bluetooth.

Se il componente Bluetooth rileva il ricevitore audio wireless Yamaha Bluetooth, il nome del ricevitore audio (ad esempio “YBA-10 YAMAHA”) compare nell’elenco dei dispositivi del componente Bluetooth.

**6** Selezionare il ricevitore audio wireless Yamaha Bluetooth nell’elenco dei dispositivi del componente Bluetooth, quindi immettere la password “0000” sul componente Bluetooth.

Se la procedura di collegamento è andata a buon fine, “Completed” viene visualizzato sul display del pannello anteriore.



- Se il collegamento non viene completato entro 8 minuti, viene visualizzato “Not found” e la spia DOCK si spegne sul display del pannello anteriore.
- Se il collegamento viene annullato mentre l’operazione è in corso, “Canceled” viene visualizzato sul display del pannello anteriore.

**Nota**

Il ricevitore audio wireless Yamaha Bluetooth può essere collegato ad un massimo di otto componenti Bluetooth. Se il collegamento va a buon fine con un nono componente e i dati del collegamento vengono registrati, saranno eliminati i dati di un altro componente utilizzati meno frequentemente.

**■ Esecuzione di un collegamento**

Una volta completato il collegamento, effettuare l’operazione di collegamento sul sistema o sul componente Bluetooth per consentire la comunicazione tra loro. L’operazione di collegamento sul sistema è disponibile solo per il componente Bluetooth collegato più recentemente.

**1** Premere **DOCK** per impostare l’ingresso di DOCK.**2** Premere **BLUETOOTH ON** per avviare una comunicazione. “Searching...” viene visualizzato sul display del pannello anteriore.

Quando il sistema trova l’ultimo componente Bluetooth collegato, “BT connected” viene visualizzato sul display del pannello anteriore per 3 secondi.



- Se il sistema non riesce a trovare l’ultimo componente Bluetooth collegato, “Not found” viene visualizzato sul display del pannello anteriore.
- Se si desidera stabilire un collegamento con un componente Bluetooth diverso da quello collegato per ultimo, collegarlo da quel componente Bluetooth. Fare riferimento al manuale di istruzioni del componente Bluetooth per ulteriori dettagli.

**■ Scollegamento**

Premere **DOCK**, quindi **BLUETOOTH OFF** per scollegare il sistema dal componente Bluetooth.

“Disconnected” appare sul display del pannello anteriore.

**■ Riproduzione del componente Bluetooth**

È possibile riprodurre il componente Bluetooth utilizzando il telecomando in dotazione.

È inoltre possibile riprodurre il componente Bluetooth effettuando le operazioni direttamente da lì.



È possibile effettuare le operazioni utilizzando il telecomando solo quando il collegamento viene stabilito tra il componente Bluetooth che si desidera riprodurre e il sistema.

# REGOLAZIONE DEL RITARDO AUDIO

Le immagini televisive FPD talvolta sono in ritardo rispetto all'audio. È possibile utilizzare questa funzione per ritardare la riproduzione del suono e sincronizzarla con le immagini.

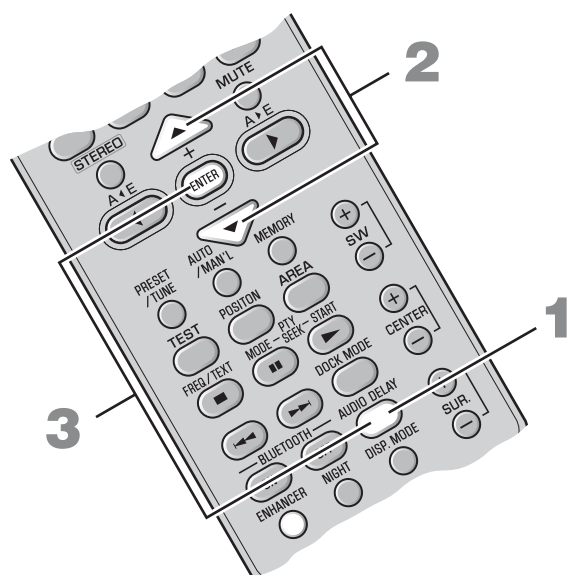

**1** Premere **AUDIO DELAY** per impostare la modalità di regolazione.

**2** Premere **▲/▼** per regolare il tempo di ritardo.

Opzioni: da 0 a 240 ms

È possibile regolare il tempo di ritardo con 10 ms.

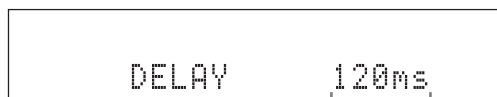

Valore di impostazione

**3** Premere di nuovo **AUDIO DELAY** o **ENTER** per uscire dalla modalità di regolazione.



- L'impostazione predefinita è 0 ms e "DELAY OFF" viene visualizzato sul display del pannello anteriore.
- Il sistema memorizza le impostazioni assegnate a ogni sorgente di ingresso.

## Nota

Se non si utilizza questa funzione entro 30 secondi dall'impostazione della modalità di regolazione, il sistema esce automaticamente dalla modalità di regolazione.

## ASCOLTO A BASSO VOLUME (MODALITÀ DI ASCOLTO NOTTURNO)

La modalità di ascolto notturno permette di ascoltare più chiaramente dialoghi o voci a basso volume eliminando gli effetti audio più alti. Questa funzione è utile quando si guardano film o si ascolta musica di notte.

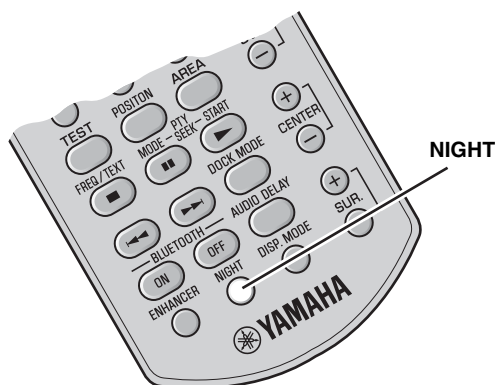

### Premere **NIGHT**.

“NIGHT ON” appare sul display del pannello anteriore. La spia NIGHT si accende quando viene attivata la modalità di ascolto notturno.

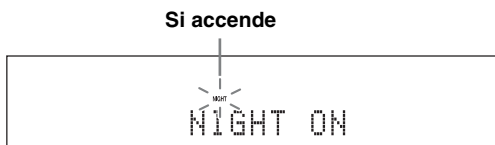

- Per uscire dalla modalità di ascolto notturno, premere di nuovo **NIGHT**.
- Quando questa funzione è attiva, la modalità dell'ottimizzatore musicale compresso viene automaticamente disattivata. (☞ P. 21)
- L'impostazione è applicata a tutte le sorgenti di ingresso.

## REGOLAZIONE DEL BILANCIAMENTO DEL VOLUME DURANTE LA RIPRODUZIONE

È possibile regolare il bilanciamento del volume dei diffusori virtuali e del subwoofer.

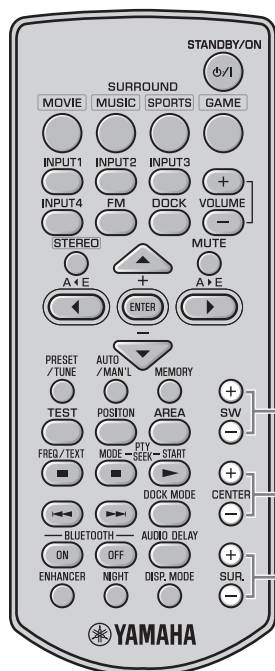

### SW +/-

Regola il livello in uscita del canale di subwoofer.  
Intervallo di controllo: da +6 a -6

### CENTER +/-

Regola il livello in uscita del canale del diffusore virtuale centrale.  
Intervallo di controllo: da +6 a -6

### SUR. +/-

Regola il livello in uscita del surround/dei canali del diffusore virtuale posteriore surround.  
Intervallo di controllo: da +6 a -6



- È inoltre possibile regolare il volume dei diffusori mentre viene fornito il tono di prova. (☞ P. 20)
- L'impostazione è applicata a tutte le sorgenti di ingresso.

# MODIFICA DELLA LUMINOSITÀ DEL DISPLAY DEL PANNELLO ANTERIORE

È possibile modificare la luminosità del display del pannello anteriore. È inoltre possibile spegnere il display del pannello anteriore per guardare un film in un ambiente più scuro.

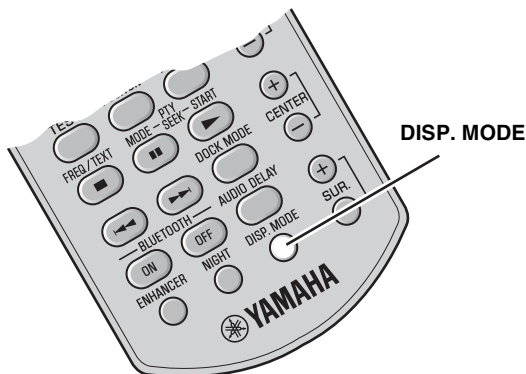

**Premere DISP. MODE ripetutamente.**

Ad ogni pressione di **DISP. MODE**, si modifica la luminosità del display del pannello anteriore.

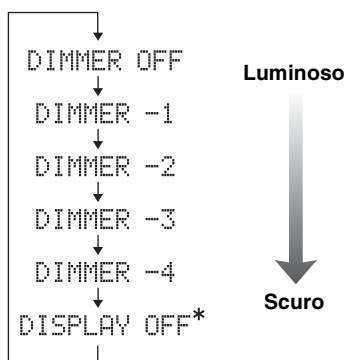

\* Selezionando DISPLAY OFF si spegne il display del pannello anteriore dopo che "DISPLAY OFF" viene visualizzato sul display del pannello anteriore.

Il display del pannello anteriore si accende momentaneamente quando si esegue un'operazione con la modalità DISPLAY OFF selezionata.

Solo la spia di alimentazione rimane accesa in modalità DISPLAY OFF.



L'impostazione predefinita è DIMMER OFF.

# INFORMAZIONI SUPPLEMENTARI

## Diagnostica

Se il sistema ha qualche problema, consultare la sezione che segue. Se il problema non può venir risolto con i metodi proposti o se non è elencato, spegnere il sistema e scollegare il cavo di alimentazione, quindi consultare il rivenditore autorizzato o il Centro Assistenza Yamaha più vicino.

Problema	Causa	Rimedio	Vedere pagina
<b>L'alimentazione si spegne immediatamente dopo essersi accesa.</b>	Il cavo di alimentazione potrebbe essere collegato scorrettamente.	Assicurarsi che il cavo di alimentazione sia ben inserito nella presa.	15
	Un cavo del diffusore potrebbe essere andato in corto.	Assicurarsi che tutti i cavi dei diffusori siano collegati correttamente.	11
	Il sistema potrebbe aver ricevuto una forte scossa elettrica, ad esempio in seguito ad un fulmine o a elettricità statica eccessiva.	Portare il sistema in modalità di attesa, quindi scollegare il cavo di alimentazione. Attendere 30 secondi circa, collegare il cavo di alimentazione e quindi accendere di nuovo il sistema.	16
<b>I diffusori non emettono suoni.</b>	Il volume potrebbe essere impostato sul minimo.	Regolare il livello del volume.	16, 33
	La funzione MUTE potrebbe essere attiva.	Disattivare la funzione MUTE.	16
	La sorgente di ingresso o l'impostazione di ingresso potrebbero essere scorrette.	Selezionare la sorgente di ingresso o l'impostazione di ingresso corretta.	16
	I cavi potrebbero essere collegati scorrettamente.	Assicurarsi che tutti i cavi siano collegati correttamente.	11
<b>Il volume di un diffusore è molto basso.</b>	I cavi potrebbero essere collegati scorrettamente.	Assicurarsi che tutti i cavi siano collegati correttamente.	11
<b>I canali dei diffusori diversi da quelli centrali non emettono suoni.</b>	È possibile che si stiano ascoltando suoni stereo senza la modalità surround.	Premere un pulsante nella modalità surround per attivare l'effetto del campo sonoro.	18
<b>Il canale del diffusore centrale non emette suoni.</b>	Il volume del canale del diffusore virtuale centrale potrebbe essere impostato sul minimo.	Regolare il livello del volume del canale del diffusore virtuale centrale.	33
<b>I canali del diffusore surround non emettono suoni.</b>	Il volume dei canali del diffusore virtuale surround potrebbe essere impostato sul minimo.	Regolare il livello del volume dei canali del diffusore virtuale surround.	33
<b>Il subwoofer non emette suoni.</b>	Il volume del canale del subwoofer potrebbe essere impostato sul minimo.	Regolare il livello del volume del subwoofer.	33
<b>Il suono è scadente (disturbato).</b>	Un cavo del diffusore potrebbe essere andato in corto.	Assicurarsi che tutti i cavi siano collegati correttamente.	11
<b>Il sistema non funziona in modo corretto.</b>	Il sistema potrebbe aver ricevuto una forte scossa elettrica, ad esempio in seguito ad un fulmine o a elettricità statica eccessiva, oppure un abbassamento di alimentazione elettrica.	Portare il sistema in modalità di attesa, quindi scollegare il cavo di alimentazione. Attendere 30 secondi circa, collegare il cavo di alimentazione e quindi riaccendere il sistema.	16
	Il cavo del controllo di sistema potrebbe essere collegato scorrettamente.	Collegare bene il cavo del sistema.	11
<b>Un componente digitale o ad alta frequenza produce disturbi.</b>	Il sistema potrebbe essere posizionato vicino al componente digitale o al componente ad alta frequenza.	Collocare il sistema lontano da tali componenti.	—

Problema	Causa	Rimedio	Vedere pagina
<b>Il telecomando non controlla il sistema.</b>	Il sistema potrebbe trovarsi fuori dalla portata operativa del telecomando.	Per informazioni sulla portata operativa del telecomando, fare riferimento a “Uso del telecomando”.	7
	Il sensore del telecomando del sistema potrebbe essere stato esposto alla luce diretta del sole o a fonti di illuminazione.	Cambiare quindi la sua posizione.	—
	Le batterie potrebbero essere esaurite.	Sostituire le batterie.	7

## ■ Sintonizzatore

Problema	Causa	Rimedio	Vedere pagina
<b>La ricezione stereo FM è disturbata.</b>	Le caratteristiche delle trasmissioni radio FM potrebbero causare questo problema quando il trasmettitore è troppo lontano, o se la qualità dell'antenna è scadente.	Controllare i collegamenti dell'antenna.	14
		Provare ad utilizzare un'antenna FM direzionale di alta qualità.	—
		Utilizzare il metodo di sintonizzazione manuale.	23
<b>Si verifica una distorsione e non si riesce a ottenere una ricezione chiara, neanche con un'antenna FM di buona qualità.</b>	Si verifica una distorsione a percorsi multipli.	Regolare la posizione dell'antenna in modo da eliminare l'interferenza a percorsi multipli.	—
<b>Non è possibile sintonizzare la stazione desiderata con il metodo di sintonizzazione automatico.</b>	Il segnale è troppo debole.	Utilizzare un'antenna FM direzionale di alta qualità.	—
		Utilizzare il metodo di sintonizzazione manuale.	23

## ■ iPod

### Nota

Nel caso si verifichi un errore di trasmissione senza che un messaggio di stato venga visualizzato sul pannello anteriore, verificare il collegamento con l'iPod (P. 14).

Messaggio di stato	Causa	Rimedio	Vedere pagina
Unknown iPod	Si sta utilizzando un iPod non supportato da questo sistema.	Sono supportati solo iPod (Click and Wheel), iPod nano, iPod mini e iPod touch.	—
iPod connected	L'iPod è correttamente inserito nella base universale Yamaha iPod (ad esempio YDS-10 o YDS-11, venduti separatamente) collegata al terminale DOCK di questo sistema, e il collegamento tra l'iPod e il sistema è completato.		
Disconnected	L'iPod è stato rimosso dalla base universale Yamaha iPod (ad esempio YDS-10 o YDS-11, venduti separatamente) collegata al terminale DOCK di questo sistema.	Inserire nuovamente l'iPod nella base universale Yamaha iPod (ad esempio YDS-10 o YDS-11, venduti separatamente) collegata al terminale DOCK di questo sistema.	14, 28



## ■ Bluetooth

### Nota

Nel caso si verifichi un errore di trasmissione senza che un messaggio di stato venga visualizzato sul pannello anteriore, verificare il componente Bluetooth.

Messaggio di stato	Causa	Rimedio	Vedere pagina
Searching...	<p>Il ricevitore audio wireless Yamaha Bluetooth (quale ad esempio YBA-10, venduto separatamente) e il componente Bluetooth sono in fase di collegamento.</p> <p>Il ricevitore audio wireless Yamaha Bluetooth (quale ad esempio YBA-10, venduto separatamente) e il componente Bluetooth stanno stabilendo il collegamento.</p>		
Completed	Il collegamento è stato completato.		
Canceled	Il collegamento è stato annullato.		
Not found	Il sistema non riesce a trovare il componente Bluetooth durante l'esecuzione del collegamento o mentre tenta di collegarsi al componente Bluetooth.		
BT connected	Il collegamento tra il ricevitore audio wireless Yamaha Bluetooth (quale ad esempio YBA-10, venduto separatamente) e il componente Bluetooth è stato stabilito.		
Disconnected	Il componente Bluetooth è scollegato dal ricevitore audio wireless Yamaha Bluetooth (quale ad esempio YBA-10, venduto separatamente).		
Not Available	Il collegamento viene eseguito quando il ricevitore audio wireless Yamaha Bluetooth (quale ad esempio YBA-10, venduto separatamente) viene collegato al componente Bluetooth.	Stabilire il collegamento quando il ricevitore audio wireless Yamaha Bluetooth (quale ad esempio YBA-10, venduto separatamente) non è collegato al componente Bluetooth.	30

## Glossario

### ■ AIR SURROUND XTREME

La nuova tecnologia surround sviluppata da Yamaha garantisce un audio surround con un numero inferiore di diffusori. Paragonato alla tradizionale tecnologia surround anteriore, AIR SURROUND XTREME fornisce un campo sonoro surround naturale.

### ■ Canale (ch)

Un canale è un tipo di audio che è stato diviso in base a una gamma e ad altre caratteristiche.

Es. Canale 7.1

- Diffusori anteriori, di sinistra (1ch), di destra (1ch)
- Diffusore centrale (1ch)
- Diffusori surround, di sinistra (1ch), di destra (1ch)
- Diffusori surround posteriori, di sinistra (1ch), di destra (1ch)
- Subwoofer (1ch × 0.1\* = 0.1ch)

\* Diversamente da una banda completa a 1 canale, un componente progettato per incrementare il suono a bassa frequenza per un effetto migliore.

### ■ Dolby Digital

Un sistema surround digitale sviluppato da Dolby Laboratories crea audio a più canali completamente indipendenti. Con 3 canali anteriori (sinistro, centrale e destro) e 2 canali stereo surround, Dolby Digital produce cinque canali audio a tutta gamma. Con un canale addizionale specialmente per gli effetti di basso chiamato LFE (effetti di bassa frequenza), il sistema ha in tutto 5.1 canali (quello LFE viene contato come 0.1 canale).

Usando segnale stereo a 2 canali per i diffusori surround, è possibile ottenere effetti sonori di movimento e surround più accurati di quanto sia possibile con Dolby Surround.

### ■ Dolby Pro Logic II

Questo è una tecnologia di decodifica matriciale che crea migliori spazialità e direzionalità del sistema Dolby Surround; essa crea un campo sonoro tridimensionale convincente da registrazioni stereo convenzionali ed è adattissimo alla riproduzione in automobile. Se i programmi surround convenzionali sono del tutto compatibili con i decodificatori Dolby Pro Logic II il sonoro viene codificato specificamente per trarre vantaggio dalla riproduzione Pro Logic II compresa la presenza di canali surround sinistro e destro separati.

### ■ DTS

Sistema audio surround digitale sviluppato da DTS, Inc., che crea 5.1 canali audio. Dotato di segnali audio in abbondanza, può produrre eccezionali effetti sonori.

### ■ Frequenza di campionamento

Numero di campionamento (processo per digitalizzare i segnali analogici) per secondo. In principio, più è alta la frequenza di campionamento, maggiore è la frequenza di campionamento che può essere riprodotta, e più alta è la velocità di trasmissione, migliore è la qualità del suono che può essere riprodotto.

### ■ PCM (Modulazione codice impulsi)

Segnale che viene modificato in formato digitale senza compressione. Un CD viene registrato con un audio a 16-bit a 44,1 kHz, mentre la registrazione di un DVD è in qualsiasi punto da 16 bit a 48 kHz a 24 bit a 192 kHz, che rende l'audio di qualità superiore rispetto al CD.

## Specifiche

### YAS-71CU/YAS-81CU

- Tipo.....tipo con schermo magnetico a sospensione acustica a 2 vie
- Altoparlante  
 Woofer ..... 8 cm tipo con schermo magnetico conico × 4 (L2, R2)  
 Tweeter ..... 2,5 cm tipo con schermo magnetico a cupola bilanciato  
 × 2 (L1, R1)
- Risposta in frequenza..... da 120 Hz a 20 kHz (-10 dB)
- Dimensioni  
 [YAS-71] ..... 800 × 105 × 100 mm  
 [YAS-81] ..... 1.030 × 105 × 100 mm
- Peso  
 [YAS-71] ..... 5 kg  
 [YAS-81] ..... 6 kg

### YAS-71SPX/YAS-81SPX

#### Amplificatore

- Potenza di uscita RMS minima per canale  
 L/R ..... 55 W + 55 W (1 kHz 1% THD + N)  
 Subwoofer ..... 55 W (100 Hz 1% THD + N)
- Potenza massima per canale  
 L/R ..... 70 W + 70 W (1 kHz 10% THD + N)  
 Subwoofer ..... 70 W (100 Hz 10% THD + N)



Il presente sistema impiega nuove tecnologie e algoritmi che gli permettono di raggiungere un audio surround a 7 canali con solo due diffusori anteriori e senza utilizzare i suoni riflessi dalle pareti.



Prodotto sotto licenza da Dolby Laboratories. “Dolby”, “Pro Logic” e il simbolo doppia D sono marchi registrati di Dolby Laboratories.

### FM Sintonizzatore

- Gamma di sintonizzazione  
 [Modelli per Stati Uniti e Canada] ..... da 87,50 a 107,90 MHz  
 [Altri modelli] ..... da 87,50 a 108,00 MHz
- Ingresso antenna (non bilanciato) ..... 75 Ω

### Subwoofer

- Tipo ..... tipo a bassi riflessi
- Altoparlante .....cono da 16 cm, tipo con schermo magnetico
- Risposta in frequenza .....da 35 Hz a 120 Hz (-10 dB)

### Altre sezioni

- Alimentazione  
 [Modello per Taiwan] ..... CA 110 V, 60 Hz  
 [Modelli per Stati Uniti e Canada] ..... CA 120 V, 60 Hz  
 [Modello per la Cina] ..... CA 220 V, 50 Hz  
 [Modello per la Corea] ..... CA 220 V, 60 Hz  
 [Modelli per Asia ed Europa] ..... CA 230 V, 50 Hz  
 [Modello per l'Australia] ..... CA 240 V, 50 Hz
- Consumo alimentazione ..... 50 W
- Consumo alimentazione in modalità di attesa ..... 1 W o inferiore
- Dimensioni (W × H × D) ..... 194 × 450 × 400 mm
- Peso ..... 13 kg

\* Le caratteristiche tecniche sono soggette a modifiche senza preavviso.



“DTS” e “DTS Digital Surround” sono marchi di fabbrica registrati di DTS, Inc.

## Garanzia limitata per l'Area Economica Europea (AEE) e la Svizzera

Vi ringraziamo per aver scelto un prodotto Yamaha. Nel caso raro in cui il vostro prodotto abbia bisogno di riparazioni in garanzia, entrare in contatto con il negozio in cui era stato acquistato. Se si avessero difficoltà, entrare in contatto con il rappresentante di Yamaha per il proprio paese. Sono disponibili maggiori dettagli nel nostro sito (<http://www.yamaha-hifi.com/> o <http://www.yamaha-uk.com/>, per i residenti nel Regno Unito).

Il prodotto viene garantito esente da difetti di fabbricazione e di materiali per un periodo di due anni a partire dalla data di acquisto originale. Yamaha si impegna, entro i limiti delle condizioni illustrate di seguito, a riparare (o sostituire, a discrezione esclusiva di Yamaha) il prodotto difettoso o qualsiasi sua parte senza alcun addebito per le parti o per il lavoro. Yamaha si riserva il diritto di sostituire un prodotto con uno di tipo, valore e/o condizione simile nel caso un modello particolare non sia più in produzione o sia considerato troppo costoso da riparare.

### Condizioni della garanzia

1. La fattura o ricevuta originale di pagamento (recante la data di acquisto, il numero di codice del prodotto e il nome del negozio di acquisto) DEVE accompagnare sempre il prodotto difettoso unita ad una dichiarazione descrivente il problema accusato. In mancanza di prova esaustiva dell'avvenuto acquisto, Yamaha si riserva in diritto di rifiutare di fornire riparazioni gratuite ed il prodotto può venire restituito a spese dell'utente.
2. Il prodotto DEVE esser stato acquistato da un rivenditore Yamaha AUTORIZZATO all'interno dell' Area Economica Europea (EEA) o in Svizzera.
3. Il prodotto non deve esser modificato o alterato se non dietro autorizzazione scritta di Yamaha.
4. Quanto segue viene escluso dalla presente garanzia:
  - a. Manutenzione periodica e riparazioni o sostituzione di pezzi dovute a normale invecchiamento.
  - b. Danni risultano di:
    - (1) Riparazioni eseguite dal cliente stesso o da terze parti non autorizzate.
    - (2) Imballaggio o trattamento inadeguato nel corso della spedizione del prodotto da parte del cliente. Tener presente che, al momento dell'invio del prodotto per riparazioni, è responsabilità del cliente l'assicurarsi che questo sia imballato adeguatamente.
    - (3) L'uso scorretto, compresi ma senza limitazioni (a) il mancato uso del prodotto per il suo scopo previsto o in accordo con le istruzioni di Yamaha per l'uso corretto, la manutenzione e la conservazione e (b) l'installazione o uso del prodotto in modo non conforme agli standard tecnici e di sicurezza in vigore nel paese di uso.
    - (4) Gli incidenti, i fulmini, l'acqua, gli incendi, la ventilazione scorretta, la perdita di acido dalle batterie o qualsiasi altra causa non sotto il controllo di Yamaha.
    - (5) Difetti di un sistema nel quale il prodotto è stato incorporato e/o incompatibilità con prodotti di terze parti.
    - (6) L'uso di un prodotto importato nella EEA e/o in Svizzera, non prodotto da Yamaha, nel caso il prodotto non sia conforme agli standard tecnici o di sicurezza del paese di uso e/o alle caratteristiche tecniche standard dei prodotti Yamaha da vendersi nell'AEE e/o in Svizzera.
    - (7) Prodotti non legati al campo AV (Audio Video).  
(I prodotti soggetti allo "Yamaha AV Guarantee Statement" sono definiti nel sito <http://www.yamaha-hifi.com/> o <http://www.yamaha-uk.com/> nel caso dei residenti nel Regno Unito.)
5. Dove i termini della garanzia differiscono fra il paese di acquisto e il paese di uso del prodotto, vale la garanzia del paese di uso.
6. Yamaha non può venire considerata responsabile di perdite o danni, diretti, indiretti, consequenziali o di altro tipo, se non in termini di riparazione o sostituzione del prodotto.
7. Fare una copia di riserva di impostazioni o dati personalizzati, dato che Yamaha non può venire considerata responsabile di qualsiasi alterazione o perdita di tali impostazioni o dati.
8. Questa garanzia non influenza i diritti statutari dell'utente stabiliti dalle leggi applicabili in vigore o i diritti sul negoziante derivanti dal contratto di vendita/acquisto.

### Informazioni per gli utenti sulla raccolta e lo smaltimento di vecchia attrezzatura e batterie Usate



Questi simboli sui prodotti, sull'imballaggio, e/o sui documenti che li accompagnano significano che i prodotti e le batterie elettriche e elettroniche non dovrebbero essere mischiati con i rifiuti domestici generici.

Per il trattamento, recupero e riciclaggio appropriati di vecchi prodotti e batterie usate, li porti, prego, ai punti di raccolta appropriati, in accordo con la Sua legislazione nazionale e le direttive 2002/96/CE e 2006/66/CE.



Smaltendo correttamente questi prodotti e batterie, Lei aiuterà a salvare risorse preziose e a prevenire alcuni potenziali effetti negativi sulla salute umana e l'ambiente, che altrimenti potrebbero sorgere dal trattamento improprio dei rifiuti.



Per ulteriori informazioni sulla raccolta e il riciclaggio di vecchi prodotti e batterie, prego contatti la Sua amministrazione comunale locale, il Suo servizio di smaltimento dei rifiuti o il punto vendita dove Lei ha acquistato gli articoli.



#### [Informazioni sullo smaltimento negli altri Paesi al di fuori dell'Unione europea]

Questi simboli sono validi solamente nell'Unione europea. Se Lei desidera disfarsi di questi articoli, prego contatti le Sue autorità locali o il rivenditore e richieda la corretta modalità di smaltimento.

**Pb**

#### Noti per il simbolo della batteria (sul fondo due esempi di simbolo):

È probabile che questo simbolo sia usato in combinazione con un simbolo chimico. In questo caso è conforme al requisito stabilito dalla direttiva per gli elementi chimici contenuti.

## Precaución: lea las indicaciones siguientes antes de utilizar este aparato.

- 1 Para asegurar el mejor rendimiento de este aparato, lea atentamente este manual. Y luego guárdelo en un lugar seguro para poder consultarlo en el futuro en caso de ser necesario.
- 2 Instale este sistema de sonido en un lugar bien ventilado, fresco, seco y limpio, alejado de la luz solar directa, fuentes de calor, vibraciones, polvo, humedad y/o frío. Deje un espacio para la ventilación de, al menos, 5 cm en la parte superior, izquierda, derecha y posterior de esta unidad.
- 3 Coloque este aparato lejos de otros aparatos eléctricos, motores o transformadores, para evitar así los ruidos de zumbido.
- 4 No exponga este aparato a cambios bruscos de temperaturas, del frío al calor, ni lo coloque en lugares muy húmedos (una habitación con deshumidificador, por ejemplo), para impedir así que se forme condensación en su interior, lo que podría causar una descarga eléctrica, un incendio, daños en el aparato y/o lesiones a las personas.
- 5 Evite instalar este aparato en un lugar donde puedan caerle encima objetos extraños o donde quede expuesto al goteo o a la salpicadura de líquidos. Encima de este aparato no ponga:
  - Otros componentes, porque pueden causar daños y/o decoloración en la superficie de este aparato.
  - Objetos con fuego (velas, por ejemplo), porque pueden causar un incendio, daños en el aparato y/o lesiones a las personas.
  - Recipientes con líquidos, porque pueden caerse y derramar el líquido, causando descargas eléctricas al usuario y/o dañando el aparato.
- 6 No tape este aparato con un periódico, mantel, cortina, etc. para no impedir el escape del calor. Si aumenta la temperatura en el interior del aparato, esto puede causar un incendio, daños en el aparato y/o lesiones a las personas.
- 7 No enchufe este aparato a una toma de corriente hasta después de haber terminado todas las conexiones.
- 8 No ponga el aparato al revés. Podría recalentarse y posiblemente causar daños.
- 9 No utilice una fuerza excesiva con los conmutadores, los controles y/o los cables.
- 10 Cuando desconecte el cable de la alimentación de la toma de corriente, sujete la clavija y tire de ella; no tire del propio cable.
- 11 No limpie este aparato con disolventes químicos porque podría estropear el acabado. Utilice un paño limpio y seco para limpiar el aparato.
- 12 Utilice solamente la tensión especificada en este aparato. Utilizar el aparato con una tensión superior a la especificada resulta peligroso y puede producir un incendio, daños en el aparato y/o lesiones a las personas. Yamaha no se hará responsable de ningún daño debido al uso de este aparato con una tensión diferente de la especificada.
- 13 Para evitar daños provocados por rayos, mantenga el cable de alimentación y las antenas exteriores desconectadas de una toma de corriente o de la unidad durante una tormenta eléctrica.
- 14 No intente modificar ni arreglar este aparato. Póngase en contacto con el personal de servicio Yamaha cualificado cuando necesite realizar alguna reparación. La caja no deberá abrirse nunca por ninguna razón.
- 15 Cuando no piense utilizar este aparato durante mucho tiempo (es decir, cuando se ausente de casa por vacaciones, etc.) desconecte el cable de alimentación de la toma de corriente.
- 16 Instale esta unidad cerca de la toma de corriente y en un lugar en el que pueda llegar al conector de alimentación de CA fácilmente.
- 17 Asegúrese de leer la sección “Solución de problemas” antes de dar por concluido que su aparato está averiado.
- 18 Antes de mover la unidad, pulse **STANDBY/ON** para colocar la unidad en modo de espera y desconecte el cable de la fuente de alimentación de la toma de corriente.
- 19 Las pilas no deberán exponerse a un calor excesivo como, por ejemplo, la luz solar directa, el fuego o algo similar.
- 20 Si la temperatura de alrededor cambia repentinamente se formará condensación. Desconecte el cable de alimentación de la toma de corriente y, a continuación, deje la unidad en su lugar.
- 21 La colocación o la instalación seguras de la unidad es responsabilidad del propietario. Yamaha no se responsabilizará de ningún accidente provocado por la colocación o instalación incorrecta de los altavoces.

### ADVERTENCIA

PARA REDUCIR EL RIESGO DE INCENDIO O DESCARGA ELÉCTRICA, NO EXPONGA ESTA UNIDAD A LA LLUVIA NI A LA HUMEDAD.

Aunque usted apague esta unidad con **STANDBY/ON**, esta unidad no se desconectará de la fuente de alimentación de CA mientras esté conectada a la toma de CA. En este estado, esta unidad ha sido diseñada para que consuma una cantidad de corriente muy pequeña.

# ÍNDICE

## INTRODUCCIÓN

<b>PRIMEROS PASOS</b> .....	2
Piezas incluidas .....	2
Controles y funciones .....	3

## PREPARATIVOS

<b>COLOCACIÓN DE ESTE SISTEMA</b> .....	8
Colocación del sistema central .....	8
<b>CONEXIÓN</b> .....	11
Conexión del sistema central y del control del sistema/subwoofer .....	11
Conexión de los componentes externos .....	12
Conexión de la base universal de iPod de Yamaha .....	14
Conexión del receptor de audio inalámbrico Yamaha Bluetooth .....	14
Conexión de la antena FM interior .....	14
Conexión del cable de alimentación .....	15

## FUNCIONAMIENTO BÁSICO

<b>FUNCIONAMIENTO DE REPRODUCCIÓN BÁSICO</b> .....	16
<b>AIR SURROUND XTREME</b> .....	17
¿Qué es AIR SURROUND XTREME ? .....	17
Escucha del modo envolvente de AIR SURROUND XTREME .....	18
Cambio a la zona de escucha óptima de lado a lado .....	19
Selección de la zona de escucha óptima .....	20
Comprobación del efecto envolvente virtual .....	20
Utilización del modo estéreo ampliado .....	21
Ajuste de la función de mejora de música comprimida .....	21

## OTRAS FUNCIONES

<b>ESCUCCHAR EMISIONES FM</b> .....	22
Visión general .....	22
Controles y funciones para la sintonización de FM .....	22
Operación de sintonización básica .....	23
Utilización de la función de presintonización de emisoras .....	24
<b>UTILIZACIÓN DE DISPOSITIVOS OPCIONALES</b> .....	28
Utilización de iPod™ .....	28
Utilización de componentes Bluetooth™ .....	30

## OPERACIONES ÚTILES

<b>AJUSTE DEL RETARDO DE AUDIO</b> .....	32
<b>ESCUCHA A BAJO VOLUMEN (MODO DE ESCUCHA NOCTURNA)</b> .....	33
<b>AJUSTE DEL BALANCE DE VOLUMEN DURANTE LA REPRODUCCIÓN</b> .....	33
<b>CAMBIO DE BRILLO DE LA PANTALLA DEL PANEL FRONTAL</b> .....	34

## INFORMACIÓN ADICIONAL

<b>INFORMACIÓN ADICIONAL</b> .....	35
Solución de problemas .....	35
Glosario .....	38
Especificaciones .....	39

## ■ Introducción

El sistema YAS-71/YAS-81 está compuesto por un sistema central (YAS-71CU/YAS-81CU) y un control de sistema/subwoofer (YAS-71SPX/YAS-81SPX). Este producto ofrece un sonido de una calidad excelente con operaciones sencillas, que le permiten disfrutar de varias fuentes de audio. Esperamos que el sistema “YAS-71/YAS-81” le proporcione placer y satisfacción gracias a su gran calidad de sonido.

## ■ Acerca de este manual

- En este manual, las operaciones que se pueden realizar utilizando los botones del panel frontal o el mando a distancia se explican utilizando el mando a distancia.
-  indica un consejo práctico para realizar la operación. Las notas contienen información importante acerca de las instrucciones de seguridad y de funcionamiento.
- Este manual está impreso antes de la producción del dispositivo. El diseño y las especificaciones están sujetos a cambios parciales, como resultado de las mejoras realizadas, etc. En el caso de que existan diferencias entre el manual y el producto, el producto tiene prioridad.

# PRIMEROS PASOS

## Piezas incluidas

Este producto consta de los siguientes elementos. Antes de realizar las conexiones, asegúrese de haber recibido todos los elementos siguientes.

### ■ Unidades

Sistema central (YAS-71CU/YAS-81CU)

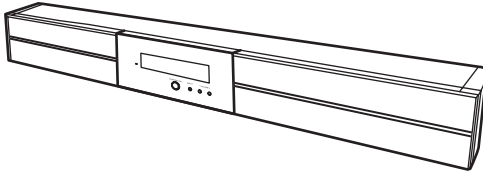

Control del sistema/subwoofer (YAS-71SPX/YAS-81SPX)

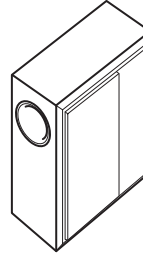

### ■ Accesorios

Cable de control del sistema (4 m)



Cable de los altavoces (4 m)



Mando a distancia

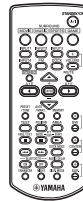

Antena FM interior

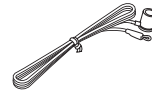

Separador x 2

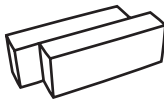

Batería x 2 (AAA, R03, UM4)

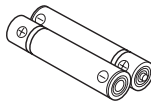

Plantilla de montaje



Cinta de doble cara (2 piezas)  
Almohadilla antideslizante (2 piezas)  
Tornillo x 6

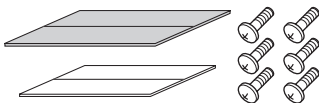

Cubierta

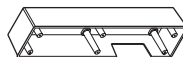

Manual de Instrucciones



- Todas las piezas suministradas para el YAS-81 se incluyen en la caja del YAS-81SPX.

## Controles y funciones

### ■ Panel frontal del sistema central

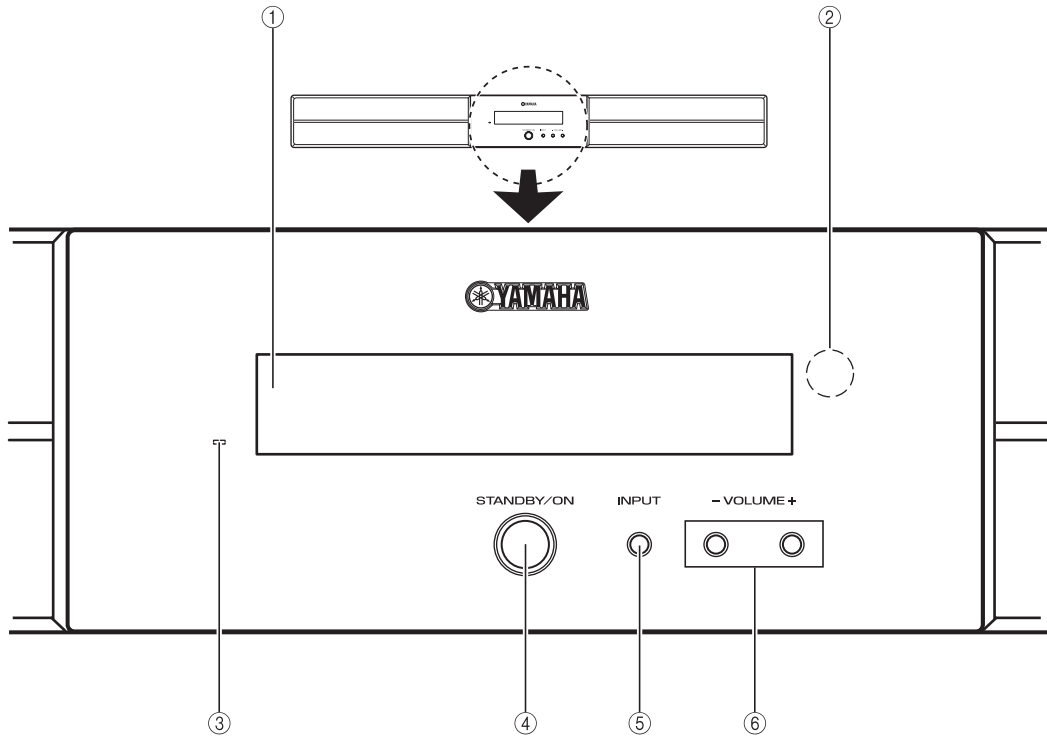

① **Pantalla del panel frontal**

Muestra información acerca del estado operativo del sistema. (☞ P. 4)

② **Sensor del mando a distancia**

Recibe señales de infrarrojos del mando a distancia. (☞ P. 5, 7)

③ **Indicador de alimentación**

Se enciende cuando el sistema está activado. (☞ P. 16)

④ **STANDBY/ON**

Enciende el sistema o lo ajusta en el modo de espera. (☞ P. 16)

**Nota**

El sistema consume una cantidad muy pequeña de electricidad para recibir la señal de infrarrojos del mando a distancia, incluso cuando el sistema está en el modo de espera.

⑤ **INPUT**

Selecciona la fuente de entrada que desee escuchar. (☞ P. 16)

⑥ **VOLUME -/+**

Controla el volumen del sistema. (☞ P. 16)



## ■ Pantalla del panel frontal del sistema central

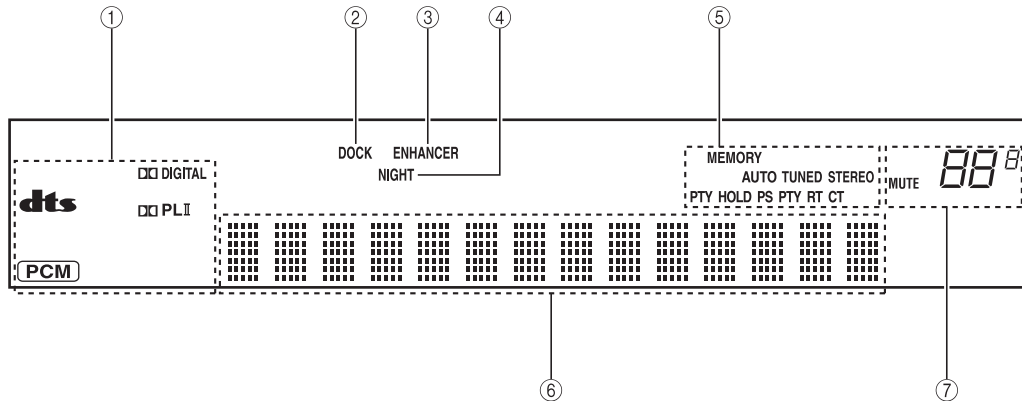

### ① Indicadores de decodificadores

El indicador correspondiente se enciende cuando alguno de los decodificadores del sistema está en funcionamiento.

### ② Indicador DOCK

- Se enciende cuando el sistema recibe una señal de un iPod instalado en la base universal de Yamaha iPod (como por ejemplo YDS-10 o YDS-11, que se venden por separado) conectado a un terminal DOCK del control de sistema/subwoofer. (véase P. 28)

- Se enciende mientras el receptor de audio inalámbrico Yamaha Bluetooth (como por ejemplo el YBA-10, que se vende por separado) se conecta al dispositivo Bluetooth. (véase P. 30)

- Parpadea mientras el receptor de audio inalámbrico Yamaha Bluetooth (como por ejemplo el YBA-10, que se vende por separado) y el componente Bluetooth están emparejados o mientras el receptor de audio inalámbrico Yamaha Bluetooth está buscando el dispositivo Bluetooth. (véase P. 30)

### ③ Indicador ENHANCER

Se enciende cuando se selecciona el modo de mejora de música comprimida. (véase P. 21)

### ④ Indicador NIGHT

Se enciende cuando selecciona el modo de escucha nocturna. (véase P. 33)

### ⑤ Indicadores del sintonizador (AUTO/TUNED/STEREO/MEMORY)

#### Indicador AUTO

Se enciende cuando el sistema está en modo de sintonización automático. (véase P. 23)

#### Indicador TUNED

Se enciende cuando el sistema está recibiendo una emisora. (véase P. 23)

#### Indicador STEREO

Se enciende cuando el sistema está recibiendo una señal fuerte de una emisión estéreo FM en modo de sintonización automático. (véase P. 23)

#### Indicador MEMORY

Parpadea para mostrar que se puede guardar una emisora. (véase P. 24, 25)

#### Indicador PTY HOLD

Se enciende mientras el sistema está en modo PTY SEEK. (véase P. 27)

#### Indicador PS/PTY/RT/CT

Se enciende según la información del Sistema de datos de radio disponible. (véase P. 26)

### ⑥ Pantalla de información múltiple

Muestra la fuente de entrada seleccionada, el modo envolvente actual y otra información.

### ⑦ Indicador MUTE/indicador VOLUME

- Parpadea mientras está activada la función de silencio. (véase P. 16)
- Indica el nivel de volumen actual.

## ■ Mando a distancia

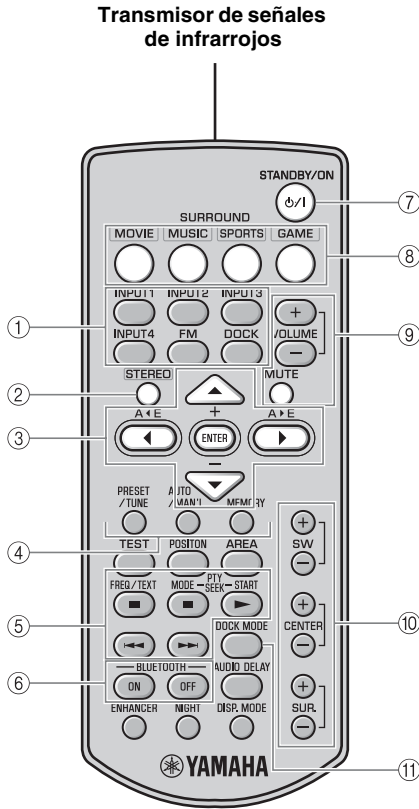

- ① **Botones de entrada**  
Permite seleccionar la fuente de entrada que desee escuchar. (☞ P. 16)
- ② **STEREO**
  - Activa y desactiva el modo estéreo ampliado. (☞ P. 21)
  - Desactiva el modo envolvente. (☞ P. 18)
- ③ **Cursores (◀/▶/▲/▼)/ENTER**  
Posición: Cambiar el ajuste. (☞ P. 19)  
Retardo de audio: Cambiar el ajuste. (☞ P. 32)  
iPod: Mover el cursor. (☞ P. 28)  
FM: Mover un número o un grupo de presintonías hacia adelante y hacia atrás. (☞ P. 22)
- ④ **PRESET/TUNE, AUTO/MAN'L, MEMORY**  
Controlar un sintonizador de FM. (☞ P. 22)
- ⑤ **□/▢/▷/◀◀/▶▶**  
Controlar un iPod o un dispositivo Bluetooth. (☞ P. 28, 30)
- ⑥ **BLUETOOTH ON/BLUETOOTH OFF**  
Conecta o desconecta un dispositivo Bluetooth. (☞ P. 31)
- ⑦ **STANDBY/ON**  
Enciende el sistema o lo ajusta en el modo de espera. (☞ P. 16)
- ⑧ **MOVIE/MUSIC/SPORTS/GAME**  
Seleccionar el modo envolvente. (☞ P. 18)
- ⑨ **VOLUME (+-)/MUTE**  
Controlar el volumen del sistema. (☞ P. 16)
- ⑩ **SW (+-)/CENTER (+-)/SUR. (+-)**  
Ajustar el balance de volumen. (☞ P. 33)
- ⑪ **DOCK MODE**  
Alterna el modo de funcionamiento del iPod. (☞ P. 28)

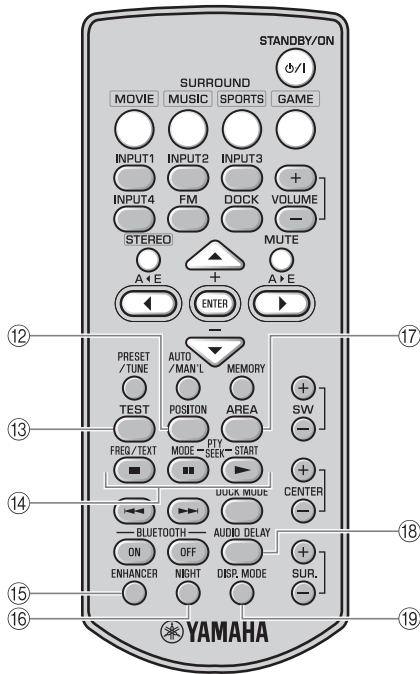
**12 POSITION**

Cambia la zona de escucha óptima según su posición de escucha. (☞ P. 19)

**13 TEST**

Emite el tono de prueba. (☞ P. 20)

**14 FREQ/TEXT**

Alterna la pantalla de información cuando se recibe información a través del Sistema de datos de radio. (☞ P. 26)

**PTY SEEK MODE**

Cambia el tipo de programa. (☞ P. 27)

**PTY SEEK START**

Comienza la búsqueda del tipo de programa. (☞ P. 27)

**15 ENHANCER**

Activa y desactiva el modo de mejora de música comprimida. (☞ P. 21)

**16 NIGHT**

Activa y desactiva el modo de escucha nocturna. (☞ P. 33)

**17 AREA**

Selecciona la zona de escucha óptima. (☞ P. 20)

**18 AUDIO DELAY**

Retarda el sonido de salida para sincronizarlo con la imagen de vídeo. (☞ P. 32)

**19 DISP. MODE**

Cambia el brillo de la pantalla del panel frontal. (☞ P. 34)

## ■ Utilización del mando a distancia

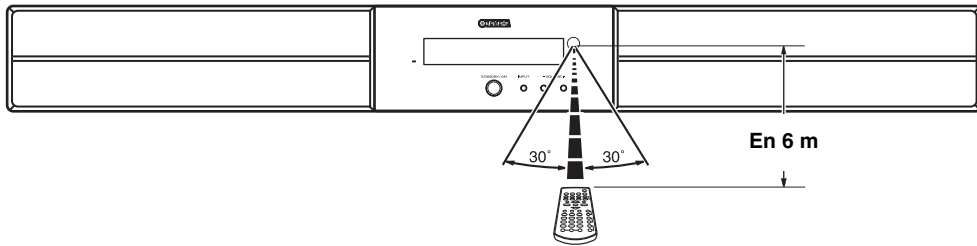

Utilice el mando a distancia en una distancia de 6 m del sistema central y apunte hacia el sensor del mando a distancia.

### Notas

- Tenga cuidado de no derramar líquido sobre el mando a distancia.
- Tenga cuidado de no dejar caer el mando a distancia.
- No deje el mando a distancia en un lugar:
  - con temperaturas elevadas ni húmedo, como por ejemplo cerca de un calentador o en un cuarto de baño
  - extremadamente frío
  - cubierto de polvo

## ■ Instalación de las baterías

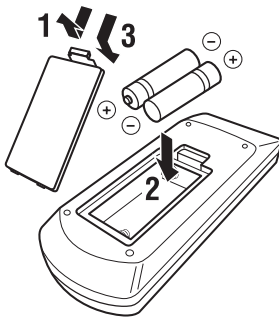

- 1** Quite la cubierta del compartimento para baterías.
- 2** Inserte las 2 baterías suministradas (AAA, R03, UM4), teniendo en cuenta las marcas de polaridad (+ y -) dentro del compartimento para baterías.
- 3** Vuelva a colocar la cubierta del compartimento para baterías en el lugar correcto.

### Notas

- Si la distancia de funcionamiento eficaz del mando a distancia disminuye considerablemente, sustituya las baterías por dos nuevas lo antes posible.
- No utilice una batería antigua junto con una nueva.
- No utilice diferentes tipos de baterías (por ejemplo, alcalinas y de manganeso) de forma conjunta. Su rendimiento variará, incluso si la forma de éstas es similar.
- Si las baterías se agotan, quítelas inmediatamente del mando a distancia para evitar una posible explosión o fuga de ácido.
- Deshágase de las baterías según las normas regionales.
- Si una pila presenta fugas, deshágase de ella inmediatamente. Tenga cuidado de no dejar que el ácido de la batería que gotea entre en contacto con su piel o su ropa. Antes de insertar baterías nuevas, limpie el compartimento.

# COLOCACIÓN DE ESTE SISTEMA

Para disfrutar de un sonido de alta calidad, debe colocar este sistema en las posiciones adecuadas e instalar los componentes de forma correcta. Tras decidir la disposición, siga el siguiente procedimiento para instalar este sistema.

**Sistema central (YAS-71CU/YAS-81CU)**  
**Control del sistema/subwoofer (YAS-71SPX/YAS-81SPX)**

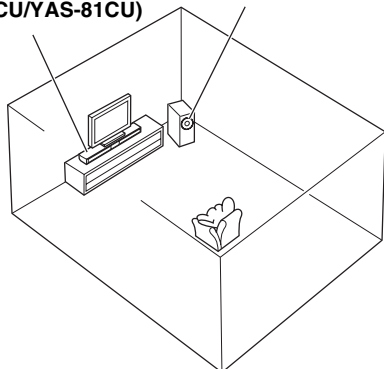

## Sistema central (YAS-71CU/YAS-81CU)

Coloque el sistema central inmediatamente debajo de un televisor o en el mueble que está debajo del mismo, de manera que el sistema central y el televisor queden alineados de forma vertical. Asegúrese de que el sistema central está colocado en paralelo con la pared.

Funciones principales: Genera sonidos de canales frontales (estéreo). También genera sonidos de canales centrales virtuales (diálogo, etc.) y sonidos de canales envolventes virtuales de forma eficaz utilizando el sistema de sonido envolvente frontal de Yamaha.

## Control del sistema/subwoofer (YAS-71SPX/YAS-81SPX)

Coloque el subwoofer cerca del sistema central y gírelo ligeramente hacia el centro de la habitación para reducir los reflejos de la pared.

Funciones principales: Genera sonidos de baja frecuencia (LFE).

### Notas

- Este sistema está protegido contra campos magnéticos. Sin embargo, si la imagen de la pantalla de su televisor se vuelve borrosa o aparece distorsionada, le recomendamos que aleje el sistema del televisor.
- Es posible que el sonido de baja frecuencia producido por el control de sistema/subwoofer se escuche de forma diferente, según la posición de escucha y la ubicación del subwoofer. Para disfrutar de los sonidos deseados, intente cambiar la ubicación del subwoofer.
- Según el entorno de la instalación, las conexiones a componentes externos se podrán realizar antes de instalar este sistema. Le recomendamos que coloque y disponga temporalmente todos los componentes para decidir el mejor procedimiento a seguir en primer lugar.

## Colocación del sistema central

Puede colocar el sistema central en una estantería o fijarlo a una pared. Seleccione un método de instalación que se adapte a su entorno.

### ■ Colocación del sistema central justo debajo/en el estante inferior al televisor

Ejemplo 1:  
Justo debajo del  
televisor

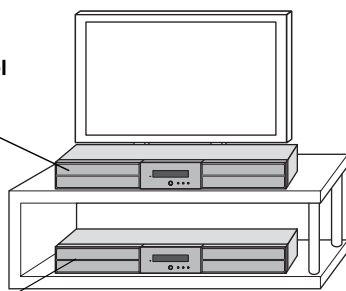

Ejemplo 2: En el estante inferior al televisor



Si existe algún obstáculo (base de televisor, etc.) debajo del sistema central, utilice los separadores suministrados de la siguiente manera.

### Notas

- No cubra el sensor del mando a distancia del televisor, etc. con el sistema central.
- Los separadores pueden rallar o dañar la superficie de la estantería o del suelo. Tenga cuidado al colocar o mover el sistema central.
- Por su seguridad, tome medidas de antemano para evitar que el sistema central se caiga.

### 1 Fije las cintas de doble cara suministradas a los separadores y las almohadillas antideslizantes en la parte trasera de los separadores.

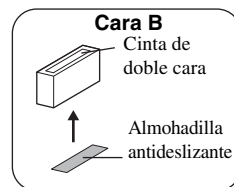
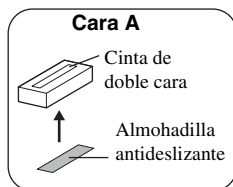

### 2 Fije los separadores en la parte inferior.

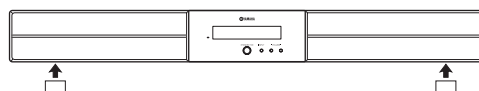

## ■ Fijación del sistema central a una pared

### Instalación del sistema central utilizando los orificios de alineación

Puede fijar el sistema central a una pared utilizando tornillos disponibles en el mercado (#8, diámetro: 7,5 mm o más).

Al instalar el sistema central en una pared, todo el trabajo de instalación debe realizarlo un contratista o distribuidor cualificado. El cliente nunca debe intentar realizar este trabajo de instalación. Una instalación inadecuada o incorrecta podría provocar la caída del sistema central, lo que podría causar a su vez daños personales.

- 1** Fije la plantilla de montaje suministrada en una pared y marque los orificios de la plantilla de montaje.

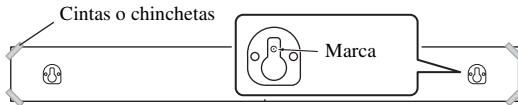

- 2** Quite la plantilla de montaje y, a continuación, instale los tornillos disponibles en el mercado en las marcas.

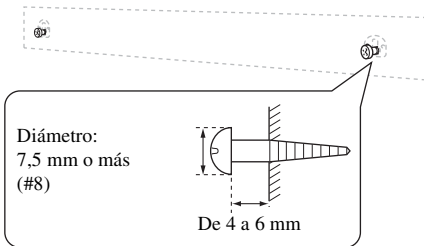

Para instalar los cables por encima del sistema central, consulte la columna de la derecha.

- 3** Cuelgue el sistema central de los tornillos utilizando los orificios de alineación situados en la parte trasera del sistema central.

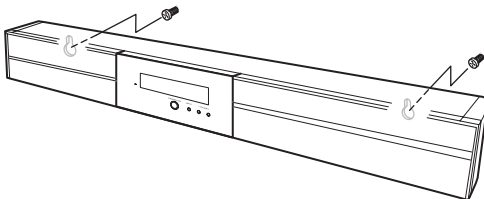

### Instalación de los cables por encima del sistema central

Para pasar los cables por arriba, debe fijar los separadores para dejar un espacio en la parte posterior del sistema central.

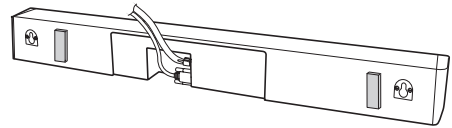

En el paso 2 de la columna de la izquierda:

- 2-a:** Fije los separadores suministrados al panel posterior del sistema central utilizando las cintas de doble cara suministradas. Puede elegir entre la cara A y la cara B.

#### A: Para espacios estrechos

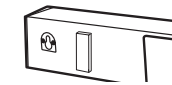
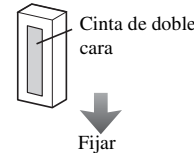

#### B: Para espacios anchos

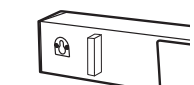
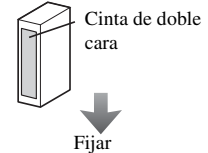

- 2-b:** Quite la plantilla de montaje y, a continuación, instale los tornillos disponibles en el mercado en las marcas.

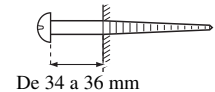
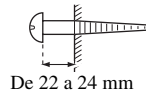

## Instalación del sistema central utilizando los orificios para tornillos

También puede utilizar los orificios para tornillos exteriores o interiores ubicados en la parte posterior del sistema central para instalar el sistema central, utilizando una estantería o soporte disponible en el mercado.

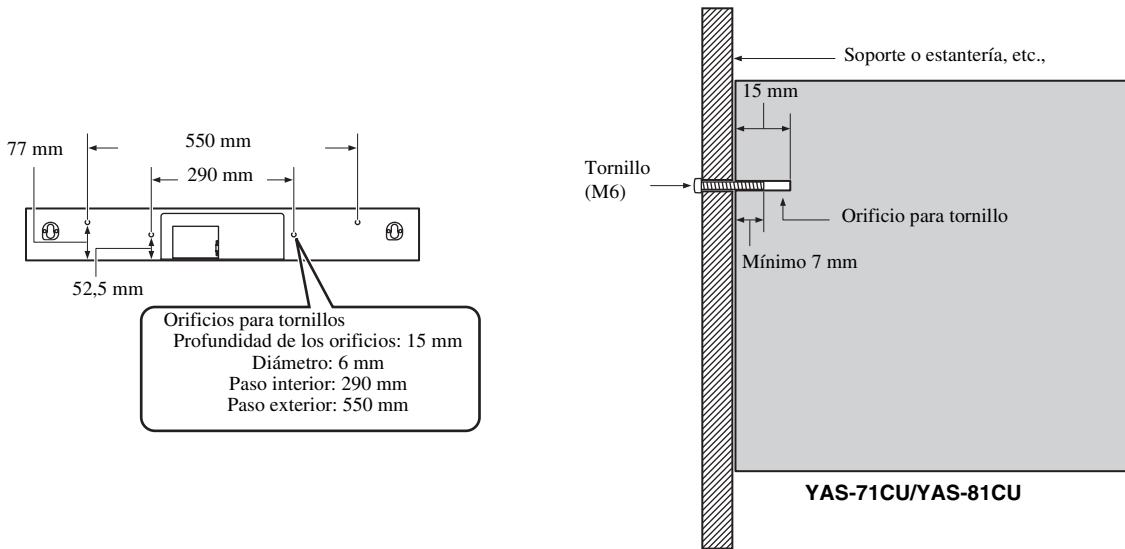

PREPARATIVOS

### Notas

- El sistema central pesa aproximadamente 5 kg para el YAS-71 y 6 kg para el YAS-81. Fije el sistema central a un soporte, estantería o pared. No fije el sistema central a una pared que esté fabricada con materiales débiles, tales como yeso o tableros chapados. Si lo hace podría provocar la caída del sistema central.
- Utilice tornillos disponibles en el mercado que puedan soportar el peso de la instalación.
- Asegúrese de utilizar los tornillos especificados para fijar el sistema central. Si utiliza abrazaderas que no sean tornillos específicos, tales como tornillos cortos, clavos o cinta de dos caras, podría causar la caída del sistema central.
- Al conectar el sistema central, sujete los cables de los altavoces correctamente, de manera que no se suelten. Si su pie o mano se engancha de forma accidental en un cable de altavoz suelto, el sistema central podría caerse.
- Tras fijar el sistema central, compruebe que el sistema central esté fijado de forma segura. Yamaha no se responsabilizará de ningún accidente provocado por instalaciones incorrectas.

Español

# CONEXIÓN

- No conecte el cable de alimentación hasta que todas las conexiones se hayan completado.
- No emplee demasiada fuerza al insertar el conector del cable. De lo contrario, podría dañar el conector del cable y/o el terminal.

## Conexión del sistema central y del control del sistema/subwoofer

Siga el procedimiento que se muestra a continuación para conectar el sistema central y el control del sistema/subwoofer.

### Conexión de los cables de los altavoces

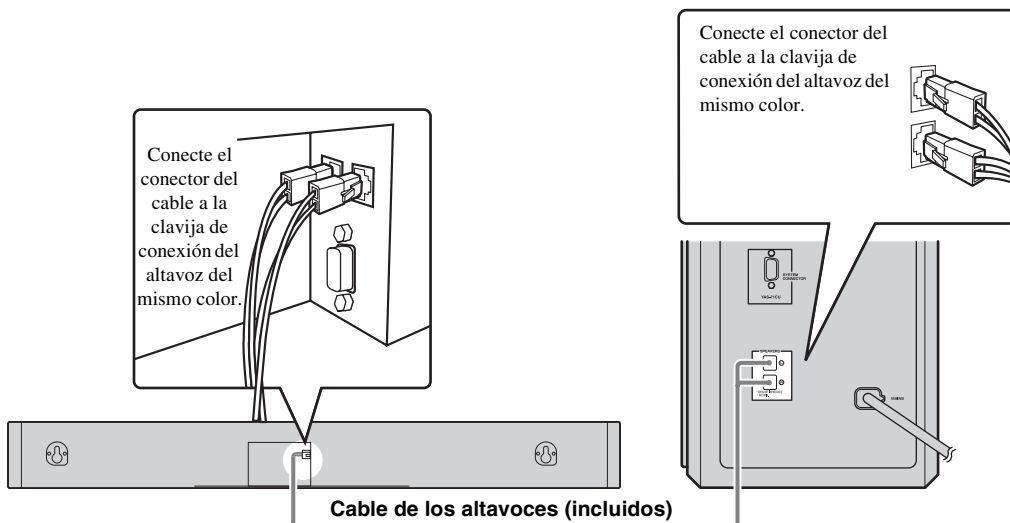

### Conexión del cable de control del sistema

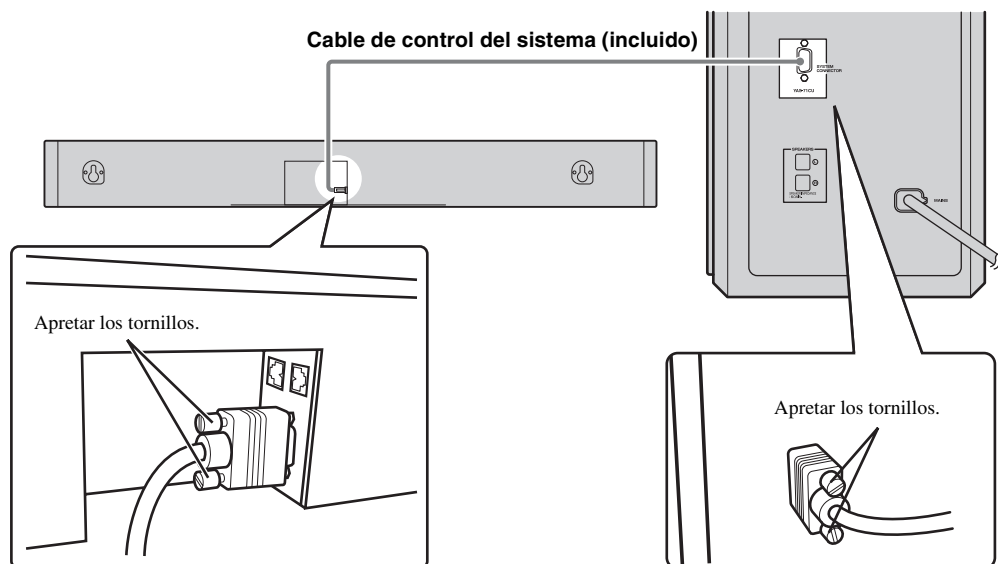



## Conexión de los componentes externos

El control de sistema/subwoofer tiene 3 clavijas de conexión de entrada digital (digital óptica × 2, digital coaxial × 1) y 1 clavija de conexión de entrada analógica. Antes de conectar los componentes externos, compruebe las clavijas de conexión de salida de los componentes y asegúrese de utilizar los cables de conexión correctos.

### ■ Conexión digital

#### Notas

- Las clavijas de conexión digital de este sistema son compatibles con flujos de bits PCM, Dolby Digital y DTS.
- Las clavijas de conexión digital admiten señales digitales de frecuencia de muestreo de 96 kHz o menos.

#### [INPUT 1, 2] Clavija de conexión OPTICAL

##### Ejemplo 1: Reproductor de DVD

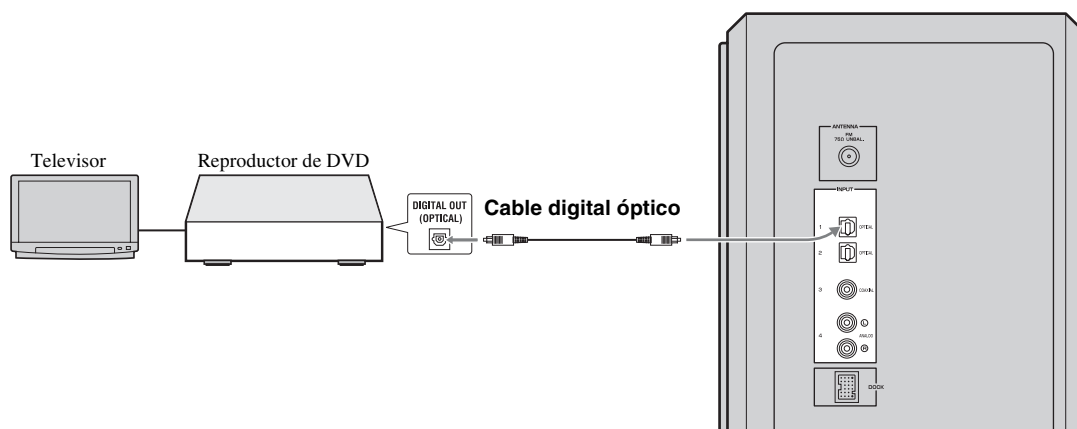

##### Ejemplo 2: Consola de juegos para televisión

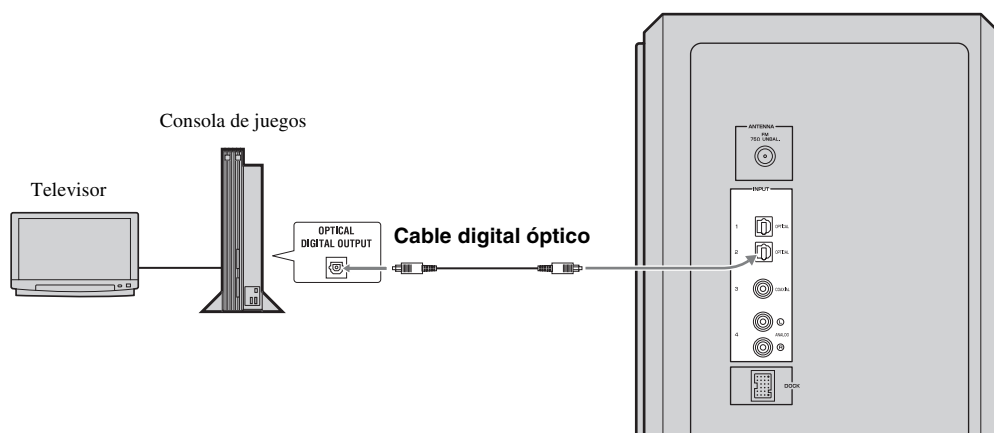

[INPUT 3] Clavija de conexión COAXIAL

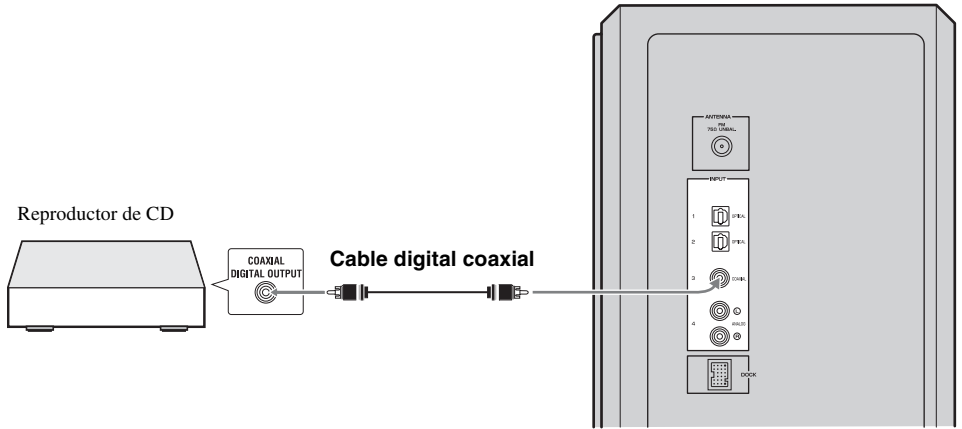

■ Conexión analógica

[INPUT 4] Clavijas de conexión ANALOG

Ejemplo 1: Televisor

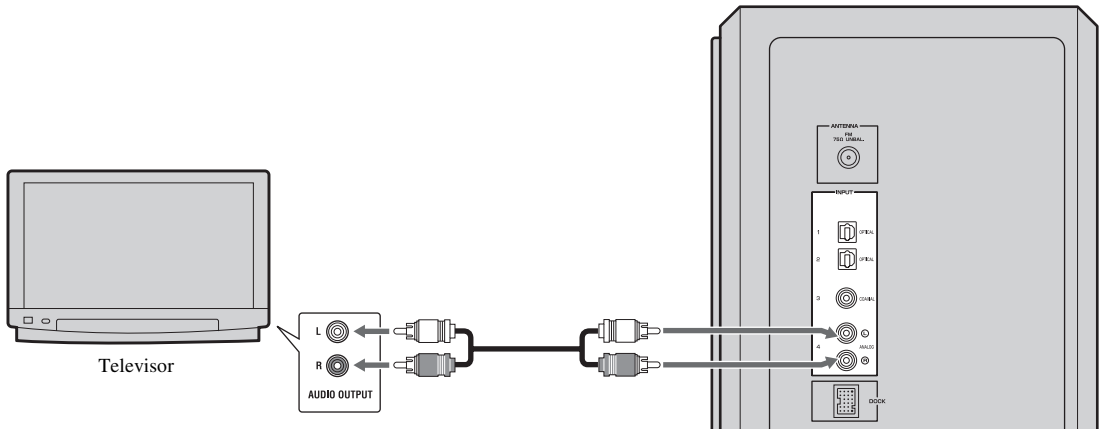

Ejemplo 2: VCR o cámara de vídeo

VCR o cámara de vídeo, etc., sin salida digital.

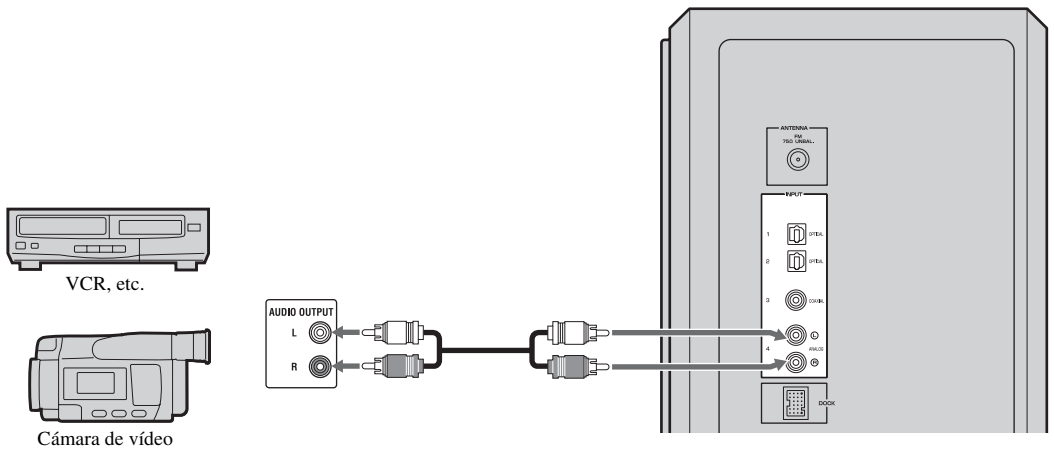

## Conexión de la base universal de iPod de Yamaha

El sistema está equipado con el terminal DOCK, que le permite conectar la base universal iPod de Yamaha (como por ejemplo YDS-10 o YDS-11, que se venden por separado) en un lugar en el que pueda conectar el iPod. Conecte la base universal de iPod de Yamaha al terminal DOCK del control del sistema/subwoofer utilizando el cable específico. Consulte “Utilización del iPod™” en la página 28 para más información.

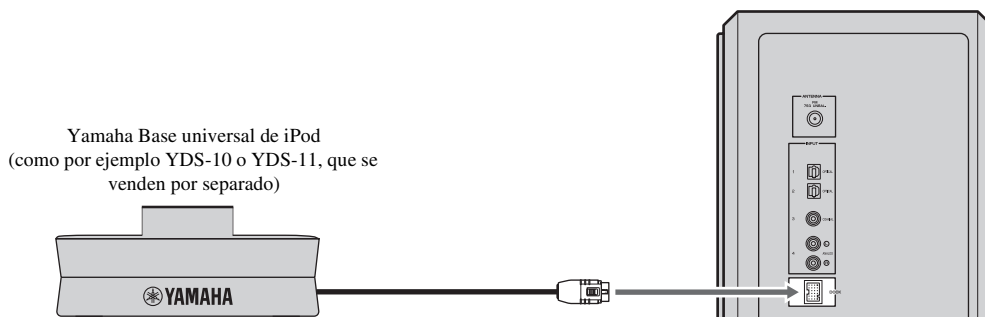

## Conexión del receptor de audio inalámbrico Yamaha Bluetooth

También puede conectar el receptor de audio inalámbrico Yamaha Bluetooth (como por ejemplo el YBA-10, que se vende por separado) al terminal DOCK. Conecte el receptor de audio inalámbrico Yamaha Bluetooth al terminal DOCK del control del sistema/subwoofer utilizando el cable específico. Consulte “Utilización de componentes Bluetooth™” en la página 30 para más información.

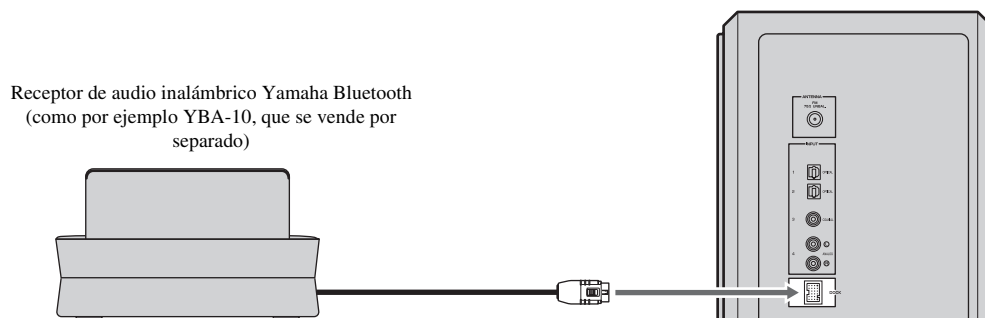

## Conexión de la antena FM interior

Para disfrutar de emisoras de radio FM, conecte la antena FM interior suministrada.

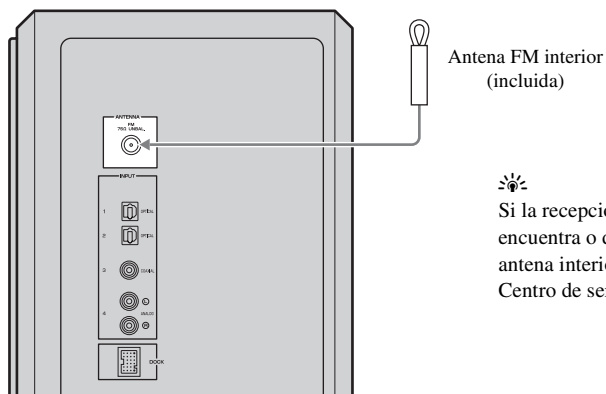

Si la recepción de la onda de radio es débil en la zona en la que se encuentra o desea mejorarla, le recomendamos que utilice una antena interior. Para más información, consulte a su distribuidor o Centro de servicio Yamaha autorizado más cercano.

## Conexión del cable de alimentación

Tras haber realizado todas las conexiones, conecte el cable de alimentación del control de sistema/subwoofer.

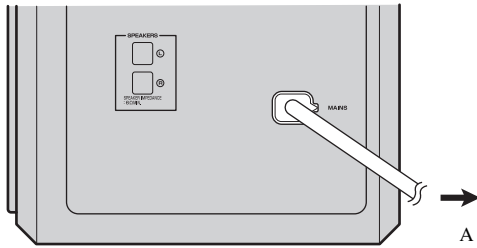

A una toma de pared de CA



Puede fijar la cubierta después de haber realizado todas las conexiones, o quitarla, según sus preferencias.

Fije la cubierta al panel posterior del control de sistema/subwoofer utilizando los 6 tornillos suministrados tal y como se muestra a continuación.

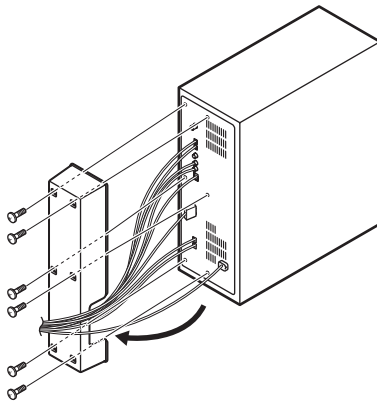

# FUNCIONAMIENTO DE REPRODUCCIÓN BÁSICO

Una vez finalizadas todas las conexiones de los cables (☞ P. 11 a 15) y los preparativos del mando a distancia (☞ P. 7), siga el siguiente procedimiento para iniciar el funcionamiento de reproducción básico.

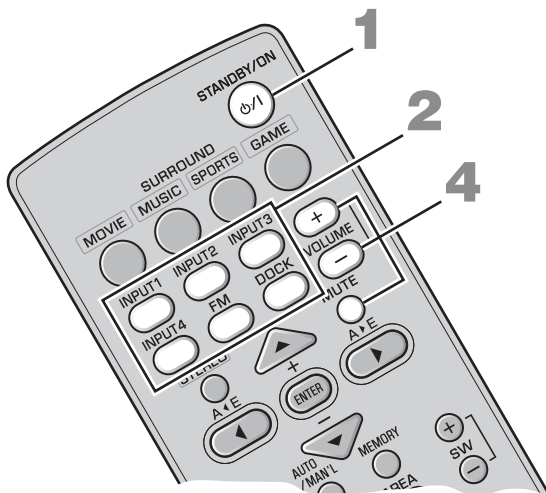

## 1 Pulse **STANDBY/ON**.

El sistema se encenderá, y el indicador de alimentación se encenderá. Para ajustar el sistema en modo de espera, pulse **STANDBY/ON** de nuevo.



Este sistema cuenta con una función de reposo automático, con la cual entrará automáticamente en modo de espera si el sistema permanece encendido durante 24 horas sin que se realice ninguna operación.

## 2 Pulse uno de los botones de entrada para seleccionar una fuente de entrada.

Por ejemplo, si un reproductor de DVD se conecta a la clavija de conexión de la INPUT 1 del sistema de control/subwoofer, pulse **INPUT 1** para seleccionar el reproductor de DVD.



También puede cambiar la fuente de entrada pulsando INPUT en el sistema central repetidamente. La fuente de entrada cambia de la siguiente manera:



## 3 Inicie la reproducción en el componente externo seleccionado.

Para obtener más información acerca del componente externo, consulte el manual del producto.

## 4 Pulse **VOLUME +/-** para ajustar el nivel de volumen.



Para desactivar el volumen temporalmente, pulse **MUTE**. Mientras esté activada la función de silencio, el indicador MUTE parpadeará. Para reanudar el volumen, pulse **MUTE** de nuevo.

**Ahora, ¡pruebe varias funciones del sistema!**

### Utilización de varias funciones de sonido

- Para disfrutar de sonidos inmensamente reales con el modo envolvente ☞ P. 18
- Para cambiar la zona de escucha óptima de lado a lado ☞ P. 19
- Para seleccionar la zona de escucha óptima ☞ P. 20
- Para experimentar un sonido estéreo más amplio cuando el modo envolvente no está activado ☞ P. 21
- Para reproducir señales de audio comprimido con sonido de alta calidad ☞ P. 21
- Para retrasar la salida de sonido con el fin de sincronizarlo con la imagen de vídeo ☞ P. 32
- Para disfrutar de varias fuentes de entrada con un volumen más bajo ☞ P. 33

### Disfrute de emisiones de FM/ dispositivos opcionales

- Para escuchar emisiones de FM ☞ P. 22
- Para controlar la reproducción del iPod ☞ P. 28
- Para reproducir desde un dispositivo Bluetooth ☞ P. 30

# AIR SURROUND XTREME

## ¿Qué es AIR SURROUND XTREME ?

Generalmente, se necesitan dos altavoces frontales, un altavoz central, dos altavoces envolventes y un subwoofer para disfrutar de un sonido envolvente de 5.1 canales.

### ■ 7.1 canales virtuales

La tecnología AIR SURROUND XTREME le permite disfrutar de un sonido real de 7.1 utilizando únicamente los altavoces izquierdo y derecho delanteros del sistema central y el subwoofer, simulando el sonido de altavoces virtuales en el centro, laterales envolventes y envolventes traseros.

Sistema de altavoces de 5.1 canales habitual

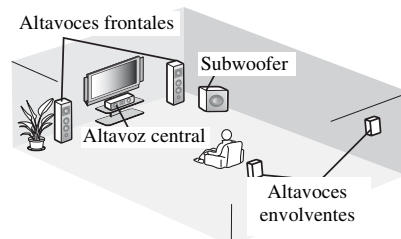

La imagen de sonido del sistema

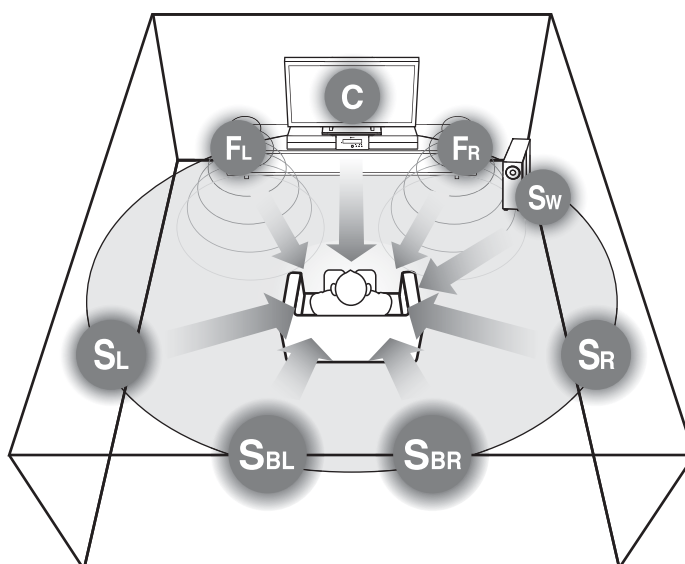

El sistema crea el sonido envolvente virtual de 7.1 canales con el sistema central y el control de sistema/subwoofer.

**C:** Altavoz virtual central

**FR, FL:** Altavoces frontales

**SW:** Subwoofer

**SR, SL:** Altavoces virtuales envolventes

**SBR, SBL:** Altavoces virtuales envolventes traseros

Puede comprobar el efecto envolvente virtual y ajustar el balance de volumen según sus preferencias y las características de la habitación. Consulte las siguientes páginas para más información.

• **Comprobación del efecto envolvente virtual** 📖 P. 20

• **Ajuste del balance de volumen** 📖 P. 33

Utilice esta función para ajustar el balance de volumen de los canales envolventes, centrales y del subwoofer durante la reproducción.

## Escucha del modo envolvente de AIR SURROUND XTREME



### Pulse uno de los botones del modo envolvente.

Los nombres de la fuente de entrada seleccionada y del modo envolvente seleccionado aparecen en la pantalla del panel frontal.



### Descripciones del modo envolvente

#### Película

Este modo resulta útil cuando disfruta de contenido de película en soportes, como por ejemplo, DVD, etc.

#### Música

Este modo resulta útil cuando escucha contenido de música en soportes, como por ejemplo, DVD, etc.

#### Deportes

Este modo resulta útil cuando disfruta de programas deportivos o noticias televisivas.

#### Juegos

Este modo resulta útil cuando disfruta de videojuegos.



- Para reproducir los sonidos originales, pulse **STEREO**.
- El sistema memoriza automáticamente la configuración asignada a cada fuente de entrada. Al seleccionar otra entrada, el sistema activa automáticamente la última configuración de la entrada seleccionada.

## Cambio a la zona de escucha óptima de lado a lado

Esta función alterna la zona de escucha óptima de lado a lado según su posición de escucha para obtener el mejor efecto envolvente virtual.

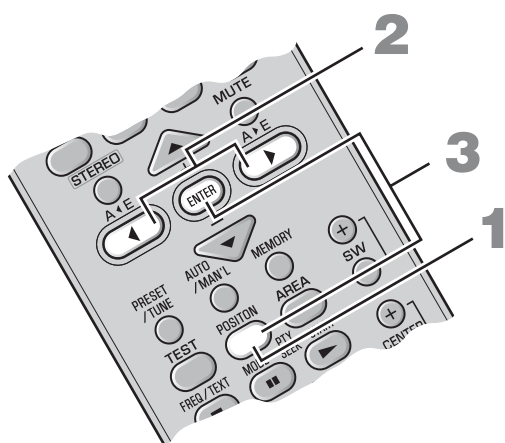

### 1 Pulse **POSITION** para acceder al modo de posición.

La posición actual aparecerá en la pantalla del panel frontal.

### 2 Pulse **◀/▶** para cambiar la zona de escucha óptima (L6, L5, L4, L3, L2, L1, CENTER, R1, R2, R3, R4, R5, R6).

Ajuste la zona de escucha óptima de L1 a L6 cuando su posición de escucha se encuentre en el lateral izquierdo del sistema central, y ajuste la zona de escucha óptima de R1 a R6 cuando su posición de escucha se encuentre en el lateral derecho del sistema central.

La posición aparecerá en la pantalla del panel frontal.

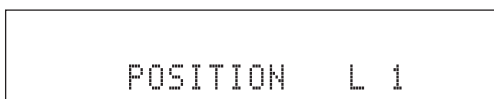

Ejemplo: "POSITION L1"

### 3 Pulse **POSITION** de nuevo o **ENTER** para salir del modo de posición.



- El ajuste predeterminado es CENTER.
- Si pulsa **TEST** tras realizar el paso 1, el sistema emite el tono de prueba de un altavoz central virtual, por lo que puede configurar el ajuste de posición. (P. 20)
- Este ajuste está fijado para todas las fuentes de entrada.
- Esta función está disponible incluso cuando el modo envolvente está desactivado.

#### Nota

Si no acciona esta función antes de transcurrir 30 segundos después de acceder al modo de posición, el sistema cancela automáticamente el modo de posición.

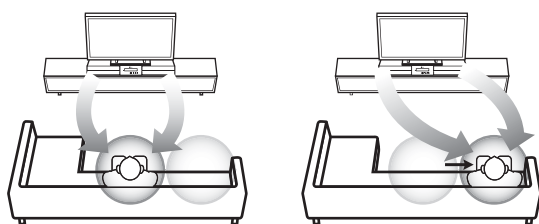

La zona de escucha óptima



## Selección de la zona de escucha óptima

Puede seleccionar la zona de escucha óptima de dos modos.

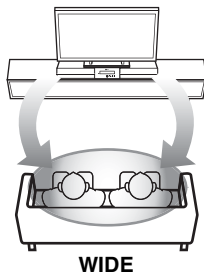
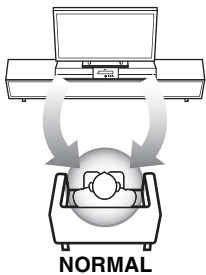
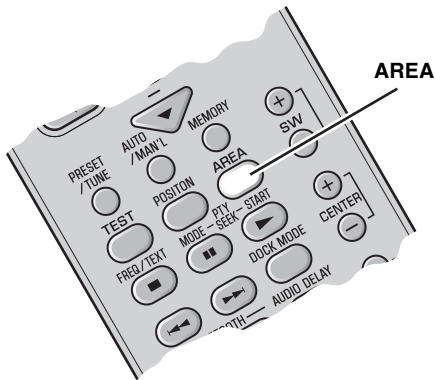

### Pulse **AREA**.

Cada vez que pulse **AREA**, los modos **NORMAL** y **WIDE** cambian de forma alternativa.

#### **NORMAL**

Selecciónelo para mejorar el efecto de sonido.

“**AREA NORMAL**” aparece en la pantalla del panel frontal cuando se selecciona el modo **NORMAL**.

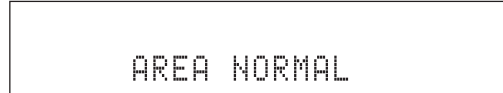

#### **WIDE**

Selecciónelo para ampliar la zona de escucha óptima.



- El ajuste predeterminado es **NORMAL**.
- Este ajuste está fijado para todas las fuentes de entrada.

#### **Nota**

Esta operación sólo está disponible cuando el modo envolvente está activado.

## Comprobación del efecto envolvente virtual

Puede comprobar el efecto envolvente virtual utilizando tonos de prueba que emiten los altavoces.

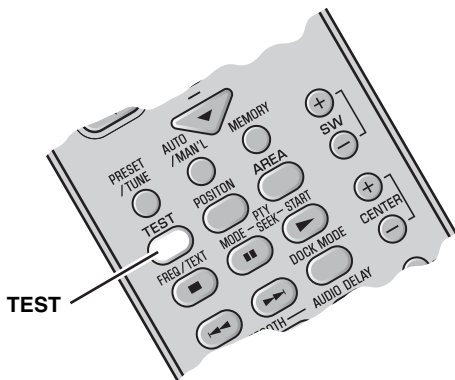

### Pulse **TEST** para emitir el tono de prueba.

El sistema emite el tono de prueba y el canal de salida del tono de prueba aparece en la pantalla del panel frontal.

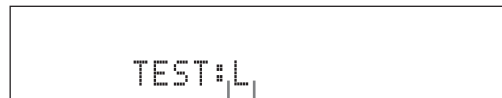

**Canal del altavoz activo (virtual)**

El canal de salida del tono de prueba rota de la siguiente manera. Cada canal emite el tono de prueba durante aproximadamente 2 segundos.



Para cancelar el modo de tono de prueba, pulse **TEST** de nuevo.

#### **Nota**

El altavoz virtual trasero envolvente está incluido en **SL** y **SR**.

## Utilización del modo estéreo ampliado

Una fuente de 2 canales, como por ejemplo un reproductor de CD, consigue un sonido ampliado.

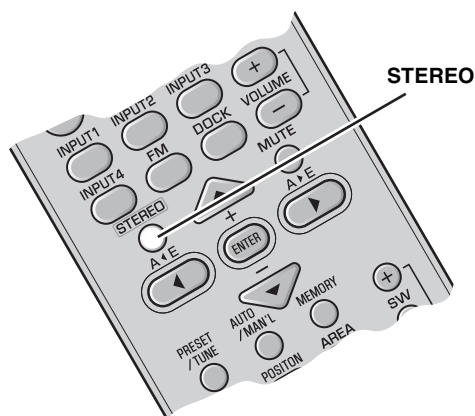

Pulse **STEREO** para acceder al modo estéreo ampliado.

“EXTENDED” aparecerá en la pantalla del panel frontal.

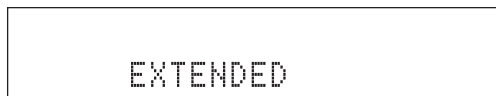

Cada vez que pulse **STEREO**, la función se activa (EXTENDED) y se desactiva (STEREO).



- El ajuste predeterminado es STEREO.
- El sistema memoriza la configuración asignada a cada fuente de entrada.
- También puede activar el modo de mejora de música comprimida cuando se activa el modo estéreo ampliado.

### Nota

Esta operación sólo está disponible cuando el modo envolvente no está activado.

## Ajuste de la función de mejora de música comprimida

Esta función mejora el sonido mediante la regeneración de la armonía que falta en un artefacto de compresión. Esto resulta útil cuando reproduce datos de música almacenados en un iPod o un reproductor de música digital.

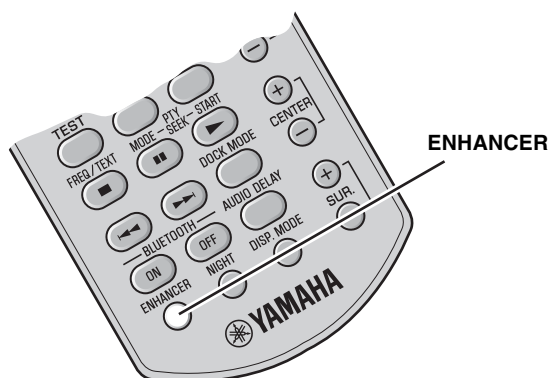

Pulse **ENHANCER**.

El indicador ENHANCER se enciende en la pantalla del panel frontal cuando esta función está activada.

Cada vez que pulse **ENHANCER**, la función se activa y se desactiva. El modo seleccionado se almacena en la memoria incluso cuando la alimentación está desactivada.



- El ajuste predeterminado es OFF.
- El sistema memoriza la configuración asignada a cada fuente de entrada.
- Al activar esta función, el modo de escucha nocturna se desactiva automáticamente. (P. 33)

# ESCUCHAR EMISIONES FM

## Visión general

Para sintonizar la emisora FM que desee puede utilizar dos modos de sintonización:

### Modo de sintonización por frecuencia

Puede buscar o especificar la frecuencia de la emisora FM deseada tanto automática como manualmente. (Consulte “Operación de sintonización básica” en la página 23.)

### Modo de sintonización por presintonía

Puede presintonizar la emisora FM deseada de antemano y, a continuación, activar la emisora especificando el grupo y el número de presintonías. (Consulte “Utilización de la función de presintonización de emisoras” en la página 24.)

## Controles y funciones para la sintonización de FM

### A◀E/A▶E

Selecciona el grupo de presintonías (de A a E).

### PRESET/TUNE

Alterna entre el modo de sintonización por frecuencia y el modo de sintonización por presintonía.

### AUTO/MAN'L

Alterna entre el modo de sintonización automático y el modo manual.

### FREQ/TEXT

Alterna la pantalla de información cuando se recibe información a través del Sistema de datos de radio.

### PTY SEEK MODE

Cambia el tipo de programa.

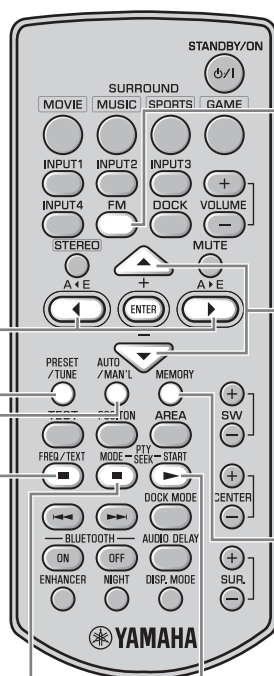

### FM

Ajusta la entrada en FM.

### +/-

- Selecciona la frecuencia deseada en el modo de sintonización por frecuencia.
- Selecciona el número de presintonía deseado (de 1 a 8) en el modo de sintonización por presintonía.

### MEMORY

Activa el modo de memoria presintonizada.

### PTY SEEK START

Comienza la búsqueda del tipo de programa.

## Operación de sintonización básica

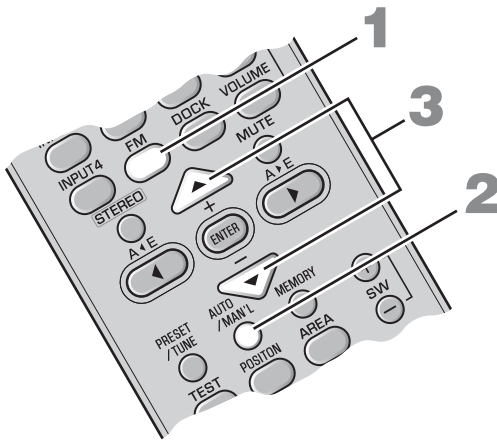

- 1** Pulse **FM** para ajustar la entrada en FM.  
“FM” aparecerá en la pantalla del panel frontal.



- 2** Pulse **AUTO/MAN'L** para alternar entre Auto/Manual.

El indicador AUTO se enciende cuando el sistema se ajusta al modo de sintonización automático.

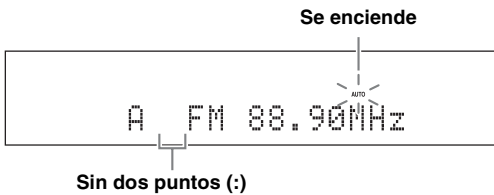

Si aparecen dos puntos (:), el sistema estará fijado en el modo de sintonización por presintonía. (P. 24)

- 3** Pulse **+/-** una vez para comenzar la sintonización automática.

Cuando el sistema sintoniza una emisora, el indicador TUNED se enciende, y se muestra en la pantalla del panel frontal la frecuencia de la emisora recibida.

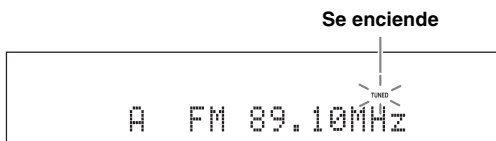

Cuando sintoniza una emisora FM utilizando el modo de sintonización automático, el sistema recibe la señal de radio FM en el modo de recepción estéreo. El indicador STEREO aparecerá en la pantalla del panel frontal.

### Sintonización manual

Si la señal recibida de la emisora que desea es débil, puede sintonizarla especificando la frecuencia manualmente. En el modo de sintonización FM, pulse **AUTO/MAN'L** varias veces para que desaparezca el indicador AUTO y, a continuación, pulse **+/-** varias veces para especificar la frecuencia de la emisora deseada.

Si sintoniza una emisora utilizando la función de sintonización manual, el sistema recibe las señales de radio FM en el modo de recepción mono, para así aumentar la calidad de la señal.

## Utilización de la función de presintonización de emisoras

### ■ Presintonización automática de emisoras

Puede almacenar hasta 40 FM emisoras (de A1 a E8: 8 números de presintonía en cada uno de los 5 grupos de presintonías).

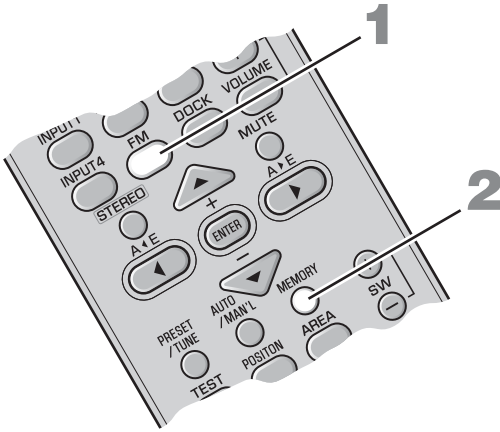

**1** Pulse **FM** para ajustar la entrada en FM. “FM” aparecerá en la pantalla del panel frontal.

**2** Mantenga pulsado **MEMORY** durante más de **3 segundos**.

Parpadean tanto el número como el grupo de presintonías, además de los indicadores MEMORY y AUTO. Después de unos 5 segundos, el proceso de presintonización automático comienza desde la frecuencia actual, y continúa hacia frecuencias más elevadas.

Pulse **MEMORY** de nuevo para cancelar el proceso, mientras esté parpadeando el indicador MEMORY.

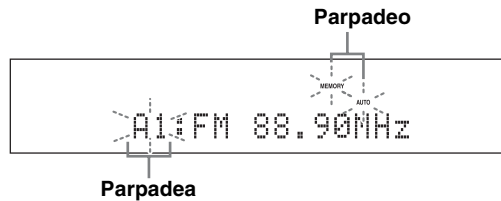

Quando finaliza el proceso de presintonización automática, la pantalla del panel frontal muestra la frecuencia de la última emisora presintonizada.



Pulse **A◀E** o **A▶E** para seleccionar un grupo de presintonías y, a continuación, pulse **+/-** varias veces para seleccionar un número de presintonía, en el que se almacenará la primera presintonía una vez efectuado el paso 2.

#### Notas

- Los datos de emisora almacenados bajo un número de presintonía se eliminarán cuando almacene una nueva emisora bajo el mismo número de presintonía.
- Si el número de emisoras recibidas no llega a 40 (de A1 a E8), el modo automático de sintonización de presintonías se detendrá automáticamente después de buscar todas las emisoras disponibles.

Si no se almacena la emisora deseada, o si no se almacena una emisora en el grupo y número de presintonías que desee, preajuste la emisora de forma manual. Consulte “Presintonización manual de emisoras” en la página 25 para más información.

## ■ Presintonización manual de emisoras

Utilice esta función para presintonizar la emisora deseada de forma manual.

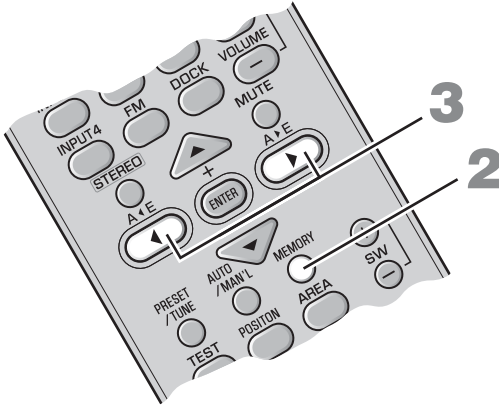

### 1 Sintone una estación.

Consulte “Operación de sintonización básica” en la página 23 para acceder a las instrucciones de sintonización.

### 2 Pulse **MEMORY**.

El indicador MEMORY parpadea en la pantalla del panel frontal durante unos 30 segundos.

Pulse **MEMORY** de nuevo para cancelar el proceso, mientras esté parpadeando el indicador MEMORY.

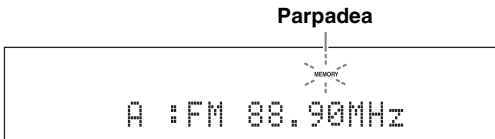

### 3 Pulse **A◀E** o **A▶E** varias veces para seleccionar un grupo de presintonías (de A a E) mientras esté parpadeando el indicador **MEMORY**.

Aparecerá el grupo de presintonías seleccionado.

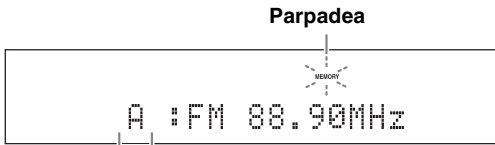

Grupo de presintonías

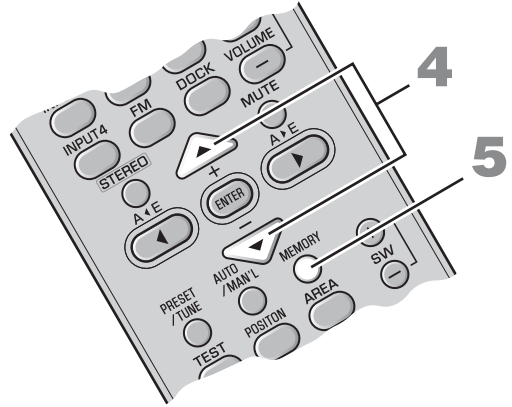

### 4 Pulse **+/-** para seleccionar un número de presintonía (de 1 a 8) mientras está parpadeando el indicador **MEMORY**.

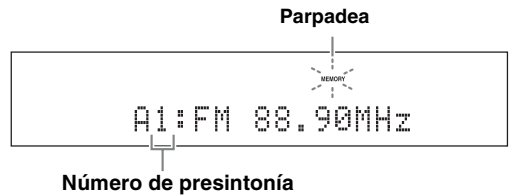

### 5 Pulse **MEMORY** para confirmar la presintonía.

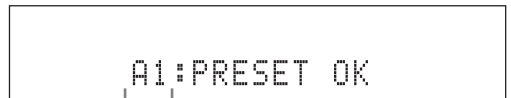

La emisora seleccionada se ha almacenado como A1.

Después de que aparezca “A1:PRESET OK” en la pantalla del panel frontal, la frecuencia aparecerá con el grupo de presintonías que haya seleccionado. El indicador MEMORY desaparecerá de la pantalla del panel frontal.

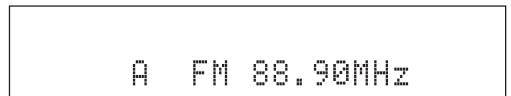

### Notas

- Los datos de emisora almacenados bajo un número de presintonía se eliminarán cuando almacene una nueva emisora bajo el mismo número de presintonía.
- Junto con la frecuencia de la emisora se almacena el modo de recepción (estéreo o mono).

## ■ Activación de las emisoras presintonizadas

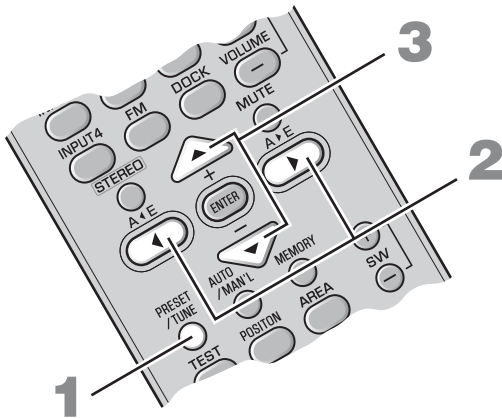

- 1** Pulse **PRESET/TUNE** para seleccionar el modo de sintonización por presintonía.
- 2** Pulse **A<E** o **A>E** varias veces para seleccionar el grupo de presintonías que desee (de A a E).
- 3** Pulse **+/-** varias veces para seleccionar el número de presintonía deseado (1 a 8).

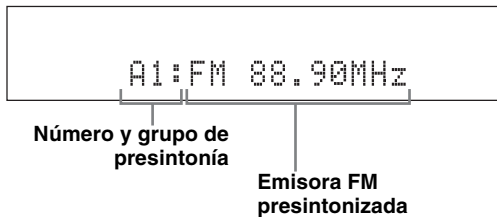

## ■ Recepción de emisoras con Sistema de datos de radio

El Sistema de datos de radio consiste en un sistema de transmisión de datos que las emisoras FM utilizan en muchos países. El sistema puede recibir varios datos del Sistema de datos de radio, como por ejemplo PS (servicio del programa), PTY (tipo de programa), RT (texto de la radio) y CT (hora del reloj) al recibir emisoras que emitan con Sistema de datos de radio.

### Para cambiar la pantalla de información del Sistema de datos de radio

Mientras recibe información del Sistema de datos de radio, pulse **FREQ/TEXT**. Cada vez que pulsa el botón, la pantalla de información cambia de la forma siguiente:

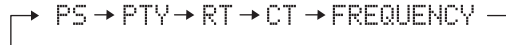

### Tipo de información

- **PROGRAM SERVICE (PS)**  
Muestra el programa del Sistema de datos de radio recibido actualmente.
- **PROGRAM TYPE (PTY)**  
Muestra el tipo de programa del Sistema de datos de radio recibido actualmente.
- **RADIO TEXT (RT)**  
Muestra la información del programa del Sistema de datos de radio recibido actualmente.
- **CLOCK TIME (CT)**  
Muestra la hora actual.
- **FREQUENCY**  
Muestra la frecuencia y el número y el grupo de presintonías.

### Notas

- Podrá seleccionar uno de los modos de visualización del Sistema de datos de radio únicamente cuando el indicador del Sistema de datos de radio correspondiente se encienda en la pantalla del panel frontal. Es posible que el sistema tarde un tiempo en recibir todos los datos del Sistema de datos de radio de la emisora.
- Puede seleccionar únicamente los modos de visualización del Sistema de datos de radio disponibles con los que cuenta la emisora.
- Si las señales que se están recibiendo no son lo suficientemente fuertes, es posible que el sistema no pueda utilizar los datos del Sistema de datos de radio. En particular, el modo RT requiere una gran cantidad de datos y es posible que no esté disponible incluso cuando sí lo estén otros modos de visualización del Sistema de datos de radio.
- En caso de que la señal sea débil, pulse **AUTO/MAN'L** para seleccionar la sintonización manual. (P. 23)
- Si la fuerza de la señal se debilita debido a interferencias externas mientras el sistema está recibiendo los datos del Sistema de datos de radio, es posible que la señal se corte inesperadamente y aparezca "...WAIT" en la pantalla del panel frontal.
- Al seleccionar el modo RT, el sistema puede mostrar información con un máximo de 64 caracteres alfanuméricos, incluyendo el símbolo de la diéresis. Los caracteres no disponibles aparecen subrayados "...".
- Si la señal se corta mientras el modo CT está seleccionado, aparecerá "CT WAIT" en la pantalla del panel frontal.

## Para seleccionar emisoras según el tipo de programa (género)

Es posible sintonizar emisoras con Sistema de datos de radio seleccionando un tipo de programa (género) entre 15 opciones. Una vez que seleccione un tipo de programa, el sistema buscará automáticamente un tipo de programa de todas las emisoras con Sistema de datos de radio.

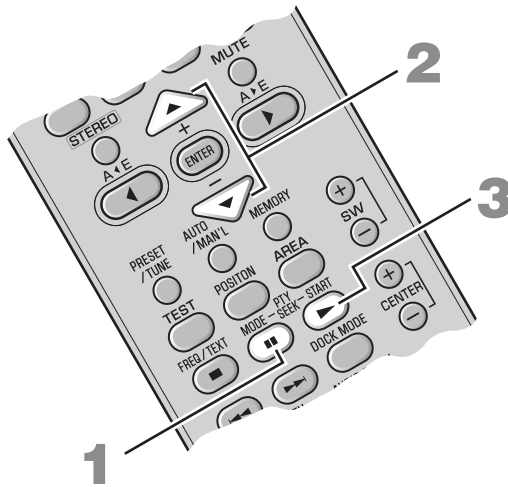

### 1 Pulse **PTY SEEK MODE** para ajustar el sistema en el modo **PTY SEEK**.

El nombre del tipo de programa o "NEWS" parpadeará en la pantalla del panel frontal.

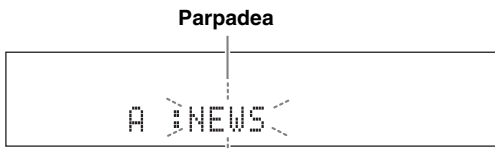

Para cancelar el modo **PTY SEEK**, pulse de nuevo **PTY SEEK MODE**.

### 2 Pulse **+/-** para seleccionar el tipo de programa.

El nombre del tipo de programa seleccionado aparecerá en la pantalla del panel frontal.

Tipo de programa	Descripciones
NEWS	Noticias
AFFAIRS	Actualidad
INFO	Información general
SPORT	Deportes
EDUCATE	Programas educativos
DRAMA	Seriales
CULTURE	Cultura

Tipo de programa	Descripciones
SCIENCE	Ciencia
VARIED	Ocio ligero
POP M	Música popular
ROCK M	Música rock
M.O.R.M	Música para conducir (fácil de escuchar)
LIGHT M	Clásicos ligeros
CLASSICS	Clásicos importantes
OTHER M	Otra música

### 3 Pulse **PTY SEEK START** para comenzar la búsqueda de todas las emisoras presintonizadas del Sistema de datos de radio disponibles.

El nombre del tipo de programa seleccionado parpadeará y el indicador **PTY HOLD** se encenderá en la pantalla del panel frontal.

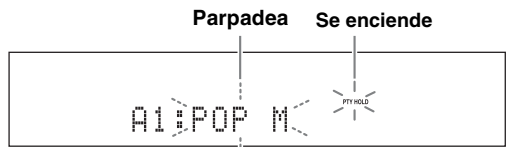

Para finalizar la búsqueda de emisoras, pulse de nuevo **PTY SEEK START**.

#### Notas

- El sistema detiene la búsqueda de emisoras cuando se encuentra una emisora que emite el tipo de programa seleccionado.
- Si la emisora que se ha encontrado no es la que desea, pulse **PTY SEEK START** de nuevo para reanudar la búsqueda de otra emisora que emita el mismo tipo de programa.



# UTILIZACIÓN DE DISPOSITIVOS OPCIONALES

## Utilización de iPod™

Una vez haya colocado el iPod en la base universal para iPod de Yamaha (como por ejemplo YDS-10/YDS-11, no incluido) y haya conectado el terminal DOCK del subwoofer/control del sistema (P. 14), podrá disfrutar de la reproducción de la música de su iPod.

### iPod compatibles

- iPod (Click and Wheel)
- iPod nano
- iPod mini
- iPod touch

### Función de carga de batería

Este sistema carga la batería de un iPod colocado en la base universal para iPod de Yamaha conectada al terminal DOCK del subwoofer/control del sistema mientras el sistema está encendido.

### Colocación del iPod en la base universal para iPod de Yamaha

Una vez que coloque el iPod en la base universal para iPod de Yamaha, "iPod connected" y el indicador DOCK aparecerán en la pantalla del panel frontal.

### Notas

- Algunas funciones podrían no estar disponibles, en función del modelo o la versión de software de su iPod.
- Para obtener una lista completa de los mensajes de estado que aparecen en la pantalla del panel frontal, consulte la sección "iPod" de "Solución de problemas" en la página 36.
- Asegúrese de ajustar el volumen al mínimo antes de colocar o extraer el iPod.

## ■ Controles y funciones para el iPod™

Es posible controlar el iPod en el modo remoto sencillo o en el modo de exploración de menús.



Podrá alternar entre estos dos modos pulsando DOCK MODE.

**DOCK**

---

Ajuste la entrada en DOCK.

**Botones de control de reproducción**

---

Controla la reproducción del iPod conectado.

▷: Reproducción/pausa (modo remoto sencillo), Reproducción (modo de exploración de menús)

⏏: Reproducción/pausa (modo remoto sencillo), Pausa (modo de exploración de menús)

⏏: Detener

⏮/⏭: Avanzar/retroceder

Avanzar/retroceder mediante búsqueda (mantener pulsado)

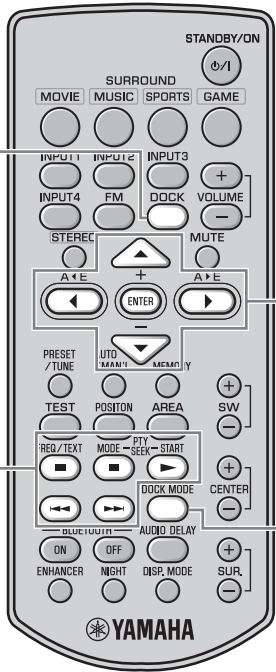

**MENU/Botones de cursor (▲/▼/◀/▶)/ENTER**

- Desplácese a través del menú del iPod.
- Pulse ◀ para desplazarse al nivel de menú superior.
  - Pulse ▲/▼ para mover el cursor para seleccionar un menú.
  - Pulse ENTER o ▶ para acceder al menú seleccionado.
  - Pulse ENTER en la pantalla de menú del nivel "Songs" para reproducir la canción seleccionada.

**DOCK MODE**

Alternar entre el modo remoto sencillo y el modo de exploración de menús.

OTRAS FUNCIONES

Español

## ■ Control del iPod en el modo remoto sencillo

Al conectar el iPod en la base universal para iPod de Yamaha (como por ejemplo YDS-10 o YDS-11, no incluido), éste pasa al modo remoto sencillo. En este modo, puede realizar las operaciones básicas del iPod (reproducir, detener, avanzar/retroceder, etc.) utilizando el mando a distancia suministrado.



También es posible realizar estas operaciones utilizando los controles del iPod. Consulte el manual de instrucciones del iPod para conocer su funcionamiento.

## ■ Control del iPod en el modo de exploración de menús

La información de listas de canciones o de reproducción se muestra en la pantalla del panel frontal, de forma que en este modo pueda seleccionar y reproducir canciones o ajustar valores de configuración utilizando el mando a distancia suministrado.

### Notas

- No es posible realizar estas operaciones utilizando los controles del iPod.
- Los caracteres que no puedan mostrarse en la pantalla del panel frontal se sustituirán por guiones bajos “\_”.

**1** Pulse **DOCK MODE** para acceder al modo de exploración de menús.

**2** Pulse **▲/▼/◀/▶** varias veces para seleccionar el menú que desee y, a continuación, pulse **ENTER** para reproducir la canción seleccionada.

Opciones	Nivel 1	Nivel 2	Nivel 3	Nivel 4
Playlists	Lista de reproducción	Lista de canciones		
Artists	Lista de artistas	Lista de álbumes	Lista de canciones	
Albums	Lista de álbumes	Lista de canciones		
Songs	Lista de canciones			
Genres	Lista de géneros	Lista de artistas	Lista de álbumes	Lista de canciones
Composers	Lista de compositores	Lista de álbumes	Lista de canciones	
Settings	Lista de ajustes			

La lista de ajustes contiene las dos opciones siguientes.

### Shuffle

Utilice esta función para que el sistema reproduzca las canciones o los álbumes en orden aleatorio.

Opciones: Off, Songs, Album

Puede alternar entre cada opción pulsando **ENTER**.

- Seleccione “Off” para desactivar esta función.
- Seleccione “Songs” para que el sistema reproduzca las canciones en orden aleatorio.
- Seleccione “Album” para que el sistema reproduzca los álbumes en orden aleatorio.

### Repeat

Utilice esta función para que el sistema repita una canción o una secuencia de canciones.

Opciones: Off, One, All

Puede alternar entre cada opción pulsando **ENTER**.

- Seleccione “Off” para desactivar esta función.
- Seleccione “One” para que el sistema repita una canción.
- Seleccione “All” para que el sistema repita una secuencia de canciones.

### Nota

El contenido del menú del iPod podría variar, en función del modelo o la generación.

## Utilización de componentes Bluetooth™

Es posible conectar el receptor de audio inalámbrico Yamaha Bluetooth (como por ejemplo el YBA-10, que se vende por separado) al terminal DOCK del subwoofer/control del sistema, y disfrutar así del contenido musical almacenado en el dispositivo Bluetooth (como por ejemplo un reproductor de música portátil o un ordenador equipado con un transmisor Bluetooth, etc.) sin conectar cables entre el sistema y el dispositivo Bluetooth. Tendrá que realizar el “emparejado” del receptor de audio inalámbrico Yamaha Bluetooth conectado y el dispositivo Bluetooth antes de poder utilizar esta función.

### ■ Controles y funciones para componentes Bluetooth

#### DOCK

Ajuste la entrada en DOCK.

#### BLUETOOTH ON/OFF

- Iniciar o cancelar el emparejado.
- Conecte o desconecte un dispositivo Bluetooth.

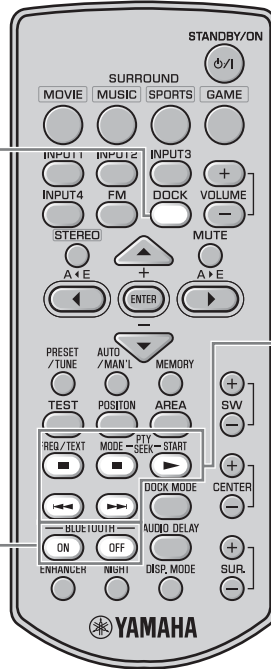

#### Botones de control de reproducción

Controla la reproducción de un dispositivo Bluetooth.

▷: Reproducir

⏏: Pausa

⏏: Detener

⏮/⏭: Retroceder/avanzar

### ■ Emparejado del receptor de audio inalámbrico Yamaha Bluetooth™ y el dispositivo Bluetooth™

El emparejado deberá realizarse antes de utilizar por primera vez un dispositivo Bluetooth con el receptor de audio inalámbrico Yamaha Bluetooth conectado al sistema, o si se han eliminado los datos de emparejado registrados. El “emparejado” consiste en la operación de registro de un componente Bluetooth para comunicaciones Bluetooth.

Para garantizar la seguridad, el límite de tiempo de la operación de emparejado es de 8 minutos. Lea y asegúrese de comprender todas las instrucciones antes de empezar.

- 1** Conecte el receptor de audio inalámbrico Yamaha Bluetooth al terminal DOCK del control del sistema/subwoofer. (E3 P. 14)
- 2** Pulse **DOCK** para ajustar la entrada en DOCK.
- 3** Encienda el dispositivo Bluetooth con el que desea realizar el emparejado y, a continuación, acceda al modo de emparejado.  
Consulte el manual de instrucciones del dispositivo Bluetooth para acceder a los detalles.

**4 Mantenga pulsado BLUETOOTH ON durante más de 3 segundos para comenzar el emparejado.**

“Searching...” aparecerá cuando comience el proceso de emparejado. Mientras el receptor de audio inalámbrico Yamaha Bluetooth está en el modo de emparejado, el indicador DOCK parpadea en la pantalla del panel frontal.



Para cancelar el proceso de emparejado, pulse **BLUETOOTH OFF**.

**5 Compruebe que el dispositivo Bluetooth detecta el receptor de audio inalámbrico Yamaha Bluetooth.**

Si el dispositivo Bluetooth detecta el receptor de audio inalámbrico Yamaha Bluetooth, aparecerá el nombre del receptor de audio (por ejemplo, “YBA-10 YAMAHA”) en la lista de dispositivos del componente Bluetooth.

**6 Seleccione el receptor de audio inalámbrico Yamaha Bluetooth en la lista de dispositivos del componente Bluetooth y, a continuación, introduzca la clave “0000” en el dispositivo Bluetooth.**

Cuando se haya efectuado el procedimiento de emparejado correctamente, “Completed” aparecerá en la pantalla del panel frontal.



- Si el proceso de emparejado no se completa antes de que transcurran 8 minutos, aparecerá “Not found” y se desactivará el indicador DOCK de la pantalla del panel frontal.
- Si el emparejado se cancela durante el proceso, aparecerá “Canceled” en la pantalla del panel frontal.

**Nota**

El receptor de audio inalámbrico Yamaha Bluetooth se puede emparejar hasta con ocho dispositivos Bluetooth. Cuando se complete correctamente el emparejado con un noveno dispositivo, y se hayan registrado los datos de emparejado, se eliminarán los datos de emparejado del dispositivo que haga más tiempo que no se utiliza.

**■ Establecimiento de conexión**

Una vez completado el proceso de emparejado, realice la operación de conexión en el sistema o en el dispositivo Bluetooth para habilitar las comunicaciones entre ellos. La operación de conexión en el sistema está disponible únicamente para el último dispositivo Bluetooth que se haya conectado.

**1 Pulse DOCK para ajustar la entrada en DOCK.****2 Pulse BLUETOOTH ON para iniciar una conexión. Aparecerá “Searching...” en la pantalla del panel frontal.**

Cuando el sistema encuentra el último dispositivo Bluetooth que se ha conectado, aparecerá “BT connected” en la pantalla frontal durante 3 segundos.



- Si el sistema no puede encontrar el último dispositivo Bluetooth que se ha conectado, aparecerá “Not found” en la pantalla frontal.
- Si desea establecer una conexión con un dispositivo Bluetooth que no es el último dispositivo con el que se ha establecido conexión, realice la conexión desde dicho dispositivo Bluetooth. Consulte el manual de instrucciones del dispositivo Bluetooth para acceder a los detalles.

**■ Desconexión**

**Pulse DOCK y, a continuación, BLUETOOTH OFF para desconectar el sistema del dispositivo Bluetooth.**

“Disconnected” aparecerá en la pantalla del panel frontal.

**■ Reproducción desde el dispositivo Bluetooth**

Es posible reproducir desde el dispositivo Bluetooth utilizando el mando a distancia incluido.

También puede reproducir desde el dispositivo Bluetooth utilizándolo directamente.



Las operaciones mediante el mando a distancia están disponibles únicamente cuando la conexión se establece entre el dispositivo Bluetooth desde el que desea realizar la reproducción y el sistema.

# AJUSTE DEL RETARDO DE AUDIO

A veces, existe cierto retraso entre las imágenes de televisión FPD y el sonido. Puede utilizar esta función para retrasar la salida de sonido, y sincronizarlo así con la imagen de vídeo.

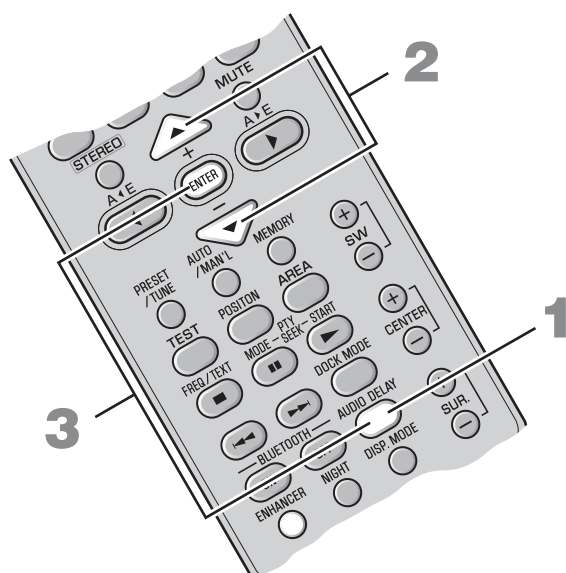

**1** Pulse **AUDIO DELAY** para acceder al modo de ajuste.

**2** Pulse **▲/▼** para ajustar el tiempo de retardo.  
Opciones: 0 a 240 mseg  
Puede ajustar el tiempo de retardo en valores de 10 mseg.

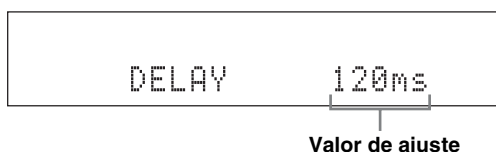

**3** Pulse **AUDIO DELAY** de nuevo, o pulse **ENTER** para salir del modo de ajuste.



- El ajuste predeterminado es 0 mseg, y “DELAY OFF” aparece en la pantalla del panel frontal.
- El sistema memoriza la configuración asignada a cada fuente de entrada.

## Nota

Si no acciona esta función antes de transcurrir 30 segundos después de acceder al modo de ajuste, el sistema cancela automáticamente el modo de ajuste.

## ESCUCHA A BAJO VOLUMEN (MODO DE ESCUCHA NOCTURNA)

El modo de escucha nocturna le permite escuchar diálogos o canciones con más claridad a volúmenes más bajos, suprimiendo los efectos de sonido. Esta función resulta útil cuando disfruta de películas o música por la noche.

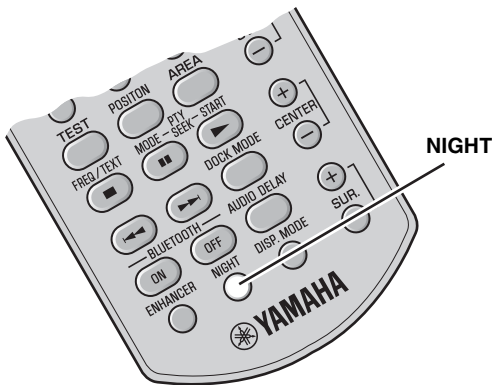

### Pulse **NIGHT**.

“NIGHT ON” aparecerá en la pantalla del panel frontal. El indicador NIGHT se ilumina cuando está seleccionado el modo de escucha nocturna.

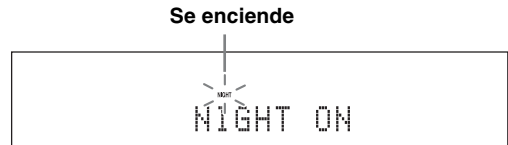

- Para cancelar el modo de escucha nocturna, pulse **NIGHT** de nuevo.
- Al activar esta función, el modo de mejora de música comprimida se desactiva automáticamente. (P. 21)
- Este ajuste está fijado para todas las fuentes de entrada.

## AJUSTE DEL BALANCE DE VOLUMEN DURANTE LA REPRODUCCIÓN

Puede ajustar el balance de volumen de los altavoces y el subwoofer virtual.

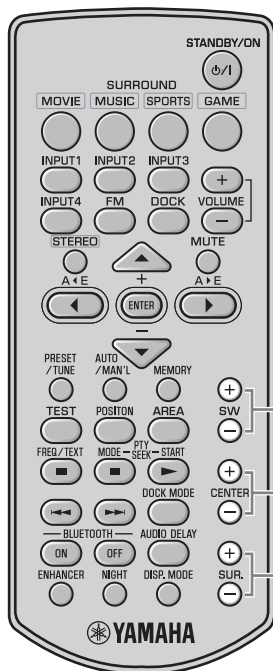

### **SW +/-**

Ajusta el nivel de salida del canal del subwoofer.

Intervalo de control: +6 a -6

### **CENTER +/-**

Ajusta el nivel de salida del canal del altavoz virtual central.

Intervalo de control: +6 a -6

### **SUR. +/-**

Ajusta el nivel de salida de los canales de los altavoces virtuales de sonido envolvente/sonido envolvente trasero.

Intervalo de control: +6 a -6



- También puede ajustar el volumen del altavoz mientras se emite el tono de prueba. (P. 20)
- Este ajuste está fijado para todas las fuentes de entrada.

# CAMBIO DE BRILLO DE LA PANTALLA DEL PANEL FRONTAL

Es posible cambiar el brillo de la pantalla del panel frontal. Además, también puede desactivar la pantalla del panel frontal para ver la película en un entorno más oscuro.

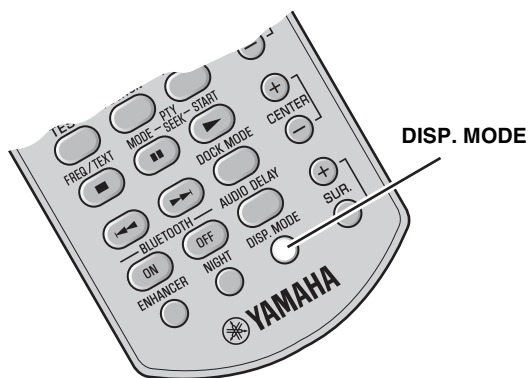

**Pulse DISP. MODE varias veces.**

Cada vez que pulse **DISP. MODE**, cambiará el brillo del panel frontal.

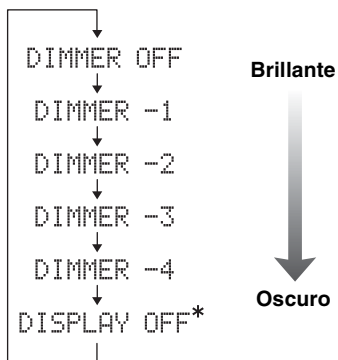

\* Al seleccionar DISPLAY OFF, la pantalla del panel frontal después de que "DISPLAY OFF" aparezca en la pantalla del panel frontal.

La pantalla del panel frontal se ilumina momentáneamente cuando se realiza alguna operación con el modo DISPLAY OFF seleccionado.

En el modo DISPLAY OFF sólo permanece encendido el indicador de alimentación.



El ajuste predeterminado es DIMMER OFF.

# INFORMACIÓN ADICIONAL

## Solución de problemas

Si surge algún tipo de problema con el sistema, compruebe los siguientes elementos. Si las soluciones que se enumeran a continuación no le permiten resolver el problema, o si el problema no aparece a continuación, apague y desenchufe el sistema y, a continuación, póngase en contacto con el distribuidor o Centro de servicio Yamaha más cercano.

Problema	Causa	Solución	Consulte la página
<b>El dispositivo se enciende, pero se apaga inmediatamente.</b>	El cable de alimentación podría estar conectado incorrectamente.	Asegúrese de que el cable de alimentación esté conectado correctamente a la toma de corriente.	15
	Puede que exista un cortocircuito en el cable de uno de los altavoces.	Asegúrese de que los cables de todos los altavoces estén conectados correctamente.	11
	Este sistema podría haber recibido una fuerte descarga eléctrica, como por ejemplo durante una tormenta eléctrica o a raíz de un exceso de electricidad estática.	Coloque el sistema en el modo de espera y, a continuación, desconecte el cable de alimentación. Espere unos 30 segundos, conecte el cable de alimentación y, a continuación, encienda el sistema de nuevo.	16
<b>Los altavoces no emiten ningún tipo de sonido.</b>	Puede que el volumen esté al mínimo.	Ajuste el nivel de volumen.	16, 33
	Puede que esté activada la función de silencio.	Cancele la función de silencio.	16
	Puede que la fuente de entrada o el ajuste de entrada sea incorrecto.	Seleccione la fuente de entrada correcta o el ajuste de entrada.	16
	Los cables podrían estar conectados incorrectamente.	Asegúrese de que todos los cables estén conectados correctamente.	11
<b>El sonido de un lateral está demasiado bajo.</b>	Los cables podrían estar conectados incorrectamente.	Asegúrese de que todos los cables estén conectados correctamente.	11
<b>El único canal de altavoz que suena es el delantero.</b>	Puede que esté escuchando sonidos estéreo sin modo envolvente.	Pulse un botón de modo envolvente para habilitar el efecto de campo de sonido.	18
<b>El canal del altavoz central no emite sonido.</b>	Puede que el volumen del canal del altavoz virtual central esté al mínimo.	Ajuste el nivel de volumen del canal del altavoz virtual central.	33
<b>Los canales del altavoz envolvente no emiten sonido.</b>	Puede que el volumen de los canales del altavoz virtual envolvente estén al mínimo.	Ajuste el nivel de volumen de los canales del altavoz virtual envolvente.	33
<b>El subwoofer no emite ningún tipo de sonido.</b>	Puede que el volumen del canal del subwoofer esté al mínimo.	Ajuste el nivel de volumen del subwoofer.	33
<b>El sonido es de poca calidad (ruidoso).</b>	Puede que exista un cortocircuito en el cable de uno de los altavoces.	Asegúrese de que todos los cables estén conectados correctamente.	11
<b>El sistema no funciona correctamente.</b>	Este sistema podría haber recibido una fuerte descarga eléctrica, como por ejemplo durante una tormenta eléctrica, a raíz de un exceso de electricidad estática o un descenso en el suministro eléctrico.	Coloque el sistema en el modo de espera y, a continuación, desconecte el cable de alimentación. Espere unos 30 segundos, conecte el cable de alimentación y, a continuación, encienda este sistema.	16
	El cable de control del sistema podría estar conectado incorrectamente.	Conecte firmemente el cable del sistema.	11
<b>Un dispositivo digital o de alta frecuencia genera ruido.</b>	Puede que el sistema esté colocado cerca de un dispositivo digital o un dispositivo de alta frecuencia.	Aleje el sistema de dicho dispositivo.	—



Problema	Causa	Solución	Consulte la página
<b>El mando a distancia no controla el sistema.</b>	El sistema podría encontrarse fuera del alcance del mando a distancia.	Si desea obtener información acerca del alcance de funcionamiento del mando a distancia, consulte "Utilización del mando a distancia".	7
	El sensor del mando a distancia de este sistema podría estar expuesto a la luz del sol directa o a una fuente de iluminación.	Cambie la iluminación.	—
	Puede que las baterías estén agotadas.	Sustituya las baterías.	7

## ■ Sintonizador

Problema	Causa	Solución	Consulte la página
<b>Existen ruidos en la recepción de FM estéreo.</b>	Las características de las emisiones estéreo FM podrían provocar este problema cuando el transmisor está demasiado lejos, o si la calidad de la antena es escasa.	Compruebe las conexiones de la antena.	14
		Pruebe utilizando una antena FM direccional de alta calidad.	—
		Utilice el método de sintonización manual.	23
<b>Existe distorsión y no puede conseguirse una buena calidad recepción, ni siquiera con una buena antena FM.</b>	Existen interferencias multirruta.	Ajuste la posición de la antena para eliminar las interferencias multirruta.	—
<b>La emisora que desea no puede sintonizarse con el método de sintonización automático.</b>	La señal es demasiado débil.	Utilice una antena FM direccional de alta calidad.	—
		Utilice el método de sintonización manual.	23

## ■ iPod

### Nota

Si se produce un error de transmisión sin que aparezca un mensaje de estado en el panel frontal, compruebe la conexión con el iPod (P. 14).

Mensaje de estado	Causa	Solución	Consulte la página
Unknown iPod	El iPod que está utilizando no es compatible con este sistema.	El sistema sólo es compatible con iPod (Click and Wheel), iPod nano, iPod mini e iPod touch.	—
iPod connected	El iPod está correctamente colocado en la base universal Yamaha iPod (como por ejemplo YDS-10 o YDS-11, se vende por separado) conectada al terminal DOCK de este sistema, y la conexión entre el iPod y el sistema se ha realizado correctamente.		
Disconnected	Se extrajo el iPod de la base universal Yamaha iPod (como por ejemplo YDS-10 o YDS-11, se vende por separado) conectada al terminal DOCK de este sistema.	Coloque de nuevo el iPod en la base universal Yamaha iPod (YDS-10 o YDS-11, se vende por separado) que se encuentra conectada al terminal DOCK de este sistema.	14, 28

## ■ Bluetooth

### Nota

Si se produce un error de transmisión sin que aparezca un mensaje de estado en el panel frontal, compruebe el dispositivo Bluetooth.

Mensaje de estado	Causa	Solución	Consulte la página
Searching...	El receptor de audio inalámbrico Yamaha Bluetooth (como por ejemplo el YBA-10, que se vende por separado) y el dispositivo Bluetooth se encuentran en proceso de emparejado.  El receptor de audio inalámbrico Yamaha Bluetooth (como por ejemplo el YBA-10, que se vende por separado) y el dispositivo Bluetooth se encuentran en proceso de establecimiento de conexión.		
Completed	El emparejado ha finalizado.		
Canceled	Se ha cancelado el emparejado.		
Not found	El sistema no puede encontrar el dispositivo Bluetooth mientras se realiza el emparejado o se intenta conectar al dispositivo Bluetooth.		
BT connected	Se ha establecido la conexión entre el receptor de audio inalámbrico Yamaha Bluetooth (como por ejemplo el YBA-10, que se vende por separado) y el dispositivo Bluetooth.		
Disconnected	El dispositivo Bluetooth está desconectado del receptor de audio inalámbrico Yamaha Bluetooth (como por ejemplo el YBA-10, que se vende por separado).		
Not Available	El proceso de emparejado se realiza cuando el receptor de audio inalámbrico Yamaha Bluetooth (como por ejemplo el YBA-10, que se vende por separado) está conectado al dispositivo Bluetooth.	Efectúe el proceso de emparejado cuando el receptor de audio inalámbrico Yamaha Bluetooth (como por ejemplo el YBA-10, que se vende por separado) no esté conectado al dispositivo Bluetooth.	30

## Glosario

### ■ AIR SURROUND XTREME

Nueva tecnología envolvente desarrollada por Yamaha que permite crear sonido envolvente con un número de altavoces más reducido. En comparación con la tecnología envolvente frontal tradicional, la tecnología AIR SURROUND XTREME proporciona un campo de sonido envolvente natural.

### ■ Canal (c)

Un canal consiste en un tipo de audio que se ha dividido según el alcance y otras características.

Ej. 7.1 canales

- Altavoces delanteros, Izquierdo (1 c), Derecho (1 c)
- Altavoz central (1 c)
- Altavoces envolventes, Izquierdo (1 c), Derecho (1 c)
- Altavoces traseros envolventes, Izquierdo (1 c), Derecho (1 c)
- Subwoofer (1 c  $\times$  0,1\* = 0,1 c)

\* En contraposición a una banda de un solo canal completo, componente diseñado para mejorar el sonido de baja frecuencia y conseguir así un efecto adicional.

### ■ Dolby Digital

Sistema de sonido envolvente digital desarrollado por Dolby Laboratories que proporciona audio multicanal totalmente independiente. Con tres canales delanteros (izquierdo, central y derecho) y 2 canales estéreo envolventes, Dolby Digital proporciona cinco canales de audio de alcance completo. Con un canal adicional especial para los efectos de graves (llamados LFE, o efecto de baja frecuencia), el sistema tiene un total de 5.1 canales (LFE se cuenta como 0,1 canales). Mediante la utilización de estéreo de dos canales para los altavoces envolventes, es posible conseguir un efecto de movimiento de sonido y de entorno de sonido envolvente que con el Dolby Surround.

### ■ Dolby Pro Logic II

Se trata de una tecnología de decodificación de matriz mejorada que proporciona mejor espacialidad y direccionalidad en material programado para Dolby Surround; proporciona un convincente campo de sonido tridimensional en grabaciones de música estéreo, y resulta ideal para trasladar la experiencia del sonido envolvente al mundo de la automoción. Aunque la programación de sonido convencional es totalmente compatible con los decodificadores Dolby Pro Logic II, las pistas de sonido podrán decodificarse de forma especial para sacar el máximo partido a la reproducción Pro Logic II, incluyendo canales envolventes izquierdo y derecho independientes.

### ■ DTS

Sistema de sonido envolvente digital desarrollado por DTS, Inc., que proporciona audio de 5.1 canales. Cuenta con gran cantidad de datos de audio, y es capaz de proporcionar auténticos efectos de sonido.

### ■ Frecuencia de muestreo

Número de muestreo (proceso para digitalización de señales analógicas) por segundo. En principio, cuanto mayor sea la tasa de muestreo, más amplio será el intervalo de frecuencia que puede reproducirse, y cuanto mayor sea la tasa de bits cuantizada, mejor será el sonido que pueda reproducirse.

### ■ PCM (Modulación de códigos de pulso)

Señal que se cambia a formato digital sin compresión. Un CD está grabado con sonido a 16 bits a 44,1 kHz, mientras que la grabación en DVD puede efectuarse desde 16 bits a 48 kHz hasta 24 bits a 192 kHz, y por lo tanto ofrece mayor calidad de sonido que el CD.

## Especificaciones

### YAS-71CU/YAS-81CU

- Tipo ..... Tipo blindaje magnético con suspensión acústica y 2 vías
- Explorador  
 Woofer..... Tipo blindaje magnético con cono de 8 cm × 4 (L2, R2)  
 Tweeter..... Tipo de blindaje magnético con cúpula equilibrada de 2,5 cm × 2 (L1, R1)
- Respuesta de frecuencia ..... 120 Hz a 20 kHz (-10 dB)
- Dimensiones (An. × Al. × Prof.)  
 [YAS-71]..... 800 × 105 × 100 mm  
 [YAS-81]..... 1.030 × 105 × 100 mm
- Peso  
 [YAS-71]..... 5 kg  
 [YAS-81]..... 6 kg

### YAS-71SPX/YAS-81SPX

#### Amplificador

- Potencia de salida RMS mínima por canal  
 L/R..... 55 W + 55 W (1 kHz 1% THD + N)  
 Subwoofer ..... 55 W (100 Hz 1% THD + N)
- Potencia máxima por canal  
 L/R..... 70 W + 70 W (1 kHz 10% THD + N)  
 Subwoofer ..... 70 W (100 Hz 10% THD + N)

### FM Sintonizador

- Margen de sintonización  
 [Modelos para EE.UU. y Canadá] ..... 87,50 a 107,90 MHz  
 [Resto de modelos] ..... 87,50 a 108,00 MHz
- Entrada de antena (desequilibrada) ..... 75 Ω

### Subwoofer

- Tipo..... Tipo reflector de graves
- Explorador ..... Cono de 16 cm, Tipo de blindaje magnético
- Respuesta de frecuencia..... 35 Hz a 120 Hz (-10 dB)

### Otras secciones

- Fuente de alimentación  
 [Modelo para Taiwán] ..... CA 110 V, 60 Hz  
 [Modelos para EE.UU. y Canadá] ..... CA 120 V, 60 Hz  
 [Modelo para China]..... CA 220 V, 50 Hz  
 [Modelo para Corea]..... CA 220 V, 60 Hz  
 [Modelos para Asia y Europa]..... CA 230 V, 50 Hz  
 [Modelo para Australia]..... CA 240 V, 50 Hz
- Consumo de energía ..... 50 W
- Consumo de alimentación en modo de espera..... 1 W o menos
- Dimensiones (An. × Al. × Prof.) ..... 194 × 450 × 400 mm
- Peso..... 13 kg

\* Las especificaciones están sujetas a cambios sin previo aviso.



Este sistema emplea nuevas tecnologías y algoritmos que permiten conseguir sonido envolvente de 7 canales con sólo dos altavoces delanteros, y sin utilizar paredes como reflejos.



“DTS” y “DTS Digital Surround” son marcas comerciales registradas de DTS, Inc.



Fabricado con licencia de Dolby Laboratories. “Dolby”, “Pro Logic” y el símbolo de la doble D son marcas comerciales de Dolby Laboratories.

## Garantía limitada para el Área Económica Europea (AEE) y Suiza

Gracias por haber elegido un producto Yamaha. En el caso poco probable de que su producto Yamaha necesite el servicio que concede la garantía, póngase en contacto por favor con el concesionario a quien adquirió el producto. Si usted tiene alguna dificultad, póngase en contacto por favor con la oficina representativa de Yamaha en su país. Podrá encontrar todos los detalles necesarios en nuestros sitios Web (<http://www.yamaha-hifi.com/> o <http://www.yamaha-uk.com/> para los residentes del Reino Unido).

El producto tiene una garantía de dos años, a partir de la fecha de la compra original, que cubre las reparaciones de las averías que pueda tener debido a defectos en la mano de obra o en los materiales empleados en su fabricación. Yamaha se compromete, sujeto a las condiciones listadas más abajo, a reparar el producto o cualquier pieza (o piezas) que tenga defectos, o a sustituirlo, a discreción de Yamaha, sin cobrar ningún honorario por las piezas o la mano de obra. Yamaha se reserva el derecho de reemplazar un producto por otro de clase y/o precio y condiciones similares, en el caso de que éste no se fabrique más o se considere que las reparaciones resultan poco económicas.

### Condiciones de la garantía

1. El producto defectuoso DEBERÁ ir acompañado de la factura o recibo de venta original (que muestre la fecha de la compra, el código del producto y el nombre del concesionario), junto con una explicación que describa detalladamente la avería. Si falta esta prueba clara de la compra, Yamaha se reserva el derecho a no proveer el servicio de reparaciones gratis, y el producto podrá ser devuelto al cliente corriendo éste con todos los gastos relacionados con el envío.
2. El producto DEBERÁ haber sido adquirido en el establecimiento de un concesionario Yamaha AUTORIZADO dentro del Área Económica Europea (AEE) o Suiza.
3. El producto no deberá haber sido sometido a ninguna modificación ni alteración, a menos que ésta haya sido autorizada por escrito por Yamaha.
4. De esta garantía se excluye lo siguiente:
  - a. El mantenimiento periódico y la reparación o sustitución de piezas debidos al desgaste natural.
  - b. Los daños debidos a:
    - (1) Reparaciones realizadas por el propio cliente o por un tercero que no cuente con ninguna autorización.
    - (2) Embalaje inadecuado o maltrato, cuando el producto está siendo transportado desde el lugar de residencia del cliente. Tenga en cuenta que el cliente es el responsable de embalar el producto adecuadamente cuando éste es devuelto para ser reparado.
    - (3) Mal uso, incluyendo, pero sin limitarse a: (a) no usar el producto de forma normal o no seguir las instrucciones de uso, mantenimiento y almacenamiento apropiadas indicadas por Yamaha, y (b) instalación o uso del producto de forma inconsistente con las normas técnicas o de seguridad vigentes en el país donde éste se utiliza.
    - (4) Accidentes, rayos, agua, fuego, ventilación inadecuada, fuga de pilas o cualquier otra causa fuera del control de Yamaha.
    - (5) Defectos del sistema en el que se incorpora este producto e/o incompatibilidad con productos de terceros.
    - (6) Uso de un producto importado en la EEA y/o Suiza, no por Yamaha, donde ese producto no cumple con las normas técnicas o de seguridad del país donde se usa y/o con la especificación estándar de un producto vendido por Yamaha en la EEA y/o en Suiza.
    - (7) Productos que no están relacionados con AV (audiovisual).  
(Los productos sujetos a la "Declaración de Garantía de AV de Yamaha" se definen en nuestro sitio Web <http://www.yamaha-hifi.com/> o <http://www.yamaha-uk.com/> para los residentes del Reino Unido.)
5. Cuando las garantías del país donde se compra el producto y del país donde éste se usa son diferentes se aplicará la garantía del país donde se usa el producto.
6. Yamaha no se hará responsable de ninguna pérdida o daño directo, emergente o de cualquier otro tipo; sólo se hará responsable de la reparación o sustitución del producto.
7. Haga una copia de seguridad de cualquier configuración o datos personalizados, ya que Yamaha no se hará responsable de ninguna alteración o pérdida que tal configuración o datos puedan sufrir.
8. Esta garantía no afecta a los derechos legales del consumidor bajo las leyes nacionales aplicables vigentes, ni a los derechos del consumidor contra el concesionario surgidos de su contrato de venta/compra.

## Información para Usuarios sobre Recolección y Disposición de Equipamiento Viejo y Baterías Usadas



Estos símbolos en los productos, embalaje, y/o documentación que se acompañe significan que los productos electrónicos y eléctricos usados y las baterías usadas no deben ser mezclados con desechos hogareños corrientes.

Para el tratamiento, recuperación y reciclado apropiado de los productos viejos y las baterías usadas, por favor llévelos a puntos de recolección aplicables, de acuerdo a su legislación nacional y las directivas 2002/96/EC y 2006/66/EC.



Al disponer de estos productos y baterías correctamente, ayudará a ahorrar recursos valiosos y a prevenir cualquier potencial efecto negativo sobre la salud humana y el medio ambiente, el cual podría surgir de un inapropiado manejo de los desechos.



Para mayor información sobre recolección y reciclado de productos viejos y baterías, por favor contacte a su municipio local, su servicio de gestión de residuos o el punto de venta en el cual usted adquirió los artículos.



### [Información sobre la Disposición en otros países fuera de la Unión Europea]

Estos símbolos sólo son válidos en la Unión Europea. Si desea deshacerse de estos artículos, por favor contacte a sus autoridades locales y pregunte por el método correcto de disposición.

**Pb**

### Nota sobre el símbolo de la batería (ejemplos de dos símbolos de la parte inferior)

Este símbolo podría ser utilizado en combinación con un símbolo químico. En este caso el mismo obedece a un requerimiento dispuesto por la Directiva para el elemento químico involucrado.

# Let op: Lees het volgende voor u dit toestel in gebruik neemt.

- 1 Om er zeker van te kunnen zijn dat u de optimale prestaties uit uw toestel haalt, dient u deze handleiding zorgvuldig door te lezen. Bewaar de handleiding op een veilige plek zodat u er later nog eens iets in kunt opzoeken.
- 2 Plaats dit geluidssysteem op een goed verluchte, koele, droge, nette plaats - niet in direct zonlicht of in de buurt van warmtebronnen, noch op plaatsen die onderhevig zijn aan trillingen, stof, vocht en/of koude. Laat boven en achter het toestel, evenals links en rechts ervan, een ruimte vrij van minstens vijf centimeter voor ventilatie.
- 3 Plaats dit toestel uit de buurt van andere elektrische apparatuur, motoren of transformatoren om storend gebrom te voorkomen.
- 4 Stel dit toestel niet bloot aan plotselinge temperatuurswisselingen van koud naar warm en plaats het toestel niet in een omgeving met een hoge vochtigheidsgraad (bijv. in een ruimte met een luchtbevochtiger) om te voorkomen dat zich binnenin het toestel condens vormt, wat zou kunnen leiden tot elektrische schokken, brand, schade aan dit toestel en/of persoonlijk letsel.
- 5 Vermijd plekken waar andere voorwerpen op het toestel kunnen vallen, of waar het toestel bloot staat aan druppelende of spattende vloeistoffen. Plaats de volgende dingen niet bovenop dit toestel:
  - Andere componenten, daar deze schade kunnen veroorzaken en/of de afwerking van dit toestel kunnen doen verkleuren.
  - Brandende voorwerpen (bijv. kaarsen), daar deze brand, schade aan dit toestel en/of persoonlijk letsel kunnen veroorzaken.
  - Voorwerpen met vloeistoffen, daar deze elektrische schokken voor de gebruiker en/of schade aan dit toestel kunnen veroorzaken wanneer de vloeistof daaruit in het toestel terecht komt.
- 6 Dek het toestel niet af met een krant, tafellaken, gordijn enz. zodat de koeling niet belemmerd wordt. Als de temperatuur binnenin het toestel te hoog wordt, kan dit leiden tot brand, schade aan het toestel en/of persoonlijk letsel.
- 7 Steek de stekker van dit toestel pas in het stopcontact als alle aansluitingen gemaakt zijn.
- 8 Gebruik het toestel niet wanneer het ondersteboven is geplaatst. Het kan hierdoor oververhit raken wat kan leiden tot schade.
- 9 Gebruik geen overdreven kracht op de schakelaars, knoppen en/of snoeren.
- 10 Wanneer u de stekker uit het stopcontact haalt, moet u aan de stekker zelf trekken, niet aan het snoer.
- 11 Maak dit toestel niet schoon met chemische oplosmiddelen; dit kan de afwerking beschadigen. Gebruik alleen een schone, droge doek.
- 12 Gebruik alleen het op dit toestel aangegeven voltage. Gebruik van dit toestel bij een hoger voltage dan aangegeven is gevaarlijk en kan leiden tot brand, schade aan het toestel en/of persoonlijk letsel. Yamaha aanvaardt geen aansprakelijkheid voor enige schade veroorzaakt door gebruik van dit toestel met een ander voltage dan hetgeen aangegeven staat.
- 13 Om bliksemschade te vermijden, moet u het netsnoer en buitenantennes loskoppelen van het stopcontact of het toestel tijdens een onweer.
- 14 Probeer niet zelf wijzigingen in dit toestel aan te brengen of het te repareren. Neem contact op met erkend Yamaha servicepersoneel wanneer u vermoedt dat het toestel reparatie behoeft. Probeer in geen geval de behuizing open te maken.
- 15 Wanneer u dit toestel voor langere tijd niet zult gebruiken (bijv. vakantie), dient u de stekker uit het stopcontact te halen.
- 16 Plaats dit toestel in de buurt van een stopcontact op een plek waar u de AC-stekker gemakkelijk kunt bereiken.
- 17 Lees het hoofdstuk "Problemen oplossen" over veel voorkomende vergissingen bij de bediening voor u de conclusie trekt dat het toestel een storing of defect vertoont.
- 18 Voor u het toestel verplaatst, drukt u op **STANDBY/ON** om de stand-bymodus te activeren en trekt u de stekker uit het stopcontact.
- 19 De batterijen mogen niet worden blootgesteld aan hitte, zoals door direct zonlicht, vuur of iets dergelijks.
- 20 Er zal condensatie optreden wanneer er zich een plotse temperatuurschommeling voordoet. Trek in dat geval de stekker uit het stopcontact en laat het toestel een tijdje ongebruikt staan.
- 21 Installatie van het toestel op een veilige plaats is de verantwoordelijkheid van de gebruiker. Yamaha kan niet aansprakelijk worden gesteld voor ongevallen veroorzaakt door onjuiste plaatsing of installatie van de luidsprekers.

## WAARSCHUWING

OM DE RISICO'S VOOR BRAND OF ELEKTRISCHE SCHOKKEN TE VERMINDEREN, MAG U DIT TOESTEL IN GEEN GEVAL BLOOTSTELLEN AAN VOCHT OF REGEN.

Zolang dit toestel is aangesloten op het stopcontact, is de stroomvoorziening niet afgesloten, ook niet wanneer u het toestel uitschakelt met **STANDBY/ON**. In deze staat is dit toestel ontworpen om slechts een zeer kleine hoeveelheid stroom te gebruiken.

# INHOUD

## INLEIDING

AAN DE SLAG .....	2
Bijgeleverde delen .....	2
Bedieningselementen en functies .....	3

## VOORBEREIDING

HET SYSTEEM PLAATSEN .....	8
Het centrale systeem plaatsen .....	8
AANSLUITING .....	11
Het centrale systeem en de subwoofer/systeembediening aansluiten .....	11
Externe onderdelen aansluiten .....	12
Het universele Yamaha iPod-station aansluiten .....	14
De Yamaha Bluetooth draadloze audio-ontvanger aansluiten .....	14
De FM-binnenhuisantenne aansluiten .....	14
Het netsnoer aansluiten .....	15

## BASISBEDIENING

BASISAFSPEELBEDIENING .....	16
AIR SURROUND XTREME .....	17
Wat is AIR SURROUND XTREME? .....	17
Naar de surround-modus luisteren van AIR SURROUND XTREME .....	18
De optimale luisterplaats zijdelings verschuiven .....	19
De optimale luisterplaats selecteren .....	20
Het virtuele surround-effect controleren .....	20
De extended stereo-modus gebruiken .....	21
De versterker voor gecombineerde muziek instellen .....	21

## ANDERE FUNCTIES

LUISTEREN NAAR FM-UITZENDINGEN .....	22
Overzicht .....	22
Bedieningselementen en functies voor de FM-afstemming .....	22
Basisafstemming .....	23
De zendervoorkeuzefunctie gebruiken .....	24
OPTIONELE APPARATUUR GEBRUIKEN .....	28
iPod™ gebruiken .....	28
Bluetooth™-componenten gebruiken .....	30

## HANDIGE BEDIENING

DE AUDIOVERTRAGING AANPASSEN .....	32
AAN LAAG VOLUME LUISTEREN (NACHTLUISTERMODUS) .....	33
DE VOLUMEBALANS AANPASSEN TIJDENS HET AFspeLEN .....	33
DE HELDERHEID VAN HET VOORPANEELSCHERM WIJZIGEN .....	34

## EXTRA INFORMATIE

EXTRA INFORMATIE .....	35
Problemen oplossen .....	35
Woordenlijst .....	38
Specificaties .....	39

## ■ Inleiding

YAS-71/YAS-81 bestaat uit een centraal systeem (YAS-71CU/YAS-81CU) en subwoofer/systeembediening (YAS-71SPX/YAS-81SPX). Dit product levert uitstekend geluid met eenvoudige handelingen, waardoor u van verschillende audiobronnen kunt genieten. We hopen dat de "YAS-71/YAS-81" u veel luisterplezier en voldoening geeft.

## ■ Info over deze handleiding

- In deze handleiding worden handelingen die kunnen worden uitgevoerd met de knoppen op het voorpaneel of de afstandsbediening uitgelegd aan de hand van de afstandsbediening.
-  geeft een tip aan voor uw bediening. Opmerkingen bevatten belangrijke informatie over veiligheid en bedieningsinstructies.
- De handleiding werd vóór de productie gedrukt. Ontwerp en specificaties zijn onderhevig aan wijzigingen als gevolg van verbeteringen, enz. Bij verschillen tussen de handleiding en het product krijgt het product voorrang.

# AAN DE SLAG

## Bijgeleverde delen

Dit product bevat de volgende items. Controleer of u de volgende items hebt ontvangen voordat u aansluitingen maakt.

### ■ Apparaten

Centraal systeem (YAS-71CU/YAS-81CU)

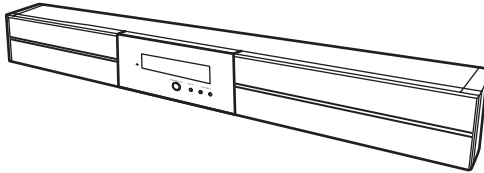

Subwoofer/systeembediening (YAS-71SPX/YAS-81SPX)

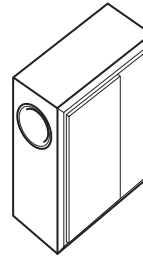

### ■ Accessoires

Systeembedieningskabel (4 m)

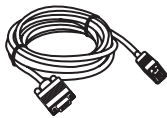

Luidsprekerkabel (4 m)



Afstandsbediening

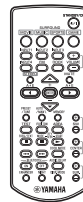

FM-binnenhuisantenna

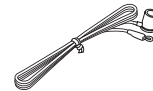

Tussenstuk × 2

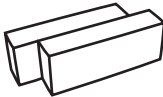

Batterij × 2 (AAA, R03, UM4)

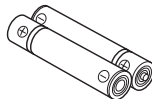

Installatiesjabloon



Dubbelzijdige tape (2 stukken)  
antislipplaat (2 stukken)  
Schroef × 6

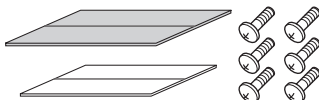

Cover



Gebruiksaanwijzing



- Alle meegeleverde onderdelen voor YAS-81 kunt u terugvinden in de doos van YAS-81SPX.



## Bedieningselementen en functies

### ■ Voorpaneel van het centrale systeem

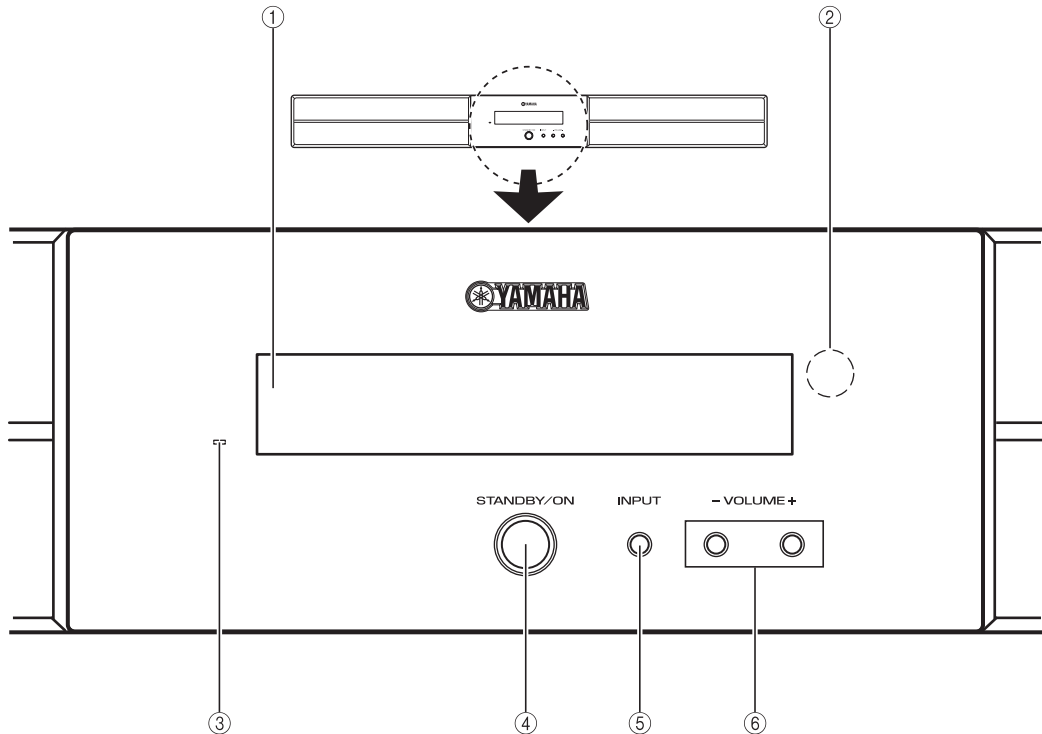

① **Scherm van het voorpaneel**

Toont informatie over de bedieningsstatus van het systeem. (P. 4)

② **Afstandsbedieningssensor**

Ontvangt infraroodsignalen van de afstandsbediening. (P. 5, 7)

③ **Stroomlampje**

Licht op wanneer het systeem wordt ingeschakeld. (P. 16)

④ **STANDBY/ON**

Schakelt het systeem in of zet het in de waakstand. (P. 16)

**Opmerking**

Een kleine hoeveelheid elektriciteit wordt verbruikt om het infraroodsignaal van de afstandsbediening te ontvangen, zelfs wanneer het systeem in de waakstand staat.

⑤ **INPUT**

Selecteert een ingangsbron waarnaar u wilt luisteren. (P. 16)

⑥ **VOLUME -/+**

Bepaalt het volume van het systeem. (P. 16)

## ■ Voorpaneelscherm van het centrale systeem

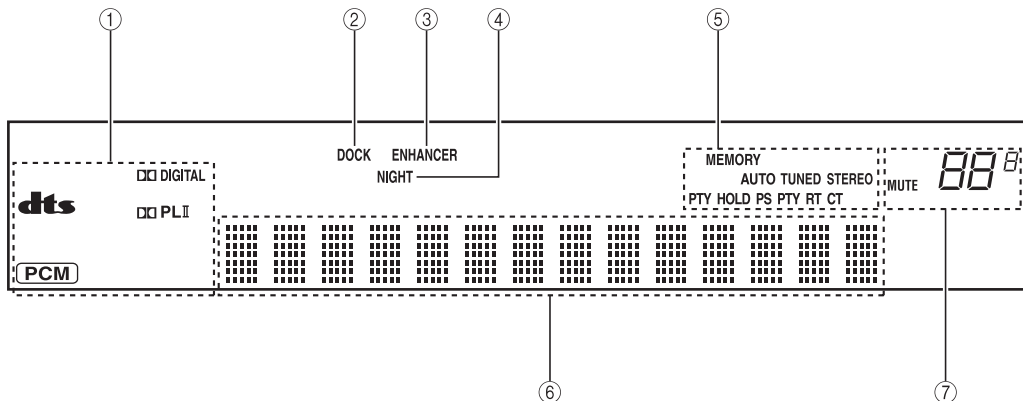

### ① Decoderindicatoren

De respectieve indicator licht op wanneer een decoder van het systeem wordt gebruikt.

### ② DOCK-indicator

- Licht op wanneer het systeem een signaal ontvangt van een iPod die zich in het universele Yamaha iPod-station (zoals YDS-10 of YDS-11, apart verkrijgbaar) bevindt die op de DOCK-aansluiting van de subwoofer/systeembediening is aangesloten. (☞ P. 28)
- Licht op terwijl de Yamaha Bluetooth draadloze audio-ontvanger (zoals YBA-10, apart verkrijgbaar) is aangesloten op de Bluetooth-component. (☞ P. 30)
- Knippert terwijl de aangesloten Yamaha Bluetooth draadloze audio-ontvanger (zoals YBA-10, apart verkrijgbaar) en de Bluetooth-component worden gekoppeld of terwijl de Yamaha Bluetooth draadloze audio-ontvanger naar de Bluetooth-component zoekt. (☞ P. 30)

### ③ ENHANCER-indicator

Licht op wanneer de versterkingsmodus voor gecomprimeerde muziek is geselecteerd. (☞ P. 21)

### ④ NIGHT-indicator

Licht op wanneer u de nachtluistermodus selecteert. (☞ P. 33)

### ⑤ Tuner-indicators (AUTO/TUNED/STEREO/MEMORY)

#### AUTO-indicator

Licht op wanneer het systeem zich in de automatische afstemmingsmodus bevindt. (☞ P. 23)

#### TUNED-indicator

Licht op wanneer het systeem een zender ontvangt. (☞ P. 23)

#### STEREO-indicator

Licht op wanneer het systeem een sterk signaal ontvangt van een FM-stereo-uitzending in automatische afstemmingsmodus. (☞ P. 23)

#### MEMORY-indicator

Knippert om aan te tonen dat een zender kan worden opgeslagen. (☞ P. 24, 25)

#### PTY HOLD-indicator

Licht op wanneer het systeem zich in de PTY SEEK-modus bevindt. (☞ P. 27)

#### PS/PTY/RT/CT-indicator

Licht op volgens de beschikbare Radiogegevenssysteem-informatie (☞ P. 26).

### ⑥ Multi-informatiescherm

Toont de geselecteerde ingangsbron, huidige surround-modus en andere informatie.

### ⑦ MUTE-indicator/VOLUME-indicator

- Knippert zolang de dempingsfunctie actief is. (☞ P. 16)
- Geeft het huidige volumeniveau aan.

## ■ Afstandsbediening

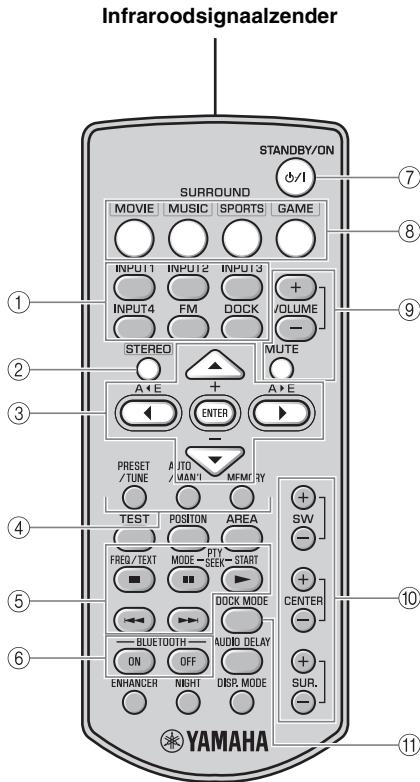

- ① **Invoerknoppen**  
Selecteer een ingangsbron waarnaar u wilt luisteren. (P. 16)
- ② **STEREO**
  - Schakelt de extended stereo-modus beurtelings in en uit. (P. 21)
  - Schakelt de surround-modus uit. (P. 18)
- ③ **Cursors (◀/▶/▲/▼)/ENTER**  
Positie: Wijzig de instelling. (P. 19)  
Audiovertraging: Wijzig de instelling. (P. 32)  
iPod: Beweeg de cursor. (P. 28)  
FM: Ga een vooraf ingestelde groep en nummer verder of terug. (P. 22)
- ④ **PRESET/TUNE, AUTO/MAN'L, MEMORY**  
Bedien een FM-tuner. (P. 22)
- ⑤ **□ / ■ / ▷ / ◀◀ / ▶▶**  
Bedien een iPod of een Bluetooth-component. (P. 28, 30)
- ⑥ **BLUETOOTH ON/BLUETOOTH OFF**  
Maakt of verbreekt de verbinding met een Bluetooth-component. (P. 31)
- ⑦ **STANDBY/ON**  
Schakelt het systeem in of zet het in de waakstand. (P. 16)
- ⑧ **MOVIE/MUSIC/SPORTS/GAME**  
Selecteer surround-modus. (P. 18)
- ⑨ **VOLUME (+-)/MUTE**  
Bedien het volume van het systeem. (P. 16)
- ⑩ **SW (+-)/CENTER (+-)/SUR. (+-)**  
Wijzig de volumebalans. (P. 33)
- ⑪ **DOCK MODE**  
Schakelt de bedieningsmodus van de iPod om. (P. 28)

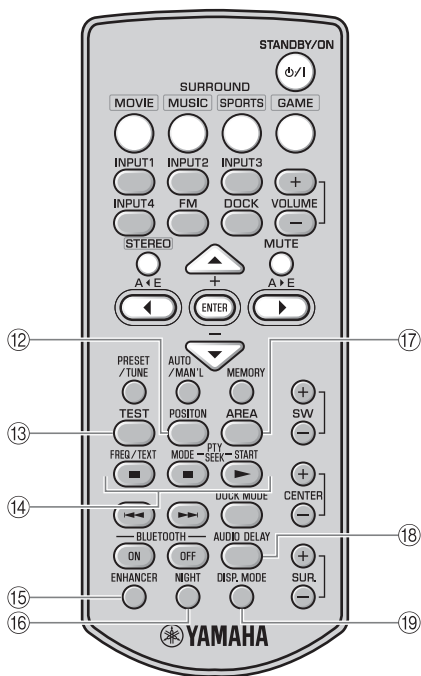

**12 POSITION**

Verschuift de optimale luisterplaats volgens uw luisterpositie. (P. 19)

**13 TEST**

Geeft de testtoon weer. (P. 20)

**14 FREQ/TEXT**

Schakelt het informatiescherm over bij ontvangst van Radiogegevenssysteem. (P. 26)

**PTY SEEK MODE**

Wijzigt het programmatype. (P. 27)

**PTY SEEK START**

Start het zoeken naar een programmatype. (P. 27)

**15 ENHANCER**

Schakelt de versterking voor gecomprimeerde muziek beurtelings in en uit. (P. 21)

**16 NIGHT**

Schakelt nachtluistermodus in of uit. (P. 33)

**17 AREA**

Selecteert de optimale luisterplaats. (P. 20)

**18 AUDIO DELAY**

Vertraagt het weergegeven geluid om het met het videobeeld te synchroniseren. (P. 32)

**19 DISP. MODE**

Wijzigt de helderheid van het voorpaneelscherm. (P. 34)

## ■ De afstandsbediening gebruiken

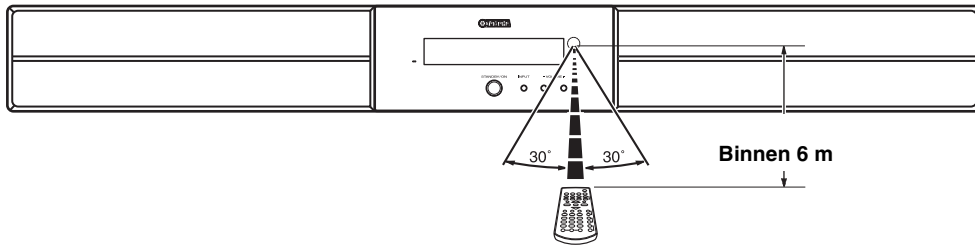

Gebruik de afstandsbediening binnen een straal van 6 m vanaf het centrale systeem en richt het naar de afstandsbedieningssensor.

### Opmerkingen

- Mors geen vloeistof op de afstandsbediening.
- Laat de afstandsbediening niet vallen.
- Laat de afstandsbediening niet op een plaats die:
  - warm of vochtig is, zoals in de buurt van een verwarming of in een badkamer;
  - extreem koud is;
  - stoffig is.

## ■ De batterijen installeren

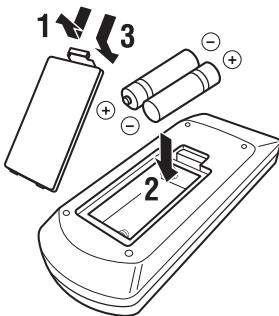

- 1** Verwijder de klep van het batterijvak.
- 2** Plaats de 2 bijgeleverde batterijen (AAA, R03, UM4), terwijl u de polariteitsaanduidingen (+ en –) aan de binnenkant van het batterijvak in acht houdt.
- 3** Klik de klep van het batterijcompartiment opnieuw vast.

### Opmerkingen

- Als de afstand waarin de afstandsbediening efficiënt werkt aanzienlijk afneemt, dient u de batterijen zo snel mogelijk te vervangen door twee nieuwe.
- Gebruik geen oude batterij in combinatie met een nieuwe.
- Gebruik geen verschillende soorten batterijen (bijvoorbeeld, alkaline en mangaan) samen. Hun prestaties zullen variëren, zelfs als ze dezelfde vorm hebben.
- Als de batterijen leeglopen, dient u ze onmiddellijk uit de afstandsbediening te verwijderen om een ontploffing of zuurlek te vermijden.
- Doe batterijen volgens de plaatselijke reglementen weg.
- Doe een batterij onmiddellijk weg als ze begint te lekken. Let erop dat er geen batterijzuur in contact komt met uw huid of kledij. Veeg het vak schoon voordat u nieuwe batterijen plaatst.

# HET SYSTEEM PLAATSEN

Om de geluidskwaliteit ten volle te ervaren, moet u het systeem correct opstellen en de componenten juist installeren. Nadat u de opstelling hebt gekozen, volgt u de onderstaande procedure om het systeem te installeren.

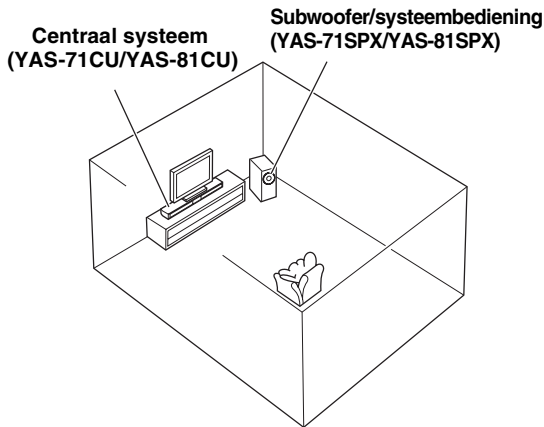

## Centraal systeem (YAS-71CU/YAS-81CU)

Plaats het centrale systeem boven of onder de tv zodat het centrale systeem en uw tv verticaal op één lijn liggen. Zorg ervoor dat het centrale systeem parallel met de muur is geplaatst. Belangrijkste functies: Produceert (stereo) geluiden van het voorkanaal. Produceert eveneens geluiden van het virtuele centrale kanaal (dialogoog, enz.) en het virtuele surroundkanaal op een efficiënte manier met behulp van het Yamaha voorsurroundsysteem.

## Subwoofer/systeembediening (YAS-71SPX/YAS-81SPX)

Plaats de subwoofer in de buurt van het centrale systeem en draai het een beetje naar het middenpunt van de kamer om muurweerkaatsingen te verminderen.

Belangrijkste functies: Produceert de geluiden met lage frequenties (LFE).

### Opmerkingen

- Dit systeem is afgeschermd tegen magnetische velden. Als het beeld op uw tv-scherm echter wazig of verstoord wordt, raden we u aan om het systeem uit de buurt van uw tv te verplaatsen.
- Geluiden met lage frequenties die door de subwoofer/systeembediening worden geproduceerd, worden mogelijk anders gehoord afhankelijk van de luisterpositie en subwooferlocatie. Verplaats de subwoofer om het gewenste geluid te verkrijgen.
- Afhankelijk van uw installatieomgeving kunnen aansluitingen naar externe componenten vóór de installatie van het systeem worden gemaakt. We raden u aan om tijdelijk alle componenten te plaatsen en op te stellen om te beslissen welke procedure het best eerst gebeurt.

## Het centrale systeem plaatsen

U kunt het centrale systeem op een rek plaatsen of aan een wand bevestigen. Selecteer een installatiemethode die geschikt is voor uw omgeving.

### ■ Plaats het centrale systeem aan de voet van/onder een televisie

Voorbeeld 1:  
Aan de voet van uw televisie

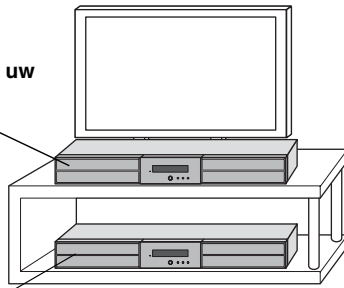

Voorbeeld 2: Onder uw televisie



Gebruik de bijgeleverde tussenstukken als volgt als er zich een obstakel (tv-standaard, enz.) onder het centrale systeem bevindt.

### Opmerkingen

- Bedek de afstandsbedieningssensor van uw tv, enz. niet met het centrale systeem.
- De tussenstukken bekrassen of beschadigen mogelijk het oppervlak van uw rek of vloer. Wees voorzichtig bij het plaatsen of verplaatsen van het centrale systeem.
- Neem om veiligheidsredenen op voorhand maatregelen om te voorkomen dat het centrale systeem valt.

### 1 Bevestig de bijgeleverde dubbelzijdige tape op de tussenstukken en antisliplagen op de achterkant van de tussenstukken.

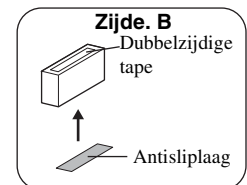
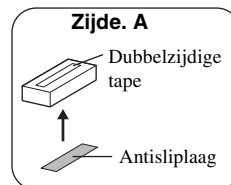

### 2 Bevestig de tussenstukken aan de onderkant.

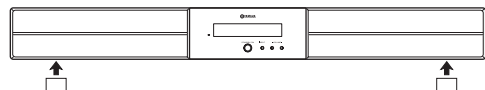

## ■ Het centrale systeem bevestigen aan een muur

### Het centrale systeem installeren met behulp van spiegaten

U kunt het centrale systeem aan een muur bevestigen met in de handel verkrijgbare schroeven (#8, diameter: 7,5 mm of meer).

**Bij installatie van het centrale systeem op een muur moet al het installatiewerk worden uitgevoerd door een bevoegde aannemer of dealer. De klant moet nooit proberen het installatiewerk zelf uit te voeren. Onjuiste of gebrekkige installatie kan ervoor zorgen dat het centrale systeem valt, met letsels als gevolg.**

- 1** Bevestig het bijgeleverde installatiesjabloon op een muur en duid de gaten van het installatiesjabloon aan.

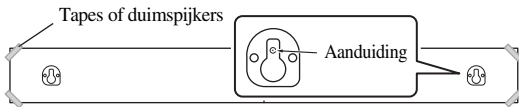

- 2** Verwijder het installatiesjabloon en installeer vervolgens de in de handel verkrijgbare schroeven op de aanduidingen.

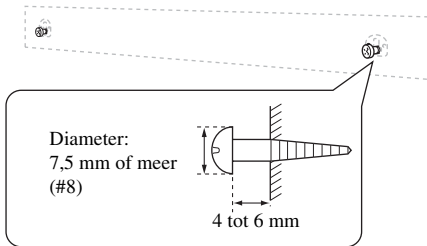

Raadpleeg de rechterkolom om de kabels boven het centrale systeem te installeren.

- 3** Hang het centrale systeem aan de schroeven met behulp van de spiegaten aan de achterkant van het centrale systeem.

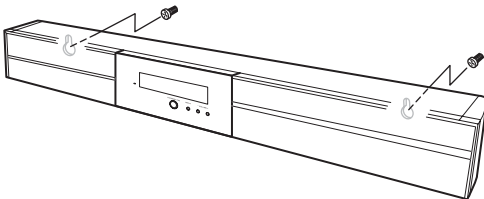

### Installeer de kabels boven het centrale systeem

U moet de tussenstukken bevestigen om plaats te maken aan de achterkant van het centrale systeem om de kabels omhoog te leiden.

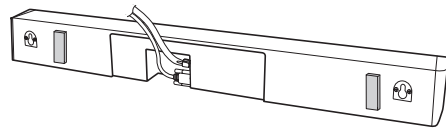

In stap 2 van de linkerkolom;

- 2-a:** Bevestig de bijgeleverde tussenstukken aan het achterpaneel van het centrale systeem met behulp van de bijgeleverde dubbelzijdige tape. U kunt kiezen tussen zijde A of zijde B.

- A: Voor smalle ruimte**      **B: Voor brede ruimte**

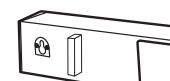
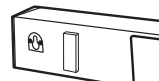
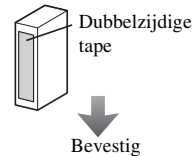
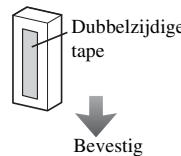

- 2-b:** Verwijder het installatiesjabloon en installeer vervolgens de in de handel verkrijgbare schroeven op de aanduidingen.

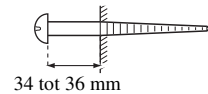
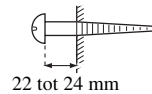

## Het centrale systeem installeren met behulp van de schroefgaten

U kunt ook de schroefgaten aan de binnenkant of de buitenkant van de achterkant van het centrale systeem gebruiken om het met een in de handel verkrijgbare steun of rek te installeren.

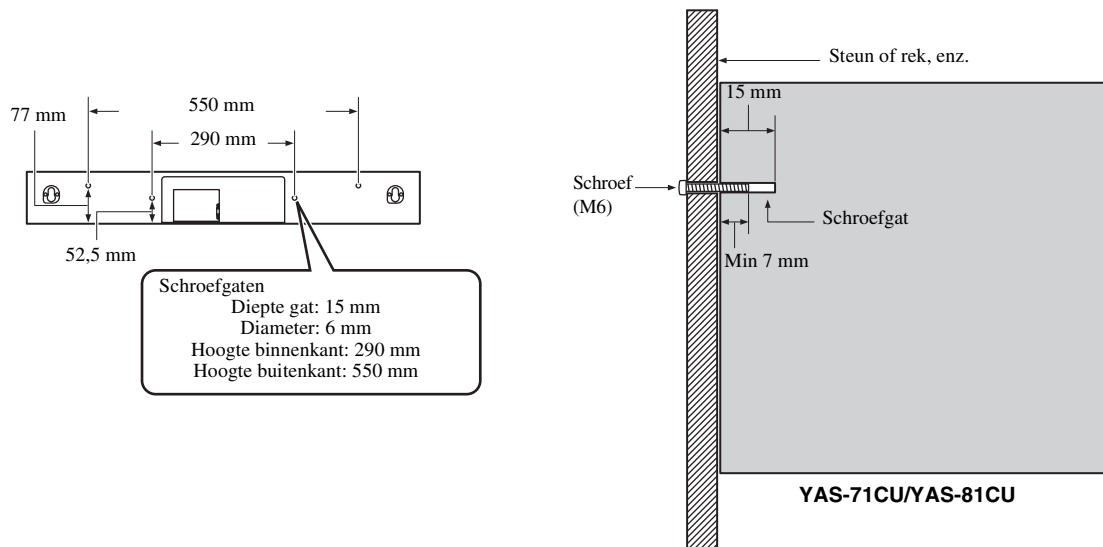

### Opmerkingen

- Het centrale systeem weegt ongeveer 5 kg voor YAS-71 en 6 kg voor YAS-81. Bevestig het centrale systeem aan een steun, rek of muur. Bevestig het centrale systeem niet aan een muur die uit zwak materiaal bestaat, zoals pleisterkalk of vernist hout. Hierdoor kan het centrale systeem vallen.
- Gebruik in de handel verkrijgbare schroeven die het gewicht van de installatie kunnen ondersteunen.
- Zorg ervoor dat u de opgegeven schroeven gebruikt om het centrale systeem te bevestigen. Als u klemmen gebruikt in plaats van de vermelde schroeven of korte schroeven, nagels of dubbelzijdige tape, kan het centrale systeem vallen.
- Maak de luidsprekerkabels vast waar ze niet los kunnen geraken als u het centrale systeem aansluit. Als uw voet of hand per ongeluk achter een losse luidsprekerkabel blijft hangen, kan het centrale systeem vallen.
- Controleer na het bevestigen van het centrale systeem of het stevig vastzit. Yamaha aanvaardt geen verantwoordelijkheid voor ongelukken voortkomende uit foutieve installaties.



# AANSLUITING

- Sluit het netsnoer niet aan tot alle aansluitingen zijn uitgevoerd.
- Forceer de kabelstekker niet bij het aansluiten. Dit kan schade veroorzaken aan de kabelstekker en/of aansluiting.

## Het centrale systeem en de subwoofer/systeembediening aansluiten

Volg onderstaande procedure om het centrale systeem en de subwoofer/systeembediening aan te sluiten.

### Luidsprekerkabels aansluiten

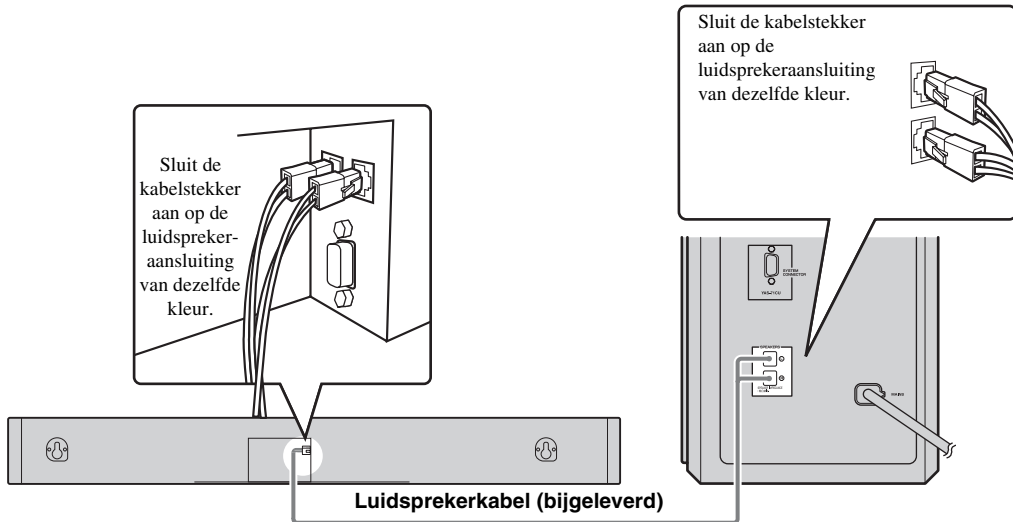

### De systeembedieningskabel aansluiten

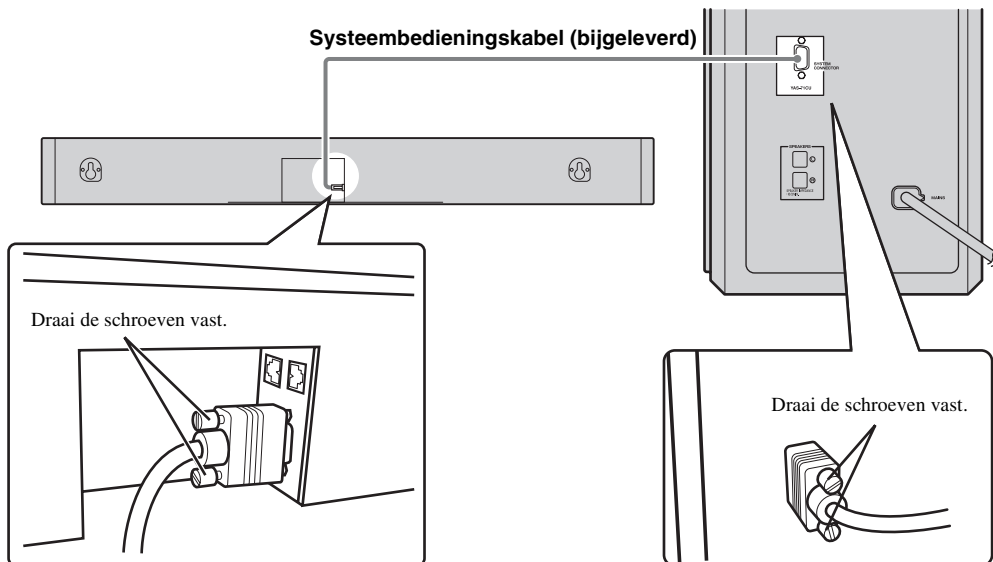

## Externe onderdelen aansluiten

De subwoofer/systeembediening heeft 3 digitale ingangen (optisch digitaal × 2, coaxiaal digitaal × 1) en 1 analoge ingang. Controleer de uitgangen van de componenten en gebruik de juiste aansluitingskabels voordat u uw externe componenten aansluit.

### Digitale aansluiting

#### Opmerkingen

- De digitale aansluitingen van dit systeem ondersteunen de bitstreams PCM, Dolby Digital, en DTS.
- De digitale aansluitingen ondersteunen digitale signalen met een bemonsteringsfrequentie van 96 kHz of minder.

#### [INPUT 1, 2] OPTICAL-aansluiting

##### Voorbeeld 1: DVD-speler

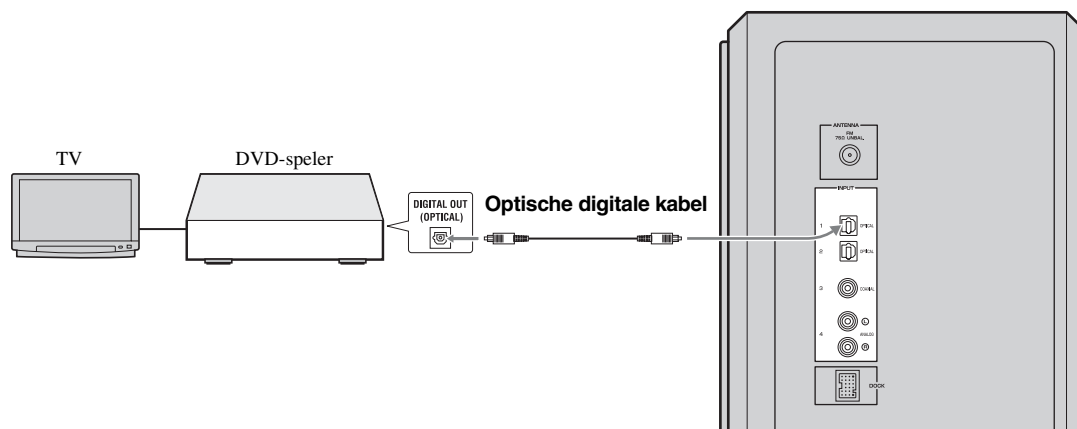

##### Voorbeeld 2: TV-spelconsole

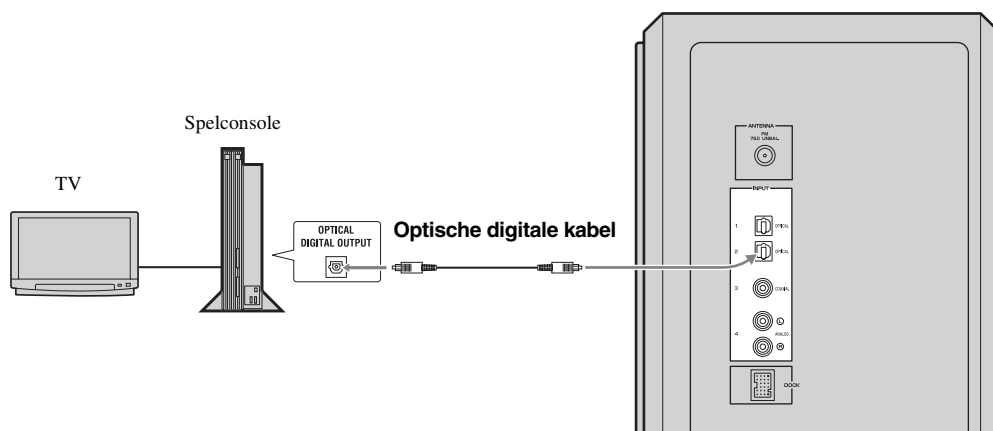

[INPUT 3] COAXIAL-aansluiting

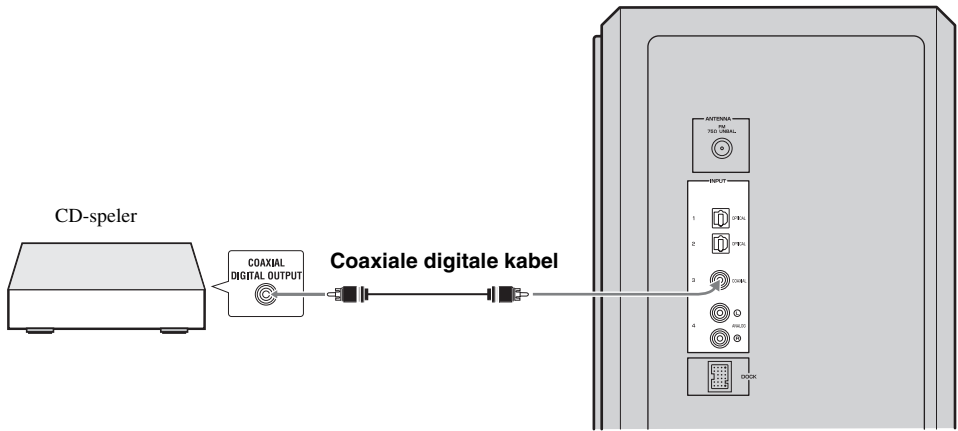

VOORBEREIDING

■ Analoge aansluiting

[INPUT 4] ANALOG-aansluitingen

Voorbeeld1: TV

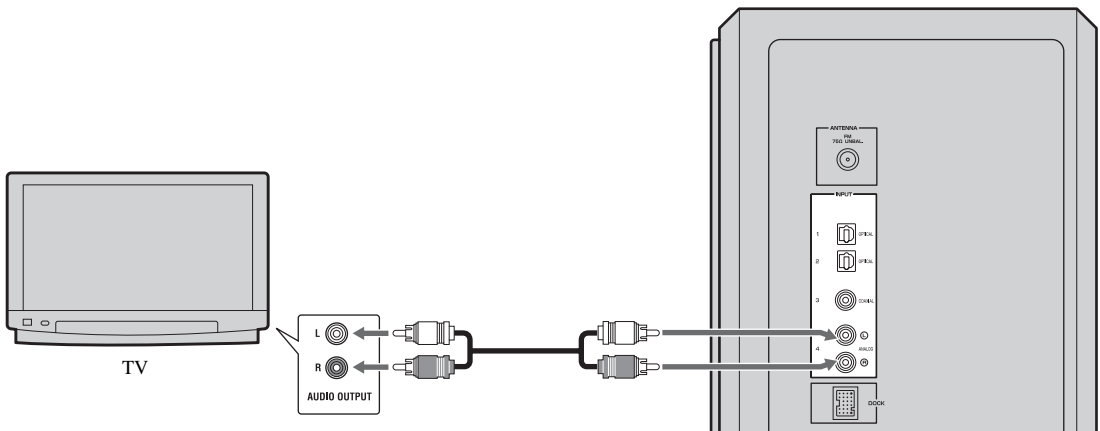

Voorbeeld 2: VCR of videocamera

VCR of videocamera, enz. zonder digitale uitgang.

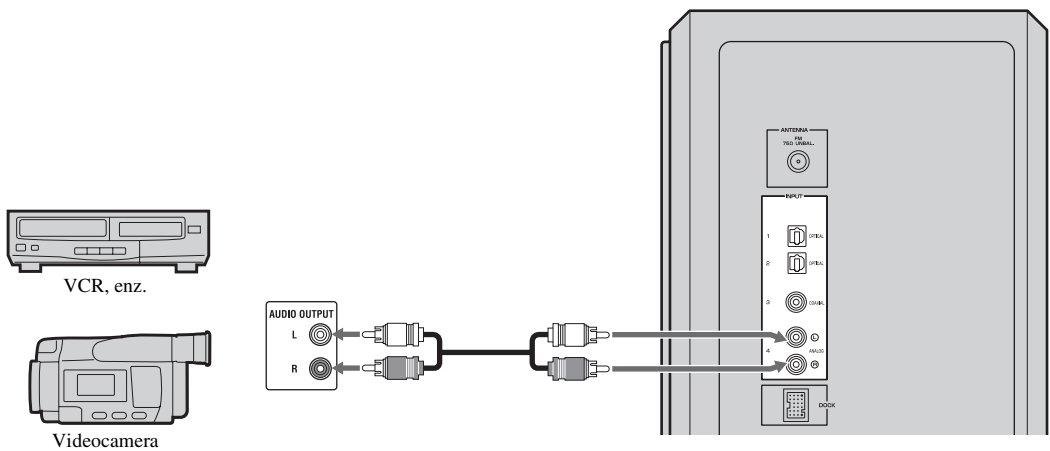

Nederlands

## Het universele Yamaha iPod-station aansluiten

Het systeem is uitgerust met de DOCK-aansluiting, waarmee u het universele Yamaha iPod-station (zoals YDS-10 of YDS-11, apart verkrijgbaar) kunt aansluiten zodat u uw iPod kunt koppelen. Sluit het universele Yamaha iPod-station aan op de DOCK-aansluiting van de subwoofer/systeembediening met behulp van de speciale kabel. Raadpleeg "iPod™ gebruiken" op pagina 28 voor meer informatie.

Yamaha Universeel iPod-station  
(zoals YDS-10 of YDS-11, apart verkrijgbaar)

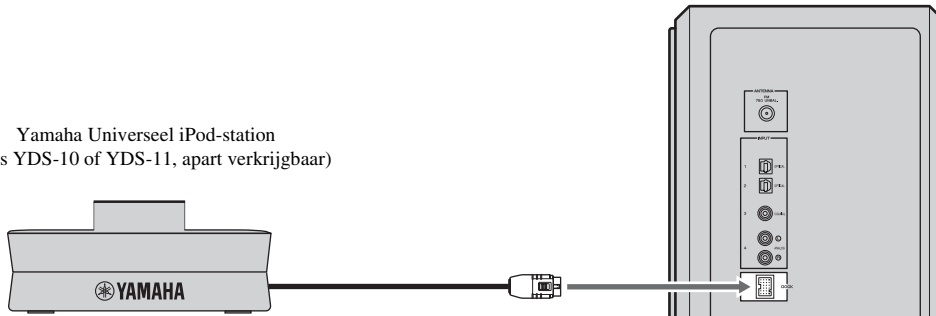

## De Yamaha Bluetooth draadloze audio-ontvanger aansluiten

U kunt ook de Yamaha Bluetooth draadloze audio-ontvanger (zoals YBA-10, apart verkrijgbaar) aansluiten op de DOCK-aansluiting. Sluit de Yamaha Bluetooth draadloze audio-ontvanger aan op de DOCK-aansluiting van de subwoofer/systeembediening met behulp van de speciale kabel. Raadpleeg "Bluetooth™-componenten gebruiken" op pagina 30 voor meer informatie.

Yamaha Bluetooth draadloze audio-ontvanger  
(zoals YBA-10, apart verkrijgbaar)

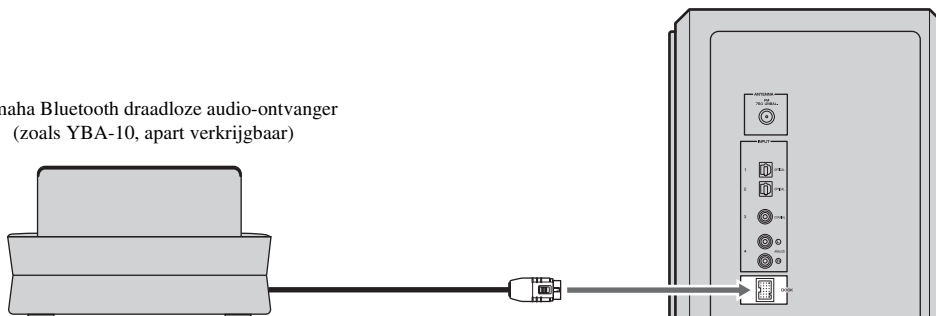

## De FM-binnenhuisantenne aansluiten

Sluit de bijgeleverde FM-binnenhuisantenne aan om naar FM-radiozenders te luisteren.

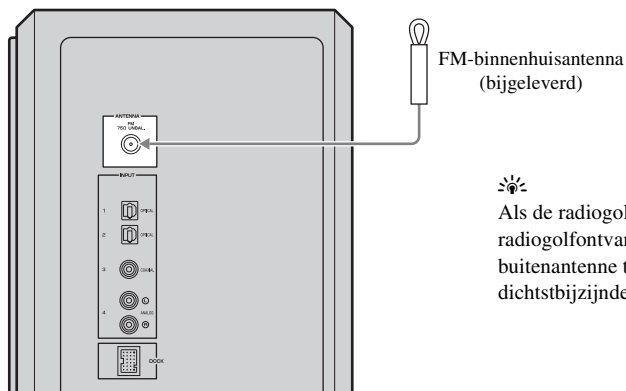

Als de radiogolfontvangst zwak is in uw regio of als u de radiogolfontvangst wilt verbeteren, raden we u aan om een buitenantenne te gebruiken. Voor meer informatie, raadpleeg de dichtstbijzijnde Yamaha-handelaar of Service Center.

## Het netsnoer aansluiten

Sluit het netsnoer van de subwoofer/systeembediening aan nadat u alle aansluitingen hebt uitgevoerd.

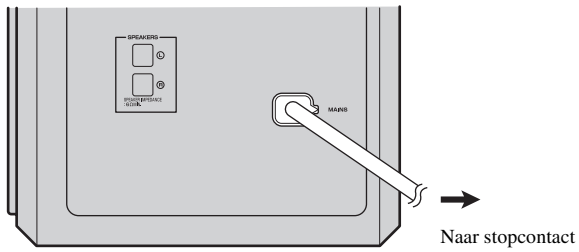

Nadat u alle aansluitingen hebt doorgevoerd, kunt u de klep naar voorkeur bevestigen of losmaken. Bevestig de klep op het achterpaneel van de subwoofer/systeembediening met behulp van de 6 bijgeleverde schroeven, zoals aangetoond.

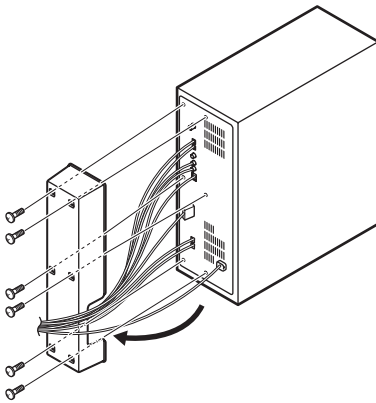

# BASISAFSPEELBEDIENING

Volg de onderstaande procedure om de basisafspeelbediening te starten zodra u alle kabels hebt aangesloten (P. 11 tot 15) en de voorbereiding met de afstandsbediening hebt uitgevoerd (P. 7).

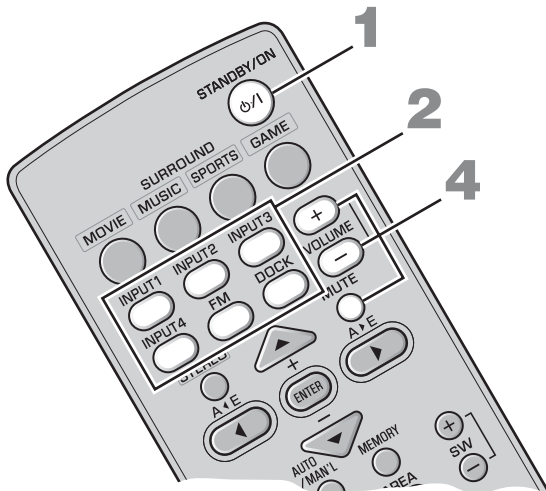

## 1 Druk op **STANDBY/ON**.

Het systeem wordt ingeschakeld en het stroomlampje licht op. Druk nogmaals op **STANDBY/ON** om het systeem in standby-modus te zetten.



Dit systeem heeft de auto-sleep-functie die het systeem automatisch in de waakstand zet als het systeem gedurende 24 uur ingeschakeld is gelaten zonder handeling.

## 2 Druk op een van de ingangsknoppen om een ingangsbron te selecteren.

Bijvoorbeeld, als een dvd-speler is aangesloten op de INPUT 1-aansluiting van de subwoofer/systeembediening drukt u op **INPUT 1** om de dvd-speler te selecteren.



U kunt de ingangsbron ook wisselen door herhaaldelijk op INPUT te drukken op het centrale systeem. De ingangsbron wijzigt als volgt:



## 3 Start weergave op de geselecteerde externe component.

Voor informatie over de externe component, raadpleeg de handleiding voor het product.

## 4 Druk op **VOLUME +/-** om het volumenniveau aan te passen.



Om het volume tijdelijk te dempen, drukt u op **MUTE**. Terwijl de dempingsfunctie actief is, knippert de MUTE-indicator. Om het volume te herstellen drukt u nogmaals op **MUTE**.

**Probeer nu verschillende functies van dit systeem!**

### Verschillende geluidsfuncties gebruiken

- Naar uiterst realistische geluiden luisteren met surround-modus P. 18
- De optimale luisterplaats zijdelings verschuiven P. 19
- De optimale luisterplaats selecteren P. 20
- Een breder stereogeluid ervaren wanneer surround-modus niet actief is P. 21
- Gecomprimeerde audiosignalen in hoge kwaliteit afspelen P. 21
- De geluidsuitvoer vertragen om het te synchroniseren met het videobeeld P. 32
- Naar verschillende ingangsbronnen luisteren aan lager volume P. 33

### Naar FM-uitzendingen/optionele apparatuur luisteren

- Naar FM-uitzendingen luisteren P. 22
- iPod-weergave bedienen P. 28
- Een Bluetooth-component afspelen P. 30

# AIR SURROUND XTREME

## Wat is AIR SURROUND XTREME?

Normaal zijn twee voorluidsprekers, een centrale luidspreker, twee surround-luidsprekers en een subwoofer nodig om naar 5.1-kanaals surround-geluid te luisteren.

### ■ Virtueel 7.1-kanaals geluid

Dankzij de AIR SURROUND XTREME-technologie, die alleen de linker en rechter voorluidspreker van het centrale systeem en de subwoofer gebruikt, kunt u naar een realistisch 7.1-kanaals geluid luisteren door simulatie van virtuele luidsprekers in het midden, surround en surroundachterkanten.

Typisch 5.1-kanaals luidsprekersysteem

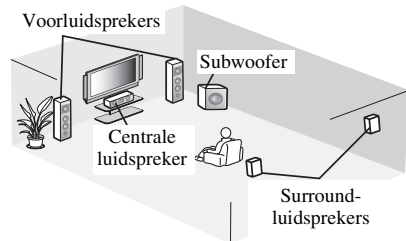

Het geluidsbeeld van het systeem

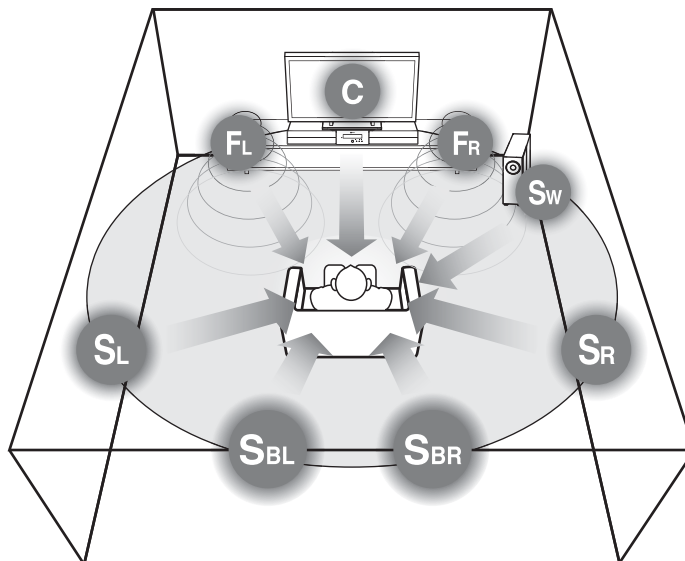

Het systeem creëert het virtueel 7.1-kanaals surround-geluid met het centrale systeem en de subwoofer/systeembediening.

**C:** Centrale virtuele luidspreker

**FR, FL:** Voorluidsprekers

**SW:** Subwoofer

**SR, SL:** Virtuele surround-luidsprekers

**SBR, SBL:** Virtuele surround-luidsprekers  
achteraan

U kunt het virtuele surround-effect controleren en de volumebalans aanpassen naar voorkeur en de eigenschappen van uw luisterkamer. Raadpleeg de volgende pagina's voor meer informatie.

• **Het virtuele surround-effect controleren** 🗨 P. 20

• **De volumebalans wijzigen** 🗨 P. 33

Gebruik deze functie om de volumebalans van de subwoofer-, centrale en surround-kanalen tijdens de weergave te wijzigen.

## Naar de surround-modus luisteren van AIR SURROUND XTREME

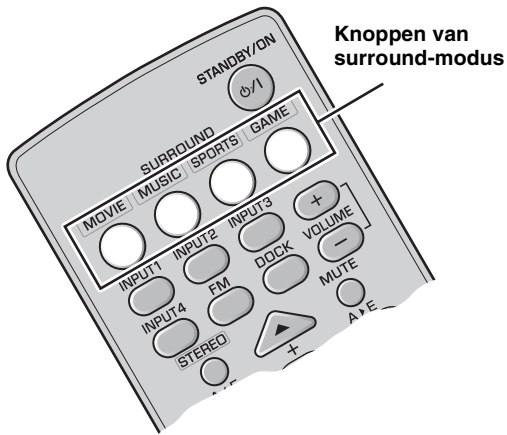

### Druk op een van de knoppen van de surround-modus.

De namen van de geselecteerde ingangsbron en de geselecteerde surround-modus verschijnen in het voorpaneelscherm.

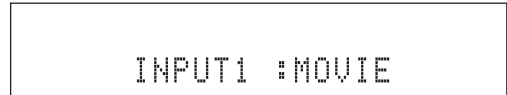

### Surround-modus-beschrijvingen

#### Film



Deze modus is nuttig als u filminhoud op media zoals dvd, enz. wilt bekijken.

#### Muziek



Deze modus is nuttig als u muziekinhoud op media zoals dvd, enz. wilt bekijken.

#### Sport



Deze modus is nuttig als u naar sportprogramma's of tv-nieuws kijkt.

#### Games



Deze modus is nuttig als u videogames speelt.



- Druk op **STEREO** om de oorspronkelijke geluiden weer te geven.
- Het systeem onthoudt automatisch de instellingen die aan elke ingangsbron zijn toegewezen. Als u een andere ingang selecteert, roept het systeem automatisch de laatste instellingen op voor de geselecteerde ingang.



## De optimale luisterplaats zijdelings verschuiven

De functie verschuift de optimale luisterplaats zijdelings volgens uw luisterpositie voor het beste virtuele surround-effect.

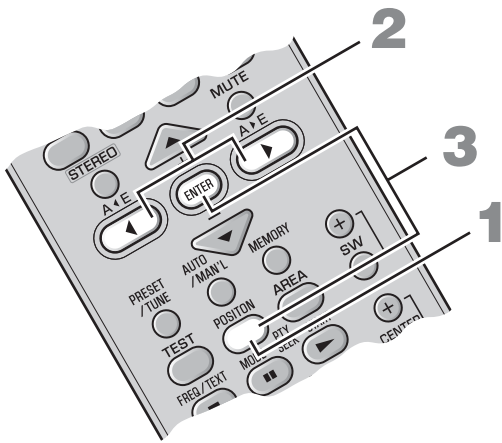

### 1 Druk op **POSITION** om de positiemodus te openen.

De huidige positie verschijnt in het voorpaneelscherm.

### 2 Druk op **◀/▶** om de optimale luisterplaats te verschuiven (L6, L5, L4, L3, L2, L1, CENTER, R1, R2, R3, R4, R5, R6).

Verschuif de optimale luisterplaats van L1 naar L6 wanneer uw luisterpositie zich aan de linkerkant van het centrale systeem bevindt en verschuif de optimale luisterplaats van R1 naar R6 wanneer uw luisterpositie zich aan de rechterkant van het centrale systeem bevindt.

De positie verschijnt in het voorpaneelscherm.

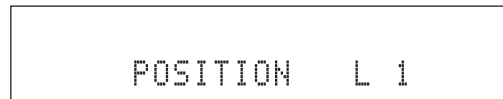

Voorbeeld: "POSITION L1"

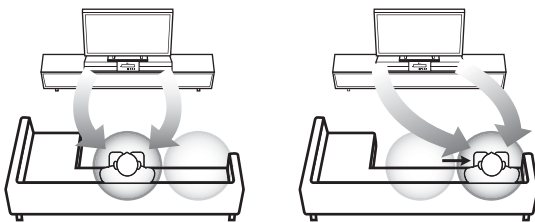

De optimale luisterplaats

### 3 Druk opnieuw op **POSITION** of **ENTER** om de positiemodus te sluiten.



- De standaardinstelling is CENTER.
- Als u op **TEST** drukt na stap 1 geeft het systeem een testgeluid weer voor een virtuele centrale luidspreker zodat u de positie-instelling kunt wijzigen. (P. 20)
- De instelling is ingesteld voor alle ingangsbronnen.
- Deze functie is zelfs beschikbaar wanneer de surround-modus is uitgeschakeld.

#### Opmerking

Als u deze functie niet gebruikt binnen 30 seconden na het activeren van de positiemodus gaat het systeem automatisch uit de positiemodus.

## De optimale luisterplaats selecteren

U kunt de optimale luisterplaats uit twee modi selecteren.

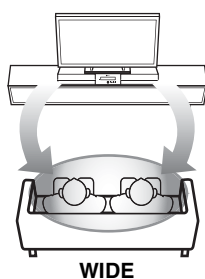
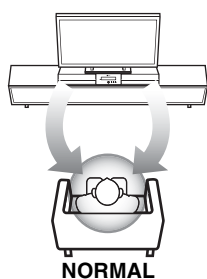
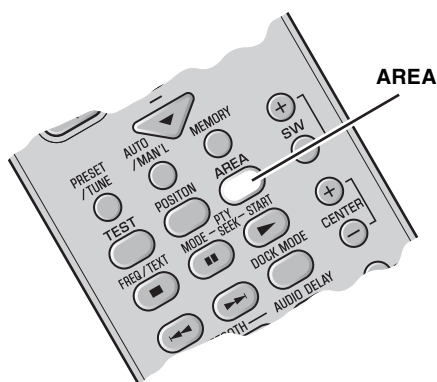

### Druk op **AREA**.

Telkens als u op **AREA** drukt, wordt er gewisseld tussen de modi **NORMAL** en **WIDE**.

#### **NORMAL**

Kies dit om het geluidseffect scherper te maken.

"AREA NORMAL" verschijnt in het voorpaneelscherm wanneer de **NORMAL**-modus is geselecteerd.

AREA NORMAL

#### **WIDE**

Selecteer dit om de optimale luisterplaats te verbreden.



- De standaardinstelling is **NORMAL**.
- De instelling is ingesteld voor alle ingangsbronnen.

#### **Opmerking**

Deze functie is alleen beschikbaar wanneer de surround-modus is ingeschakeld.

## Het virtuele surround-effect controleren

U kunt het virtuele surround-effect controleren met behulp van de testgeluiden van de luidsprekers.

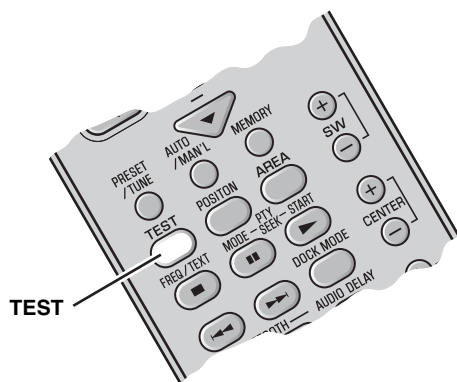

### Druk op **TEST** om het testgeluid weer te geven.

Het systeem geeft een testgeluid weer en het uitgangskanaal van het testgeluid verschijnt in het voorpaneelscherm.

TEST:L

**Actief (virtueel)  
luidsprekerkanaal**

Het uitgangskanaal van het testgeluid doorloopt de volgende cyclus. Elk kanaal geeft gedurende ongeveer 2 seconden het testgeluid weer.

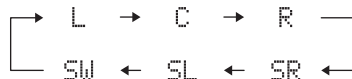

Druk opnieuw op **TEST** om de testgeluidmodus te verlaten.

#### **Opmerking**

De virtuele surroundluidspreker achteraan is opgenomen in **SL** en **SR**.

## De extended stereo-modus gebruiken

Hiermee wordt een uitgebreid geluid gecreëerd voor een bron met 2 kanalen, zoals een cd-speler.

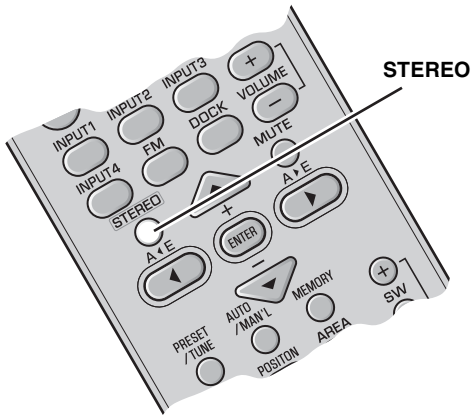

### Druk op **STEREO** om de extended stereo-modus te activeren.

"EXTENDED" verschijnt in het voorpaneelscherm.



Telkens wanneer u op **STEREO** drukt, wordt de functie afwisselend in- (EXTENDED) en uitgeschakeld (STEREO).



- De standaardinstelling is STEREO.
- Het systeem onthoudt de instellingen die aan elke ingangsbron zijn toegewezen.
- U kunt de versterkingsmodus voor gecompriëerde muziek ook inschakelen wanneer de extended stereo-modus is ingeschakeld.

### Opmerking

Deze functie is alleen beschikbaar als de surround-modus niet is ingeschakeld.

## De versterker voor gecompriëerde muziek instellen

Deze functie verbetert de luisterervaring door ontbrekende harmonische elementen in een gecompriëerd bestand opnieuw te genereren.

Dit is handig wanneer u gecompriëerde muziekgegevens afspeelt van een iPod of digitaal muziekapparaat.

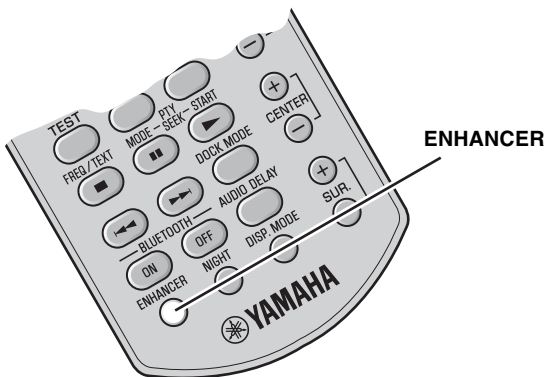

### Druk op **ENHANCER**.

De ENHANCER-indicator licht op in het voorpaneelscherm als deze functie is ingeschakeld. Elke keer u op **ENHANCER** drukt, wordt de functie afwisselend in- en uitgeschakeld. De geselecteerde modus wordt in het geheugen opgeslagen, zelfs als het toestel is uitgeschakeld.



- De standaardinstelling is OFF.
- Het systeem onthoudt de instellingen die aan elke ingangsbron zijn toegewezen.
- De nachtluistermodus wordt automatisch uitgeschakeld als deze functie is ingeschakeld. (P. 33)

# LUISTEREN NAAR FM-UITZENDINGEN

## Overzicht

U kunt twee afstemmingsmodi gebruiken om af te stemmen op een gewenste FM-zender:

### Frequentie-afstemmingsmodus

U kunt de frequentie van de gewenste FM-zender automatisch of handmatig zoeken of specificeren. (raadpleeg "Basisafstemming" op pagina 23.)

### Voorkeuze-afstemmingsmodus

U kunt de gewenste FM-zender vooraf als voorkeuzezender instellen en vervolgens de zender oproepen door de gewenste voorkeuzegroep en het nummer te specificeren. (raadpleeg "De zendervoorkeuzefunctie gebruiken" op pagina 24.)

## Bedieningselementen en functies voor de FM-afstemming

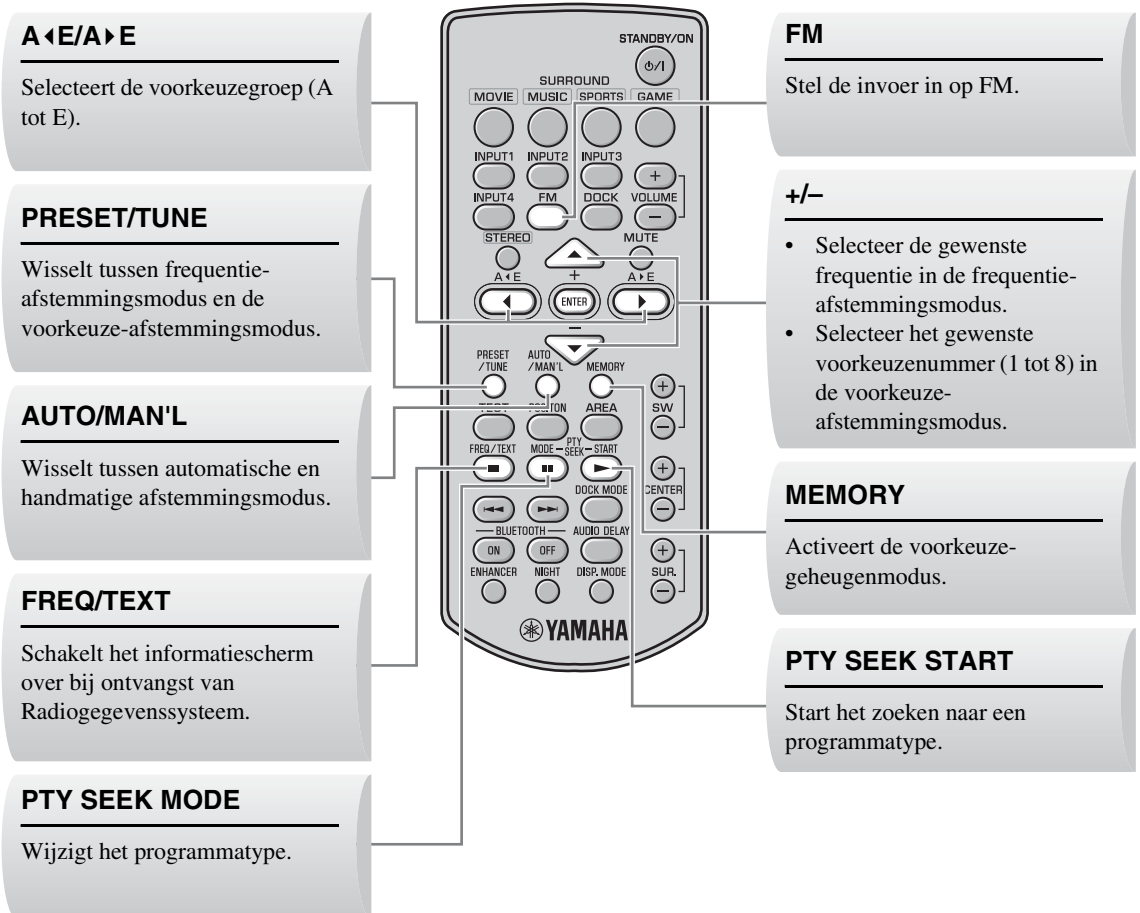

## Basisafstemming

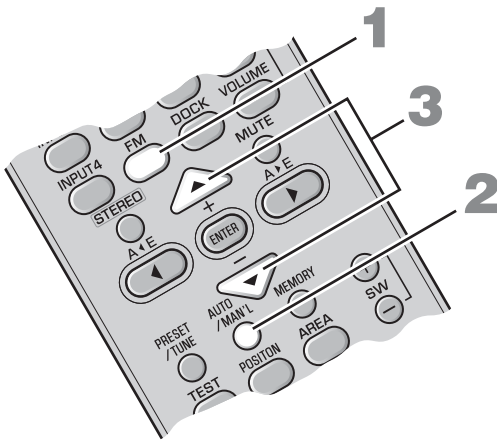

- 1** Druk op **FM** om de invoer in te stellen op FM. "FM" verschijnt in het voorpaneelscherm.



- 2** Druk op **AUTO/MAN'L** om te wisselen tussen automatisch en handmatig. De AUTO-indicator licht op wanneer het systeem zich in de automatische afstemmingsmodus bevindt.

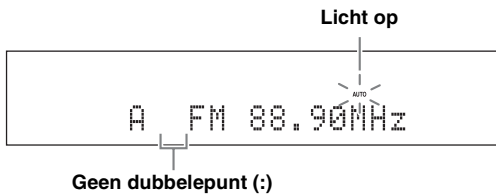

- Als een dubbelepunt (:) verschijnt, is het systeem ingesteld op de voorkeuze-afstemmingsmodus. (P. 24)

- 3** Druk één keer op **+/-** om automatische afstemming te starten. Als het systeem is afgestemd op een zender licht de TUNED-indicator op en wordt de frequentie van de ontvangen zender in het voorpaneelscherm getoond.

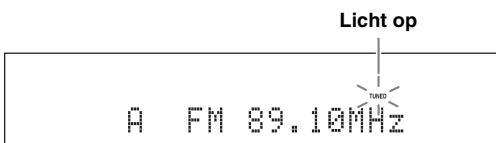

Wanneer u afstemt op een FM-zender met de automatische afstemmingsmodus, ontvangt het systeem het FM-radiosignaal in stereo-ontvangstmodus. De STEREO-indicator verschijnt in het voorpaneelscherm.

### Handmatige afstemming

Als het signaal dat u van de zender ontvangt zwak is, kunt u op de gewenste zender afstemmen door de frequentie handmatig aan te geven. Druk in de FM-afstemmingsmodus herhaaldelijk op **AUTO/MAN'L** zodat de AUTO-indicator verdwijnt en druk vervolgens herhaaldelijk op **+/-** om de frequentie van de gewenste zender te specificeren.

Als u op een zender afstemt met de handmatige afstemmingsfunctie ontvangt het systeem de FM-radiosignalen in mono-ontvangstmodus om de signaalkwaliteit te verbeteren.

## De zendervoorkeuzefunctie gebruiken

### ■ Automatische zendervoorkeuze

U kunt tot 40 FM-zenders opslaan (A1 tot E8: 8 voorkeuzenummers in elk van de 5 voorkeuzegroepen).

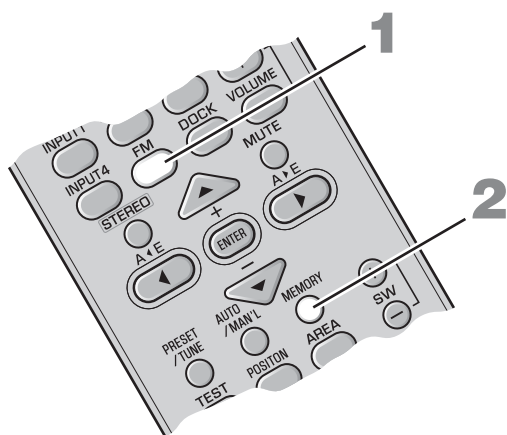

**1** Druk op **FM** om de invoer in te stellen op FM. "FM" verschijnt in het voorpaneelscherm.

**2** Houd **MEMORY** gedurende meer dan 3 seconden ingedrukt.

De voorkeuzegroep en het nummer en de MEMORY- en AUTO-indicatoren knipperen. Na ongeveer 5 seconden start de automatische voorkeuze-instelling vanaf de huidige startfrequentie en gaat verder doorheen de hogere frequenties.

Druk opnieuw op **MEMORY** om te annuleren terwijl de MEMORY-indicator knippert.

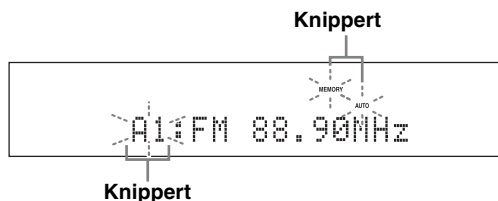

Wanneer de automatische voorkeuzeafstemming is voltooid, toont het voorpaneelscherm de frequentie van de laatste zender.



Druk op **A/E** of **A/E** om een voorkeuzegroep te selecteren en druk vervolgens herhaaldelijk op **+/-** om een voorkeuzennummer te selecteren waarop de eerste zender wordt opgeslagen nadat u stap 2 hebt uitgevoerd.

#### Opmerkingen

- Opgeslagen zendergegevens van een voorkeuzennummer worden gewist als u een nieuwe zender op hetzelfde voorkeuzennummer opslaat.
- Als het aantal ontvangen zenders onder 40 blijft (A1 tot E8), stopt voorkeuze-afstemming automatisch na het zoeken naar alle beschikbare zenders.

Stel de zender handmatig in als de gewenste zender niet is opgeslagen of als een zender niet is opgeslagen onder een bepaalde voorkeuzegroep en nummer. Raadpleeg "Handmatige zendervoorkeuze" op pagina 25 voor meer informatie.

## ■ Handmatige zendervoorkeuze

Gebruik deze functie om van uw gewenste zender handmatig een voorkeuzezender te maken.

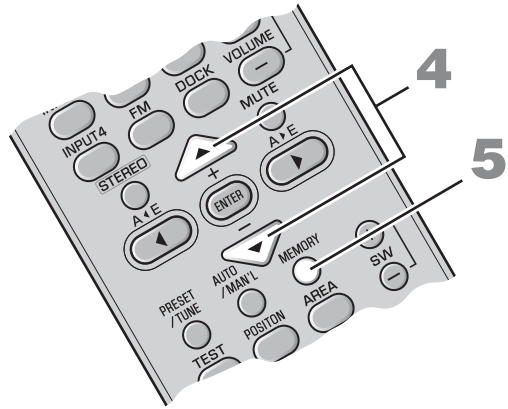
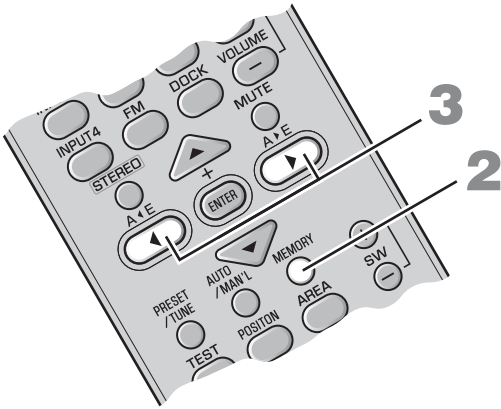

### 1 Stem af op een zender.

Raadpleeg "Basisafstemming" op pagina 23 voor afstemmingsinstructies.

### 2 Druk op **MEMORY**.

De MEMORY-indicator knippert op het voorpaneelscherm gedurende 30 seconden.

Druk opnieuw op **MEMORY** om te annuleren terwijl de MEMORY-indicator knippert.



### 3 Druk herhaaldelijk op **A<E** of **A>E** om een voorkeuzegroep (A tot E) te selecteren terwijl de MEMORY-indicator knippert.

De geselecteerde voorkeuzegroep verschijnt.

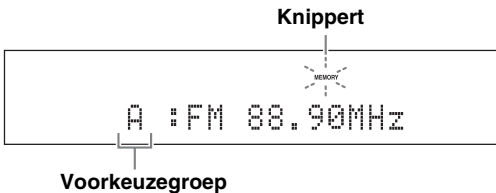

### 4 Druk op **+/-** om een voorkeuzenummer (1 tot 8) te selecteren terwijl de MEMORY-indicator knippert.

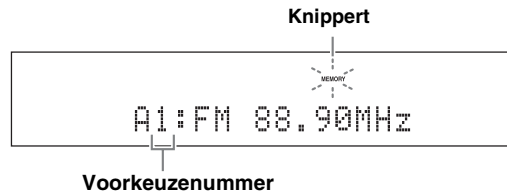

### 5 Druk op **MEMORY** om de voorkeuze te bevestigen.

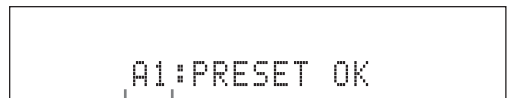

Het geselecteerde station werd opgeslagen als A1.

Nadat "A1:PRESET OK" verschijnt op het uitleesvenster op het voorpaneel, verschijnt de frequentie binnen de voorkeuzegroep die u hebt geselecteerd. De MEMORY-indicator verdwijnt in het voorpaneelscherm.

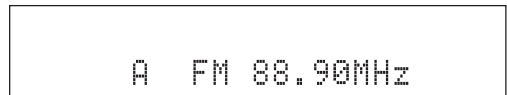

#### Opmerkingen

- Opgeslagen zendergegevens van een voorkeuzenummer worden gewist als u een nieuwe zender op hetzelfde voorkeuzenummer opslaat.
- Ontvangstmodus (stereo of mono) wordt samen met de stationsfrequentie opgeslagen.

## ■ De voorkeuzezenders oproepen

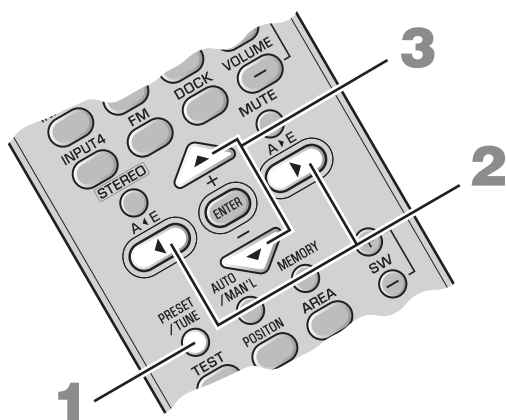

**1** Druk op **PRESET/TUNE** om de voorkeuzeafstemmingsmodus te selecteren.

**2** Druk herhaaldelijk op **A/E** of **A/E** om de gewenste voorkeuzegroep (A tot E) te selecteren.

**3** Druk herhaaldelijk op **+/-** om het gewenste voorkeuzenummer te selecteren (1 tot 8).

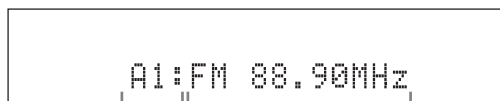

Voorkeuzegroep en nummer

FM-voorkeuzezender

## ■ Ontvangt Radiogegevenssysteem-zenders

Het Radiogegevenssysteem is een gegevensoverdrachtsysteem dat in vele landen door FM-zenders wordt gebruikt. Het systeem kan verscheidene Radiogegevenssysteem-gegevens ontvangen zoals PS (programmadienst), PTY (programmatype), RT (radiotekst) en CT (kloktijd) bij ontvangst van Radiogegevenssysteem-stations.

### Het informatiescherm van Radiogegevenssysteem overschakelen

Druk op **FREQ/TEXT** terwijl u Radiogegevenssysteem ontvangt. Telkens u op de knop drukt, wijzigt het informatiescherm als volgt:

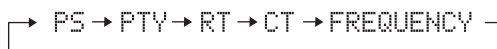

### Informatietype

- **PROGRAM SERVICE (PS)**  
Geeft het Radiogegevenssysteem-programma weer dat wordt ontvangen.
- **PROGRAM TYPE (PTY)**  
Geeft het type Radiogegevenssysteem-programma weer dat wordt ontvangen.
- **RADIO TEXT (RT)**  
Geeft de informatie weer van het Radiogegevenssysteem-programma dat wordt ontvangen.
- **CLOCK TIME (CT)**  
Geeft de tijd weer.
- **FREQUENCY**  
Geeft de frequentie, de voorkeuzegroep en het voorkeuzenummer weer.

### Opmerkingen

- U kunt alleen een Radiogegevenssysteem-weergavemodus selecteren wanneer de corresponderende Radiogegevenssysteem-indicator oplicht op het uitleesvenster op het voorpaneel. Het kan even duren voor het systeem alle Radiogegevenssysteem-gegevens van de zender heeft ontvangen.
- U kunt alleen de beschikbare Radiogegevenssysteem-weergavemodi selecteren die worden aangeboden door de zender.
- Indien de ontvangen signalen niet sterk genoeg zijn, is het mogelijk dat het systeem de Radiogegevenssysteem-gegevens niet kan gebruiken. Vooral de RT-modus vereist een grote hoeveelheid gegevens en is mogelijk niet beschikbaar, zelfs niet wanneer andere Radiogegevenssysteem-weergavemodi dat wel zijn.
- Druk bij slechte ontvangst op **AUTO/MAN'L** om handmatige afstemming te selecteren (☞ P. 23).
- Als de signaalsterkte verzwakt wordt door externe storingen tijdens de ontvangst van de Radiogegevenssysteem-gegevens, is het mogelijk dat de ontvangst plots wordt verbroken en "...WAIT" verschijnt op het uitleesvenster op het voorpaneel.
- Wanneer de RT-modus is geselecteerd, kan het systeem de programma-informatie weergeven met een maximum van 64 alfanumerieke tekens, inclusief het umlautsymbool. Niet beschikbare tekens worden weergegeven als underscores "\_".
- Als de ontvangst wordt onderbroken wanneer de CT-modus is geselecteerd, wordt "CT WAIT" weergegeven op het uitleesvenster op het voorpaneel.



## Zenders selecteren op programmatype (genre)

U kunt afstemmen op Radiogegevenssysteem-zenders door een programmatype (genre) te kiezen uit 15 opties. Zodra u een programmatype hebt geselecteerd, zoekt het systeem automatisch naar Radiogegevenssysteem-zenders die het overeenkomstige programmatype uitzenden.

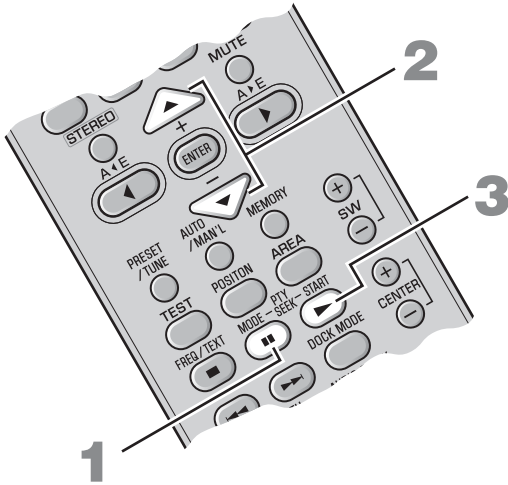

### 1 Druk op **PTY SEEK MODE** om de **PTY SEEK**-modus in te schakelen.

De naam van het programmatype of "NEWS" knippert op het uitleesvenster op het voorpaneel.

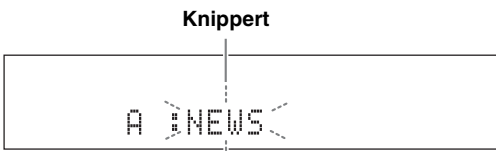

Druk nogmaals op **PTY SEEK MODE** om de **PTY SEEK**-modus te annuleren.

### 2 Druk op **+/-** om het programmatype te selecteren.

De naam van het gekozen programmatype verschijnt op het uitleesvenster op het voorpaneel.

Programmatype	Omschrijvingen
NEWS	Nieuws
AFFAIRS	Actualiteiten
INFO	Algemene informatie
SPORT	Sport
EDUCATE	Educatief
DRAMA	Hoorspel
CULTURE	Culturen
SCIENCE	Wetenschap

Programmatype	Omschrijvingen
VARIED	Lichte ontspanning
POP M	Populaire muziek
ROCK M	Rockmuziek
M.O.R.M	Middle-of-the-road-muziek (rustige muziek)
LIGHT M	Lichte klassieke muziek
CLASSICS	Ernstige klassieke muziek
OTHER M	Andere muziek

### 3 Druk op **PTY SEEK START** om te zoeken naar alle beschikbare Radiogegevenssysteem-voorkeuzezenders.

De naam van het gekozen programmatype knippert en de **PTY HOLD**-indicator gaat branden op het uitleesvenster op het voorpaneel.

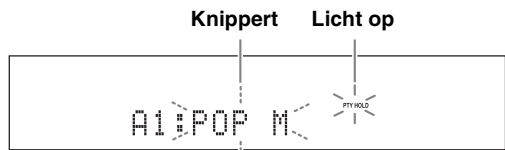

Druk normaal op **PTY SEEK START** om de zoekopdracht te stoppen.

### Opmerkingen

- Het systeem stopt met zoeken wanneer een zender is gevonden die het geselecteerde programmatype uitzendt.
- Als u de gevonden zender niet wenst te beluisteren, drukt u nogmaals op **PTY SEEK START** om verder te zoeken naar een andere zender die hetzelfde programmatype uitzendt.

# OPTIONELE APPARATUUR GEBRUIKEN

## iPod™ gebruiken

Zodra u uw iPod in het universele Yamaha iPod-station hebt geplaatst (zoals YDS-10/YDS-11, apart verkrijgbaar) dat is aangesloten op de DOCK-aansluiting van de subwoofer/systeembediening (P. 14), kunt u uw iPod afspelen.

### Ondersteunde iPod

iPod (Click and Wheel)  
iPod nano  
iPod mini  
iPod touch

### Oplaadfunctie batterij

Dit systeem laadt de batterij op van een iPod die zich in het universele Yamaha iPod-station bevindt dat op de DOCK-aansluiting van de subwoofer/systeembediening is aangesloten, terwijl het systeem is ingeschakeld.

### Uw iPod in het universele Yamaha iPod-station plaatsen

Zodra u uw iPod in het universele Yamaha iPod-station plaatst, verschijnen "iPod connected" en de DOCK-indicator op het voorpaneelscherm.

### Opmerkingen

- Sommige functies zijn mogelijk niet beschikbaar afhankelijk van het model of de softwareversie van uw iPod.
- Voor een volledige lijst van statusberichten die in het voorpaneelscherm verschijnen, raadpleeg de "iPod"-sectie in "Problemen oplossen" op pagina 36.
- Zet het volume op het minimum voordat u uw iPod in het station plaatst of verwijdt.

## ■ Bedieningselementen en functies voor iPod™

U kunt uw iPod in een eenvoudige afstandsbedieningsmodus of menubladermodus bedienen.



U kunt wisselen tussen de eenvoudige afstandsbedieningsmodus en de menubladermodus door te drukken op **DOCK MODE**.

### DOCK

Stel de invoer in op DOCK.

### Bedieningsknoppen voor weergave

Bedien de weergave van de aangesloten iPod.

▷: Afspelen/pauzeren (eenvoudige afstandsbedieningsmodus), Afspelen (menubladermodus)

⏏: Afspelen/pauzeren (eenvoudige afstandsbedieningsmodus), Pauzeren (menubladermodus)

□: Stoppen

◀◀▶▶: Nummer terug/verder

Nummer terug/verder

Vooruit/achteruit zoeken (ingedrukt houden)

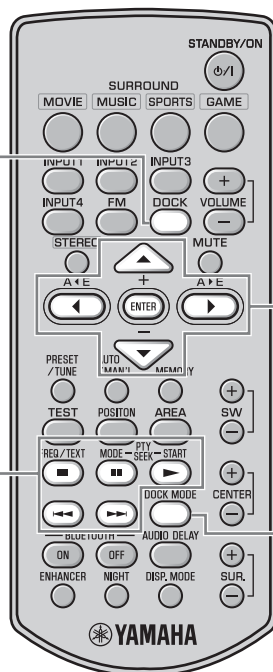

### MENU/Cursorknoppen (▲/▼/◀/▶)/ENTER

Blader door het menu van uw iPod.

- Druk op ◀ om een niveau hoger te gaan.
- Druk op ▲/▼ om de cursor te verplaatsen om een menu te selecteren.
- Druk op ENTER of ▶ om een geselecteerd menu te openen.
- Druk op ENTER in het menuscherm "Songs" om het geselecteerde nummer af te spelen.

### DOCK MODE

Schakel tussen eenvoudige afstandsbedieningsmodus en menubladermodus.

## ■ Uw iPod in eenvoudige afstandsbedieningsmodus bedienen

Uw iPod in het universele Yamaha iPod-station plaatsen (zoals YDS-10 of YDS-11, apart verkrijgbaar) activeert de eenvoudige afstandsbedieningsmodus. U kunt de basisbediening van uw iPod (afspelen, stoppen, nummer verder/terug, enz.) uitvoeren met de bijgeleverde afstandsbediening in deze modus.

 U kunt ook de bedieningselementen van uw iPod gebruiken om handelingen uit te voeren. Raadpleeg de handleiding van uw iPod voor de bediening.

## ■ Uw iPod in menubladermodus bedienen

De nummerlijst of afspeelinformatie wordt weergegeven op het voorpaneelscherm, zodat u nummers kunt selecteren en weergeven of instellingen kunt aanpassen met behulp van de afstandsbediening in deze modus.

### Opmerkingen

- U kunt niet de bedieningselementen van uw iPod gebruiken om handelingen uit te voeren.
- Tekens die niet op het voorpaneelscherm kunnen worden weergegeven, worden vervangen door strepen "\_".

**1** Druk op **DOCK MODE** om de menubladerstand te openen.

**2** Druk herhaaldelijk op **▲/▼/◀/▶** om het gewenste menu te selecteren en druk vervolgens op **ENTER** om het geselecteerde nummer af te spelen.

Opties	Niveau 1	Niveau 2	Niveau 3	Niveau 4
Playlists	Afspeellijst	Nummerlijst		
Artists	Artiestenlijst	Albumlijst	Nummerlijst	
Albums	Albumlijst	Nummerlijst		
Songs	Nummerlijst			
Genres	Genrelijst	Artiestenlijst	Albumlijst	Nummerlijst
Composers	Componistenlijst	Albumlijst	Nummerlijst	
Settings	Instellingenlijst			

De instellingenlijst heeft de volgende 2 opties.

### Shuffle

Gebruik deze functie om het systeem nummers of albums in willekeurige volgorde te laten afspelen.

Opties: Off, Songs, Album

U kunt naar elke optie overschakelen door op **ENTER** te drukken.

- Selecteer "Off" om deze functie te deactiveren.
- Selecteer "Songs" om het systeem nummers in willekeurige volgorde te laten spelen.
- Selecteer "Album" om het systeem albums in willekeurige volgorde te laten spelen.

### Repeat

Gebruik deze functie om het systeem een nummer of een reeks nummers te laten herhalen.

Opties: Off, One, All

U kunt naar elke optie overschakelen door op **ENTER** te drukken.

- Selecteer "Off" om deze functie te deactiveren.
- Selecteer "One" om het systeem één nummer te laten herhalen.
- Selecteer "All" om het systeem een reeks nummers te laten herhalen.

### Opmerking

De inhoud van het iPod-menu varieert afhankelijk van het model of de generatie.

## Bluetooth™-componenten gebruiken

U kunt de Yamaha Bluetooth draadloze audio-ontvanger (zoals YBA-10, apart verkrijgbaar) aansluiten op de DOCK-aansluiting van de subwoofer/systeembediening en luisteren naar de muziek die is opgeslagen op uw Bluetooth-component (zoals een draagbare muziekspeler of computer met een Bluetooth-zender, enz.) zonder bekabeling tussen het systeem en de Bluetooth-component. U moet de aangesloten Yamaha Bluetooth draadloze audio-ontvanger en uw Bluetooth-component op voorhand "koppelen".

### ■ Bedieningselementen en functies voor Bluetooth-componenten

#### DOCK

Stel de invoer in op DOCK.

#### BLUETOOTH ON/OFF

- Start of annuleer de koppeling.
- Maak of verbreek een verbinding met een Bluetooth-component.

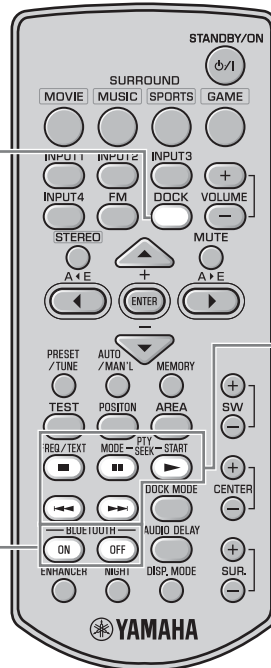

#### Bedieningsknoppen voor weergave

Bedien de weergave van een Bluetooth-component.

▷: Afspelen

⏏: Pauzeren

⏏: Stoppen

⏮⏭: Nummer verder/terug

### ■ De Yamaha Bluetooth™ draadloze audio-ontvanger en uw Bluetooth™-component koppelen

De koppeling moet worden uitgevoerd voordat u een Bluetooth-component voor het eerst gebruikt met de Yamaha Bluetooth draadloze audio-ontvanger aangesloten op het systeem, of als de geregistreerde koppelingsgegevens werden verwijderd. "Koppelen" verwijst naar het registreren van een Bluetooth-component voor Bluetooth-communicatie.

Om veiligheid te verzekeren, wordt een tijdslimiet van 8 minuten ingesteld voor het koppelen. Lees alle instructies en zorg ervoor dat u ze begrijpt voordat u begint.

- 1** Sluit de Yamaha Bluetooth draadloze audio-ontvanger aan op de DOCK-aansluiting van de subwoofer/systeembediening. (P. 14)
- 2** Druk op **DOCK** om de invoer op DOCK in te stellen.
- 3** Schakel de Bluetooth-component in die u wilt koppelen en open vervolgens de koppelingsmodus. Raadpleeg de handleiding van uw Bluetooth-component voor meer informatie.

- 4 Houd **BLUETOOTH ON** gedurende meer dan 3 seconden ingedrukt om het koppelen te starten.**  
 "Searching..." verschijnt wanneer het koppelen start. Terwijl de Yamaha Bluetooth draadloze audio-ontvanger zich in de koppelingsmodus bevindt, knippert de DOCK-indicator op het voorpaneelscherm.



Druk op **BLUETOOTH OFF** om het koppelen te annuleren.

- 5 Controleer of de Bluetooth-component de Yamaha Bluetooth draadloze audio-ontvanger herkent.**  
 Als de Bluetooth-component de Yamaha Bluetooth draadloze audio-ontvanger herkent, verschijnt de audio-ontvangernaam ("YBA-10 YAMAHA" bijvoorbeeld) in de apparaatlijst van de Bluetooth-component.

- 6 Selecteer de Yamaha Bluetooth draadloze audio-ontvanger in de apparaatlijst van de Bluetooth-component en voer vervolgens het wachtwoord "0000" in op de Bluetooth-component.**

Als het koppelen is gelukt, verschijnt "Completed" op het voorpaneelscherm.



- Als het koppelen niet is gelukt binnen 8 minuten, verschijnt "Not found" en wordt de DOCK-indicator uitgeschakeld in het voorpaneelscherm.
- Als het koppelen wordt geannuleerd tijdens het koppelen, verschijnt "Canceled" in het voorpaneelscherm.

### Opmerking

De Yamaha Bluetooth draadloze audio-ontvanger kan met maximaal acht Bluetooth-componenten worden gekoppeld. Als het koppelen succesvol is beëindigd met een negende component en de koppelingsgegevens zijn geregistreerd, worden de koppelingsgegevens van de minst gebruikte component verwijderd.

## ■ Een verbinding tot stand brengen

Nadat het koppelen is gebeurd, maakt u een verbinding op het systeem of op de Bluetooth-component om de communicatie tussen beide apparaten tot stand te brengen. De verbinding op het systeem kan alleen voor de meest recentelijk aangesloten Bluetooth-component worden uitgevoerd.

- 1 Druk op **DOCK** om de invoer op DOCK in te stellen.**

- 2 Druk op **BLUETOOTH ON** om een verbinding tot stand te brengen. "Searching..." verschijnt in het voorpaneelscherm.**

Als het systeem de laatst verbonden Bluetooth-component vindt, verschijnt "BT connected" in het voorpaneelscherm gedurende 3 seconden.



- Als het systeem de laatst verbonden Bluetooth-component niet vindt, verschijnt "Not found" in het voorpaneelscherm.
- Als u een verbinding tot stand wilt brengen met een andere Bluetooth-component dan de meest recent aangesloten, verbindt u vanaf die Bluetooth-component. Raadpleeg de handleiding van uw Bluetooth-component voor meer informatie.

## ■ Verbinding verbreken

**Druk op **DOCK** en vervolgens op **BLUETOOTH OFF** om het systeem los te koppelen van de Bluetooth-component.**

"Disconnected" verschijnt op het voorpaneelscherm.

## ■ De Bluetooth-component weergeven

U kunt uw Bluetooth-component weergeven met de bijgeleverde afstandsbediening.

U kunt ook uw Bluetooth-component weergeven door ze rechtstreeks te bedienen.



Bediening met behulp van de afstandsbediening is alleen beschikbaar wanneer de verbinding tussen de Bluetooth-component die u wilt weergeven en het systeem tot stand is gebracht.

# DE AUDIOVERTRAGING AANPASSEN

FPD TV-beelden worden soms na het geluid weergegeven. U kunt deze functie gebruiken om het geluid te vertragen om het te synchroniseren met het videobeeld.

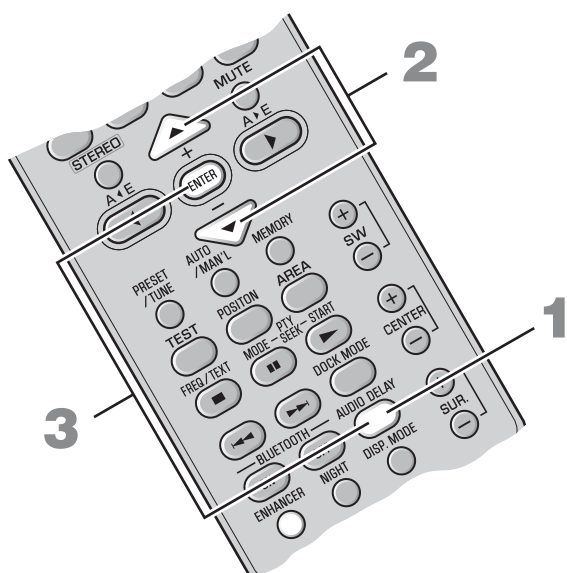

**1** Druk op **AUDIO DELAY** om de aanpassingsmodus te openen.

**2** Druk **▲/▼** om de vertragingstijd aan te passen.

Opties: 0 tot 240 ms

U kunt de vertragingstijd met 10 ms aanpassen.

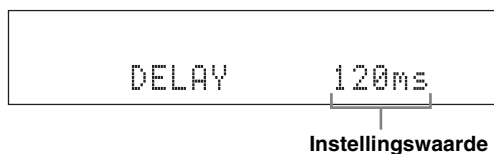

**3** Druk opnieuw op **AUDIO DELAY** of **ENTER** om de aanpassingsmodus te sluiten.



- De standaardinstelling is 0 ms en "DELAY OFF" verschijnt in het voorpaneelscherm.
- Het systeem onthoudt de instellingen die aan elke ingangsbron zijn toegewezen.

## Opmerking

Als u deze functie niet gebruikt binnen 30 seconden na het activeren van de aanpassingsmodus gaat het systeem automatisch uit de aanpassingsmodus.

## AAN LAAG VOLUME LUISTEREN (NACHTLUISTERMODUS)

Nachtluistermodus laat u toe om duidelijker naar dialogen of stemmen te luisteren aan lager volume door luidere geluidseffecten te onderdrukken. Deze functie is handig als u graag 's nachts naar films kijkt of muziek beluistert.

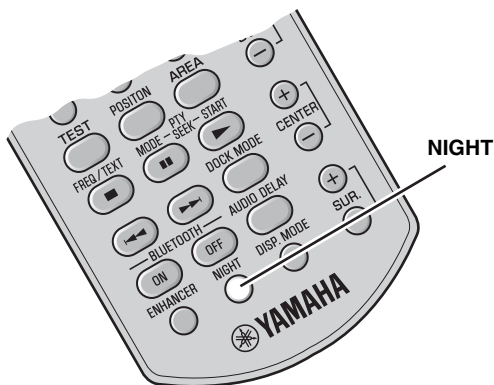

### Druk op **NIGHT**.

"NIGHT ON" verschijnt in het voorpaneelscherm. De NIGHT-indicator licht op wanneer de nachtluistermodus is geselecteerd.

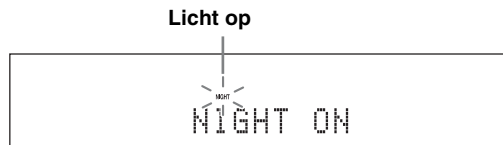

- Druk opnieuw op **NIGHT** om de nachtluistermodus te verlaten.
- De versterkingsmodus voor gecomprimeerde muziek wordt automatisch uitgeschakeld wanneer deze functie is ingeschakeld. (P. 21)
- De instelling is ingesteld voor alle ingangsbronnen.

## DE VOLUMEBALANS AANPASSEN TIJDENS HET AFSPLEN

U kunt de volumebalans van de virtuele luidsprekers en subwoofer aanpassen.

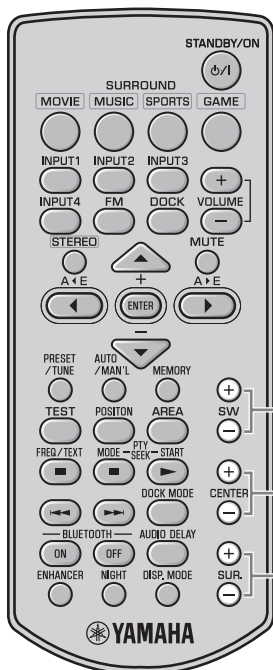

### SW +/-

Past het uitvoerniveau van het subwooferkanaal aan.  
Bedieningsbereik: +6 tot -6

### CENTER +/-

Past het uitvoerniveau van het centrale virtuele luidsprekerkanaal aan.  
Bedieningsbereik: +6 tot -6

### SUR. +/-

Past het uitvoerniveau van de virtuele luidsprekerkanalen voor surround/surround achteraan aan.  
Bedieningsbereik: +6 tot -6



- U kunt het niveau van het luidsprekervolume ook wijzigen wanneer het testgeluid wordt weergegeven. (P. 20)
- De instelling is ingesteld voor alle ingangsbronnen.

# DE HELDERHEID VAN HET VOORPANEELSCHERM WIJZIGEN

U kunt de helderheid van het voorpaneelscherm wijzigen. U kunt het voorpaneelscherm ook uitschakelen om een film in een donkerdere omgeving te bekijken.

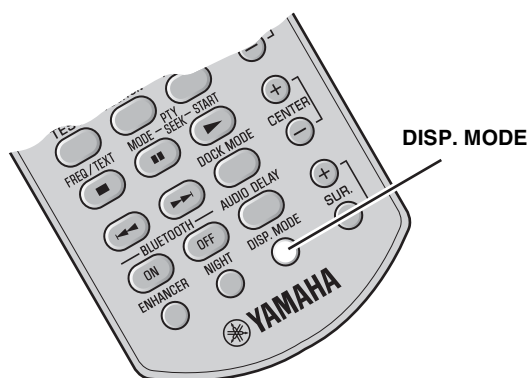

## Druk herhaaldelijk op **DISP. MODE**.

Elke keer u op **DISP. MODE** drukt, wijzigt de helderheid van het voorpaneel.

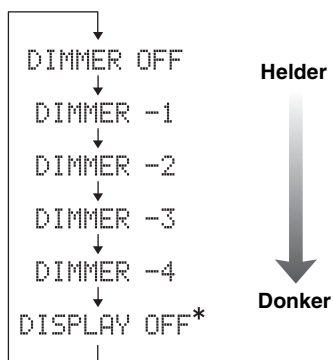

\* Door DISPLAY OFF te selecteren, wordt het voorpaneelscherm uitgeschakeld nadat "DISPLAY OFF" verschijnt in het voorpaneelscherm.

Het voorpaneelscherm licht tijdelijk op wanneer een handeling wordt uitgevoerd terwijl de DISPLAY OFF-modus is geselecteerd.

Alleen de stroomindicator blijft branden in DISPLAY OFF-modus.



De standaardinstelling is DIMMER OFF.



# EXTRA INFORMATIE

## Problemen oplossen

Controleer de volgende items als er een probleem is met het systeem. Schakel het systeem uit, trek de stekker uit en raadpleeg uw dichtstbijzijnde bevoegde Yamaha-dealer of Service Center als u het probleem niet kunt oplossen met de volgende methodes of als een probleem hieronder niet vermeld staat.

Probleem	Oorzaak	Oplossing	Zie pagina
<b>Apparaat wordt ingeschakeld, maar wordt onmiddellijk terug uitgeschakeld.</b>	Het netsnoer is mogelijk verkeerd aangesloten.	Zorg ervoor dat het netsnoer stevig in het stopcontact is gestoken.	15
	Een luidsprekerkabel zorgt mogelijk voor kortsluiting.	Controleer of alle luidsprekerkabels correct zijn aangesloten.	11
	Dit systeem heeft mogelijk een zware elektrische schok gekregen, bijvoorbeeld van een bliksemstraal of overmatige statische elektriciteit.	Zet het systeem in de waakstand en koppel vervolgens het netsnoer los. Wacht ongeveer 30 seconden, sluit het netsnoer aan en schakel vervolgens het systeem opnieuw in.	16
<b>De luidsprekers geven geen geluid weer.</b>	Het volume staat mogelijk op minimumniveau.	Wijzig de volumebalans.	16, 33
	De dempingsfunctie is mogelijk actief.	Schakel de dempingsfunctie uit.	16
	De ingangsbron of instelling van de ingang is mogelijk foutief.	Selecteer de juiste ingangsbron of -instelling.	16
	De kabels zijn mogelijk verkeerd aangesloten.	Controleer of alle kabels goed zijn aangesloten.	11
<b>Het geluid is te stil aan één kant.</b>	De kabels zijn mogelijk verkeerd aangesloten.	Controleer of alle kabels goed zijn aangesloten.	11
<b>De luidsprekerkanalen maken geen geluid met uitzondering van de voorste.</b>	U luistert mogelijk naar stereogeluiden zonder surround-modus.	Druk op een surround-modusknop om het geluidsveldeffect in te schakelen.	18
<b>De centrale luidspreker maakt geen geluid.</b>	Het volume van het centrale virtuele luidsprekerkanaal is mogelijk ingesteld op het minimumniveau.	Pas het volumeniveau van het centrale virtuele luidsprekerkanaal aan.	33
<b>De surround-luidspreker maakt geen geluid.</b>	Het volume van de virtuele surround-luidsprekerkanalen is mogelijk ingesteld op het minimumniveau.	Pas het volumeniveau van de virtuele surround-luidsprekerkanalen aan.	33
<b>De subwoofer geeft geen geluid weer.</b>	Het volume van het subwooferkanaal is mogelijk ingesteld op het minimumniveau.	Pas het volumeniveau van de subwoofer aan.	33
<b>Slecht geluid (ruis).</b>	Een luidsprekerkabel zorgt mogelijk voor kortsluiting.	Controleer of alle kabels goed zijn aangesloten.	11
<b>Het systeem werkt niet correct.</b>	Dit systeem ontvangt mogelijk een zware elektrische schok, bijvoorbeeld van een bliksemstraal of overmatige statische elektriciteit, of een daling in stroomtoevoer.	Zet het systeem in de waakstand en koppel vervolgens het netsnoer los. Wacht ongeveer 30 seconden, sluit het netsnoer aan en schakel vervolgens het systeem opnieuw in.	16
	De systeembedieningskabel is mogelijk verkeerd aangesloten.	Sluit de systeemkabel stevig aan.	11
<b>Een digitaal apparaat of apparaat met hoge frequentie creëert geluiden.</b>	Het systeem is mogelijk in de buurt van digitale apparatuur of apparatuur met hoge frequentie geplaatst.	Plaats dit systeem uit de buurt van dergelijk materiaal.	—

Probleem	Oorzaak	Oplossing	Zie pagina
<b>De afstandsbediening bedient het systeem niet.</b>	Het systeem is mogelijk buiten het bereik van de afstandsbediening.	Voor meer informatie over het bereik van de afstandsbediening, raadpleeg "De afstandsbediening gebruiken".	7
	De afstandsbedieningssensor van dit systeem is mogelijk blootgesteld aan direct zonlicht of belichting.	Wijzig de belichting.	—
	De batterijen zijn mogelijk leeg.	Vervang de batterijen.	7

## ■ Tuner

Probleem	Oorzaak	Oplossing	Zie pagina
<b>Stereo-FM-ontvangst bevat ruis.</b>	De eigenschappen van FM-stereo-uitzendingen veroorzaken dit probleem mogelijk wanneer de zender te ver weg ligt of de antenne van slechte kwaliteit is.	Controleer de antenneverbindingen.	14
		Probeer een directionele FM-antenne van hoge kwaliteit.	—
		Gebruik de handmatige afstemmingsmethode.	23
<b>Er zijn storingen en een zuivere ontvangst lukt niet, zelfs niet met een goede FM-antenne.</b>	Er is een multipad-interferentie.	Pas de positie van de antenne aan om multipad-interferentie te elimineren.	—
<b>Er kan niet op de gewenste zender worden afgestemd met de automatische afstemmingsmethode.</b>	Het signaal is te zwak.	Gebruik een directionele FM-antenne van hoge kwaliteit.	—
		Gebruik de handmatige afstemmingsmethode.	23

## ■ iPod

### Opmerking

Controleer de verbinding met uw iPod (P. 14) bij een transmissiefout zonder statusbericht op het voorpaneel.

Statusbericht	Oorzaak	Oplossing	Zie pagina
Unknown iPod	De gebruikte iPod wordt niet door het systeem ondersteund.	Alleen iPod (Click and Wheel), iPod nano, iPod mini en iPod touch worden ondersteund.	—
iPod connected	Uw iPod is correct geplaatst op het universele Yamaha iPod-station (zoals YDS-10 of YDS-11, apart verkrijgbaar) dat op de DOCK-aansluiting van dit systeem is aangesloten en de verbinding tussen uw iPod en dit systeem is voltooid.		
Disconnected	Uw iPod werd verwijderd uit het universele Yamaha iPod-station (zoals YDS-10 of YDS-11, apart verkrijgbaar) dat op de DOCK-aansluiting van dit systeem is aangesloten.	Plaats uw iPod terug in het universele Yamaha iPod-station (YDS-10 of YDS-11, apart verkrijgbaar) dat op de DOCK-aansluiting van dit systeem is aangesloten.	14, 28

## ■ Bluetooth

### Opmerking

Controleer uw Bluetooth-component bij een transmissiefout zonder statusbericht op het voorpaneel.

Statusbericht	Oorzaak	Oplossing	Zie pagina
Searching...	De Yamaha Bluetooth draadloze audio-ontvanger (zoals YBA-10, apart verkrijgbaar) en de Bluetooth-component worden gekoppeld.		
	De Yamaha Bluetooth draadloze audio-ontvanger (zoals YBA-10, apart verkrijgbaar) en de Bluetooth-component zijn bezig met het maken van de verbinding.		
Completed	De koppeling is voltooid.		
Canceled	De koppeling is geannuleerd.		
Not found	Het systeem kan de Bluetooth-component niet vinden tijdens het koppelen of verbinden met de Bluetooth-component.		
BT connected	De verbinding tussen de Yamaha Bluetooth draadloze audio-ontvanger (zoals YBA-10, apart verkrijgbaar) en de Bluetooth-component is gemaakt.		
Disconnected	De Bluetooth-component is losgekoppeld van de Yamaha Bluetooth draadloze audio-ontvanger (zoals YBA-10, apart verkrijgbaar).		
Not Available	De koppeling wordt uitgevoerd wanneer de Yamaha Bluetooth draadloze audio-ontvanger (zoals YBA-10, apart verkrijgbaar) is aangesloten op de Bluetooth-component.		

## Woordenlijst

### ■ AIR SURROUND XTREME

Nieuwe surroundtechnologie ontwikkeld door Yamaha maakt surroundgeluid mogelijk met minder luidsprekers. In vergelijking met traditionele voorsurroundtechnologie zorgt AIR SURROUND XTREME voor een natuurlijk surroundgeluidsveld.

### ■ Dolby Digital

Digitaal surround sound-systeem dat werd ontworpen door Dolby Laboratories verschaft volledig onafhankelijke multikanaals audio. Met 3 kanalen vooraan (links, midden en rechts) en 2 surround-stereokanalen, biedt Dolby Digital vijf audiokanalen met volledig bereik. Met een extra kanaal, specifiek voor baseffecten (LFE genaamd of low frequency effect), heeft het systeem in totaal 5.1 kanalen (LFE telt als 0.1 kanaal). Door 2-kanaals stereo te gebruiken voor de surround-luidsprekers zijn nauwkeurigere bewegende geluidseffecten en surround-geluidsomgevingen mogelijk dan met Dolby Surround.

### ■ Dolby Pro Logic II

Het is een verbeterde matrixdecodeertechnologie die een beter ruimtelijk en directioneel gevoel biedt op Dolby Surround-geprogrammeerd materiaal, een overtuigend driedimensionaal geluidsveld creëert op traditionele stereo-muziekopnames en het is ideaal om de surround-ervaring naar de wagen te brengen. Terwijl conventionele surround-programmering volledig compatibel is met Dolby Pro Logic II-decoders, kunnen soundtracks specifiek worden gedecodeerd om volledig te kunnen profiteren van Pro Logic II-weergave, inclusief linker- en rechter-surround-kanalen.

### ■ DTS

Digitaal surround sound-systeem ontwikkeld door DTS, Inc., dat 5.1-kanaals audio biedt. Met een overvloed aan audiogegevens is het mogelijk om authentiek klinkende effecten te voorzien.

### ■ Kanaal (kan.)

Een kanaal is een audiotype dat op basis van bereik en andere eigenschappen werd opgedeeld.

Bv. 7.1-kanaals

- Voorste luidsprekers, links (1 kan.), rechts (1 kan.)
- Centrale luidspreker (1 kan.)
- Surround-luidsprekers, links (1 kan.), rechts (1 kan.)
- Surround-luidsprekers achteraan, links (1 kan.), rechts (1 kan.)
- Subwoofer (1 kan.  $\times$  0.1\* = 0.1 kan.)

\* In tegenstelling tot een volledige 1-kanaals band, een component ontworpen om de lage frequenties te versterken voor extra effect.

### ■ PCM (Pulse Code Modulation)

Een signaal dat wordt omgezet naar digitaal formaat zonder compressie. Een cd wordt opgenomen met 16-bits geluid aan 44,1 kHz, terwijl dvd-opnames variëren tussen 16 bits aan 48 kHz tot 24 bits aan 192 kHz, waardoor de kwaliteit beter is dan bij de cd.

### ■ Samplefrequentie

Het aantal samples (proces voor het digitaliseren van analoge signalen) per seconde. In principe, hoe hoger de samplesnelheid, hoe breder het frequentiebereik dat kan worden weergegeven en hoe hoger de gekwantificeerde bitsnelheid, hoe fijner het geluid dat kan worden weergegeven.

## Specificaties

### YAS-71CU/YAS-81CU

- Type .....2-wegs magnetisch afgeschermd type met akoestische suspensie
- Driver  
Woofers ..... Type met 8 cm kern en magnetische afscherming × 4 (L2, R2)  
Tweeter ...type van 2,5 cm met gebalanceerde dome en magnetische afscherming × 2 (L1, R1)
- Frequentiebereik ..... 120 Hz tot 20 kHz (-10 dB)
- Afmetingen (W × H × D)  
[YAS-71] ..... 800 × 105 × 100 mm  
[YAS-81] ..... 1.030 × 105 × 100 mm
- Gewicht  
[YAS-71] ..... 5 kg  
[YAS-81] ..... 6 kg

### YAS-71SPX/YAS-81SPX

#### Versterker

- Minimum nuttig RMS-vermogen per kanaal  
L/R ..... 55 W + 55 W (1 kHz 1% THD + N)  
Subwoofer ..... 55 W (100 Hz 1% THD + N)
- Maximaal vermogen per kanaal  
L/R ..... 70 W + 70 W (1 kHz 10% THD + N)  
Subwoofer ..... 70 W (100 Hz 10% THD + N)



Dit systeem gebruikt nieuwe technologieën en algoritmes die het mogelijk maken om 7-kanaals surround-geluid te bereiken met slechts twee voorluidsprekers en zonder muurweerskaatsingen.



Gefabriceerd onder licentie van Dolby Laboratories. "Dolby", "Pro Logic" en het dubbele-D-symbool zijn handelsmerken van Dolby Laboratories.

### FM Tuner

- Afstemmingsbereik  
[Modellen voor USA en Canada] ..... 87,50 tot 107,90 MHz  
[Andere modellen] ..... 87,50 tot 108,00 MHz
- Antenne-ingang (onbalanceerd) ..... 75 Ω

### Subwoofer

- Type ..... Bass reflex-type
- Driver ..... type met 16 cm kern, magnetische afscherming
- Frequentiebereik ..... 35 Hz tot 120 Hz (-10 dB)

### Andere secties

- Stroomvoorziening  
[model voor Taiwan] ..... AC 110 V, 60 Hz  
[Modellen voor USA en Canada] ..... AC 120 V, 60 Hz  
[model voor China] ..... AC 220 V, 50 Hz  
[model voor Korea] ..... AC 220 V, 60 Hz  
[Modellen voor Azië en Europa] ..... AC 230 V, 50 Hz  
[model voor Australië] ..... AC 240 V, 50 Hz
- Stroomverbruik ..... 50 W
- Stroomverbruik in waakstand ..... 1 W of minder
- Afmetingen (W × H × D) ..... 194 × 450 × 400 mm
- Gewicht ..... 13 kg

\* Specificaties zijn onderhevig aan wijzigingen zonder voorafgaande kennisgeving.



"DTS" en "DTS Digital Surround" zijn gedeponeerde handelsmerken van DTS, Inc.

## Beperkte garantie voor de Europese Economische Ruimte en Zwitserland

Hartelijk dank dat u een Yamaha-product hebt gekozen. In het onwaarschijnlijke geval dat uw Yamaha-product tijdens de garantie dient te worden gerepareerd, dient u contact op te nemen met de dealer bij wie u het hebt gekocht. Indien u moeilijkheden ervaart, gelieve dan contact op te nemen met de vertegenwoordiging van Yamaha in uw land. U vindt de gegevens op onze website (<http://www.yamaha-hifi.com/> of <http://www.yamaha-uk.com/> voor inwoners van het V.K.).

Er wordt gegarandeerd dat het product vrij is van gebreken in fabricage en materialen voor een periode van twee jaren te rekenen vanaf de originele aankoop. Yamaha zorgt ervoor, met inachtneming van onderstaande voorwaarden, dat een product dat gebreken vertoont wordt gerepareerd of dat om het even welke onderdelen worden gerepareerd of vervangen (naar goeddunken van Yamaha) zonder kosten voor de onderdelen of werkuren. Yamaha behoudt zich het recht voor om een product te vervangen door een gelijkwaardig met dezelfde eigenschappen en waarde, indien een model niet meer leverbaar is of het onrendabel is dit te repareren.

### Voorwaarden

1. De originele factuur of de kassabon (met vermelding van de aankoopdatum, de productcode en de naam van de dealer) MOET worden gevoegd bij het product dat gebreken vertoont, samen met een verklaring waaruit het gebrek blijkt. Ingeval van afwezigheid van dit duidelijk aankoopbewijs, behoudt Yamaha zich het recht voor om gratis service te weigeren en kan het product op kosten van de klant worden teruggezonden.
2. Het product MOET zijn gekocht bij een ERKENDE Yamaha dealer binnen de Europese Economische Ruimte (EEA) of Zwitserland.
3. Het product mag geen wijzigingen of veranderingen hebben ondergaan, tenzij deze schriftelijk door Yamaha werden toegestaan.
4. Het volgende is van garantie uitgesloten:
  - a. Regelmatig onderhoud of reparaties of vervanging van onderdelen vanwege normale slijtage.
  - b. Schade die voortkomt uit:
    - (1) Reparaties uitgevoerd door de klant zelf of een ongemachtigde derde.
    - (2) Een onjuiste verpakking of oneigenlijk gebruik wanneer het product door de klant wordt verstuurd. Het is belangrijk te weten dat het de verantwoordelijkheid is van degene die het product terugstuurt dat het product adequaat is ingepakt wanneer hij of zij het product terugstuurt met het oog op reparatie.
    - (3) Oneigenlijk gebruik, met inbegrip van maar niet beperkt tot (a) verzuim om het product voor normale doeleinden te gebruiken of te gebruiken overeenkomstig de instructies van Yamaha met betrekking tot eigenlijk gebruik, onderhoud en opslag, en (b) installatie of gebruik van het product op een manier die niet overeenkomt met de van toepassing zijnde technische of veiligheidsnormen in de landen van gebruik.
    - (4) Ongevallen, blikseminslag, waterschade, brandschade, een onjuiste ventilatie, lekkende batterijen of een oorzaak die buiten de controle van Yamaha ligt.
    - (5) Gebreken aan het systeem waarin het product wordt ingebouwd en/of onverenigbaarheid met derde producten.
    - (6) Gebruik van een product dat in de Europese Economische Ruimte en/of Zwitserland werd ingevoerd, maar niet door Yamaha, en dat niet voldoet aan de technische of veiligheidsnormen van het land van gebruik en/of de standaardspecificaties van producten die door Yamaha in de Europese Economische Ruimte en/of Zwitserland worden verkocht.
    - (7) Producten die niet AV (audiovisueel) gerelateerd zijn.  
(De producten die onderworpen zijn aan de "Yamaha AV garantievoorwaarden" worden gedefinieerd op onze website: <http://www.yamaha-hifi.com/> of <http://www.yamaha-uk.com/> voor inwoners van het V.K.)
5. Indien de garantie verschilt tussen het land van aankoop en het land van gebruik, zal de garantie van het land van gebruik van toepassing zijn.
6. Yamaha kan niet aansprakelijk worden gesteld voor verlies of beschadiging, hetzij rechtstreeks of onrechtstreeks of anders, behalve voor de reparatie of vervanging van het product.
7. Maak kopieën van douaneformulieren of gegevens omdat Yamaha niet aansprakelijk kan worden gesteld voor om het even welke wijzigingen aan of verlies van dergelijke formulieren en gegevens.
8. Deze garantie heeft noch invloed op de statutaire rechten van klanten die van toepassing zijn binnen het kader van de nationale wetgevingen, noch op de rechten van klanten ten opzichte van de dealer die voortkomen uit hun overeenkomst tot verkoop/aankoop.

## Informatie voor gebruikers van inzameling en verwijdering van oude apparaten en Gebruikte batterijen



Deze tekens op de producten, verpakkingen en/of bijgaande documenten betekent dat gebruikte elektrische en elektronische producten en batterijen niet mogen worden gemengd met algemeen huishoudelijk afval. Breng alstublieft voor de juiste behandeling, herwinning en hergebruik van oude producten en gebruikte batterijen deze naar daarvoor bestemde verzamelpunten, in overeenstemming met uw nationale wetgeving en de instructies 2002/96/EC en 2006/66/EC.



Door deze producten en batterijen juist te rangschikken, helpt u het redden van waardevolle rijkdommen en voorkomt u mogelijke negatieve effecten op de menselijke gezondheid en de omgeving, welke zich zou kunnen voordoen door ongepaste afvalverwerking.



Voor meer informatie over het inzamelen en hergebruik van oude producten en batterijen kunt u contact opnemen met uw plaatselijke gemeente, uw afvalverwerkingsbedrijf of het verkooppunt waar u de artikelen heeft gekocht.



### [Informatie over verwijdering in ander landen buiten de Europese Unie]

Deze symbolen zijn alleen geldig in de Europese Unie. Mocht u artikelen weg willen gooien, neem dan alstublieft contact op met uw plaatselijke overheidsinstantie of dealer en vraag naar de juiste manier van verwijderen.

**Pb**

### Opmerking bij het batterij teken (onderkant twee tekens voorbeelden):

Dit teken wordt mogelijk gebruikt in combinatie met een chemisch teken. In dat geval voldoet het aan de eis en de richtlijn, welke is opgesteld voor het betreffende chemisch product.

# Предупреждение: Внимательно изучите это перед использованием аппарата.

- 1 Для обеспечения наилучшего результата, пожалуйста, внимательно изучите данную инструкцию. Храните ее в безопасном месте для будущих справок.
- 2 Данную аудиосистему следует устанавливать в хорошо проветриваемых, прохладных, сухих, чистых местах, не подверженных воздействию прямого солнечного света, вибрации, пыли, влаги, и/или холода, вдали от источников тепла. Для вентиляции обязательно обеспечьте по крайней мере 5 см пространства над аппаратом, по обеим сторонам и позади него.
- 3 Во избежание шумов и помех, данный аппарат следует размещать на некотором расстоянии от других электрических приборов, двигателей, или трансформаторов.
- 4 Во избежание накопления влаги внутри данного аппарата, что может вызвать электрошок, пожар, привести к поломке данного аппарата, и/или представлять угрозу жизни, не следует размещать данный аппарат в среде, подверженной резким изменениям температуры с холодной на жаркую, или в среде с повышенной влажностью (например, в комнате с увлажнителем воздуха).
- 5 Не устанавливайте данный аппарат в местах, где есть риск падения других посторонних объектов на данный аппарат, и/или где данный аппарат может подвергнуться попаданию капель или брызгов жидкостей. На крышке данного аппарата, не следует располагать:
  - другие компоненты, так как это может привести к поломке и/или отцвечиванию поверхности данного аппарата.
  - горящие объекты (например, свечи), так как это может привести к пожару, поломке данного аппарата, и/или представлять угрозу жизни.
  - емкости с жидкостями, так как при их падении, жидкости могут вызвать поражение пользователя электрическим током и/или привести к поломке данного аппарата.
- 6 Во избежание прерывания охлаждения данного аппарата, не следует покрывать данный аппарат газетой, скатертью, занавеской и т.д. Повышение температуры внутри данного аппарата может привести к пожару, поломке данного аппарата, и/или травме.
- 7 Пока все соединения не завершены, не следует подключать данный аппарат к розетке.
- 8 Не используйте данный аппарат, установив его верхней стороной вниз. Это может привести к перегреву и возможной поломке.
- 9 Не применяйте силу по отношению к переключателям, ручкам и/или проводам.
- 10 При отсоединении силового кабеля питания от розетки, вытягивайте его, удерживая за вилку; ни в коем случае не тяните кабель.
- 11 Не применяйте различные химические составы для очистки данного аппарата; это может привести к разрушению покрывающего слоя. Используйте чистую сухую ткань.
- 12 Используйте данный аппарат с соблюдением напряжения, указанном на данном аппарате. Использование данного аппарата при более высоком напряжении, превышающем указанное, является опасным, и может стать причиной пожара, поломки данного аппарата, и/или привести к травме. Yamaha не несет ответственности за любую поломку или ущерб вследствие использования данного аппарата при напряжении, не соответствующем указанному напряжению.
- 13 Чтобы предотвратить повреждение аппарата во время грозы, отключайте кабель питания и наружные антенны от розетки или аппарата.
- 14 Не пробуйте модифицировать или починить данный аппарат. При необходимости, свяжитесь с квалифицированным сервис центром Yamaha. Корпус аппарата не должен открываться ни в коем случае.
- 15 Если вы не собираетесь использовать данный аппарат в течение продолжительного промежутка времени (например, во время отпуска), отключите силовой кабель переменного тока от розетки.
- 16 Устанавливайте этот аппарат в непосредственной близости от настенной розетки для кабеля питания АС.
- 17 Перед тем как прийти к заключению о поломке данного аппарата, обязательно изучите раздел “Возможные неисправности и способы их устранения”, описывающий часто встречающиеся ошибки во время использования.
- 18 Перед перемещением данного аппарата нажмите кнопку STANDBY/ON, чтобы перевести его в режим ожидания, а затем отключите кабель питания от розетки.
- 19 Батарейки не должны подвергаться нагреву от солнечных лучей, огня или похожих источников.
- 20 При внезапном изменении окружающей температуры образуется конденсат. Отключите кабель питания от розетки и не пользуйтесь аппаратом.
- 21 Владелец несет ответственность за размещение и надежную установку аппарата. Yamaha не несет ответственность за любые несчастные случаи, вызванные неправильным размещением или установкой колонок.

## ПРЕДУПРЕЖДЕНИЕ

**ВО ИЗБЕЖАНИЕ ПОЖАРА ИЛИ УДАРА ЭЛЕКТРИЧЕСКИМ ТОКОМ, НЕ ПОДВЕРГАЙТЕ ДАННЫЙ АППАРАТ ВОЗДЕЙСТВИЯМ ДОЖДЯ ИЛИ ВЛАГИ.**

Данный аппарат считается не отключенным от источника переменного тока все то время, пока он подключен к сети переменного тока, даже если данный аппарат был выключен через **STANDBY/ON**. В таком положении, данный аппарат потребляет очень малый объем электроэнергии.

# СОДЕРЖАНИЕ

## ВВЕДЕНИЕ

<b>ПОДГОТОВКА К ЭКСПЛУАТАЦИИ</b> .....	2
Прилагаемые компоненты .....	2
Органы управления и функции .....	3

## ПОДГОТОВКА

<b>РАЗМЕЩЕНИЕ ЭТОЙ СИСТЕМЫ</b> .....	8
Размещение центральной системы .....	8
<b>СОЕДИНЕНИЯ</b> .....	11
Подключение центральной системы и сабвуфера/ блока управления системой .....	11
Подключение внешних компонентов .....	12
Подключение универсальной док-станции Yamaha iPod .....	14
Подключение беспроводного аудиоресивера Yamaha Bluetooth .....	14
Подключение комнатной FM-антенны .....	14
Подключение кабеля питания .....	15

## ОСНОВНОЕ УПРАВЛЕНИЕ

<b>ОСНОВНЫЕ ОПЕРАЦИИ ВОСПРОИЗВЕДЕНИЯ</b> .....	16
<b>AIR SURROUND XTREME</b> .....	17
Что такое функция AIR SURROUND XTREME? .....	17
Прослушивание в режиме объемного звучания функции AIR SURROUND XTREME .....	18
Смещение оптимальной области прослушивания из стороны в сторону .....	19
Выбор оптимальной области прослушивания .....	20
Проверка виртуального эффекта объемного звучания .....	20
Использование режима расширенного стерео .....	21
Настройка функции подавления шумов сжатой музыки .....	21

## ДРУГИЕ ФУНКЦИИ

<b>ПРОСЛУШИВАНИЕ FM-РАДИОСТАНЦИЙ</b> .....	22
Обзор .....	22
Органы управления и функции настройки FM-станций .....	22
Основные операции настройки .....	23
Использование функции предварительной настройки на станции .....	24
<b>ИСПОЛЬЗОВАНИЕ ДОПОЛНИТЕЛЬНОГО ОБОРУДОВАНИЯ</b> .....	28
Использование iPod™ .....	28
Использование компонентов Bluetooth™ .....	30

## ПОЛЕЗНЫЕ ОПЕРАЦИИ

<b>НАСТРОЙКА ЗАДЕРЖКИ ЗВУКА</b> .....	32
<b>ПРОСЛУШИВАНИЕ НА НИЗКОМ УРОВНЕ ГРОМКОСТИ (РЕЖИМ НОЧНОГО ПРОСЛУШИВАНИЯ)</b> .....	33
<b>НАСТРОЙКА БАЛАНСА ГРОМКОСТИ ВО ВРЕМЯ ВОСПРОИЗВЕДЕНИЯ</b> .....	33
<b>ИЗМЕНЕНИЕ ЯРКОСТИ ДИСПЛЕЯ ПЕРЕДНЕЙ ПАНЕЛИ</b> .....	34

## ДОПОЛНИТЕЛЬНАЯ ИНФОРМАЦИЯ

<b>ДОПОЛНИТЕЛЬНАЯ ИНФОРМАЦИЯ</b> .....	35
Возможные неисправности и способы их устранения .....	35
Глоссарий .....	38
Технические характеристики .....	39

## ■ Введение

YAS-71/YAS-81 состоит из центральной системы (YAS-71CU/YAS-81CU) и сабвуфера/блока управления системой (YAS-71SPX/YAS-81SPX). Это устройство обеспечивает превосходное воспроизведение звука, простоту в управлении и позволяет прослушивать различные аудиоисточники. Мы надеемся, что вы получили удовольствие от прослушивания “YAS-71/YAS-81”.

## ■ Об этом руководстве

- В этом руководстве операции, которые выполняются с помощью кнопок передней панели или пульта дистанционного управления, объясняются на примере кнопок пульта дистанционного управления.
- Символ  обозначает совет по поводу операции. Примечания содержат важную информацию о безопасности и инструкции по эксплуатации.
- Это руководство отпечатано до производства аппарата. Конструкция и технические характеристики могут быть частично изменены в результате усовершенствований и т.д. В случае различий между руководством и аппаратом приоритет имеет аппарат.



# ПОДГОТОВКА К ЭКСПЛУАТАЦИИ

## Прилагаемые компоненты

Этот аппарат состоит из следующих компонентов. Перед выполнением подключений убедитесь в наличии всех из следующих компонентов.

### ■ Компоненты

Центральная система (YAS-71CU/YAS-81CU)

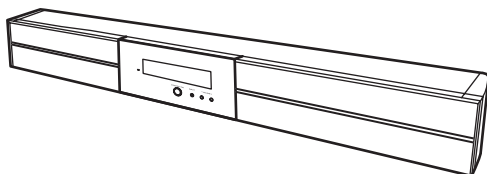

Сабвуфер/блок управления системой (YAS-71SPX/YAS-81SPX)

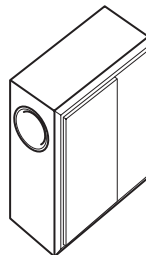

### ■ Аксессуары

Кабель управления системой (4 м)



Кабель колонки (4 м)



Пульт ДУ

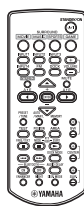

Комнатная FM-антенна

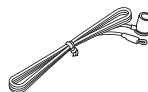

Подкладки × 2

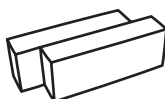

Батарейка × 2 (AAA, R03, UM4)

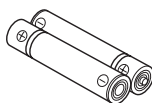

Шаблон для крепления

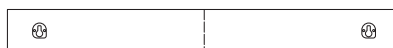

Двусторонняя клейкая лента (2 шт)  
Противоскользящая подкладка (2 шт)  
Саморез × 6

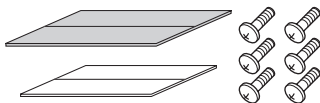

Крышка

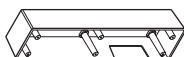

Инструкция по эксплуатации



- Все детали, прилагаемые к YAS-81, входят в комплект YAS-81SPX.

## Органы управления и функции

### ■ Передняя панель центральной системы

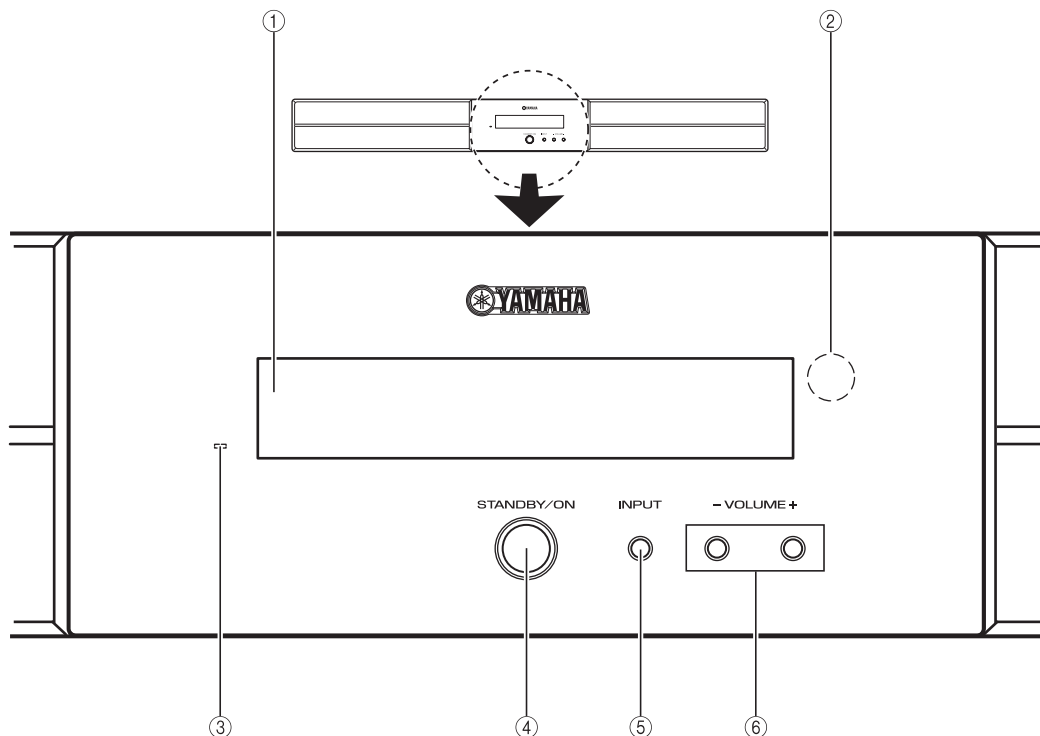

① **Дисплей передней панели**

Отображает информацию о рабочем состоянии системы. (☞ стр. 4)

② **Датчик дистанционного управления**

Получает инфракрасные сигналы от пульта ДУ. (☞ стр. 5, 7)

③ **Индикатор питания**

Загорается при включении системы. (☞ стр. 16)

④ **STANDBY/ON**

Включает систему или переводит ее в режим ожидания. (☞ стр. 16)

**Примечание.**

При получении инфракрасного сигнала от пульта ДУ потребляется небольшое количество электроэнергии даже в том случае, если система находится в режиме ожидания.

⑤ **INPUT**

Выбирает источник ввода, который требуется прослушать. (☞ стр. 16)

⑥ **VOLUME +/-**

Управляет уровнем громкости системы. (☞ стр. 16)

## ■ Дисплей передней панели центральной системы

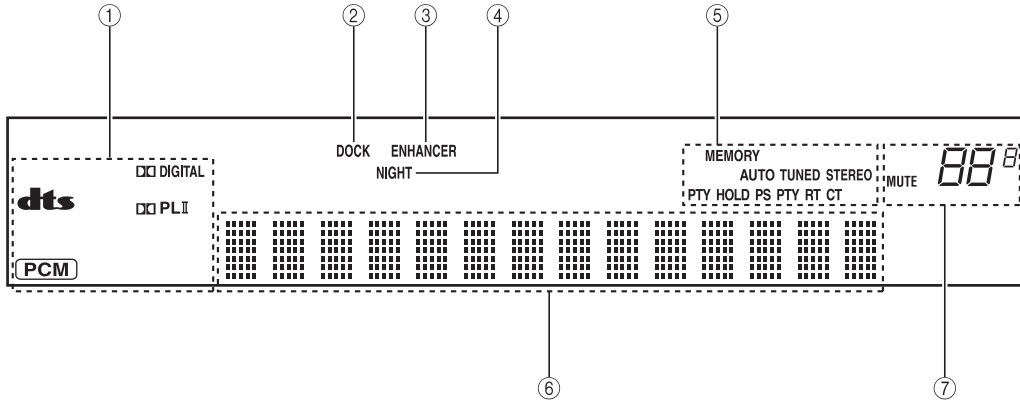

### ① Индикатор декодера

Когда работает какой-либо из декодеров системы, загорается соответствующий индикатор.

### ② Индикатор DOCK

- Загорается, когда система получает сигнал от iPod, установленного в универсальную док-станцию Yamaha iPod (например, YDS-10 или YDS-11, приобретается отдельно), которая подключена к разъему DOCK сабвуферу/блоку управления системой. (☞ стр. 28)
- Загорается, когда беспроводной аудиоресивер Yamaha Bluetooth (например, YBA-10, приобретается отдельно) подключен к компоненту Bluetooth. (☞ стр. 30)
- Мигает, когда выполняется согласование беспроводного аудиоресивера Yamaha Bluetooth (например, YBA-10, приобретается отдельно) с компонентом Bluetooth или когда беспроводной аудиоресивер Yamaha Bluetooth выполняет поиск компонента Bluetooth. (☞ стр. 30)

### ③ Индикатор ENHANCER

Загорается, когда выбран режим подавления шумов сжатой музыки. (☞ стр. 21)

### ④ Индикатор NIGHT

Загорается, когда выбран режим ночного прослушивания. (☞ стр. 33)

### ⑤ Индикаторы тюнера (AUTO/TUNED/STEREO/MEMORY)

#### Индикатор AUTO

Загорается, когда система находится в режиме автоматической настройки. (☞ стр. 23)

#### Индикатор TUNED

Загорается, когда система осуществляет прием сигнала от станции. (☞ стр. 23)

#### Индикатор STEREO

Загорается, когда система получает устойчивый стереосигнал от FM-станции в режиме автоматической настройки. (☞ стр. 23)

#### Индикатор MEMORY

Мигает, указывая, что можно сохранить станцию. (☞ стр. 24, 25)

#### Индикатор PTY HOLD

Загорается, когда система находится в режиме PTY SEEK. (☞ стр. 27)

#### Индикатор PS/PTY/RT/CT

Загорается в зависимости от доступной информации системы радиоданных. (☞ стр. 26)

### ⑥ Многофункциональный дисплей

Отображает выбранный источник ввода, текущий режим объемного звучания и другую информацию.

### ⑦ Индикатор MUTE/индикатор VOLUME

- Мигает, когда активирована функция отключения звука. (☞ стр. 16)
- Указывает текущий уровень громкости.

## ■ Пульт ДУ

Передачик инфракрасных сигналов

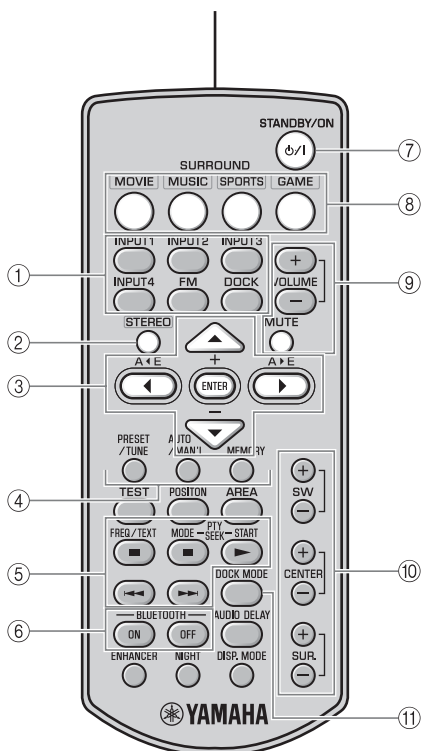

- ① **Кнопки ввода**  
Выбирают источник ввода, который требуется прослушать. (☞ стр. 16)
- ② **STEREO**
  - Включает и выключает режим расширенного стерео. (☞ стр. 21)
  - Выключает режим объемного звучания. (☞ стр. 18)
- ③ **Курсоры (◀/▶/▲/▼)/ENTER**  
Положение: изменение настройки. (☞ стр. 19)  
Задержка звука: изменение настройки. (☞ стр. 32)  
iPod: перемещение курсора. (☞ стр. 28)  
FM: перемещение вперед или назад заданной группы и номера. (☞ стр. 22)
- ④ **PRESET/TUNE, AUTO/MAN'L, MEMORY**  
Управляет FM-тюнером. (☞ стр. 22)
- ⑤ **□ / □□ / ▷ / ◀◀ / ▷▷**  
Управляет компонентом iPod или Bluetooth. (☞ стр. 28, 30)
- ⑥ **BLUETOOTH ON/BLUETOOTH OFF**  
Подключает или отключает компонент Bluetooth. (☞ стр. 31)
- ⑦ **STANDBY/ON**  
Включает систему или переводит ее в режим ожидания. (☞ стр. 16)
- ⑧ **MOVIE/MUSIC/SPORTS/GAME**  
Выбирают режим объемного звучания. (☞ стр. 18)
- ⑨ **VOLUME (+-)/MUTE**  
Управляет уровнем громкости системы. (☞ стр. 16)
- ⑩ **SW (+-)/CENTER (+-)/SUR. (+-)**  
Регулирует баланс громкости. (☞ стр. 33)
- ⑪ **DOCK MODE**  
Переключает рабочий режим iPod. (☞ стр. 28)

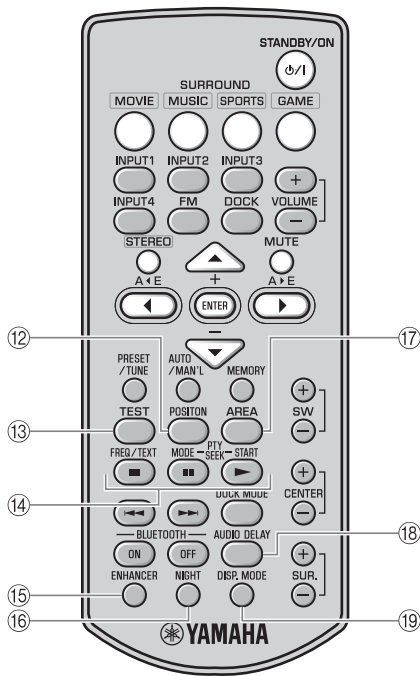

## 12 POSITION

Перемещает оптимальную область прослушивания в соответствии с местом слушателя. (☞ стр. 19)

## 13 TEST

Выводит тестовый сигнал. (☞ стр. 20)

## 14 FREQ/TEXT

Переключает информационный дисплей при приеме радиостанций с сигналом системы радиоданных. (☞ стр. 26)

## PTY SEEK MODE

Переключает тип программы. (☞ стр. 27)

## PTY SEEK START

Запускает поиск типа программы. (☞ стр. 27)

## 15 ENHANCER

Включает и выключает режим подавления шумов сжатой музыки. (☞ стр. 21)

## 16 NIGHT

Включает или выключает режим ночного прослушивания. (☞ стр. 33)

## 17 AREA

Выбирает оптимальную область прослушивания. (☞ стр. 20)

## 18 AUDIO DELAY

Задерживает вывод звукового сигнала для синхронизации с видеоизображением. (☞ стр. 32)

## 19 DISP. MODE

Изменяет яркость дисплея передней панели. (☞ стр. 34)

## ■ Использование пульта ДУ

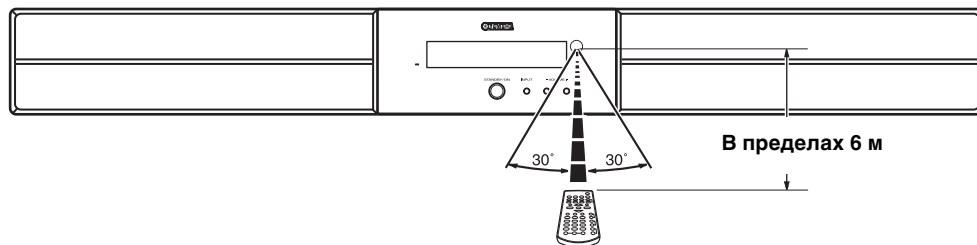

Используйте пульт ДУ на расстоянии 6 м от центральной системы и направляйте его на датчик дистанционного управления.

### Примечания

- Будьте осторожны и не проливайте жидкость на пульт ДУ.
- Будьте осторожны и не роняйте пульт ДУ.
- Не оставляйте пульт ДУ в следующих местах:
  - жарких или влажных, например, возле обогревателя или в ванной;
  - очень холодных;
  - пыльных.

## ■ Установка батареек

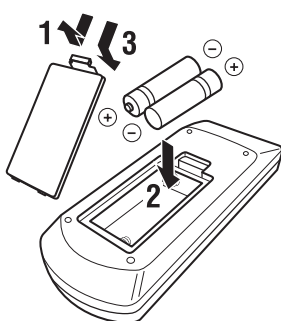

- 1** Снимите крышку отсека для батареек.
- 2** Вставьте 2 поставляемые батарейки (AAA, R03, UM4), соблюдая полярность (+ и –), указанную на внутренней части отсека для батареек.
- 3** Установите крышку отсека для батареек на место.

### Примечания

- Если расстояние действия пульта ДУ значительно сокращается, немедленно замените батарейки двумя новыми.
- Не используйте старую батарейку вместе с новой.
- Не используйте различные типы батареек одновременно (например, щелочные и марганцево-цинковые). Они имеют разные характеристики даже в том случае, если похожи по форме.
- Если батарейки разрядились, немедленно извлеките их из пульта ДУ для предотвращения взрыва или утечки кислоты.
- Батарейки следует утилизировать в соответствии с местными нормами.
- Если батарейки начали протекать, немедленно утилизируйте их. Соблюдайте осторожность, чтобы кислота, вытекающая из батарейки, не попала на кожу или одежду. Перед установкой новых батареек тщательно протрите отделение для батареек.

# РАЗМЕЩЕНИЕ ЭТОЙ СИСТЕМЫ

Для обеспечения качественного звучания необходимо разместить эту систему в соответствующих местах и правильно установить ее компоненты. После определения компоновки выполните следующую процедуру установки данной системы.

**Центральная система  
(YAS-71CU/  
YAS-81CU)**

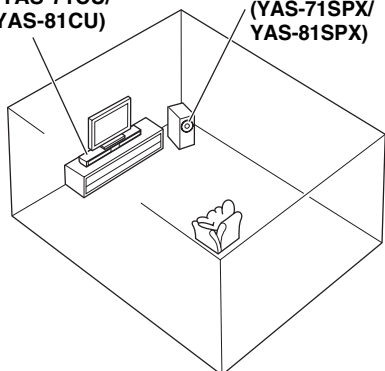

**Сабвуфер/блок  
управления системой  
(YAS-71SPX/  
YAS-81SPX)**

**Центральная система (YAS-71CU/YAS-81CU)**

Разместите центральную систему непосредственно под телевизором или под телевизором, выровняв их по вертикали. Убедитесь, что центральная система параллельна стене.

Основное назначение: воспроизводит звучание фронтального канала (стерео). Кроме того, эффективно воспроизводит звуки виртуального центрального канала (диалоги и т.д.), а также звуки виртуальных каналов объемного звучания с помощью фронтальной системы объемного звучания Yamaha.

**Сабвуфер/блок управления системой  
(YAS-71SPX/YAS-81SPX)**

Разместите сабвуфер возле центральной системы и слегка разверните его в сторону центра комнаты, чтобы снизить отражение звука от стен.

Основное назначение: воспроизводит низкочастотные звуки (LFE).

## Примечания

- Эта система имеет магнитное экранирование. Однако при возникновении помех или искажений на экране телевизора эту систему рекомендуется отодвинуть от телевизора.
- Звучание низкочастотных звуков, воспроизводимых сабвуфером/блоком управления системой, зависит от положения слушателя и расположения сабвуфера. Чтобы добиться требуемого звучания, попробуйте изменить положение сабвуфера.
- В зависимости от среды установки подключения к внешним компонентам можно выполнить до установки этой системы. Сначала рекомендуется временно разместить все компоненты, чтобы решить, какую процедуру выполнить в первую очередь.

## Размещение центральной системы

Центральную систему можно разместить на подставке или прикрепить к стене. Выберите подходящий для конкретных условий метод установки.

### ■ Размещение центральной системы непосредственно под телевизором/под телевизором

Пример 1:  
непосредственно под  
телевизором

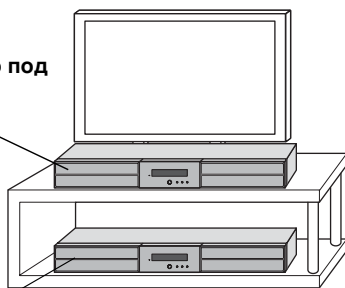

Пример 2: под телевизором



Если под центральной системой имеются какие-либо поверхности (подставка для телевизора и т.д.), используйте прилагаемые подкладки.

## Примечания

- Не допускайте, чтобы центральная система перекрывала датчик дистанционного управления телевизора и т.д.
- Подкладки могут поцарапать или повредить поверхность подставки или пола. Соблюдайте осторожность при размещении или перемещении центральной системы.
- Для безопасности необходимо предпринять меры, препятствующие падению центральной системы.

**1** Наклейте прилагаемые двусторонние клейкие ленты на подкладки, а на их обратную сторону прикрепите противоскользящие подкладки.



**2** Прикрепите подкладки к нижней части аппарата.

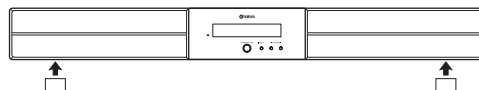

## ■ Монтаж центральной системы на стене

### Установка центральной системы с помощью пазов

Центральную систему можно закрепить на стене с помощью имеющихся в продаже саморезов (#8, диаметр: 7,5 мм или более).

При установке центральной системы на стене все установочные работы должны проводиться квалифицированным специалистом или дилером. Клиент не должен проводить эти работы самостоятельно. Неправильная или ненадлежащая установка может привести к падению центральной системы и травме.

- 1** Прикрепите прилагаемый шаблон для крепления к стене и разметьте по нему отверстия.

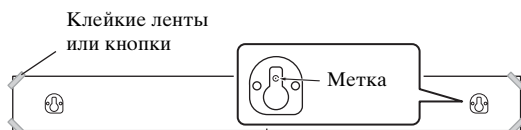

- 2** Снимите шаблон для крепления и верните имеющиеся в продаже саморезы в помеченных местах.

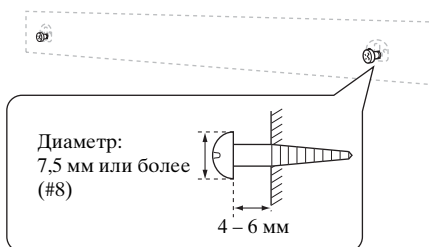

Чтобы проложить кабели над центральной системой, см. правую колонку.

- 3** Навесьте центральную систему, вставив саморезы в пазы на ее задней части.

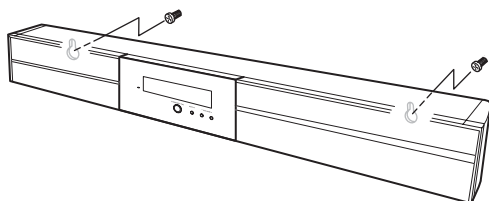

### Прокладка кабелей над центральной системой

Чтобы пропустить кабели вверх, потребуется установить подкладки для обеспечения пространства позади центральной системы.

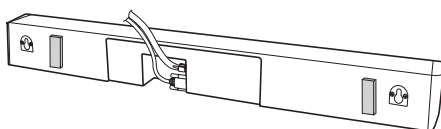

В шаге 2 левой колонки выполните следующие действия.

- 2-а:** прикрепите прилагаемые подкладки к задней панели центральной системы с помощью прилагаемых двусторонних клейких лент. Можно выбрать либо сторону А, либо сторону Б.

**А: узкое пространство**

**Б: широкое пространство**



Прикрепите

Прикрепите

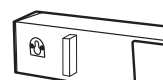
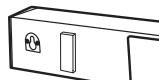

- 2-б:** снимите шаблон для крепления и верните имеющиеся в продаже саморезы в помеченных местах.

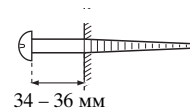
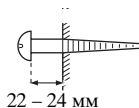



## Установка центральной системы с помощью отверстий под саморезы

Для установки центральной системы с помощью имеющихся в продаже кронштейнов или стоек можно также использовать внутренние и наружные отверстия под саморезы на ее задней части.

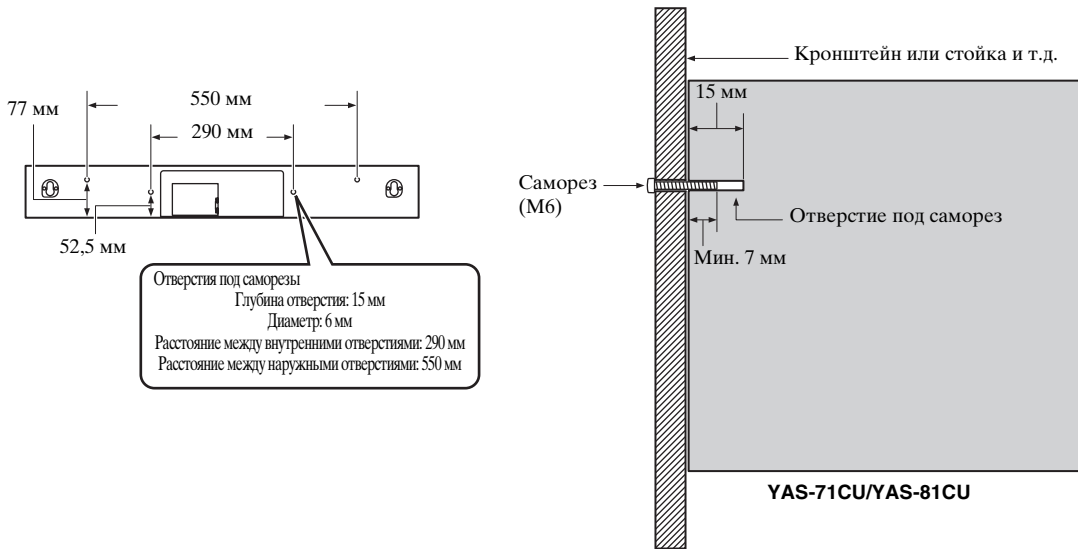

ПОДГОТОВКА

### Примечания

- Центральная система для YAS-71 весит приibl. 5 кг и 6 кг для YAS-81. Прикрепите центральную системы к кронштейну, стойке или стене. Не устанавливайте центральную систему на стене, сделанной из непрочных материалов, например штукатурки или фанеры. Это может привести к падению центральной системы.
- Используйте имеющиеся в продаже саморезы, которые могут выдержать вес установленной системы.
- Обязательно используйте указанные саморезы для крепления центральной системы. Использование других крепежей, кроме указанных саморезов, например более коротких саморезов, гвоздей или двусторонней клейкой ленты, может привести к падению центральной системы.
- При подключении центральной системы необходимо зафиксировать кабели колонок в тех местах, где они свободно свисают. Если вы нечаянно заденете провисающий кабель колонки ногой или рукой, центральная система может упасть.
- После установки центральной системы, проверьте надежность ее крепления. Yamaha не будет нести никакой ответственности за любые несчастные случаи, возникшие в результате неправильной установки.

Русский

# СОЕДИНЕНИЯ

- Не подключайте кабель питания, пока не завершены все подключения.
- Не прилагайте излишних усилий при включении штекера кабеля. Это может привести к повреждению штекера кабеля или разъема.

## Подключение центральной системы и сабвуфера/блока управления системой

Выполните следующую процедуру для подключения центральной системы и сабвуфера/блока управления системой.

### Подключение кабелей колонок



### Подключение кабеля управления системой



## Подключение внешних компонентов

Сабвуфер/блок управления системой оборудован 3 цифровыми входными гнездами (2 оптическими и 1 коаксиальным), а также 1 аналоговым входным гнездом. Перед подключением внешних компонентов проверьте выходные гнезда компонентов и обязательно используйте правильные соединительные кабели.

### ■ Цифровое соединение

#### Примечания

- Цифровые гнезда этой системы поддерживают потоковую передачу данных PCM, Dolby Digital и DTS.
- Цифровые гнезда поддерживают цифровые сигналы с частотой дискретизации 96 кГц или менее.

#### Гнездо [INPUT 1, 2] OPTICAL

Пример 1: проигрыватель DVD

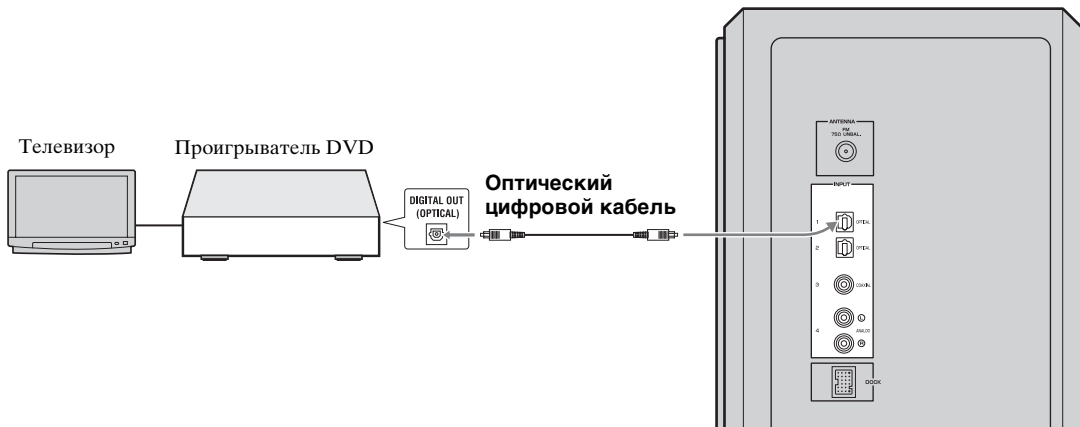

Пример 2: игровая приставка

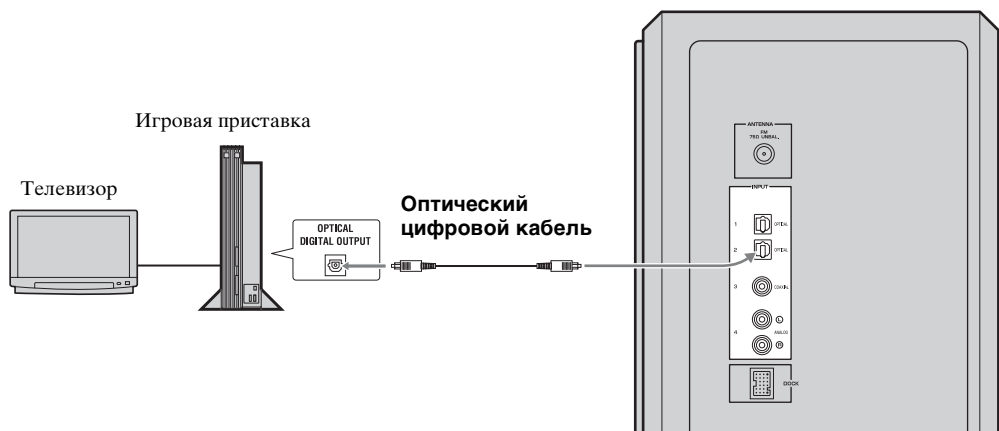

**Гнездо [INPUT 3] COAXIAL**

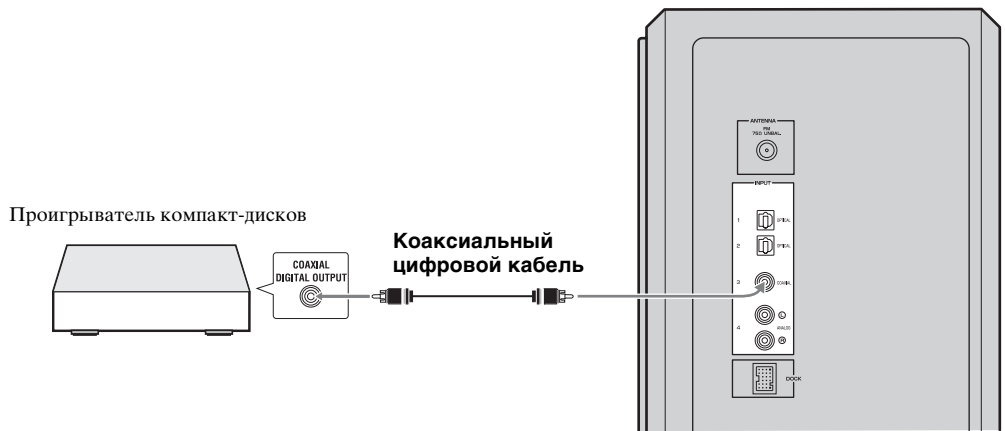

**■ Аналоговое соединение**

**Гнездо [INPUT 4] ANALOG**

Пример 1: телевизор

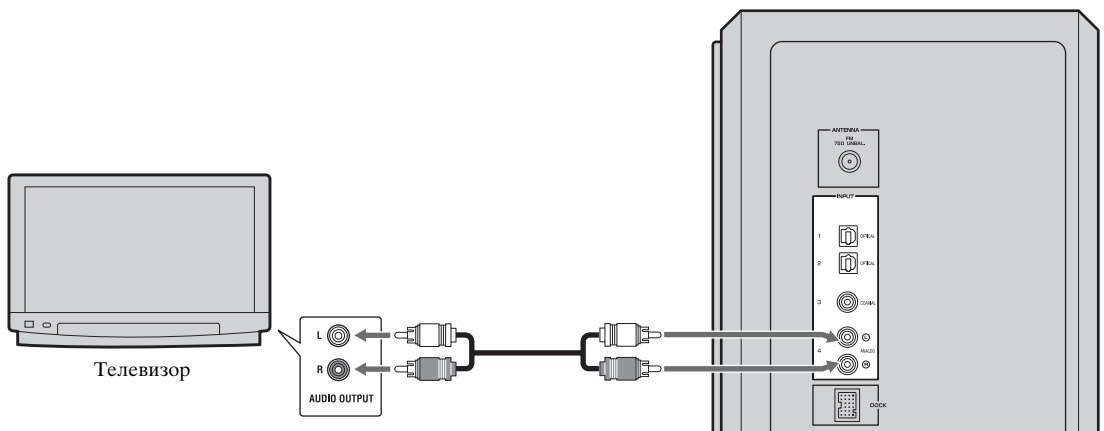

**Пример 2: видеомэгнифон или видеокамера**

Видеомэгнифон или видеокамера и т.д., не оборудованные цифровым выходом.

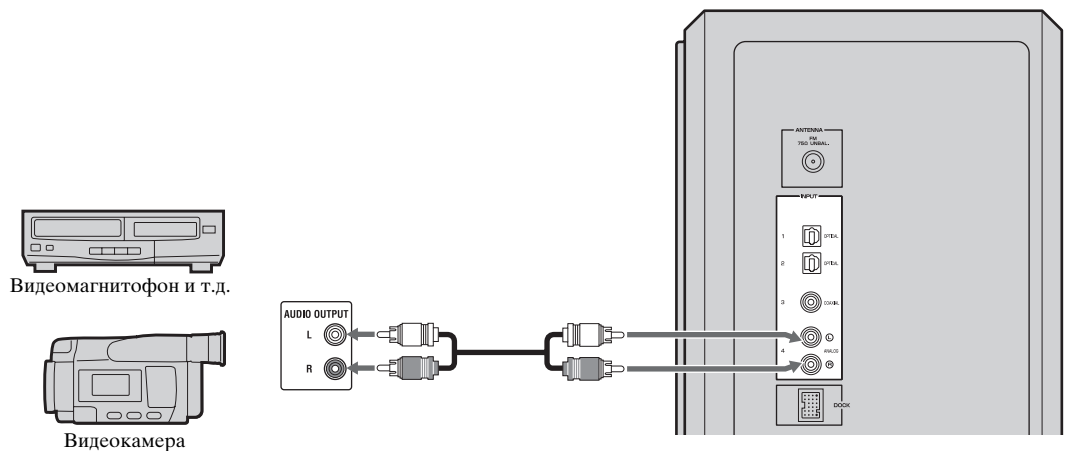

## Подключение универсальной док-станции Yamaha iPod

Эта система оборудована разъемом DOCK, который позволяет подключать универсальную док-станцию Yamaha iPod (например YDS-10 или YDS-11, приобретается отдельно), к которой можно подключить iPod. Подключите универсальную док-станцию Yamaha iPod к разъему DOCK на сабвуфере/блоке управления системой с помощью специального кабеля. Подробнее см. в разделе “Использование iPod™” на стр. 28.

Универсальная док-станция Yamaha iPod  
(например, YDS-10 или YDS-11,  
приобретается отдельно)

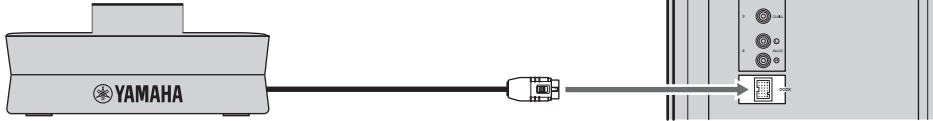

## Подключение беспроводного аудиоресивера Yamaha Bluetooth

Беспроводной аудиоресивер Yamaha Bluetooth (например, YBA-10, приобретается отдельно) можно также подключить к разъему DOCK. Подключите беспроводной аудиоресивер Yamaha Bluetooth к разъему DOCK на сабвуфере/блоке управления системой с помощью специального кабеля. Подробнее см. в разделе “Использование компонентов Bluetooth™” на стр. 30.

Беспроводной аудиоресивер Yamaha  
Bluetooth (например, YBA-10,  
приобретается отдельно)

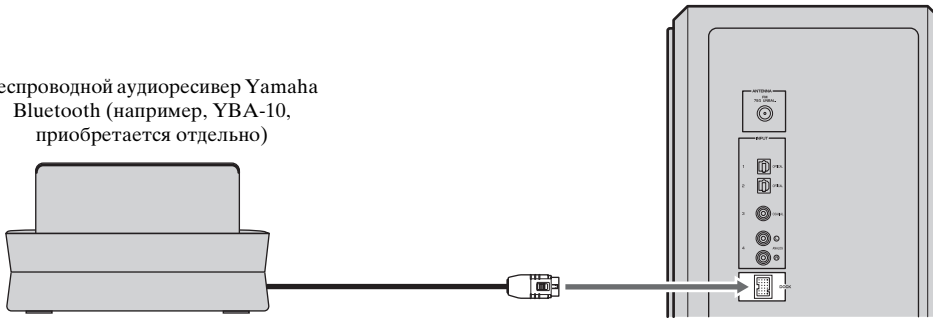

## Подключение комнатной FM-антенны

Для прослушивания FM-радиостанций подключите прилагаемую комнатную FM-антенну.

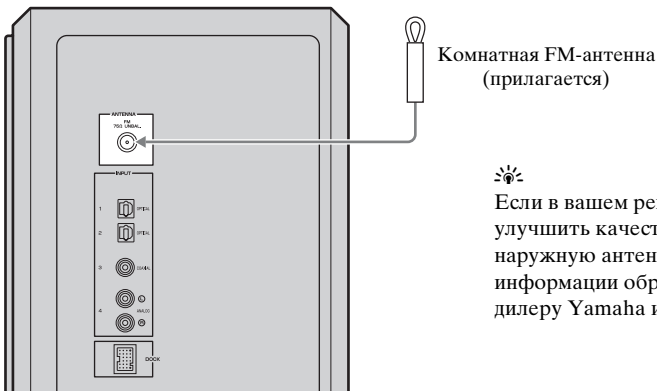

Если в вашем регионе слабый радиосигнал или требуется улучшить качество приема, рекомендуется использовать наружную антенну. Для получения дополнительной информации обратитесь к ближайшему авторизованному дилеру Yamaha или в сервисный центр.

## Подключение кабеля питания

После завершения всех подключений подключите кабель питания сабвуфера/блока управления системой.

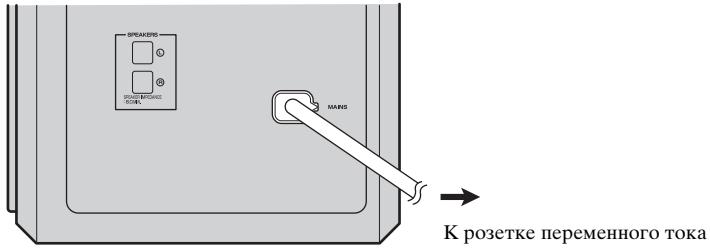

После завершения всех подключений можно подсоединить крышку или оставить ее снятой.

Подсоедините крышку к задней панели сабвуфера/блока управления системой с помощью 6 прилагаемых винтов, как показано на рисунке.

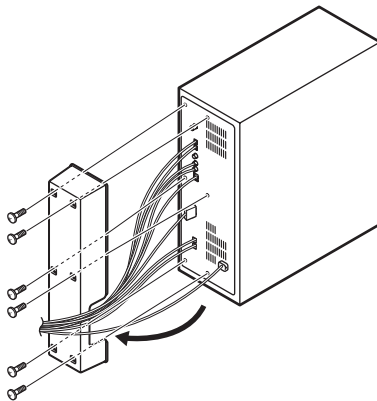

# ОСНОВНЫЕ ОПЕРАЦИИ ВОСПРОИЗВЕДЕНИЯ

После завершения подключения всех кабелей (стр. 11 – 15) и подготовки пульта дистанционного управления (стр. 7) выполните следующую процедуру, чтобы начать основные операции воспроизведения.

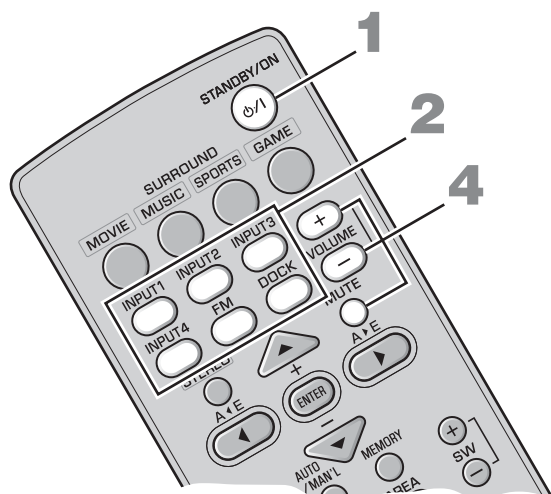

## 1 Нажмите кнопку **STANDBY/ON**.

Эта система включится, и загорится индикатор питания. Чтобы перевести систему в режим ожидания, снова нажмите кнопку **STANDBY/ON**.



Эта система имеет функцию автоматического перехода в режим ожидания, которая позволяет автоматически переводить систему в режим ожидания, если она остается включенной в течение 24 часов без выполнения каких-либо операций.

## 2 Нажмите одну из кнопок ввода для выбора источника ввода.

Например, если проигрыватель DVD подключен к гнезду INPUT 1 сабвуфера/блока управления системой, нажмите кнопку **INPUT 1**, чтобы выбрать проигрыватель DVD.



Кроме того, источник ввода можно переключить, последовательно нажимая кнопку **INPUT** на центральной системе. При этом источник ввода переключается следующим образом:

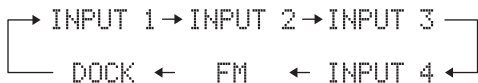

## 3 Начните воспроизведение на одном из выбранных внешних компонентов.

Для получения информации о внешнем компоненте см. руководство по конкретному продукту.

## 4 Нажмите кнопки **VOLUME +/-**, чтобы отрегулировать уровень громкости.



Чтобы временно отключить звук, нажмите кнопку **MUTE**. Когда активирована функция отключения звука, мигает индикатор **MUTE**. Для восстановления обычного уровня громкости снова нажмите кнопку **MUTE**.

**Теперь давайте испытаем различные функции этой системы!**

### ИСПОЛЬЗОВАНИЕ РАЗЛИЧНЫХ ЗВУКОВЫХ ФУНКЦИЙ

- Для прослушивания очень реалистичных звуков в режиме объемного звучания стр. 18
- Для смещения оптимальной области прослушивания из стороны в сторону стр. 19
- Для выбора оптимальной области прослушивания стр. 20
- Для прослушивания стереозвука с более широкой стереобазой при отключенном режиме объемного звучания стр. 21
- Для воспроизведения сжатых аудиосигналов с высококачественным звуком стр. 21
- Для задержки вывода звука с целью его синхронизации с видеоизображением стр. 32
- Для прослушивания различных источников ввода с низким уровнем громкости стр. 33

### Прослушивание FM-станций/дополнительное оборудование

- Для прослушивания FM-станций стр. 22
- Для управления воспроизведением iPod стр. 28
- Для воспроизведения компонента Bluetooth стр. 30

# AIR SURROUND XTREME

## Что такое функция AIR SURROUND XTREME?

Обычно для прослушивания 5.1-канального объемного звучания необходимо наличие двух фронтальных колонок, центральной колонки, двух колонок объемного звучания и сабвуфера.

### ■ Виртуальная 7.1-канальная система

Технология AIR SURROUND XTREME, в которой используется только правая и левая фронтальные колонки центральной системы и сабвуфер, позволяет имитировать реалистичный 7.1-канальный звук путем использования виртуальных центральных колонок, а также боковых и задних колонок объемного звучания.

#### Традиционная 5.1-канальная система



#### Звуковой образ этой системы

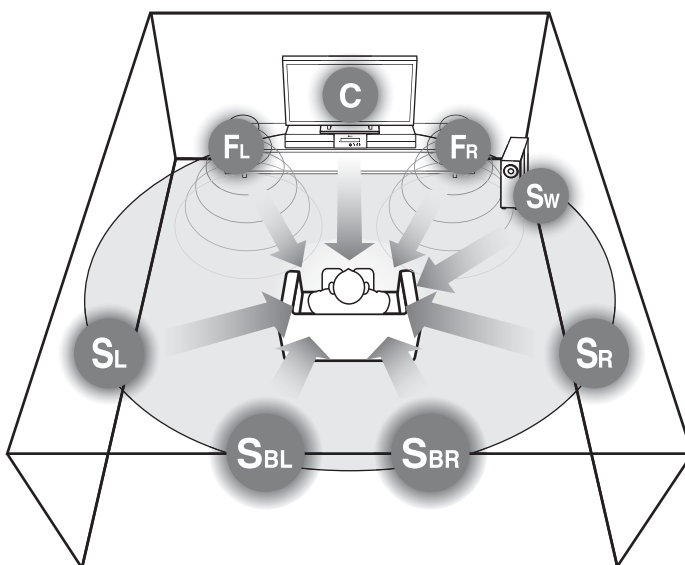

Система создает виртуальное 7.1-канальное объемное звучание с помощью центральной системы и сабвуфера/блока управления системой.

**C:** Центральная виртуальная колонка

**FR, FL:** Фронтальные колонки

**SW:** Сабвуфер

**SR, SL:** Виртуальные колонки объемного звучания

**SBR, SBL:** Виртуальные задние колонки объемного звучания

Можно проверить виртуальный эффект объемного звучания и отрегулировать баланс громкости в соответствии с предпочтениями и характеристиками комнаты, в которой осуществляется прослушивание. Подробнее см. на страницах ниже.

• Проверка виртуального эффекта объемного звучания  стр. 20

• Настройка баланса громкости  стр. 33

Используйте эту функцию для настройки баланса громкости сабвуфера, центрального канала и канала объемного звучания во время воспроизведения.



## Прослушивание в режиме объемного звучания функции AIR SURROUND XTREME



Нажмите одну из кнопок режима объемного звучания.

Названия выбранных режимов источника и объемного звучания отобразятся на дисплее передней панели.

INPUT1 : MOVIE

### Описания режима объемного звучания

#### Фильм

MOVIE



Этот режим удобен при просмотре фильмов на таких носителях, как DVD и т.д.

#### Музыка

MUSIC



Этот режим удобен при прослушивании музыки на таких носителях, как DVD и т.д.

#### Спорт

SPORTS



Этот режим удобен при просмотре спортивных программ или телевизионных новостей.

#### Игры

GAME



Этот режим удобен для видеоигр.



- Для воспроизведения оригинальных звуков, нажмите кнопку **STEREO**.
- Система автоматически сохраняет настройки, назначенные для каждого источника ввода. При выборе другого ввода система автоматически сохраняет последние настройки для выбранного ввода.

## Смещение оптимальной области прослушивания из стороны в сторону

С помощью этой функции можно сдвинуть оптимальную область прослушивания из стороны в сторону в соответствии с положением слушателя и для обеспечения наилучшего эффекта объемного звучания.

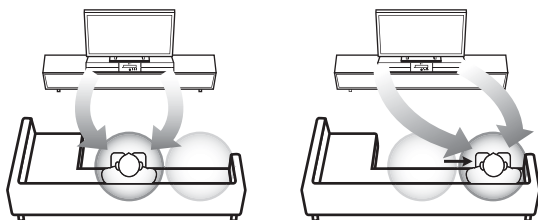
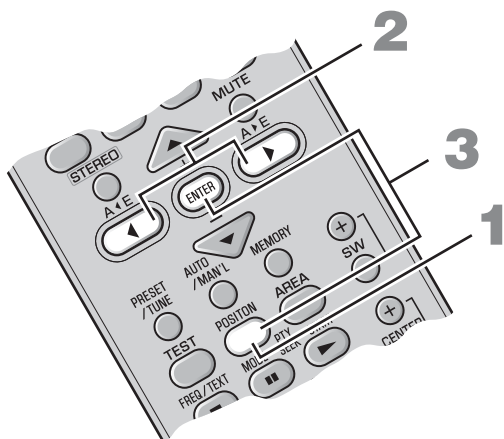

Оптимальная область прослушивания

### 1 Нажмите кнопку **POSITION**, чтобы перейти в режим положения.

Текущее положение отобразится на дисплее передней панели.

### 2 Нажмите кнопки **◀▶**, чтобы сдвинуть оптимальную область прослушивания (L6, L5, L4, L3, L2, L1, CENTER, R1, R2, R3, R4, R5, R6).

Настройте значения оптимальной области прослушивания от L1 до L6, если положение слушателя находится слева от центральной системы, и настройте значения оптимальной области прослушивания от R1 до R6, если положение слушателя находится справа от центральной системы.

Положение отобразится на дисплее передней панели.

POSITION L 1

Пример: "POSITION L1"

### 3 Снова нажмите кнопку **POSITION** или **ENTER**, чтобы выйти из режима положения.



- Настройка по умолчанию: CENTER.
- Если после выполнения шага 1 нажать кнопку **TEST**, система выдаст тестовый сигнал для виртуальной центральной колонки, чтобы можно было выполнить настройки положения. (☞ стр. 20)
- Эта настройка сохраняется для всех источников ввода.
- Эта функция доступна даже при выключенном режиме объемного звучания.

#### **Примечание.**

Если после входа в режим положения в течение 30 секунд не использовать эту функцию, система автоматически выйдет из режима положения.

## Выбор оптимальной области прослушивания

Оптимальную область прослушивания можно выбрать в двух режимах.

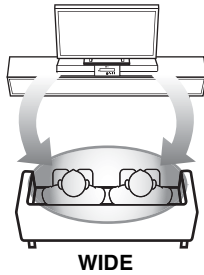
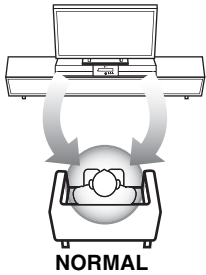
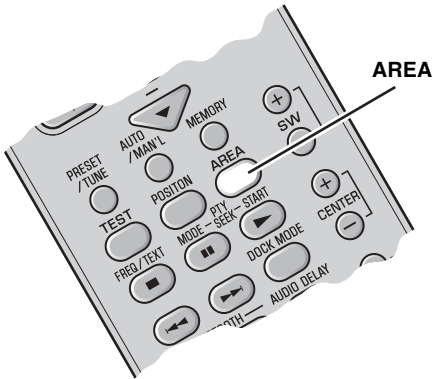

### Нажмите кнопку **AREA**.

При каждом нажатии кнопки **AREA** попеременно выбираются режимы **NORMAL** и **WIDE**.

#### **NORMAL**

Выберите данный параметр для усиления звукового эффекта.

При выборе режима **NORMAL** на дисплее передней панели появится индикация "AREA NORMAL".

AREA NORMAL

#### **WIDE**

Выберите данный параметр для расширения оптимальной области прослушивания.



- Настройка по умолчанию: **NORMAL**.
- Эта настройка сохраняется для всех источников ввода.

#### **Примечание.**

Эта операция доступна только при включенном режиме объемного звучания.

## Проверка виртуального эффекта объемного звучания

Виртуальный эффект объемного звучания можно проверить с помощью тестовых сигналов, выдаваемых через колонки.

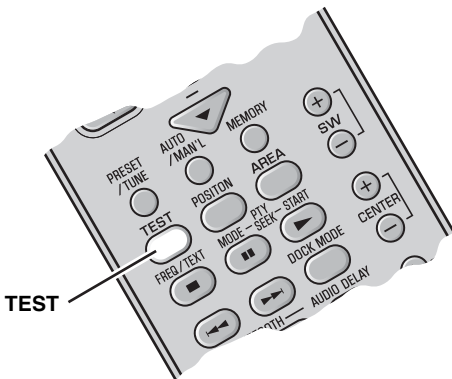

### Нажмите кнопку **TEST**, чтобы выдать тестовый сигнал.

Система выдаст тестовый сигнал и канал вывода тестового сигнала отобразится на дисплее передней панели.

TEST:L

**Активный (виртуальный) канал колонки**

Каналы вывода тестового сигнала переключаются следующим образом. Каждый канал выдает тестовый сигнал в течение приблизительно 2 секунд.



Чтобы выйти из режима тестового сигнала, снова нажмите кнопку **TEST**.

#### **Примечание.**

Звук задней виртуальной колонки объемного звучания включен в каналы **SL** и **SR**.

## Использование режима расширенного стерео

Расширенное звучание обеспечивается для 2-канальных источников, например проигрывателя компакт-дисков.

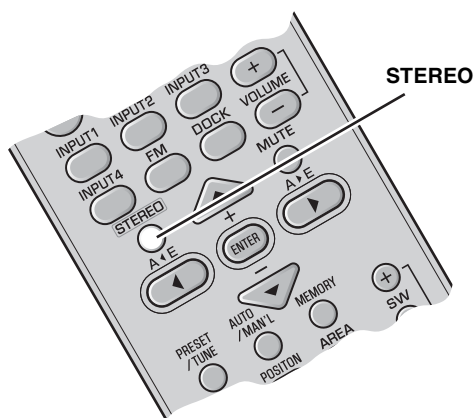

Нажмите кнопку **STEREO**, чтобы войти в режим расширенного стерео.

“EXTENDED” появится на дисплее передней панели.

EXTENDED

При каждом нажатии кнопки **STEREO** функция попеременно включается (EXTENDED) и отключается (STEREO).



- Настройка по умолчанию: STEREO.
- Система сохраняет настройки, назначенные для каждого источника ввода.
- Кроме того, при включенном режиме расширенного стерео можно включить режим подавления шумов сжатой музыки.

### Примечание.

Эта операция доступна только при выключенном режиме объемного звучания.

## Настройка функции подавления шумов сжатой музыки

При использовании этой функции повышается качество звучания за счет восстановления утраченных при сжатии гармоник.

Эта функция удобна при воспроизведении сжатых музыкальных данных, которые хранятся на iPod или на цифровом музыкальном проигрывателе.

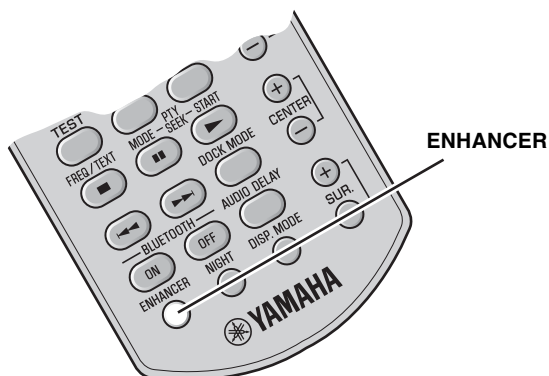

Нажмите кнопку **ENHANCER**.

При включении этой функции на дисплее передней панели загорится индикатор ENHANCER.

При каждом нажатии кнопки **ENHANCER** функция попеременно включается и отключается. Выбранный режим сохраняется в памяти даже при отключении питания.



- Настройка по умолчанию: OFF.
- Система сохраняет настройки, назначенные для каждого источника ввода.
- Когда эта функция включена, автоматически отключается режим ночного прослушивания. (стр. 33)

# ПРОСЛУШИВАНИЕ FM-РАДИОСТАНЦИЙ

## Обзор

Можно использовать два режима настройки, чтобы настроиться на требуемую FM-станцию:

### Режим настройки частоты

Можно автоматически или вручную найти или указать частоту требуемой FM-станции. (см. раздел “Основные операции настройки” на стр. 23.)

### Режим предварительной настройки

Можно заранее настроиться на требуемую FM-станцию, а затем вызвать ее, указав группу и номер предварительной настройки. (см. раздел “Использование функции предварительной настройки на станции” на стр. 24.)

## Органы управления и функции настройки FM-станций

### A◀E/A▶E

Выбирает группы предварительной настройки (от A до E).

### PRESET/TUNE

Переключает между режимами настройки частоты и предварительной настройки.

### AUTO/MAN'L

Переключает между автоматическим и ручным режимами настройки.

### FREQ/TEXT

Переключает информационный дисплей при приеме радиостанций с сигналом системы радиоданных.

### PTY SEEK MODE

Переключает тип программы.

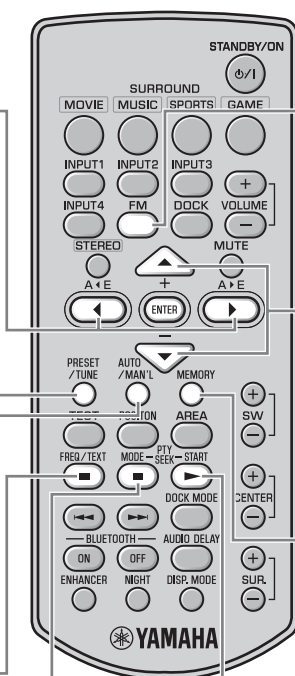

### FM

Задает FM в качестве ввода.

### +/-

- Выбирает требуемую частоту в режиме настройки частоты.
- Выбирает требуемый номер предварительной настройки (от 1 до 8) в режиме предварительной настройки.

### MEMORY

Активирует режим предварительных настроек из памяти.

### PTY SEEK START

Запускает поиск типа программы.

## Основные операции настройки

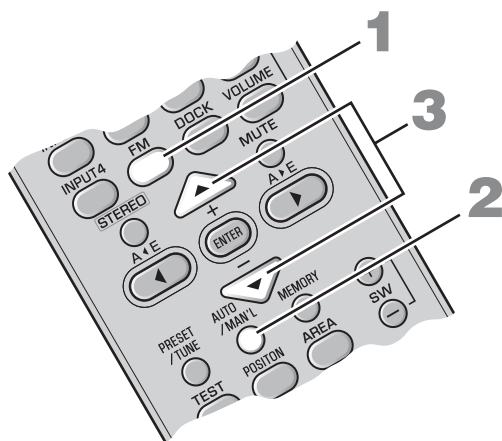

- 1** Нажмите кнопку **FM**, чтобы выбрать в качестве ввода FM.  
“FM” появится на дисплее передней панели.



- 2** Нажмите кнопку **AUTO/MAN'L**, чтобы переключиться между автоматическим и ручным режимами.  
При переключении системы в режим автоматической настройки загорится индикатор AUTO.



☀  
Если отображается двоеточие (:), система переключена в режим предварительной настройки.  
(☞ стр. 24)

- 3** Один раз нажмите кнопку **+/-**, чтобы начать автоматическую настройку.  
Когда система настроится на станцию, загорится индикатор TUNED и на дисплее передней панели отобразится частота принимаемой станции.

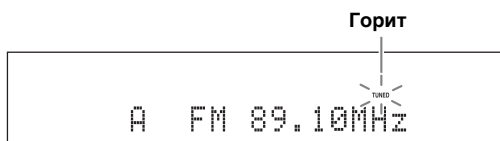

При настройке на FM-станцию в автоматическом режиме система принимает радиосигнал FM-станции в режиме стереоприема. На дисплее передней панели отобразится индикатор STEREO.

### Ручная настройка

Если сигнал станции, которую требуется выбрать, слишком слабый, то настроиться на нужную станцию можно, указав частоту вручную. В режиме настройки на FM-станцию, нажимайте кнопку **AUTO/MAN'L**, пока индикатор AUTO не исчезнет с дисплея, а затем с помощью кнопок **+/-** укажите частоту требуемой станции.

При настройке на станцию с помощью функции ручной настройки система принимает сигналы FM-станций в режиме монофонического приема для повышения качества сигнала.

## Использование функции предварительной настройки на станции

### ■ Автоматическая предварительная настройка на станции

Можно сохранить до 40 FM-станций (от A1 до E8: по 8 номер предварительной настройки в каждой из 5 групп).

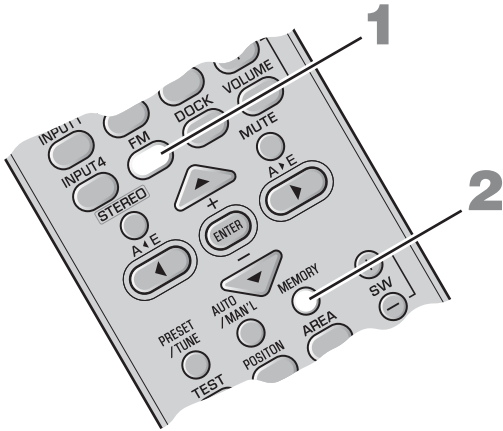

**1** Нажмите кнопку **FM**, чтобы выбрать в качестве ввода FM.  
“FM” появится на дисплее передней панели.

**2** Нажмите и удерживайте кнопку **MEMORY** более 3 секунд.  
Начнут мигать группа и номер предварительной настройки, а также индикаторы MEMORY и AUTO. Спустя приблизительно 5 секунд начнется процедура автоматической настройки, начиная с текущей частоты в направлении возрастания частот.

Чтобы отменить операцию, снова нажмите кнопку **MEMORY**, когда мигает индикатор MEMORY.

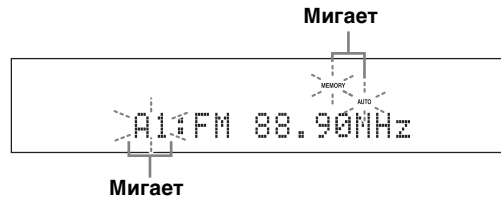

По завершении автоматической предварительной настройки на дисплее передней панели отображается частота последней предварительно настроенной станции.

☀  
Нажмите кнопку **A◀E** или **A▶E**, чтобы выбрать группу предварительной настройки, а затем с помощью кнопок **+/-** выберите номер предварительной настройки, под которым будет сохранена первая станция после выполнения шага 2.

#### Примечания

- При сохранении новой станции под тем же номером предварительной настройки любые имеющиеся под этим номером данные станции удаляются.
- Если количество принимаемых станций не превышает 40 (от A1 до E8), то функция автоматической предварительной настройки отключается после завершения поиска всех имеющихся станций.

Если требуемая станция не сохранена или сохранена в неправильную группу и не под тем номером, выполните предварительную настройку на эту станцию вручную. Подробнее см. раздел “Ручная предварительная настройка станций” на стр. 25.

## ■ Ручная предварительная настройка станций

Используйте эту функцию для ручной предварительной настройки на требуемую станцию.

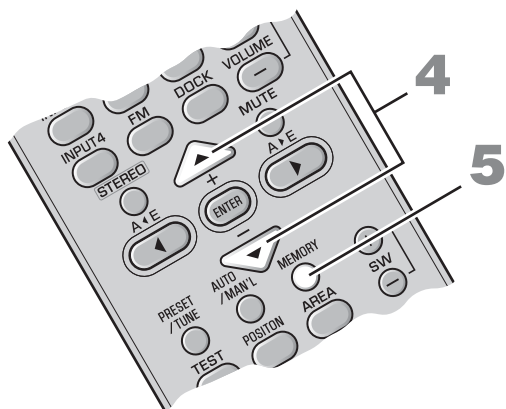
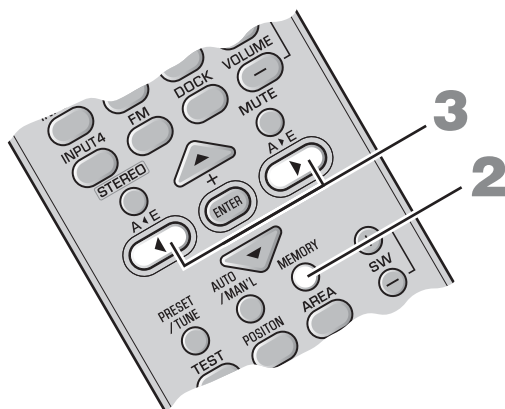

**1** Выполните настройку на станцию.  
Инструкции по настройке см. в разделе “Основные операции настройки” на стр. 23.

**2** Нажмите кнопку **MEMORY**.  
В течение приблизительно 30 секунд на дисплее передней панели будет мигать индикатор MEMORY.

Чтобы отменить операцию, снова нажмите кнопку **MEMORY**, когда мигает индикатор MEMORY.

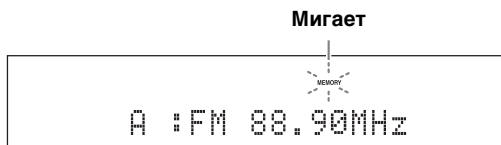

**3** Когда мигает индикатор MEMORY, с помощью кнопок **A/E** или **A/E** выберите группу предварительной настройки (от A до E).  
Отобразится выбранная группа предварительной настройки.

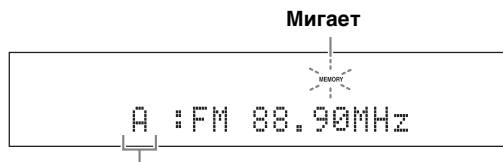

Группа предварительной настройки

**4** Когда мигает индикатор MEMORY, нажмите кнопки **+/-**, чтобы выбрать номер предварительной настройки (от 1 до 8).

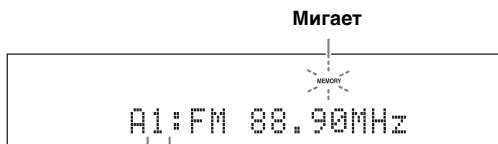

Номер предварительной настройки

**5** Нажмите кнопку **MEMORY** для подтверждения предварительной настройки.



Выбранная станция сохраняется под номером A1.

После появления на дисплее передней панели индикации “A1:PRESET OK”, на нем отобразится значение частоты с выбранной группой предварительной настройки. С дисплея передней панели исчезнет индикатор MEMORY.

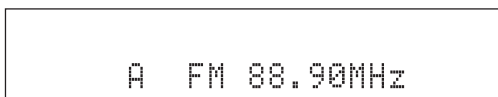

### Примечания

- При сохранении новой станции под тем же номером предварительной настройки любые имеющиеся под этим номером данные станции удаляются.
- Вместе с частотой станции также сохраняется значение режима приема (стерео или моно).



## ■ Вызов предварительно сохраненных станций

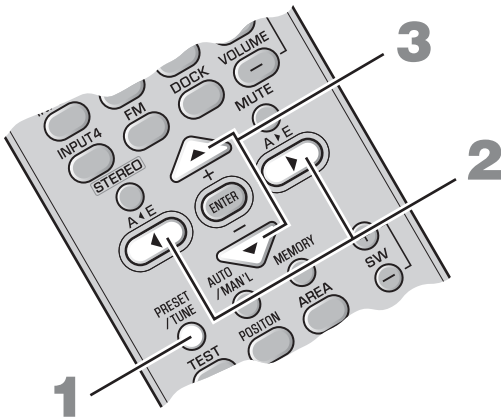

- 1** Нажмите кнопку **PRESET/TUNE** для выбора режима предварительной настройки.
- 2** С помощью кнопок **A<E** или **A>E** выберите требуемую группу предварительной настройки (от A до E).
- 3** С помощью кнопок **+/-** выберите требуемый номер предварительной настройки (от 1 до 8).

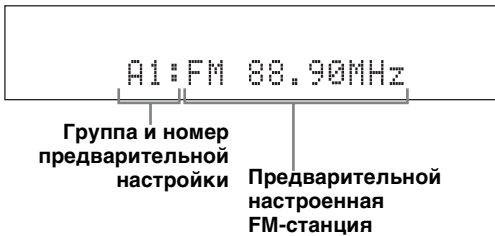

## ■ Прием радиостанций с сигналом системы радиоданных

Система радиоданных - это система передачи данных для станций FM, которая используется во многих странах. Система может принимать информацию системы радиоданных, например PS (название станции) и PTY (тип программы), RT (радиотекст) и CT (время) при приеме радиовещательных радиостанций системы радиоданных.

### Переключение информационного дисплея при приеме радиостанций с сигналом системы радиоданных

Во время приема радиостанций с сигналом системы радиоданных нажмите кнопку **FREQ/TEXT**. При каждом нажатии кнопки текстовый дисплей изменяется следующим образом:

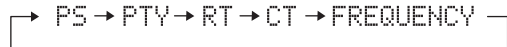

### Тип информации

- **PROGRAM SERVICE (PS)**  
Отображение принимаемой в настоящий момент программы системы радиоданных.
- **PROGRAM TYPE (PTY)**  
Отображение типа принимаемой в настоящий момент программы системы радиоданных.
- **RADIO TEXT (RT)**  
Отображение информации о принимаемой в настоящий момент программе системы радиоданных.
- **CLOCK TIME (CT)**  
Отображение текущего времени.
- **FREQUENCY**  
Отображение частоты, группы предварительной настройки и номера.

### Примечания

- Можно выбрать один из режимов отображения системы радиоданных только в том случае, если на дисплее передней панели загорится соответствующий индикатор системы радиоданных. Для приема всех данных системы радиоданных от станции может потребоваться некоторое время.
- Можно выбрать только режимы отображения системы радиоданных, обеспечиваемые данной станцией.
- Если принимаемые сигналы недостаточно сильны, системе, возможно, не удастся использовать данные системы радиоданных. В частности, для режима RT требуется большое количество данных и он может быть недоступен даже в том случае, если доступны другие режимы отображения системы радиоданных.
- В случае плохого приема нажмите **AUTO/MAN'L** для выбора ручной настройки. (☞ стр. 23)
- Если во время приема системой данных системы радиоданных сигнал ослаблен внешними помехами, прием может быть неожиданно прерван, а на дисплее передней панели отобразится индикатор "...WAIT".
- Если выбран режим RT, количество буквенно-цифровых символов, использующихся для отображения информации о программе, не может превышать 64 символа, включая символ ульяута. Недопустимые символы будут отображаться с подчеркиванием "\_".
- Если прием прерван в режиме CT, на дисплее передней панели отобразится "CT WAIT".

### Выбор станций по типу программ (жанр)

Можно настроить радиостанции с сигналом системы радиоданных, выбрав тип программ (жанр) из 15 вариантов. После выбора типа программы система автоматически выполнит поиск радиостанций с сигналом системы радиоданных, передающих соответствующий тип программы.

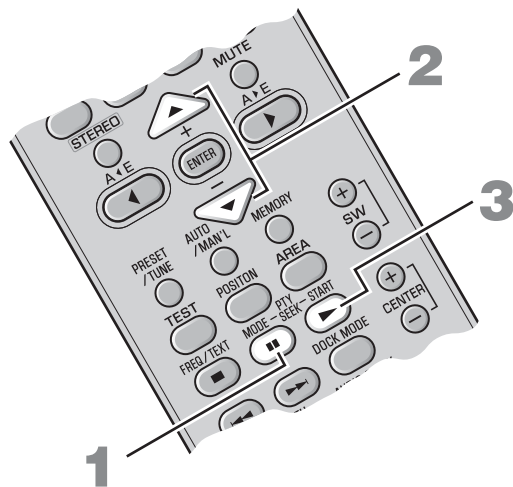

**1** Нажмите кнопку **PTY SEEK MODE**, чтобы переключить систему в режим **PTY SEEK**. На дисплее передней панели начнет мигать тип программы или “NEWS”.

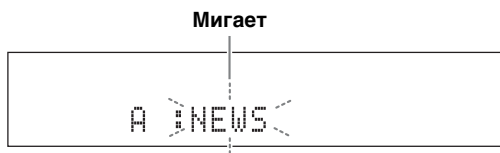

☀ Чтобы выйти из режима **PTY SEEK**, снова нажмите кнопку **PTY SEEK MODE**.

**2** С помощью кнопок **+/-** выберите тип программы. На дисплее передней панели отобразится название выбранного типа программы.

Тип программы	Описание
NEWS	Новости
AFFAIRS	Текущие события
INFO	Общая информация
SPORT	Спорт
EDUCATE	Образование
DRAMA	Драма
CULTURE	Культура
SCIENCE	Наука

Тип программы	Описание
VARIED	Развлекательные передачи
POP M	Популярная музыка
ROCK M	Рок-музыка
M.O.R.M	Музыка в дорогу (легкая музыка)
LIGHT M	Легкая классическая музыка
CLASSICS	Серьезная классическая музыка
OTHER M	Другие направления музыки

**3** Нажмите кнопку **PTY SEEK START** для начала поиска всех доступных предварительно сохраненных станций системы радиоданных.

На дисплее передней панели замигает название выбранного типа программы и загорится индикатор **PTY HOLD**.

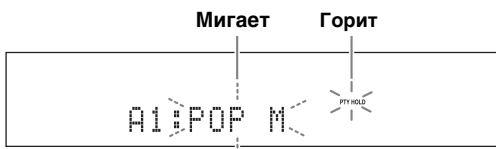

☀ Чтобы остановить поиск станций, снова нажмите кнопку **PTY SEEK START**.

#### Примечания

- Система завершит поиск станций при обнаружении станции, передающей выбранный тип программы.
- Если обнаруженная станция не подходит, снова нажмите **PTY SEEK START** для возобновления поиска другой станции, передающей такой же тип программы.

# ИСПОЛЬЗОВАНИЕ ДОПОЛНИТЕЛЬНОГО ОБОРУДОВАНИЯ

## Использование iPod™

После установки iPod в универсальную док-станцию Yamaha iPod (например, YDS-10/YDS-11, приобретается отдельно), подключенную к разьему DOCK сабвуфера/блока управления системой (стр. 14), можно начать воспроизведение iPod.

### Поддерживаемые модели iPod

iPod (Click and Wheel)  
iPod nano  
iPod mini  
iPod touch

### Функция зарядки батареи

Когда эта система включена, она позволяет заряжать батарею плеера iPod, установленного в универсальную док-станцию Yamaha iPod, подключенную к разьему DOCK сабвуфера/блока управления системой.

### Установка плеера iPod в универсальную док-станцию Yamaha iPod

После установки плеера iPod в универсальную док-станцию Yamaha iPod на дисплее передней панели появится индикация “iPod connected” и DOCK.

### Примечания

- Для некоторых моделей или версий программного обеспечения iPod могут быть недоступны определенные функции.
- Полный список сообщений о состоянии, которые отображаются на дисплее передней панели, см. в пункте “iPod” раздела “Возможные неисправности и способы их устранения” на стр. 36.
- Перед установкой или извлечением плеера iPod обязательно снижайте уровень громкости до минимума.

## ■ Органы управления и функции iPod™

Управление плеером iPod можно осуществлять в простом удаленном режиме или в режиме просмотра меню.



Переключаться между простым удаленным режимом или режимом просмотра меню можно с помощью кнопки DOCK MODE.

### DOCK

Задает DOCK в качестве ввода.

### Кнопки управления воспроизведением

Управляют воспроизведением подключенного iPod.

▷: воспроизведение/пауза (простой удаленный режим), воспроизведение (режим просмотра меню)

▢: воспроизведение/пауза (простой удаленный режим), пауза (режим просмотра меню)

□: стоп

◀◀/▶▶:

пропуск назад/вперед

поиск назад/вперед (нажать и удерживать)

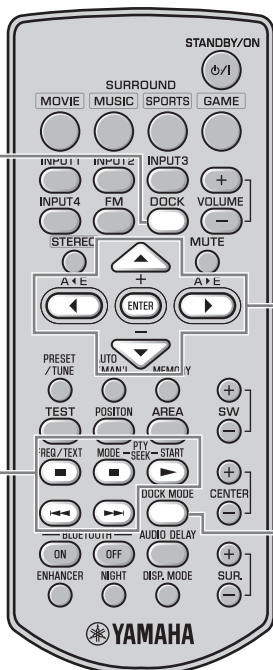

### MENU/Кнопки курсора (▲/▼/◀/▶)/ENTER

Обеспечивают перемещение по меню плеера iPod.

- Нажмите кнопку ◀, чтобы переместиться в меню верхнего уровня.
- Нажмите кнопки ▲/▼, чтобы переместить курсор для выбора меню.
- Нажмите кнопку ENTER или ▶ для входа в выбранное меню.
- Нажмите кнопку ENTER на экране меню “Songs”, чтобы воспроизвести выбранную композицию.

### DOCK MODE

Переключает между простым удаленным режимом или режимом просмотра меню.

## ■ Управление iPod в простом удаленном режиме

При установке плеера iPod в универсальную док-станцию Yamaha iPod (например, YDS-10 или YDS-11, приобретается отдельно) он переключается в простой удаленный режим. В этом режиме можно выполнить основные операции управления плеером iPod (воспроизведение, остановка, пропуск назад/вперед и т.д.) с помощью прилагаемого пульта ДУ.



Эти операции можно также выполнять с помощью органов управления плеера iPod. Информацию о выполнении операций см. в инструкциях по эксплуатации плеера iPod.

## ■ Управление iPod в режиме просмотра меню

На дисплее передней панели отображается список композиций и информация о воспроизведении, поэтому в этом режиме можно выбрать и воспроизводить композиции или выполнять настройки с помощью прилагаемого пульта ДУ.

### Примечания

- Эти операции нельзя выполнять с помощью органов управления плеера iPod.
- Символы, которые нельзя отобразить на дисплее передней панели, заменяются подчеркиваниями “\_”.

**1** Нажмите кнопку **DOCK MODE**, чтобы перейти в режим просмотра меню.

**2** С помощью кнопок **▲/▼/◀/▶** выберите требуемое меню, а затем нажмите кнопку **ENTER**, чтобы воспроизвести выбранную композицию.

Параметры	Уровень 1	Уровень 2	Уровень 3	Уровень 4
Playlists	Список воспроизведения	Список композиций		
Artists	Список исполнителей	Список альбомов	Список композиций	
Albums	Список альбомов	Список композиций		
Songs	Список композиций			
Genres	Список жанров	Список исполнителей	Список альбомов	Список композиций
Composers	Список композиторов	Список альбомов	Список композиций	
Settings	Список настроек			

Список настроек имеет 2 режима.

### Shuffle

Используйте эту функцию, чтобы задать воспроизведение композиций или альбомов в случайном порядке.

Значения: Off, Songs, Album

Каждый вариант можно выбрать с помощью кнопки **ENTER**.

- Выберите “Off”, чтобы отключить эту функцию.
- Выберите “Songs”, чтобы задать воспроизведение композиций в случайном порядке.
- Выберите “Album”, чтобы задать воспроизведение альбомов в случайном порядке.

### Repeat

Используйте эту функцию, чтобы задать повторное воспроизведение одной композиции или группы композиций.

Значения: Off, One, All

Каждый вариант можно выбрать с помощью кнопки **ENTER**.

- Выберите “Off”, чтобы отключить эту функцию.
- Выберите “One”, чтобы задать повторное воспроизведение одной композиции.
- Выберите “All”, чтобы задать повторное воспроизведение группы композиций.

### Примечание.

Содержимое меню плеера iPod зависит от модели или поколения плеера.

## Использование компонентов Bluetooth™

Беспроводной аудиоресивер Yamaha Bluetooth (например, YBA-10, приобретается отдельно) можно подключить к разъему DOCK сабвуфера/блока управления системой, чтобы воспроизвести музыкальные материалы, сохраненные на компоненте Bluetooth (например, портативный музыкальный проигрыватель или компьютер, оборудованный передатчиком Bluetooth и т.д.), подключения системы к компоненту Bluetooth с помощью кабелей. Необходимо заранее выполнить “согласование” подключенного беспроводного аудиоресивера Yamaha Bluetooth с компонентом Bluetooth.

### ■ Органы управления и функции компонентов Bluetooth

#### DOCK

Задаёт DOCK в качестве ввода.

#### BLUETOOTH ON/OFF

- Запуск и отмена согласования.
- Подключает или отключает компонент Bluetooth.

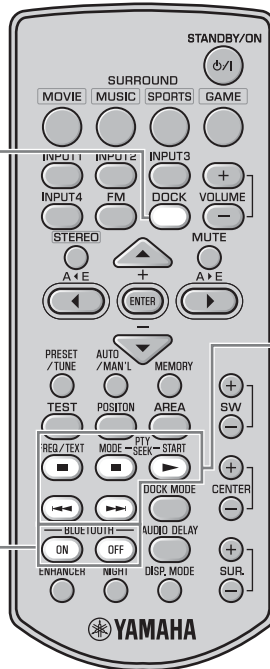

#### Кнопки управления воспроизведением

Управляют воспроизведением компонента Bluetooth.

- ▷: воспроизведение
- ⏸: пауза
- ⏹: стоп
- ⏮/⏭: пропуск назад/вперед

### ■ Согласование беспроводного аудиоресивера Yamaha Bluetooth™ с компонентом Bluetooth™

Перед первым использованием компонента Bluetooth с беспроводный аудиоресивером Yamaha Bluetooth, подключенным к системе, а также при удалении зарегистрированных данных согласования, необходимо выполнить процедуру согласования. “Согласованием” называется операция регистрации компонента Bluetooth для Bluetooth-связи.

Для обеспечения безопасности операция согласования ограничена 8 минутами. Перед началом этой процедуры внимательно прочитайте и запомните все инструкции.

- 1** Подключите беспроводной аудиоресивер Yamaha Bluetooth к разъему DOCK на сабвуфере/ блоке управления системой. (стр. 14)
- 2** Нажмите кнопку **DOCK**, чтобы выбрать в качестве ввода DOCK.
- 3** Включите компонент Bluetooth, с которым требуется выполнить согласование, а затем переключитесь в режим согласования.  
 Подробную информацию см. в инструкциях по эксплуатации компонента Bluetooth.

- 4** Чтобы начать согласование, нажмите и удерживайте кнопку **BLUETOOTH ON** более 3 секунд. Когда начнется согласование, появится индикация “Searching...”. Когда беспроводной аудиоресивер Yamaha Bluetooth находится в режиме согласования, на дисплее передней панели мигает индикатор DOCK.



Чтобы отменить согласование, нажмите кнопку **BLUETOOTH OFF**.

- 5** Проверьте, что компонент Bluetooth обнаруживает беспроводной аудиоресивер Yamaha Bluetooth.

Если компонент Bluetooth обнаруживает беспроводной аудиоресивер Yamaha Bluetooth, то имя аудиоресивера (например, “YBA-10 YAMAHA”) отображается в списке устройств компонента Bluetooth.

- 6** Выберите беспроводной аудиоресивер Yamaha Bluetooth в списке устройств компонента Bluetooth а затем введите пароль “0000” для компонента Bluetooth.

Если процедура согласования завершена успешно, на дисплее передней панели отобразится индикация “Completed”.



- Если согласование не будет завершено в течение 8 минут, на дисплее передней панели отобразится индикация “Not found”, а индикатор DOCK отключится.
- Если процедура согласования была отменена, то на дисплее передней панели отобразится индикация “Canceled”.

#### Примечание.

Беспроводной аудиоресивер Yamaha Bluetooth можно согласовать с восемью компонентами Bluetooth. Если было выполнено успешное согласование с девятым компонентом и его данные были зарегистрированы, то данные согласования наиболее давнего компонента по использованию компонента будут удалены.

## ■ Установка соединения

После завершения согласования установите соединение на системе или компоненте Bluetooth для передачи данных между ними. Соединение на системе можно выполнить только с последним подключенным компонентом Bluetooth.

- 1** Нажмите кнопку **DOCK**, чтобы выбрать в качестве ввода DOCK.

- 2** Нажмите кнопку **BLUETOOTH ON** для начала соединения. На дисплее передней панели отобразится индикатор “Searching...”.

При обнаружении системой последнего подключенного компонента Bluetooth на дисплее передней панели в течение 3 секунд будет отображаться индикатор “BT connected”.



- Если системе не удастся обнаружить последний подключенный компонент Bluetooth, на дисплее передней панели отобразится индикатор “Not found”.
- Если необходимо установить соединение не с самым последним подключенным компонентом Bluetooth, установите соединение с этого компонента Bluetooth. Подробную информацию см. в инструкциях по эксплуатации компонента Bluetooth.

## ■ Отсоединение

Нажмите кнопку **DOCK**, а затем кнопку **BLUETOOTH OFF** для отсоединения системы от компонента Bluetooth.

На дисплее передней панели появится индикация “Disconnected”.

## ■ Воспроизведение компонента Bluetooth

Можно воспроизвести компонент Bluetooth с помощью прилагаемого пульта ДУ.

Можно также воспроизвести компонент Bluetooth, выполняя операции на самом компоненте.



Работа с пультом ДУ возможна только в том случае, если установлено соединение между компонентом Bluetooth, который необходимо воспроизвести, и системой.

# НАСТРОЙКА ЗАДЕРЖКИ ЗВУКА

Изображения на телевизорах с плоскими панелями иногда не синхронизированы со звуком. Можно использовать эту функцию для задержки вывода звукового сигнала для синхронизации с видеоизображением.

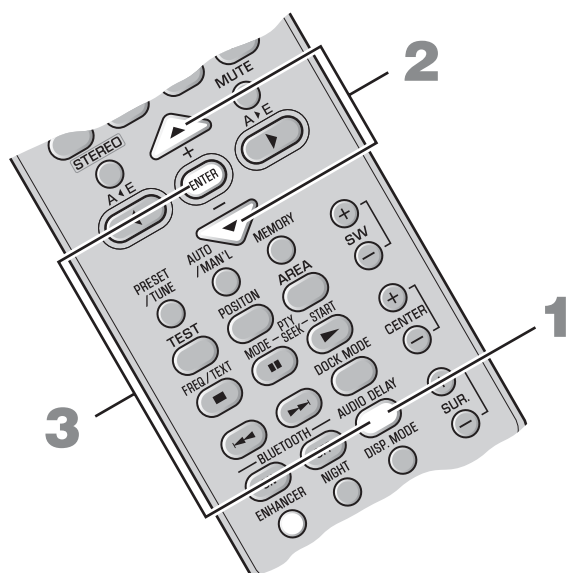

**1** Нажмите кнопку **AUDIO DELAY**, чтобы войти в режим настройки.

**2** Нажмите кнопки **▲/▼**, чтобы отрегулировать время задержки.

Варианты: 0-240 мс

Можно отрегулировать время задержки с шагом 10 мс.

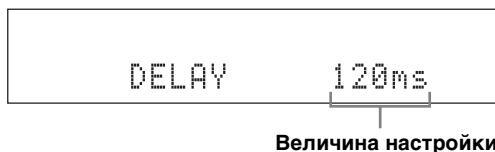

Величина настройки

**3** Снова нажмите кнопку **AUDIO DELAY** или **ENTER**, чтобы выйти из режима настройки.



- Настройкой по умолчанию является 0 мс, на дисплее передней панели появится “DELAY OFF”.
- Система сохраняет настройки, назначенные для каждого источника ввода.

## **Примечание.**

Если после входа в режим настройки в течение 30 секунд не использовать эту функцию, система автоматически выйдет из режима настройки.

# ПРОСЛУШИВАНИЕ НА НИЗКОМ УРОВНЕ ГРОМКОСТИ (РЕЖИМ НОЧНОГО ПРОСЛУШИВАНИЯ)

При использовании режима ночного прослушивания подавляются громкие звуковые эффекты и можно прослушивать диалоги или голосовые звуки с более четкой передачей на низком уровне громкости. Эта функция удобна при просмотре кинофильмов или прослушивании музыки ночью.

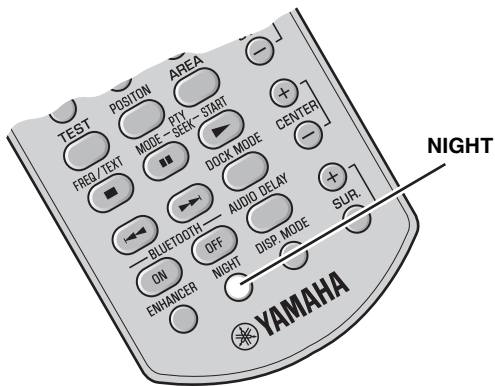

## Нажмите кнопку **NIGHT**.

На дисплее передней панели появится индикация “NIGHT ON”.

При выборе режима ночного прослушивания загорится индикатор NIGHT.



- Чтобы выйти из режима ночного прослушивания, снова нажмите кнопку **NIGHT**.
- Когда эта функция включена, автоматически отключается режим подавления шумов сжатой музыки. (☞ стр. 21)
- Эта настройка сохраняется для всех источников ввода.

# НАСТРОЙКА БАЛАНСА ГРОМКОСТИ ВО ВРЕМЯ ВОСПРОИЗВЕДЕНИЯ

Можно отрегулировать баланс громкости виртуальных колонок и сабвуфера.

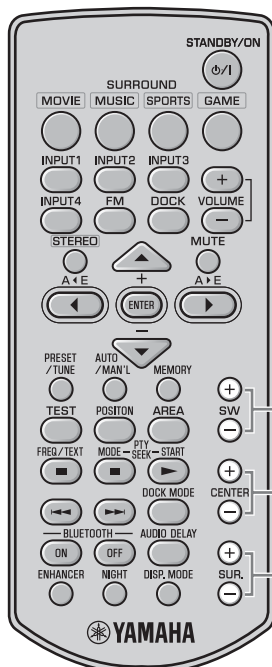

## SW +/-

Регулировка уровня вывода канала сабвуфера.  
Диапазон управления: от +6 до -6

## CENTER +/-

Регулировка уровня вывода канала центральной виртуальной колонки.  
Диапазон управления: от +6 до -6

## SUR. +/-

Регулировка уровня вывода виртуальных каналов колонок объемного звучания/ задних колонок объемного звучания.  
Диапазон управления: от +6 до -6



- При звучании тестового сигнала можно также отрегулировать громкость колонок. (☞ стр. 20)
- Эта настройка сохраняется для всех источников ввода.



# ИЗМЕНЕНИЕ ЯРКОСТИ ДИСПЛЕЯ ПЕРЕДНЕЙ ПАНЕЛИ

Изменение яркости дисплея передней панели. Можно также отключить дисплей передней панели для просмотра фильмов в более темном окружении.

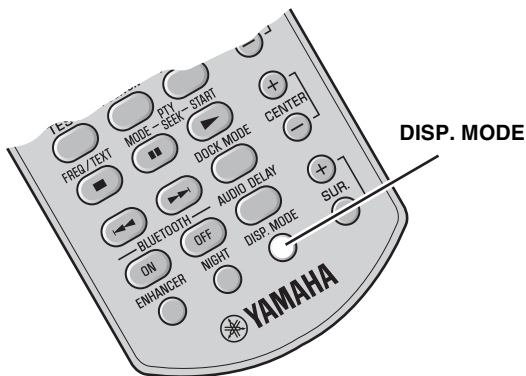

**Нажимайте кнопку DISP. MODE.**

При каждом нажатии кнопки **DISP. MODE** яркость дисплея передней панели будет изменяться.

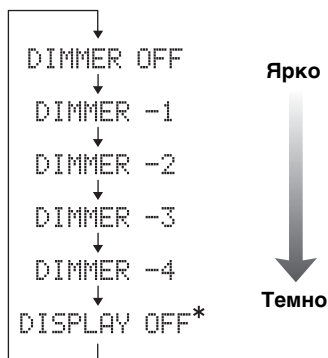

\* При выборе значения DISPLAY OFF на дисплее передней панели появится "DISPLAY OFF", а затем дисплей отключится.

При выполнении какой-либо операции в режиме DISPLAY OFF дисплей передней панели загорится на мгновение.

В режиме DISPLAY OFF будет гореть только индикатор питания.



Настройка по умолчанию: DIMMER OFF.

# ДОПОЛНИТЕЛЬНАЯ ИНФОРМАЦИЯ

## Возможные неисправности и способы их устранения

При возникновении любой трудности с системой проверьте следующие пункты. Если после выполнения указанных здесь шагов по исправлению проблема не разрешена, или она не указана в таблице ниже, отключите систему и отсоедините ее от сети электропитания, затем обратитесь к ближайшему авторизованному дилеру Yamaha или сервисный центр.

Проблема	Причина	Решение	См. стр.
<b>После включения системы питание сразу же выключается.</b>	Ненадежно подключен кабель питания.	Плотно подключите кабель питания к гнезду.	15
	Короткое замыкание кабелей колонок.	Убедитесь, что кабели всех колонок подключены соответствующим образом.	11
	Произошел сильный скачок напряжения, например из-за вспышки молнии или избыточного статического электричества.	Установите систему в режим ожидания, затем отсоедините кабель питания. Подождите около 30 секунд, затем подключите кабель питания и снова включите систему.	16
<b>Из колонок не слышен звук.</b>	Регулятор уровня громкости установлен в минимальное положение.	Отрегулируйте уровень громкости.	16, 33
	Включена функция приглушения звука.	Отмените функцию приглушения звука.	16
	Неправильный источник ввода или настройка ввода.	Выберите правильный источник ввода или настройку ввода.	16
	Ненадежно подключены кабели.	Убедитесь, что все кабели подключены соответствующим образом.	11
<b>Звучание одной стороны очень тихое.</b>	Ненадежно подключены кабели.	Убедитесь, что все кабели подключены соответствующим образом.	11
<b>Слышен звук только из передних колонок.</b>	Идет прослушивание стереозвуча без режима объемного звучания.	Нажмите кнопку режима объемного звучания, чтобы включить эффект звукового поля.	18
<b>Из канала центральной колонки не слышен звук.</b>	Регулятор уровня громкости канала центральной виртуальной колонки установлен в минимальное положение.	Отрегулируйте уровень громкости канала центральной виртуальной колонки.	33
<b>Из каналов колонок объемного звучания не слышен звук.</b>	Регулятор уровня громкости каналов колонок объемного звучания установлен в минимальное положение.	Отрегулируйте уровень громкости каналов колонок объемного звучания.	33
<b>Из сабвуфера не слышен звук.</b>	Регулятор уровня громкости канала сабвуфера установлен в минимальное положение.	Отрегулируйте уровень громкости сабвуфера.	33
<b>Звук плохого качества (с помехами).</b>	Короткое замыкание кабелей колонок.	Убедитесь, что все кабели подключены соответствующим образом.	11
<b>Система не работает надлежащим образом.</b>	Произошел сильный скачок напряжения, например из-за вспышки молнии, избыточного статического электричества или падения напряжения в сети.	Установите систему в режим ожидания, затем отсоедините кабель питания. Подождите около 30 секунд, затем подключите кабель питания и включите систему.	16
	Ненадежно подключен кабель управления системой.	Плотно подключите системный кабель.	11
<b>Цифровое или высокочастотное оборудование создает помехи.</b>	Система установлена слишком близко к цифровому или высокочастотному оборудованию.	Установите систему дальше от этого оборудования.	—

Проблема	Причина	Решение	См. стр.
<b>Не удается выполнить управление системой с помощью пульта ДУ.</b>	Система находится за пределами рабочего диапазона пульта ДУ.	Для получения информации о пределах рабочего диапазона пульта ДУ см. раздел “Использование пульта ДУ”.	7
	На датчик пульта ДУ попадают прямые солнечные лучи или свет.	Измените освещение.	—
	Истек срок годности батареек.	Замените батарейки.	7

## ■ Тюнер

Проблема	Причина	Устранение	См. стр.
<b>Помехи при стереофоническом приеме FM-радиостанций.</b>	В силу особенностей стереофонического FM-вещания эта проблема может возникать, если передатчик находится очень далеко или используется антенна плохого качества.	Проверьте подключения антенны.	14
		Попробуйте воспользоваться направленной FM-антенной высокого качества.	—
		Выполните настройку вручную.	23
<b>Звук искажается, и не удается получить чистый прием даже при использовании хорошей FM-антенны.</b>	Передаются многодиапазонные помехи.	Настройте антенну таким образом, чтобы устранить многодиапазонные помехи.	—
<b>Не удается настроиться на требуемую станцию в автоматическом режиме.</b>	Слишком низкий уровень сигнала.	Воспользуйтесь направленной FM-антенной высокого качества.	—
		Выполните настройку вручную.	23

## ■ iPod

### Примечание.

Если при ошибке передачи на передней панели не отображается сообщение о состоянии, проверьте подключение к устройству iPod (см. стр. 14).

Сообщение о состоянии	Причина	Устранение	См. стр.
Unknown iPod	Используемое устройство iPod не поддерживается этой системой.	Поддерживаются только iPod (Click and Wheel), iPod nano, iPod mini и iPod touch.	—
iPod connected	Устройство iPod надлежащим образом установлено в универсальную док-станцию Yamaha iPod (например, YDS-10 или YDS-11, приобретается отдельно), которая подключена к разъему DOCK системы, подключение устройства iPod к системе завершено.	Установите устройство iPod обратно в универсальную док-станцию Yamaha iPod (YDS-10 или YDS-11, приобретается отдельно), которая подключена к разъему DOCK системы.	14, 28
Disconnected	Устройство iPod извлечено из универсальной док-станции Yamaha iPod (например, YDS-10 или YDS-11, приобретается отдельно), которая подключена к разъему DOCK системы.		

**■ Bluetooth**

**Примечание.**

Если при ошибке передачи на передней панели не отображается сообщение о состоянии, проверьте компонент Bluetooth.

Сообщение о состоянии	Причина	Устранение	См. стр.
Searching...	<p>Выполняется согласование беспроводного аудиоресивера Yamaha Bluetooth (например, YBA-10, приобретается отдельно) с компонентом Bluetooth</p> <p>Выполняется установка соединения беспроводного аудиоресивера Yamaha Bluetooth (например, YBA-10, приобретается отдельно) с компонентом Bluetooth.</p>		
Completed	Согласование завершено.		
Canceled	Согласование отменено.		
Not found	Системе не удается обнаружить компонент Bluetooth во время согласования или попытки подключения к компоненту Bluetooth.		
BT connected	Соединение беспроводного аудиоресивера Yamaha Bluetooth (например, YBA-10, приобретается отдельно) с компонентом Bluetooth установлено.		
Disconnected	Компонент Bluetooth отключен от беспроводного аудиоресивера Yamaha Bluetooth (например, YBA-10, приобретается дополнительно).		
Not Available	Согласование выполняется, когда беспроводной аудиоресивер Yamaha Bluetooth (например, YBA-10, приобретается дополнительно) подключен к компоненту Bluetooth.	Выполните согласование, когда беспроводной аудиоресивер Yamaha Bluetooth (например, YBA-10, приобретается дополнительно) не подключен к компоненту Bluetooth.	30

## Глоссарий

### ■ AIR SURROUND XTREME

Новая технология объемного звучания, разработанная компанией Yamaha, обеспечивает воспроизведение объемного звучания при использовании меньшего количества колонок. По сравнению с традиционной технологией фронтального объемного звучания система AIR SURROUND XTREME обеспечивает естественное объемное звуковое поле.

### ■ Dolby Digital

Цифровая система объемного звучания, разработанная компанией Dolby Laboratories, предоставляет полностью независимое многоканальное звучание. Dolby Digital позволяет воспроизводить пять полнодиапазонных аудиоканалов с 3 фронтальными каналами (левый, центральный и правый) и 2 стереофоническими каналами объемного звучания. Включая дополнительный канал, специально предназначенный для низкочастотных эффектов (LFE, или низкочастотный эффект), данная система в итоге обладает 5.1 каналами (канал LFE считается как 0.1). Использование 2-канального стереофонического режима для колонок объемного звучания позволяет более аккуратно воспроизводить движущиеся звуковые эффекты и среду объемного звучания по сравнению с Dolby Surround.

### ■ Dolby Pro Logic II

Улучшенная технология матричного декодирования, обеспечивающая более качественные характеристики пространственного и направленного звучания аудиоматериалов в формате Dolby Surround, а также убедительное трехмерное звуковое поле при воспроизведении обычных стереофонических записей. Кроме того, эта технология обеспечивает идеальный эффект объемного звучания в автомобиле. Так как обычные программы объемного звучания полностью совместимы с декодерами Dolby Pro Logic II, звуковые дорожки могут кодироваться с целью полного использования всех преимуществ воспроизведения с помощью Pro Logic II, включая отдельные левый и правый каналы объемного звучания.

### ■ DTS

Цифровая система объемного звучания, разработанная DTS, Inc., воспроизводит 5.1-канальное звучание. Данная система может обеспечить эффекты реального звучания от изобилия аудиоинформации.

### ■ Канал

Канал – это тип аудиосигнала, отделенный от других на основе диапазона и других характеристик.

Например, 7.1-канальный

- Передние колонки, левая (канал 1), правая (канал 1)
- Центральная колонка (канал 1)
- Колонки объемного звучания, левая (канал 1), правая (канал 1)
- Задние колонки объемного звучания, левая (канал 1), правая (канал 1)
- Сабвуфер (канал 1 × 0.1\* = канал 0.1)

\* В отличие от полной 1-канальной дорожки, это дополнительный компонент, предназначенный для усиления низкочастотного звучания.

### ■ PCM (импульсно-кодовая модуляция)

Сигнал, измененный в цифровой формат без сжатия. На компакт-диск записывается 16-битный звук с частотой 44,1 кГц, тогда как на диск DVD можно записать звук от 16 бит с частотой 48 кГц до 24 бит с частотой 192 кГц, что обеспечивает звук более высокого по сравнению с компакт-диском качества.

### ■ Частота дискретизации

Частота взятия отсчетов при дискретизации (оцифровывание аналоговых сигналов) в секунду. В принципе, чем выше скорость дискретизации, тем более широкий диапазон частот можно воспроизвести, а при увеличении квантованного битрейта улучшается передача звука.

## Технические характеристики

### YAS-71CU/YAS-81CU

- Тип.....2-полосная акустическая система с магнитной защитой
- Динамик  
Низкочастотный..... конического типа диаметром 8 см с магнитной защитой × 4 (L2, R2)  
Высокочастотный.....сбалансированный купольного типа диаметром 2,5 см с магнитной защитой × 2 (L1, R1)
- Частотная характеристика ..... 120 Гц – 20 кГц (-10 дБ)
- Габариты (Ш × В × Г)  
[YAS-71] ..... 800 × 105 × 100 мм  
[YAS-81] ..... 1030 × 105 × 100 мм
- Вес  
[YAS-71] ..... 5 кг  
[YAS-81] ..... 6 кг

### YAS-71SPX/YAS-81SPX

#### Усилитель

- Минимальная выходная мощность RMS на канал  
Л/П .....55 Ватт + 55 Ватт (1 кГц 1% ОНИ + N)  
Сабвуфер ..... 55 Ватт (100 Гц 1% ОНИ + N)
- Максимальная мощность на канал  
Л/П .....70 Ватт + 70 Ватт (1 кГц 10% ОНИ + N)  
Сабвуфер ..... 70 Ватт (100 Гц 10% ОНИ + N)

### FM Тюнер

- Диапазон настроек  
[модели для США и Канады] ..... 87,50 – 107,90 МГц  
[другие модели] ..... 87,50 – 108,00 МГц
- Антенный вход (несбалансированный) ..... 75 Ω

### Сабвуфер

- Тип ..... Басоотражающий
- Динамик..... купольного типа диаметром 16 см с магнитной защитой
- Частотная характеристика..... 35 Гц – 120 Гц (-10 дБ)

### Другие разделы

- Источник питания  
[Модели для Тайваня] .....110 В перем. тока, 60 Гц  
[Модели для США и Канады] .....120 В перем. тока, 60 Гц  
[Модель для Китая] .....220 В перем. тока, 50 Гц  
[Модель для Кореи] .....220 В перем. тока, 60 Гц  
[Модели для Великобритании и Европы] .....230 В перем. тока, 50 Гц  
[Модель для Австралии] .....240 В перем. тока, 50 Гц
- Энергопотребление ..... 50 Ватт
- Энергопотребление в режиме ожидания.... 1 Ватт или менее
- Габариты (Ш × В × Г) ..... 194 × 450 × 400 мм
- Вес..... 13 кг

\* Технические характеристики могут быть изменены без уведомления.



В системе применены новые технологии и алгоритмы, позволяющие получить 7-канальное объемное звучание с помощью всего лишь двух фронтальных колонок и без использования отражения от стен.



Изготовлено по лицензии компании Dolby Laboratories. “Dolby”, “Pro Logic” и символ с двойным “D” являются торговыми марками компании Dolby Laboratories.



“DTS” и “DTS Digital Surround” – зарегистрированные торговые марки компании DTS, Inc.

## Информация для пользователей по сбору и утилизации старой аппаратуры и Использованных батареек



Эти знаки на аппаратуре, упаковках и в сопроводительных документах указывают на то, что подержанные электрические и электронные приборы и батарейки не должны выбрасываться вместе с обычным домашним мусором.

Для правильной обработки, хранения и утилизации старой аппаратуры и использованных батареек пожалуйста сдавайте их в соответствующие сборные пункты, согласно вашему национальному законодательству и директив 2002/96/ЕС и 2006/66/ЕС.



При правильном отделении этих товаров и батареек, вы помогаете сохранять ценные ресурсы и предотвращать вредное влияние на здоровье людей и окружающую среду, которое может возникнуть из-за несоответствующего обращения с отходами.

За более подробной информацией о сборе и утилизации старых товаров и батареек пожалуйста обращайтесь в вашу локальную администрацию, в ваш приёмный пункт или в магазин где вы приобрели эти товары.



### [Информация по утилизации в других странах за пределами Европейского Союза]

Эти знаки действительны только на территории Европейского Союза. Если вы хотите избавиться от этих предметов, пожалуйста обратитесь в вашу локальную администрацию или продавцу и спросите о правильном способе утилизации.

**Pb**

### Обратите внимание на знак для батареек (два знака на задней стороне):

Этот знак может использоваться в комбинации со знаком указывающим о содержании химикалий. В этом случае это удовлетворяет требованиям установленными Директивой по использованию химикалий.







