

# YAMAHA

## YRS-2100/YRS-1100

### Snelgids

G

Nederlands

Deze Snelgids legt de stappen uit om een tv en Blu-ray Disc-speler op dit toestel aan te sluiten en de weergave te starten. Lees eerst "LET OP: LEES HET VOLGENDE VOOR U DIT TOESTEL IN GEBRUIK NEEMT." in de Gebruiksaanwijzing.

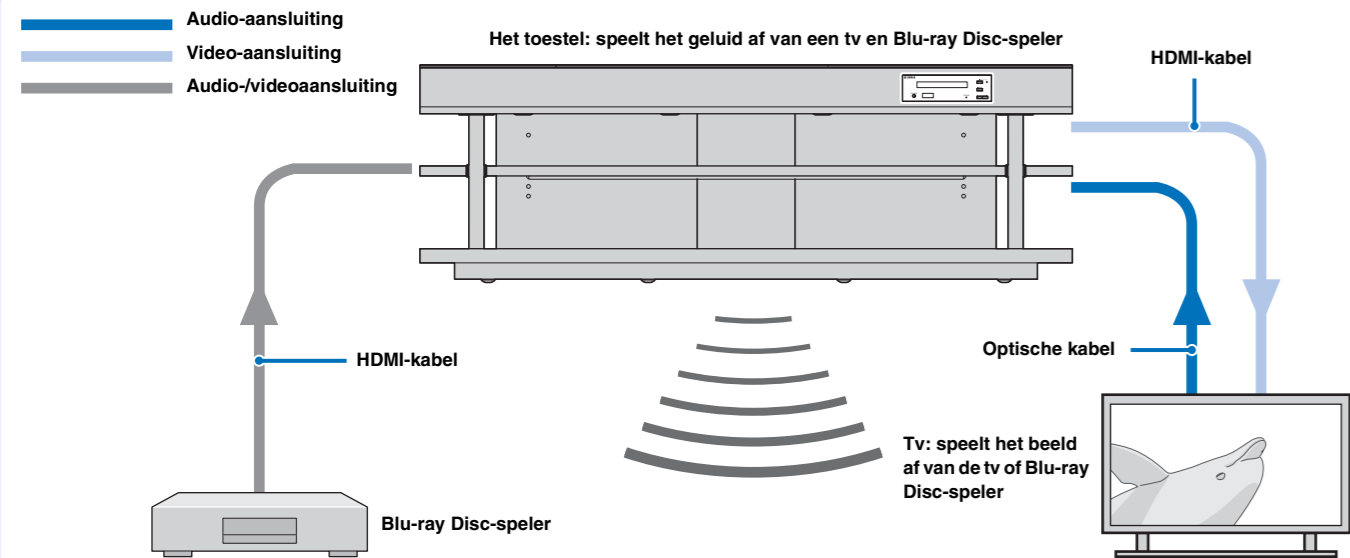

#### Benodigde items voor deze handleiding

\*Raadpleeg de "Installatiehandleiding" voor meer informatie over de montage.

##### Bijgeleverde items

- Hoofdtoestel (x1)
- Afstandsbediening (x1)
- Kartonnen microfoonstandaard (x1)
- IntelliBeam-microfoon (x1)
- Batterij (x 2) (AA, R6, UM-3)
- Optische kabel (x1)
- Videokabel met pinnen (x1)
- Demonstratie-DVD (x1)

##### Optionele items

- Tv
- Blu-ray Disc-speler
- HDMI-kabel (x2)

\*In deze gids vindt u meer informatie over het aansluiten van een tv en Blu-ray Disc-speler met behulp van de HDMI-ingangen/-uitgangen. Raadpleeg de Gebruiksaanwijzing voor meer informatie over andere bijgeleverde accessoires.

Installatie → Aansluiting → Instellingen → Afspelen

## YRS-2100/YRS-1100 installeren

- Installeer dit toestel precies in het midden van de muur gemeten vanaf de linker- en de rechterhoek.
- Installeer dit toestel zo precies mogelijk recht voor uw normale luisterplek.

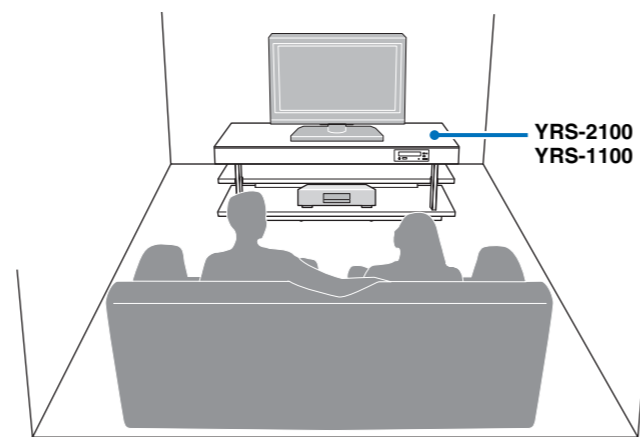

Dit toestel maakt gebruik van geluidsbundels om surround effecten te creëren (de pijlen in de volgende schema's duiden de richting aan van de paden van de 5-kanaals geluidsbundels). Om de gewenste surround geluidseffecten te bereiken moet u dit toestel opstellen waar zich geen objecten bevinden, zoals meubilair dat het pad van de geluidsbundels blokkeert.

- ① Linkervoorkanaal
- ② Middenkanaal
- ③ Rechervoorkanaal
- ④ Linkersurroundkanaal
- ⑤ Rechtersurroundkanaal

■ Objecten zoals meubilair

Wanneer u dit toestel parallel aan de wand opstelt

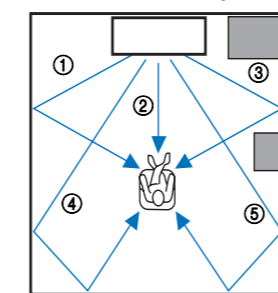

Wanneer u dit toestel in de hoek van een kamer opstelt

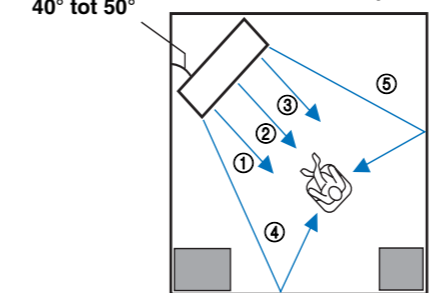

#### Voorbeeld voor het installeren van het toestel in de woonkamer

- Aangezien surroundgeluidsbundels normaal doorheen tafels dringen, vormen tafels geen obstakels. Een kast die tegen een muur geplaatst is, reflecteert geluidsbundels.
- In het geval van een luisterruimte zoals hiernaast weergegeven, kunnen er betere surroundgeluidseffecten bekomen worden door de positie van het rechterkanaal aan te passen na de automatische instelling. (Zie de Gebruiksaanwijzing op pagina 36.)
- Aangezien gordijnen geluid absorberen, zullen de geluidskenmerken van de luisterruimte verschillen wanneer de gordijnen open dan wel gesloten zijn. Door gebruik te maken van de functie voor het opslaan van instellingen, kunt u de optimale instellingen opslaan voor elke situatie. (Zie de Gebruiksaanwijzing op pagina 16.)

#### De afstandsbediening voorbereiden

Inzetten van de batterijen in de afstandsbediening.

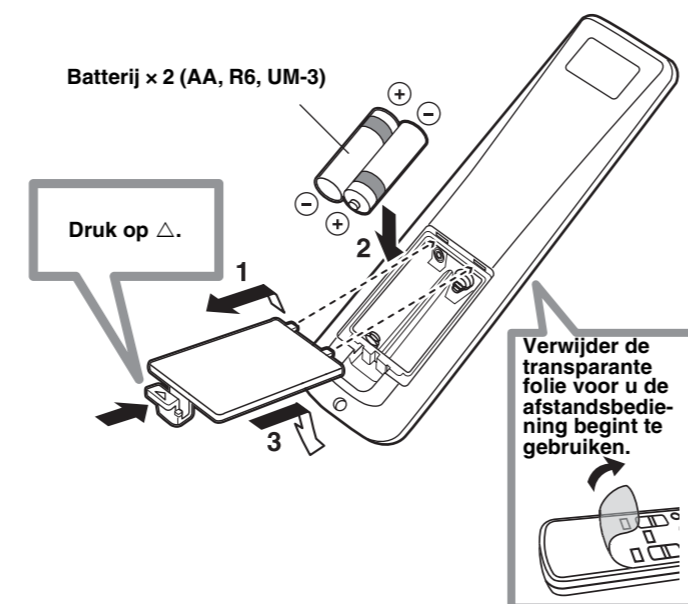

Bedieningsbereik

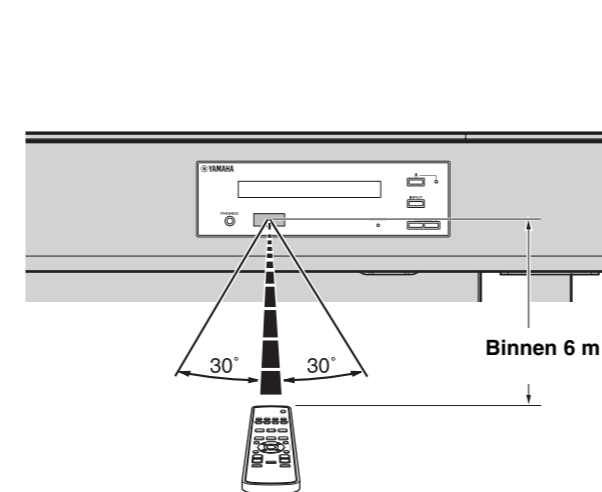

Installatie → Aansluiting → Instellingen → Afspelen

## Aansluiten van de tv en Blu-ray Disc-speler

- Sluit het netsnoer niet aan tot alle aansluitingen zijn uitgevoerd.
- Oefen geen overmatige druk uit bij het invoeren van de kabelstekker. Dit kan schade veroorzaken aan de kabelstekker en/of de aansluiting.

Volg de onderstaande instructies voor het aansluiten van de kabels.

#### 1. HDMI-kabel (optioneel)

Voor het invoeren van de digitale audio-/video signalen van de Blu-ray Disc-speler naar dit toestel.

#### 2. HDMI-kabel (optioneel)

Voor de weergave van de digitale beelden van de Blu-ray Disc op de tv.

#### 3. Optische kabel (geleverd)

Voor het afspelen van digitale geluiden van de tv op dit toestel.

#### 4. Videokabel met pinnen (geleverd)

Voor het weergeven van de instelmenu's van de YRS-2100/YRS-1100 op de tv.

#### 5. Naar het stopcontact

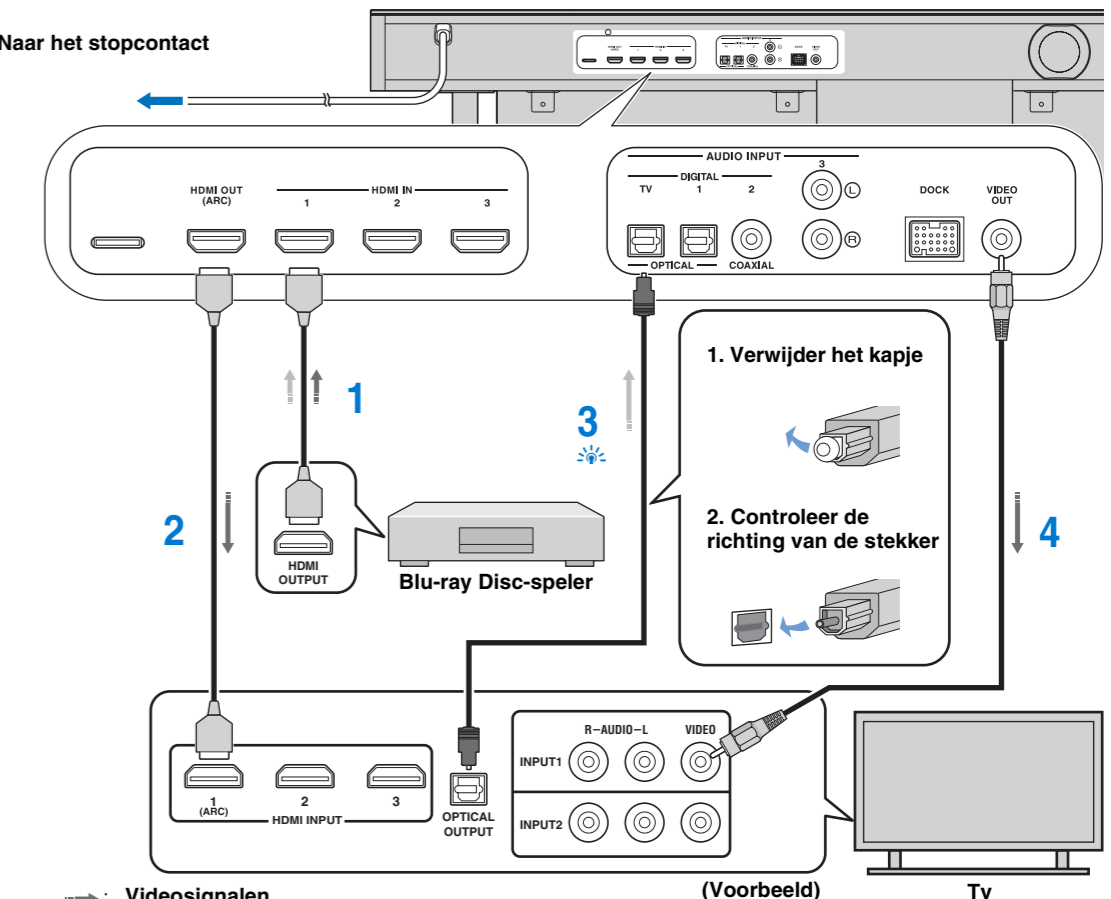

#### Tip

##### Tv die Audio Return Channel (ARC) ondersteunt

- Sluit de HDMI-kabel aan op de aansluiting die Audio Return Channel ondersteunt (de aansluiting waarbij "ARC" wordt weergegeven) op de tv. In dit geval moet u geen optische kabel aansluiten.
- Activeer de HDMI-regelfunctie van dit toestel om Audio Return Channel (ARC) te activeren. (Zie de Gebruiksaanwijzing op pagina 19.)

##### Wat is Audio Return Channel (ARC)?

Een functie die digitale audiosignalen van de tv verstuurt naar dit toestel via een HDMI-kabel. Met deze functie hebt u geen digitale audiokabel met pinnen nodig voor het verbinden van de tv met dit toestel.

Raadpleeg de Gebruiksaanwijzing op pagina 9 voor het aansluiten van een gameconsole enz.

# AUTOM. SETUP uitvoeren voor de geschikte surroundeffecten

De IntelliBeam-technologie maakt het u mogelijk om geluidsinstellingen te bereiken die het best passen bij uw luisteromgeving. Het is normaal dat tijdens de AUTOM. SETUP procedure luide testtonen worden geproduceerd. Zorg ervoor dat er geen kinderen in de luisterruimte zijn terwijl de AUTOM. SETUP-procedure bezig is.

## 1. Installeer de IntelliBeam-microfoon op uw normale luisterpositie.

Positioneer de standaard en plaats de IntelliBeam-microfoon er horizontaal bovenop, zoals hieronder weergegeven.

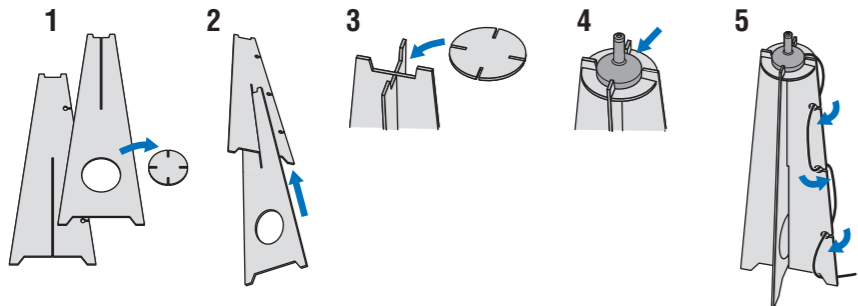

Gebruik de meegeleverde kartonnen microfoonstandaard of een statief om de IntelliBeam-microfoon op dezelfde hoogte te plaatsen als waar uw oren zouden zijn als u zit.

Zorg ervoor dat er zich geen obstakels bevinden tussen de IntelliBeam-microfoon en de muren in uw luisterruimte, aangezien deze objecten het pad van de geluidsbundels verstoren. Objecten die tegen de muur staan, worden dan weer gezien als uitstekende delen van de muren.

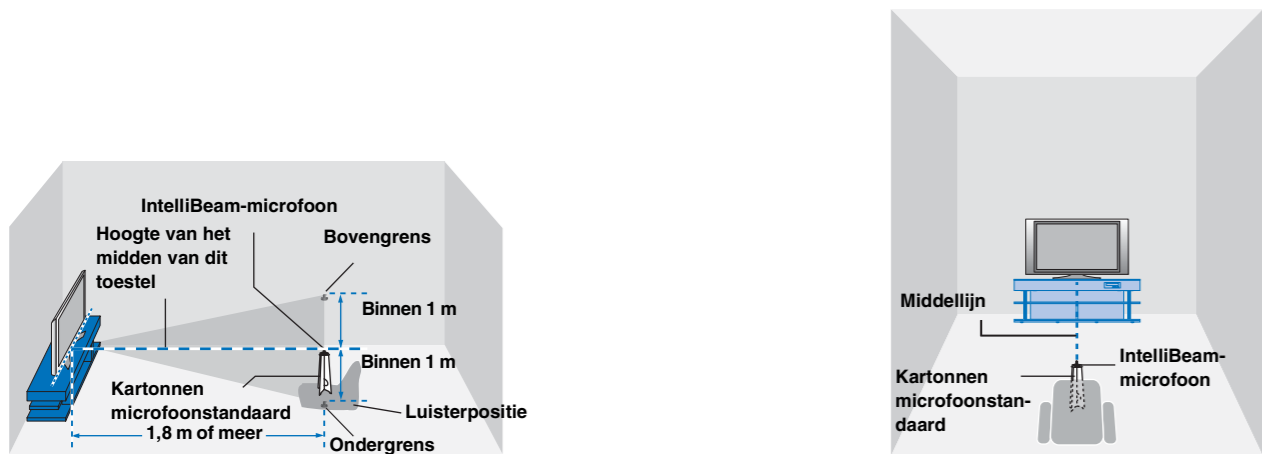

## 2. Druk op de knop op de afstandsbediening.

Dit toestel wordt ingeschakeld.

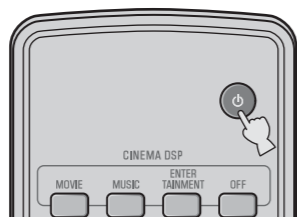

## 3. Schakel uw tv in en selecteer YRS-2100/YRS-1100 als de video-ingang op uw tv.

Als u de videokabel met pinnen aangesloten hebt op video-ingang 1 van de tv zoals weergegeven op het aansluitingsschema, selecteert u video-ingang 1 op de tv.

Als er geen menu wordt weergegeven, controleert u of de videokabel met pinnen correct aangesloten is.

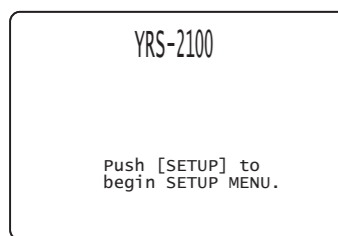

### Tip

U kunt de taal kiezen voor het menuscherm. → Houd de knop SETUP ingedrukt tot het menu "LANGUAGE SETUP" wordt weergegeven. → Druk op de knop om de gewenste taal te selecteren en druk vervolgens op de knop ENTER. → Druk nogmaals op de knop SETUP.

## 4. Verbind de bijgeleverde IntelliBeam-microfoon met de INTELLIBEAM MIC-aansluiting op het voorpaneel.

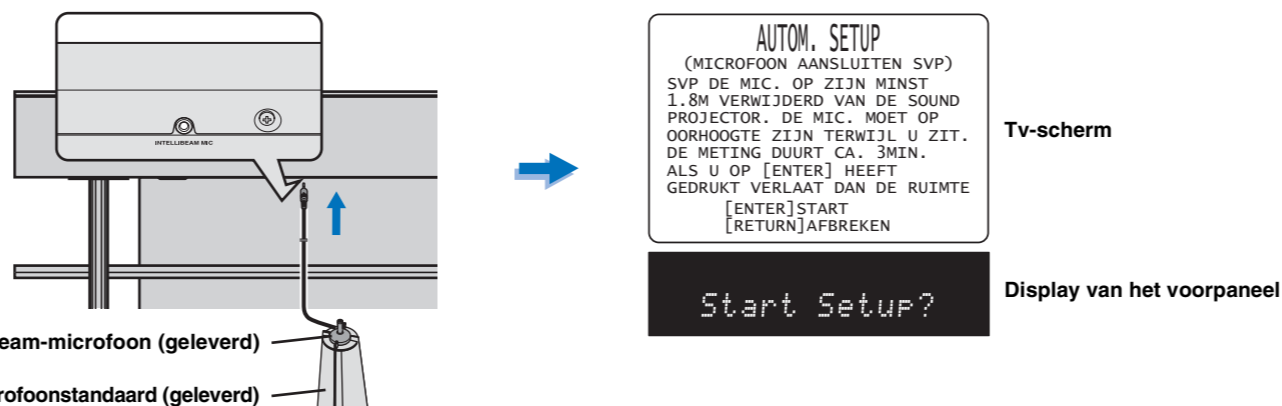

Kartonnen microfoonstandaard (geleverd)

## 5. Zorg ervoor dat uw luisterruimte zo stil mogelijk is.

Voor een nauwkeurige meting is het van belang dat u de airconditioning of andere toestellen die geluiden maken uitzet.

### Tip

Verlaat de kamer na de volgende procedure. De beste instelling kan niet uitgevoerd worden als u in de kamer bent. Vergeet niet deze Snelgids mee te nemen wanneer u de kamer verlaat. De AUTOM. SETUP procedure neemt ongeveer 3 minuten in beslag. Wacht buiten de kamer tijdens de AUTOM. SETUP procedure. Om de procedure AUTOM. SETUP te annuleren nadat deze begonnen is, drukt u op de knop RETURN.

## 6. Druk op de knop ENTER om de procedure AUTOM. SETUP te starten en verlaat vervolgens de kamer binnen de 10 seconden.

Het scherm wijzigt terwijl de metingen uitgevoerd worden. Wanneer het proces voltooid is, weerklinkt er een beltoon en worden de resultaten weergegeven op de tv. Als "OMGEVINGS CHECK:MISLUKT" ("Error Code: E-1" enz. wordt weergegeven, raadpleegt u pagina 13 van de Gebruiksaanwijzing en voert u de metingen opnieuw uit.

### Tip

- De weergegeven resultaten hangen af van de positie van de YRS-2100/YRS-1100.
- Als u een geluidssignaal hoort en er een foutmelding weergegeven wordt op de tv, gaat u op zoek naar de oplossing bij "Foutmeldingen voor AUTOM. SETUP" op pagina 14 van de Gebruiksaanwijzing. Druk vervolgens op de knop RETURN om de metingen opnieuw uit te voeren.

## 7. Druk op de knop ENTER.

De resultaten van de meting worden opgeslagen.

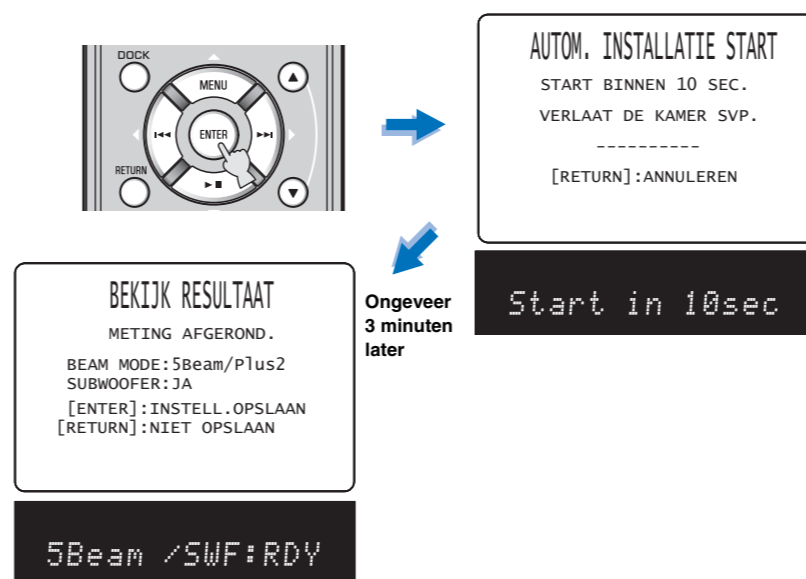

Ongeveer 3 minuten later

## 8. Koppel de IntelliBeam-microfoon los.

Het startscherm wordt weergegeven. Bewaar de IntelliBeam-microfoon op een veilige plek. De instellingen worden automatisch opgeslagen in het systeemgeheugen.

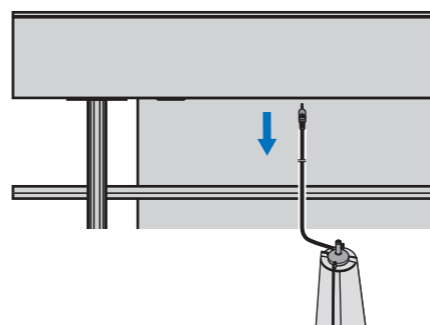

# Afspelen

Speel de bijgeleverde demonstratie-DVD af en controleer of de verbindingen en instellingen correct zijn.

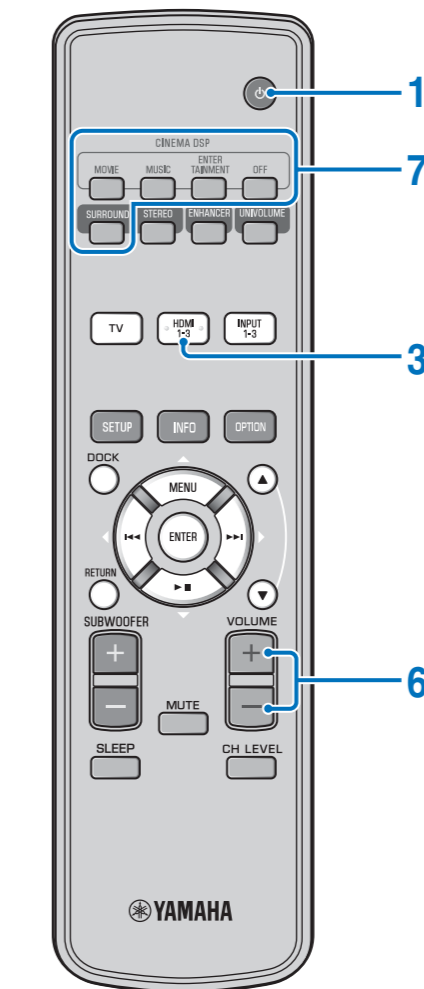

- Druk op de knop om dit toestel in te schakelen.
- Schakel uw tv en Blu-ray Disc-speler die aangesloten zijn op dit toestel in.
- Druk op HDMI1-3 om de Blu-ray Disc-speler te selecteren als de signaalbron.
  - Signaalbronnaam
  - HDMI 1
  - Tip: Druk op de knop TV om de tv als signaalbron te selecteren.
- Stel de signaalbron van de tv in op HDMI-ingang 1.
- Speel de bijgeleverde demonstratie-DVD af.
  - Zie "Gebruik van de bijgeleverde demonstratie-DVD". (Zie de Gebruiksaanwijzing op pagina 53.)
- Druk op de knop VOLUME +/- om het volume te regelen.
  - Tip: Gebruik de afstandsbediening van de tv om het volume van de tv te dempen.
- Druk op de knop SURROUND en vervolgens op CINEMA DSP om uw geluidsvoorkeuren in te stellen.
  - Tip: Wanneer het toestel niet afspeelt, controleert u het volgende:
    - De verbinding tussen dit toestel en de Blu-ray Disc-speler.
    - De audio-uitganginstellingen van de Blu-ray Disc-speler zijn ingesteld op digitale geluidsuitvoer.
    - De juiste ingang is geselecteerd op de tv.

## Veel plezier!

Raadpleeg voor meer informatie over de bediening de bijgeleverde Gebruiksaanwijzing.

### Tip

#### HDMI-regelfunctie

U kunt de afstandsbediening van de tv gebruiken om dit toestel te bedienen als uw tv de HDMI-regelfunctie ondersteunt. Zie pagina 19 van de Gebruiksaanwijzing voor meer informatie over de instellingen.