



Clavinova®

CSP-295GP

CSP-295

CSP-275

CSP-255

Gebruikershandleiding

Brugervejledning

Bruksanvisning

Lees 'VOORZICHTIG' op pagina 5 en 6 voordat u het instrument in gebruik neemt.
(CSP-295GP/CSP-275/CSP-255) Raadpleeg de instructies op pagina 44 of 48 voor informatie over de montage van het instrument.

Før du tager instrumentet i brug, skal du læse "SIKKERHEDSFORSKRIFTER" på side 5-6.
(CSP-295GP/CSP-275/CSP-255) Oplysninger om samling af instrumentet findes i instruktionerne på side 44 eller 48.

Innan du använder instrumentet ska du läsa "FÖRSIKTIGHETSÅTGÄRDER" på sidorna 5–6.
(CSP-295GP/CSP-275/CSP-255) Information om hur du monterar instrumentet finns i anvisningarna på sidan 44 eller 48.



App voor smartapparaten 'Smart Pianist' (pagina 24)

U beleeft nog meer plezier aan dit instrument – met extra functies en zeer intuïtieve bediening – door verbinding te maken met 'Smart Pianist', de app voor smartapparaten.

Appen "Smart Pianist" til smartenhed (side 24)

Du kan få endnu mere glæde af dette instrument – med ekstra funktioner og meget intuitive kontrolelementer – ved at oprette forbindelse til appen "Smart Pianist" fra din smartenhed.

Appen Smart Pianist (sidan 24)

Du kan få ut ännu mer av det här instrumentet – med ytterligare funktioner och mycket intuitiva kontroller – genom att ansluta det till appen Smart Pianist.

Nederlands
Dansk
Svenska



NL DA SV



Informatie over ophalen en weggoien van oude apparatuur

Dit symbool op de apparaten, verpakking en/of meegeleverde documenten betekent dat gebruikte elektrische en elektronische apparaten niet met het gewone huishoudelijke afval mogen worden gemengd. Voor juist behandelen, hergebruik of recyclen van oude apparatuur brengt u deze naar de desbetreffende ophaalpunten in overeenstemming met de nationale wetgeving.

Door deze apparatuur op de juiste manier weg te gooien, helpt u waardevolle bronnen te sparen en mogelijk negatieve effecten op de gezondheid van de mens en op het milieu te voorkomen, die het gevolg kunnen zijn van niet-aangepaste afvalverwerking.

Voor meer informatie over ophalen en recyclen van oude apparatuur neemt u contact op met de lokale overheid, uw afvalophaalmaatschappij of het verkooppunt waar u de items hebt gekocht.

Voor zakelijke gebruikers in de Europese Unie:

Als u elektrische en elektronische apparatuur wilt weggoien, neemt u voor meer informatie contact op met uw dealer of leverancier.

Informatie over weggoien in landen buiten de Europese Unie:

Dit symbool is alleen geldig in de Europese Unie. Als u deze items wilt weggoien, neemt u contact op met de lokale overheid of een lokale dealer en vraagt u om instructies voor het correct weggoien.

(58-M02 WEEE nl 01)

Het modelnummer, het serienummer, de stroomvereisten, enz. worden vermeld op of in de nabijheid van het naamplaatje, dat zich aan de onderzijde van het toestel bevindt. Het is raadzaam dit serienummer in de hieronder gereserveerde ruimte te noteren. Bewaar ook deze handleiding als permanent aankoopbewijs om identificatie in geval van diefstal te vergemakkelijken.

Modelnummer

Serienummer

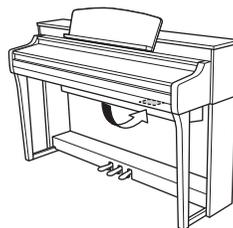

De naamplaat bevindt zich aan de onderzijde van het apparaat.

(1003-M06 plate bottom nl 01)

VOORZICHTIG

LEES DIT ZORGVULDIG DOOR VOORDAT U VERDERGAAT

Bewaar deze gebruikershandleiding op een veilige en handige plaats voor eventuele toekomstige raadpleging.



WAARSCHUWING

Volg altijd de hierna vermelde algemene voorzorgsmaatregelen op om ernstig of zelfs dodelijk letsel als gevolg van elektrische schokken, kortsluiting, beschadiging, brand of andere gevaren te voorkomen. Deze maatregelen houden in, maar zijn niet beperkt tot:

Spanningsvoorziening

- Plaats het netsnoer niet in de buurt van warmtebronnen zoals verwarming en kachels. Verbuig of beschadig het snoer ook niet en plaats geen zware voorwerpen op het snoer.
- Gebruik alleen het voltage dat als juist wordt aangegeven voor het instrument. De vereiste spanning wordt vermeld op het naamplaatje van het instrument.
- Gebruik alleen het bijgeleverde netsnoer en de bijgeleverde stekker. Gebruik het netsnoer/de stekker niet voor andere apparaten.
- Controleer de elektrische stekker regelmatig en verwijder al het vuil of stof dat zich erop heeft verzameld.

Niet openen

- Dit instrument bevat geen door de gebruiker te repareren onderdelen. Maak het instrument nooit open en probeer niet de inwendige onderdelen te demonteren of te wijzigen. Als het instrument defect lijkt, stopt u onmiddellijk met het gebruik ervan en laat u het instrument nakijken door bevoegd Yamaha-servicepersoneel.

Waarschuwing tegen water

- Stel het instrument niet bloot aan regen en gebruik het niet in de buurt van water of in een vochtige omgeving. Plaats nooit voorwerpen (zoals vazen, flessen of glazen) op het instrument die vloeistof bevatten die in openingen kan lekken. Wanneer een vloeistof, zoals water, in het instrument lekt, schakelt u het instrument onmiddellijk uit en verwijdert u de stekker uit het stopcontact. Laat het instrument vervolgens nakijken door bevoegd Yamaha-servicepersoneel.
- Steek nooit een stekker in en trek nooit een stekker uit een stopcontact als u natte handen hebt.

Waarschuwing tegen brand

- Plaats geen brandende voorwerpen, zoals kaarsen, op het apparaat. Een brandend voorwerp kan omvallen en brand veroorzaken.

Invloed op elektronische medische apparatuur

- Radiogolven kunnen elektronische medische apparatuur beïnvloeden.
 - Gebruik dit product niet in de buurt van medische apparatuur of binnen in ruimtes waarin het gebruik van radiogolven is beperkt.
 - Gebruik dit product niet binnen een afstand van 15 cm van personen met een geïmplanteerde pacemaker of geïmplanteerde defibrillator.

Aansluitingen

- Lees de handleiding van het aan te sluiten apparaat en volg de instructies. Als u zich hier niet aan houdt, kan dit leiden tot brand, oververhitting, explosie of storing.

Kruk gebruiken (indien meegeleverd)

- Plaats de kruk niet in een onstabiele positie waarin deze per ongeluk kan omvallen.
- Ga niet onzorgvuldig om met de kruk en ga nooit op de kruk staan. Gebruik van de kruk als opstapje of voor enig ander onjuist doel kan leiden tot ongevallen en letsel.
- Ter voorkoming van ongevallen en letsel mag er slechts één person tegelijk op de kruk zitten.
- Als de schroeven van de kruk los komen te zitten vanwege langdurig gebruik, moet u deze regelmatig weer vastschroeven met het opgegeven gereedschap om schade of ongelukken te voorkomen.
- Let goed op kleine kinderen, zodat ze niet achterover van de kruk vallen. De kruk heeft geen rugleuning, dus gebruik zonder toezicht kan ongelukken of letsel tot gevolg hebben.

Als u onregelmatigheden opmerkt

- Schakel de aan/uit-schakelaar onmiddellijk uit en trek de stekker uit het stopcontact als een van de volgende problemen optreedt. Laat het instrument vervolgens nakijken door bevoegd Yamaha-servicepersoneel.
 - Het netsnoer of de stekker raakt beschadigd of gaat stuk.
 - Het instrument verspreidt een ongebruikelijke geur of er komt rook uit het instrument.
 - Er is een voorwerp in het instrument gevallen.
 - Het geluid valt plotseling weg tijdens het gebruik van het instrument.
 - Het instrument vertoont barsten of andere zichtbare schade.



VOORZICHTIG

Volg altijd de hierna vermelde algemene voorzorgsmaatregelen op om lichamelijk letsel bij uzelf en anderen of beschadiging van het instrument en andere eigendommen te voorkomen. Deze maatregelen houden in, maar zijn niet beperkt tot:

Spanningsvoorziening/netsnoer

- Sluit het instrument niet aan op een stopcontact met een verdeelstekker. Dit kan leiden tot een verminderde geluidskwaliteit of oververhitting in het stopcontact.
- Als u de stekker uit het instrument of het stopcontact haalt, moet u altijd aan de stekker trekken, nooit aan het snoer. Het snoer kan beschadigd raken als u eraan trekt.
- Haal de stekker uit het stopcontact als u het instrument lange tijd niet gebruikt, of tijdens onweer.

Montage (CSP-295GP/CSP-275/CSP-255)

- Monteer het instrument in de juiste volgorde door de montage-instructies in deze handleiding te volgen. Zorg ook dat u de schroeven regelmatig vast draait. Als u dat niet doet, kan het instrument beschadigd raken of kan persoonlijk letsel worden veroorzaakt.

Locatie

- Plaats het instrument niet in een onstabiele positie waardoor het per ongeluk kan omvallen.
- Zorg dat u tijdens een aardbeving niet in de buurt van het instrument bent. Door hevige schokken tijdens een aardbeving kan het instrument zich verplaatsen of omvallen, wat tot beschadiging van het instrument of onderdelen ervan kan leiden en mogelijk persoonlijk letsel kan veroorzaken.
- (CSP-295GP) Aangezien dit product erg zwaar is, moet u ervoor zorgen dat er voldoende mensen aanwezig zijn om u te helpen, zodat u het veilig en gemakkelijk kunt optillen en verplaatsen. Als u zich forceert bij het optillen of verplaatsen van het instrument, kunt u uw rug bezeren, ander letsel veroorzaken of het instrument zelf beschadigen.
- (CSP-295/CSP-275/CSP-255) Transporteer of verplaats het instrument altijd met ten minste twee personen. Als u het instrument alleen probeert op te tillen kunt u uw rug bezeren, ander letsel veroorzaken of het instrument zelf beschadigen.
- Verwijder voordat u het instrument verplaatst alle aangesloten snoeren, om beschadiging van de kabels te voorkomen en letsel bij personen die erover zouden kunnen struikelen.
- Zorg er bij het opstellen van het product voor dat het gebruikte stopcontact makkelijk toegankelijk is. Als er een storing optreedt of het instrument niet correct werkt, schakelt u de POWER-schakelaar onmiddellijk uit en verwijdert u de stekker uit het stopcontact. Ook wanneer de POWER-schakelaar is uitgeschakeld, loopt er nog een minimale hoeveelheid stroom naar het instrument. Verwijder de stekker uit het stopcontact als u het instrument gedurende langere tijd niet gebruikt.

Aansluitingen

- Schakel, voordat u het instrument aansluit op andere elektronische componenten, de stroom van alle componenten uit. Stel alle volumeneaus in op het laagste niveau voordat u de stroomtoevoer naar alle onderdelen in- of uitschakelt.
- Zet het volume van alle componenten op het minimum en draai de volumeregelaars geleidelijk omhoog terwijl u het instrument bespeelt om het gewenste luisterniveau in te stellen.

Hanteren

- Steek geen vinger of hand in de openingen van de toetsenklep of het instrument. Let er ook op dat uw vingers niet bekneld raken onder de toetsenklep.
- Steek nooit papieren, metalen of andere voorwerpen in de openingen van de toetsenklep, het paneel of het keyboard en laat geen voorwerpen vallen in deze openingen. Dit kan lichamelijk letsel bij u of anderen, schade aan het instrument of andere eigendommen of een verstoring van de werking veroorzaken.
- (CSP-295) Oefen geen grote druk uit bij het sluiten van de toetsenklep. Het SOFT CLOSE™-mechanisme zorgt ervoor dat de toetsenklep langzaam wordt gesloten. Als u grote druk uitoefent bij het sluiten van de toetsenklep, kan het SOFT-CLOSE™-mechanisme beschadigd raken en kunt u uw handen en vingers bezeren doordat ze onder de toetsenklep terecht komen.
- Leun niet op het instrument, plaats er geen zware voorwerpen op en ga voorzichtig om met de knoppen, schakelaars en aansluitingen.
- Houd kleine onderdelen buiten het bereik van kleine kinderen. Uw kinderen kunnen ze per ongeluk inslikken.
- Gebruik het instrument/apparaat of een hoofdtelefoon niet te lang op een hoog of onaangenaam geluidsniveau, aangezien dit blijvend gehoorverlies kan veroorzaken. Consulteer een KNO-arts als u ruis in uw oren of gehoorverlies constateert.

Kruk gebruiken (indien meegeleverd)

- Probeer bij verstelbare krukken niet de krukhoogte aan te passen terwijl u er op zit, aangezien er hierdoor buitensporige krachten op het aanpassingsmechanisme worden uitgeoefend, wat mogelijk kan resulteren in beschadiging van het mechanisme of zelfs verwonding.
- Steek uw hand niet tussen bewegende onderdelen. Uw hand kan anders klem komen te zitten tussen de onderdelen, wat letsel kan veroorzaken.

Yamaha is noch aansprakelijk voor ontstane schade door oneigenlijk gebruik of modificatie van het instrument, noch voor verlies of beschadiging van gegevens.

Schakel het instrument altijd uit als u het niet gebruikt.

Zelfs als de schakelaar [] (Standby/On) op stand-by staat (POWER-indicator is uit), loopt er nog een minimale hoeveelheid stroom door het instrument.

Als u het instrument gedurende een lange tijd niet gebruikt, zorg er dan voor dat u het netsnoer uit het stopcontact haalt.

LET OP

Houd u aan onderstaande waarschuwingen om storingen/schade aan het product en schade aan gegevens of andere eigenschappen te voorkomen.

■ Hanteren

- Verbind dit product niet rechtstreeks met openbare wifi en/of internet. Verbind dit product alleen met internet via een router met sterke wachtwoordbeveiliging. Raadpleeg de fabrikant van uw router voor informatie over best practices op het gebied van beveiliging.
- Gebruik het instrument niet in de nabijheid van een tv, radio, stereoapparatuur, mobiele telefoon of andere elektrische apparaten. Het instrument, de tv of de radio kunnen anders bijgeluid genereren.
- Als u het instrument gebruikt in combinatie met een app op uw smartapparaat, zoals een smartphone of tablet, adviseren we u om de vliegtuigmodus op het apparaat in te schakelen om bijgeluiden als gevolg van communicatie te vermijden. Wanneer u de vliegtuigmodus inschakelt, zijn de wifi- of Bluetooth*-instellingen mogelijk uitgeschakeld. Zorg ervoor dat de instelling voor gebruik is ingeschakeld.
- Stel het instrument niet bloot aan grote hoeveelheden stof of trillingen of aan extreme koude of hitte (zoals in direct zonlicht, bij een verwarming of overdag in een auto), om eventuele vervorming, beschadiging van de interne componenten of instabiele werking te voorkomen. (Gecontroleerd bedrijfstemperatuurbereik: 5° – 40°C.)
- Plaats geen vinyl, plastic of rubberen voorwerpen op het instrument, aangezien dit verkleuring van het instrument tot gevolg kan hebben.
- Plaats geen voorwerpen die gemakkelijk kunnen worden beïnvloed door magnetisme, zoals IC-kaarten, bovenop het instrument, aangezien dit de voorwerpen zou kunnen beschadigen.
- Bij een model met een gepolitoerde afwerking kan het stoten van metalen, porselein of andere harde voorwerpen tegen het oppervlak van het instrument ervoor zorgen dat de afwerking barst of afschilfert. Wees voorzichtig.

■ Onderhoud

- Gebruik bij het schoonmaken van het instrument een zachte en droge/licht bevochtigde doek. Gebruik geen verfverduuners, oplosmiddelen, alcohol, schoonmaakmiddelen of chemisch geïmpregneerde schoonmaakdoekjes.
- Bij een model met een gepolitoerde afwerking neemt u stof en vuil af met een zachte doek. Wrijf niet te hard, aangezien ook kleine vuildeeltjes krassen kunnen veroorzaken in de afwerking van het instrument.
- Bij extreme veranderingen in temperatuur of vochtigheid kan condensatie ontstaan en kan zich water verzamelen op het oppervlak van het instrument. Als er water achterblijft, kan het worden geabsorbeerd door houten onderdelen, die daardoor beschadigd kunnen raken. Veeg water altijd onmiddellijk weg met een zachte doek.

■ Gegevens opslaan

- Sommige instellingen van dit instrument (pagina 20) blijven behouden als het instrument wordt uitgezet. De opgeslagen instellingen kunnen echter verloren gaan door een storing, een bedieningsfout enz. Maak een back-up van uw belangrijke instellingen met behulp van de registratiegeheugenfunctie van de smartapparaat-app 'Smart Pianist'.

Informatie

■ Auteursrechten

- Het auteursrecht van de 'inhoud'^{*1} die in dit product is geïnstalleerd, berust bij Yamaha Corporation of de houder van het auteursrecht. Behalve voor zover toegestaan door auteursrechtwetten en andere relevante wetten, zoals kopiëren voor persoonlijk gebruik, is het verboden om de inhoud 'te reproduceren of af te leiden'^{*2} zonder toestemming van de houder van het auteursrecht. Raadpleeg een deskundige op het gebied van auteursrechten als u de inhoud wilt gebruiken.

Als u muziek maakt of speelt met de inhoud door middel van het beoogde gebruik van het product en deze muziek vervolgens opneemt en distribueert, hebt u geen toestemming nodig van Yamaha Corporation, ongeacht of de distributiemethode betaald of gratis is.

*1: De term 'inhoud' omvat computerprogramma's, audiogegevens, begeleidingstijlgegevens, MIDI-gegevens, golfvormgegevens, voiceopnamegegevens, muzieknotaties, muzieknotatiegegevens enzovoort.

*2: De zinsnede 'reproduceren of afleiden' omvat het nemen van de inhoud zelf in dit product of het opnemen en verspreiden van inhoud die nagenoeg niet verschilt van die in het product.

■ Functies/gegevens die bij het instrument zijn meegeleverd

- Sommige presetsongs zijn ingekort of bewerkt en zijn daarom niet precies hetzelfde als het origineel.
- Dit apparaat kan muziekgegevens van verschillende typen en indelingen gebruiken door deze van tevoren naar de juiste muziekgegevensindeling voor gebruik met het instrument te optimaliseren. Hierdoor wordt op dit apparaat muziek mogelijk niet exact zo afgespeeld als de producent of componist het oorspronkelijk heeft bedoeld.
- Met het oog op de verbetering van functies en gebruiksvriendelijkheid kan Yamaha van tijd tot tijd de firmware van het product bijwerken zonder voorafgaande kennisgeving. Om optimaal gebruik te kunnen maken van dit instrument, raden we u aan om uw instrument naar de nieuwste versie bij te werken. U kunt de nieuwste firmwareversie downloaden van de onderstaande website: <https://download.yamaha.com/>

■ Deze handleiding

- De illustraties zoals getoond in deze handleiding zijn alleen voor instructieve doeleinden.
- Tenzij anders is aangegeven, zijn de afbeeldingen in deze handleiding gebaseerd op de CSP-275.
- Windows is een geregistreerd handelsmerk van Microsoft Corporation in de Verenigde Staten en andere landen.
- Apple, iPhone, iPad en Lightning zijn handelsmerken van Apple Inc., geregistreerd in de Verenigde Staten en andere landen.
- App Store is een servicemerk van Apple Inc., geregistreerd in de VS. en andere landen.
- Android en Google Play zijn handelsmerken van Google LLC.
- Wi-Fi is een gedeponerd handelsmerk van Wi-Fi Alliance*.
- Het woordmerk en de logo's van Bluetooth* zijn geregistreerde handelsmerken van Bluetooth SIG, Inc. en het gebruik van dergelijke merken door Yamaha Corporation vindt plaats onder licentie.
- De namen van bedrijven en producten die in deze handleiding worden genoemd, zijn handelsmerken of geregistreerde handelsmerken van hun respectieve eigenaars.

■ Tuning

- Anders dan een akoestische piano hoeft dit instrument niet door een expert te worden gestemd (hoewel de toonhoogte door de gebruiker kan worden aangepast aan andere instrumenten). De reden hiervoor is dat de toonhoogte van digitale instrumenten altijd perfect behouden blijft.

■ Over verwijdering

- Neem bij het weggooien van dit product contact op met de betreffende lokale autoriteiten.

■ Over Bluetooth*

Bluetooth is een technologie voor draadloze communicatie tussen apparaten binnen een gebied van ongeveer 10 meter waarbij de 2,4-GHz frequentieband wordt gebruikt.

Met Bluetooth-communicatie omgaan

- De 2,4-GHz band die door apparaten met Bluetooth wordt gebruikt, is een radioband die door vele soorten apparatuur wordt gedeeld. Hoewel apparaten met Bluetooth een technologie gebruiken die de invloed van andere componenten die dezelfde radioband gebruiken minimaliseert, kan een dergelijke invloed de communicatiesnelheid of -afstand reduceren en in enkele gevallen de communicatie onderbreken.
- De snelheid van signaaloverdracht en de afstand waarop communicatie mogelijk is, verschilt afhankelijk van de afstand tussen de communicerende apparaten, de aanwezigheid van obstakels, de condities van de radiogolven en het type apparaat.
- Yamaha garandeert niet alle draadloze verbindingen tussen dit apparaat en apparaten die compatibel zijn met de Bluetooth-functie.



Dank u voor de aanschaf van deze Yamaha Digital Piano!

Met dit instrument kunt u genieten van het zelf spelen van uw favoriete songs met behulp van de streamlampjesfunctie. We adviseren u deze handleiding zorgvuldig te lezen, zodat u volledig gebruik kunt maken van de geavanceerde en handige functies van het instrument. Daarnaast raden wij u aan deze gebruikershandleiding op een veilige en handige plaats te bewaren voor toekomstige referentie.

Over de handleidingen

Voor dit instrument bestaan de volgende documenten en instructiehandleidingen.

Meegeleverde documenten



Gebruikershandleiding (dit boek)

Hierin wordt uitgelegd hoe u dit instrument gebruikt.

Onlinehandleidingen (te downloaden van internet)



Data List

Bevat lijsten met voices en stijlen, evenals MIDI-gerelateerde informatie over dit instrument.

Als u deze handleidingen wilt downloaden, gaat u naar de website Yamaha Downloads en voert u de modelnaam in om de gewenste bestanden te zoeken.

Yamaha Downloads

<https://download.yamaha.com/>

Meegeleverde accessoires

- Gebruikershandleiding (dit boek) × 1
- Online Member Product Registration (Online registratie van lid en product) × 1
- Netsnoer × 1
- Kruk × 1
(Wordt mogelijk niet meegeleverd in uw regio. Neem hiervoor contact op met uw Yamaha-dealer.)
- Ophangbeugel voor hoofdtelefoon × 1, bevestigingsschroeven × 2
(Zie pagina 22 voor instructies.)

Bij het verplaatsen en plaatsen van het instrument

⚠ VOORZICHTIG

Als u het instrument wilt verplaatsen, til het dan altijd aan de onderkant van het instrument op. Het instrument mag niet worden opgetild aan de toetsenklep of aan het bovenste gedeelte. Als u het instrument niet op de juiste wijze optilt, kan het beschadigd raken of kunt u lichamelijk letsel oplopen.

LET OP

Voordat u het instrument verplaatst, draait u de afsteller onder het pedaal totdat (pagina 21) deze loskomt van het vloeroppervlak. Contact met de versteller kan leiden tot beschadiging van het vloeroppervlak. Zorg er na het verplaatsen voor dat u de afsteller draait totdat deze stevig in contact komt met het vloeroppervlak.

Als u verhuist, kunt u het instrument samen met uw andere bezittingen transporteren. Vervoer het instrument horizontaal. Zet het niet schuin tegen een wand of op de zijkant. Stel het instrument niet bloot aan overmatige trillingen of schokken. (CSP-295GP/CSP-275/CSP-255) U kunt het instrument gemonteerd of gedemonteerd verplaatsen. Controleer na het transporteren van het gemonteerde instrument of alle schroeven goed vastzitten en of ze niet los zijn geraakt door het verplaatsen van het instrument. (CSP-295) We raden u aan het instrument ongeveer 10 cm van de muur af te plaatsen om het algehele geluid nog verder te optimaliseren en te verbeteren.

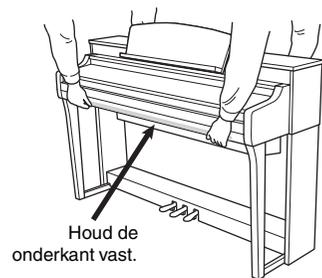

Inhoudsopgave

VOORZICHTIG.....	5	Aansluitingen	39
LET OP	7	Via dit instrument luisteren naar audiogegevens van een apparaat met Bluetooth (Bluetooth Audio-functie)	39
Informatie.....	7	Aansluiten op een computer — [USB-C]-aansluiting.....	39
Over de handleidingen	8	Aansluiten op een extern audioapparaat — [AUX IN]- aansluiting, AUX OUT [R]/[L/L+R]-aansluitingen	40
Meegeleverde accessoires	8	Een voetschakelaar/voetregelaar aansluiten — [AUX PEDAL]-aansluiting	41
Belangrijkste eigenschappen		Een microfoon of gitaar aansluiten — [MIC/LINE IN]- aansluiting.....	42
– Een wereld van pianospel en controle met Smart Pianist –	10	Externe MIDI-apparaten aansluiten — MIDI- aansluitingen	43
Bedieningspaneel en aansluitingen	12	CSP-295GP - montage	44
Beginnen	15	CSP-275/CSP-255 - montage	48
De toetsenklep openen/sluiten	15	Problemen oplossen	51
De muziekstandaard gebruiken.....	16	Specificaties	52
De klep openen/sluiten (CSP-295GP).....	18	Index	55
Spanningsvoorziening	19		
Het instrument aan- of uitzetten.....	19		
Het mastervolume aanpassen	21		
De pedalen gebruiken	21		
Een hoofdtelefoon gebruiken.....	22		
Spelen met Smart Pianist	24		
Smart Pianist op uw smartapparaat installeren.....	24		
Verbinden met Smart Pianist	24		
Draadloos verbinden.....	25		
Aansluiten via kabels.....	28		
Het instrument op zichzelf bespelen	30		
Func tielijst	30		
Spelen met verschillende geluiden (voices)	32		
Een song afspelen	32		
Spelen met een stijl.....	33		
De metronoom gebruiken	34		
Het tempo aanpassen	34		
Het reverbtype selecteren	35		
De aanslaggevoeligheid van het keyboard instellen.....	35		
De toonhoogte transponeren in halve noten.....	36		
De toonhoogte fijnafstemmen	36		
Het MIDI-zendkanaal wijzigen	37		
Audio Loopback in-/uitschakelen.....	37		
De fabrieksinstellingen terugzetten (initialiseren).....	38		

Belangrijkste eigenschappen

– Een wereld van pianospel en controle met Smart Pianist –

Haal meer plezier uit uw piano met Smart Pianist

Als u dit instrument gebruikt met 'Smart Pianist', de app voor smartapparaten, kunt u optimaal genieten van verschillende functies, zoals meespelen met een favoriete song of optreden met een band of ensemble. Installeer de app op uw smartapparaat en maak verbinding met dit instrument om van deze extra functies te profiteren. Raadpleeg pagina 24 voor het verbinden.

Zie de onderstaande website of zoek 'Yamaha Smart Pianist' in een zoekmachine voor meer informatie over de app en compatibele apparaten.

<https://www.yamaha.com/kbdapps/>

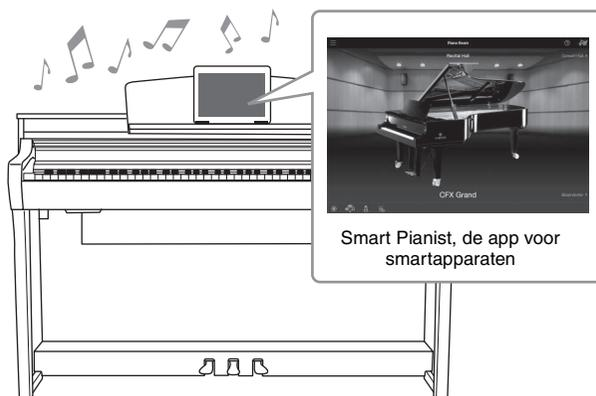

Speel meteen uw favoriete songs.

Op dit instrument is een aantal songs vooraf geïnstalleerd, waaronder populaire songs, klassieke songs en lessongs. Met Smart Pianist kunt u de muzieknotatie (partituur) van deze songs bekijken. Voor mensen die moeite hebben met notenlezen, geven de streamlampjes (pagina 32) aan welke toets als volgende moet worden gespeeld. Druk gewoon op het juiste moment op de toetsen, zoals wordt aangegeven door de bewegende lampjes boven de toetsen.

U kunt ook de functie Guide gebruiken en daarmee in uw eigen tempo oefenen, omdat het afspelen van songs daarmee wordt onderbroken totdat u de juiste noten speelt. U kunt ook met één hand oefenen of een bepaald gedeelte van de song herhaaldelijk oefenen.

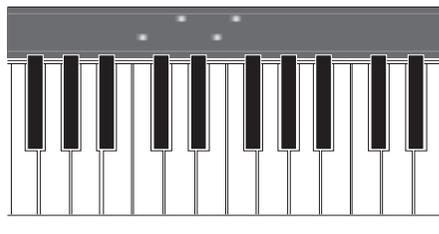
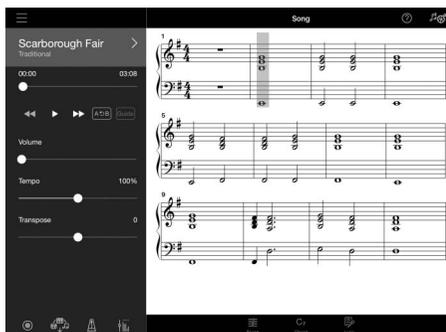

De app bevat ook een functie 'Audio to Score', die automatisch een muzieknotatie voor pianobegeleiding maakt van songs op uw smartapparaat. Zelfs zonder partituur kunt u genieten van pianobegeleiding bij een song.

Geniet van de begeleiding van een achtergrondband en zing mee met uw eigen spel.

Dit instrument beschikt over een breed scala aan instrumentale voices, waaronder piano, orgel, gitaar, saxofoon en meer. U kunt ook twee voices stapelen of verschillende voices spelen in de rechter- en linkerhandsectie. De functie Style biedt dynamische begeleiding van een begeleidingsband, zelfs als u alleen speelt, en heeft een groot aantal patronen in verschillende genres die bij uw spel passen. U kunt zelfs een microfoon aansluiten en meezingen met uw eigen spel. Daarnaast hebt u de beschikking over luxe harmoniefuncties waarmee u automatisch een achtergrondkoor voor uzelf kunt creëren, zelfs als u alleen zingt.

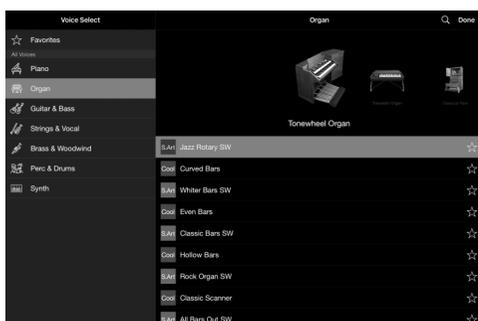

Met uw favoriete pianogeluid spelen

De pianovoces zijn gemaakt met samples van Yamaha's toonaangevende CFX-concertvleugel en de wereldberoemde Bösendorfer*-concertvleugel. Op Smart Pianist reproduceert de functie Piano Room de manier waarop geluid weerkaatst op basis van de omgeving (zoals een concertzaal), en de subtiele veranderingen in geluid als gevolg van het openen of sluiten van de klep van een vleugel – waardoor u het pianogeluid precies naar wens kunt aanpassen.

*Bösendorfer is een dochteronderneming van Yamaha.

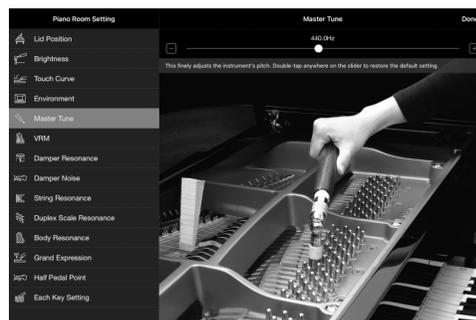
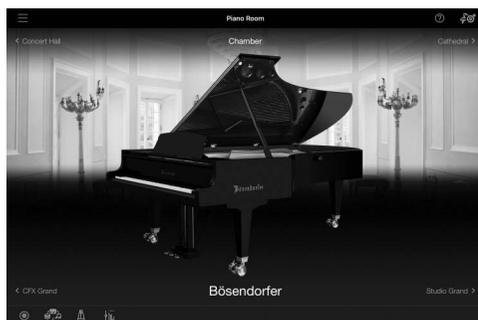

Als u Smart Pianist gebruikt, krijgt u toegang tot nog veel meer handige en krachtige functies, zoals opnemen, de volumebalans tussen de keyboardgedeelten/song/stijl aanpassen en de toonhoogte van de song transponeren. Zie pagina 54 voor deze extra functies.

OPMERKING

Alle schermvoorbeelden die hier worden getoond, zijn vanuit de app vastgelegd met de nieuwste specificaties op de publicatiedatum. De schermen en de specificaties kunnen ter verbetering worden bijgewerkt.

Bedieningspaneel en aansluitingen

■ CSP-295GP

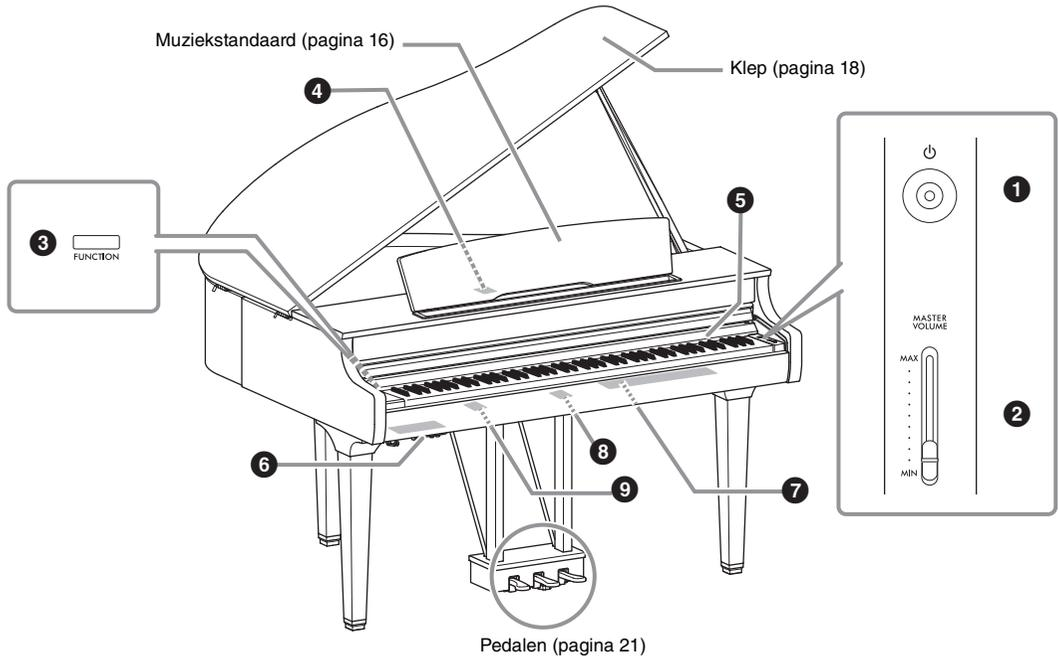

■ CSP-295/CSP-275/CSP-255

In deze afbeelding ziet u de CSP-275.

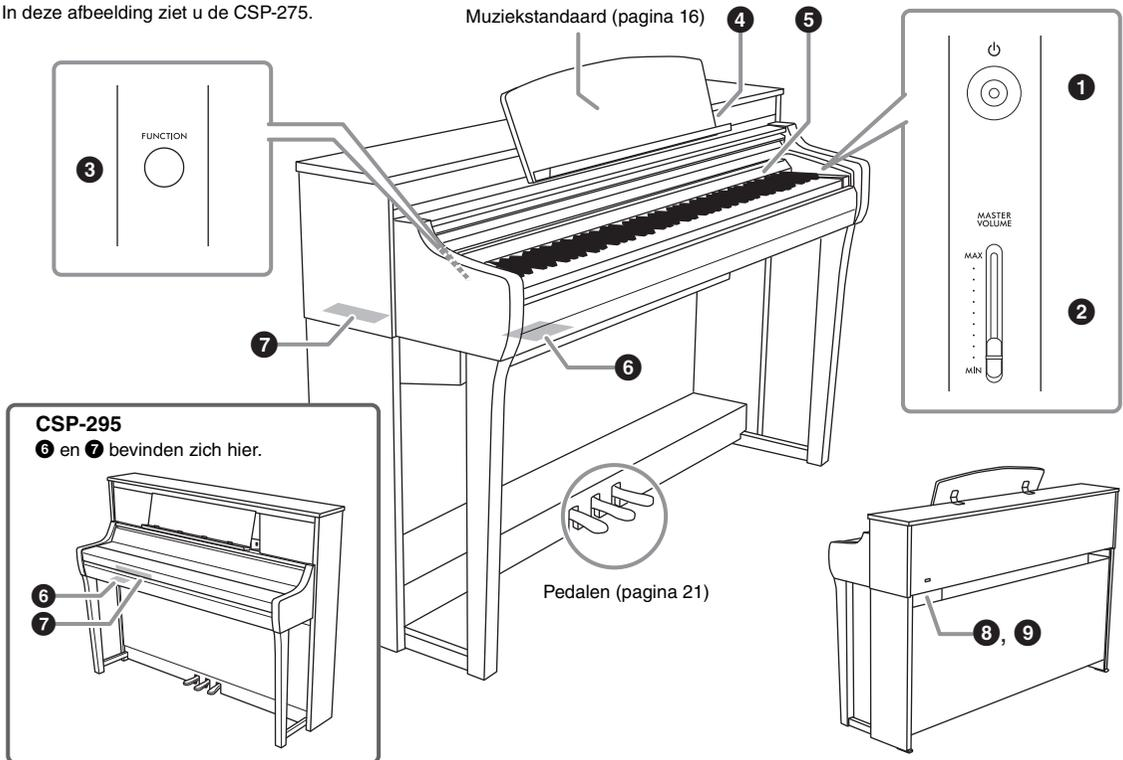

1 [⏻] (Standby/On)-schakelaar (pagina 19)

Hiermee zet u het instrument aan of in stand-by.

2 [MASTER VOLUME]-schuif (pagina 21)

Hiermee past u het totaalvolume aan.

3 [FUNCTION]-knop (pagina 30)

Terwijl u de deze knop ingedrukt houdt, kunt u door op een aangegeven toets te drukken de functie oproepen die aan de toets is toegewezen.

4 [USB-C]-aansluiting (pagina 28, 39)

Voor het aansluiten van een smartapparaat of een computer.



5 Streamlampjes (pagina 32)

Er zitten vier 'streamlampjes' boven elke toets, en deze lampjes lichten tijdens het afspelen van een song achtereenvolgens op in een aflopend patroon om aan te geven welke noten u moet spelen en wanneer u ze moet spelen.

6, 7 I/O-aansluitingen (pagina 14)

Voor het aansluiten van externe apparaten.

8 AC IN-aansluiting (pagina 19)

Hierop sluit u het netsnoer aan.

9 [PEDAL]-aansluiting (pagina 49)

(Niet toegankelijk op de CSP-295)

Hierop sluit u het pedaalsnoer aan.

[USB-C]-aansluiting van de CSP-295GP

De [USB-C]-aansluiting is verborgen onder het klepje aan de achterkant van de muziekstandaard. Zet bij gebruik van de aansluiting eerst de muziekstandaard (pagina 16) omhoog en open vervolgens het klepje. Nadat u een stekker hebt aangesloten op de [USB-C]-aansluiting, kunt u het klepje sluiten door de USB-kabel door de gleuf in het klepje te halen. Om het smartapparaat te gebruiken, plaatst u het aan de voorkant van de muziekstandaard en sluit u de USB-kabel aan die onder de muziekstandaard uitsteekt.

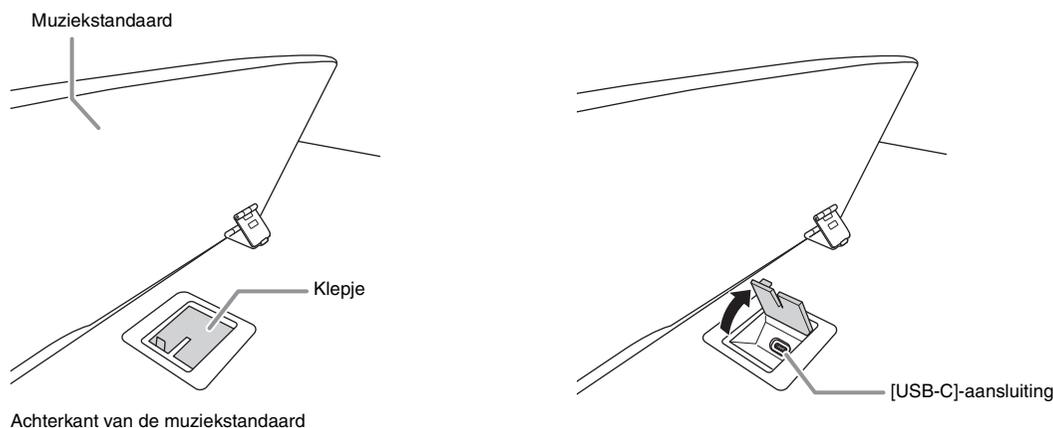

6 I/O-aansluitingen (bevinden zich links onder de toetsen)

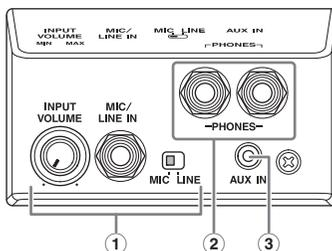

1 [INPUT VOLUME]-knop, [MIC/LINE IN]-aansluiting, [MIC/LINE]-schakelaar (pagina 42)

Voor het aansluiten van een microfoon of gitaar enz. zodat het geluid via de luidsprekers van dit instrument wordt uitgevoerd.

2 [PHONES]-aansluitingen (pagina 22)

Hierop sluit u een hoofdtelefoon aan.

3 [AUX IN]-aansluiting (pagina 40)

Om het geluid van een audiospeler in te voeren en ernaar te luisteren via de ingebouwde luidsprekers van dit instrument.

7 I/O-aansluitingen (zie pagina 12 voor de locatie op elk instrument)

CSP-295GP/CSP-295



CSP-275/CSP-255

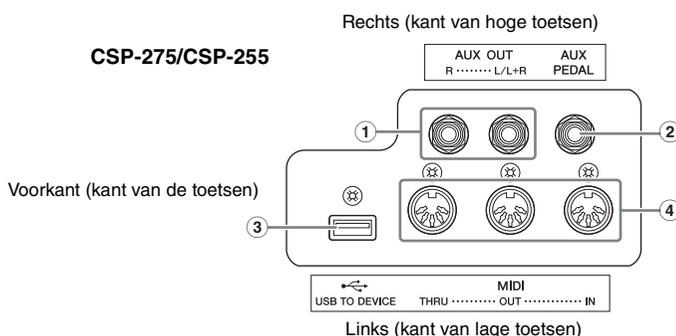

1 AUX OUT [R], [L/L+R]-aansluitingen (pagina 40)

Voor het aansluiten van externe audioapparaten, zoals luidsprekers. Het geluid van dit instrument kan worden beluisterd via de externe luidsprekers.

2 [AUX PEDAL]-aansluiting (pagina 41)

Voor het aansluiten van een apart verkrijgbaar pedaal.

3 [USB TO DEVICE]-aansluiting (pagina 27)

Voor het aansluiten van een apart verkrijgbare draadloze USB-LAN-adapter.

4 MIDI [THRU], [OUT], [IN]-aansluitingen (pagina 43)

Voor het aansluiten op een extern MIDI-apparaat.

Beginnen

In dit gedeelte wordt uitgelegd hoe u uw instrument instelt en begint te gebruiken. De installatie is zo eenvoudig dat u meteen kunt beginnen met spelen.

De toetsenklep openen/sluiten

⚠ VOORZICHTIG

- Houd de toetsenklep met beide handen vast als u deze opent of sluit. Laat de toetsenklep pas los als deze volledig geopend of gesloten is. Let op dat uw vingers (of die van anderen, vooral van kinderen) niet knel komen te zitten tussen de klep en het instrument.
- Plaats niets (zoals metalen voorwerpen of papier) op de toetsenklep. Kleine voorwerpen die op de toetsenklep worden geplaatst, kunnen in het instrument vallen als de klep wordt geopend en kunnen er mogelijk niet meer worden uitgehaald. Dit kan dan elektrische schokken, kortsluiting, brand of ernstige schade aan het instrument veroorzaken.

LET OP

Leun niet op het instrument en plaats er geen zware voorwerpen op, vooral rond de toetsenklep en de muziekstandaard. Als u dat wel doet, kan de toetsenklep beschadigd raken of defect raken.

■ CSP-295

Om de toetsenklep te openen, tilt u de toetsenklep met beide handen op en opent u deze voorzichtig. Om de toetsenklep te sluiten, trekt u met beide handen aan de toetsenklep en laat u deze zakken. De toetsenklep is uitgerust met het speciale SOFT-CLOSE™-mechanisme, dat ervoor zorgt dat de toetsenklep langzaam wordt gesloten.

⚠ VOORZICHTIG

Zorg ervoor dat uw vingers niet bekneld raken tijdens het openen en sluiten van de klep.

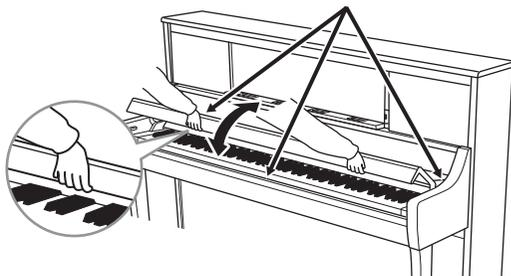

⚠ VOORZICHTIG

Oefen geen grote druk uit bij het sluiten van de toetsenklep. Als u grote druk uitoefent bij het sluiten van de toetsenklep, kan het SOFT-CLOSE™-mechanisme beschadigd raken en kunt u uw handen en vingers bezeren als ze onder de toetsenklep terecht komen.

■ CSP-295GP/CSP-275/CSP-255

Om de toetsenklep te openen, tilt u de klep met beide handen iets op en schuift u deze helemaal van u af. Om de toetsenklep te sluiten, schuift u de toetsenklep met beide handen naar u toe en laat u deze rustig zakken.

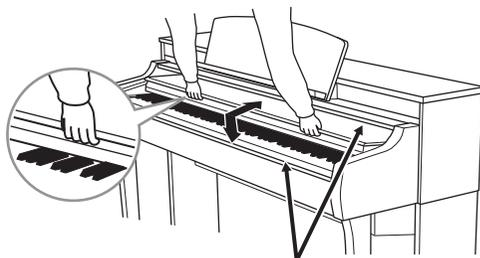

⚠ VOORZICHTIG

Zorg ervoor dat uw vingers niet bekneld raken tijdens het openen en sluiten van de klep.

De muziekstandaard gebruiken

U kunt een smartapparaat of muziekboeken op de muziekstandaard zetten. De muzieksteunen op de muziekstandaard voorkomen dat het smartapparaat valt of zorgen ervoor dat de pagina's van muziekboeken op hun plaats blijven.

LET OP

Als u een smartapparaat in een onstabiele positie gebruikt, kan het smartapparaat vallen en schade veroorzaken. Als u een smartapparaat op de muziekstandaard plaatst, zorg er dan voor dat het volledig tegen de muziekstandaard rust en zet de muzieksteunen omhoog om het op zijn plaats te houden.

■ CSP-295GP

De muziekstandaard opzetten:

- 1 Haal de muziekstandaard omhoog en zo ver mogelijk naar u toe.
- 2 Klap de twee metalen steuntjes aan de linker- en rechterachterkant van de muziekstandaard naar beneden.
- 3 Laat de muziekstandaard zakken, zodat de metalen steuntjes op hun plek klikken.
- 4 Verhoog indien nodig de muzieksteunen.

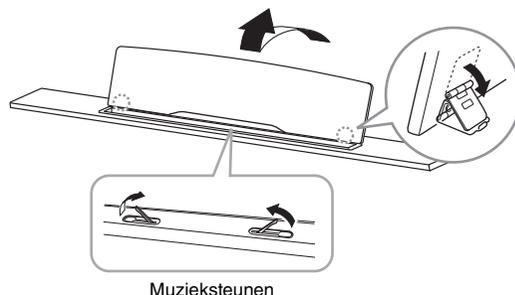

De muziekstandaard neerklappen:

- 1 Trek de muziekstandaard zo ver mogelijk naar u toe.
- 2 Klap de twee metalen steuntjes (aan de achterkant van de muziekstandaard) omhoog.
- 3 Laat de muziekstandaard nu langzaam helemaal naar beneden zakken.
Verlaag de muzieksteunen als u ze niet gebruikt.

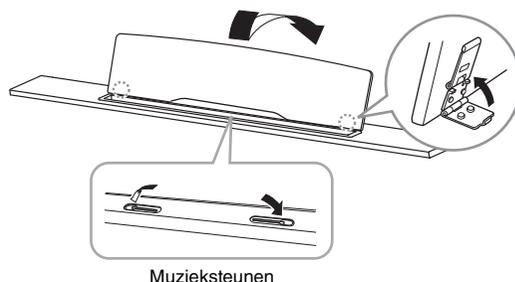

■ CSP-295

We raden u aan de toetsenklep te sluiten, zodat u de muziekstandaard gemakkelijker kunt vasthouden.

Om de muziekstandaard te gebruiken, houdt u de onderkant van de muziekstandaard vast en trekt u deze naar u toe totdat deze op zijn plaats klikt.

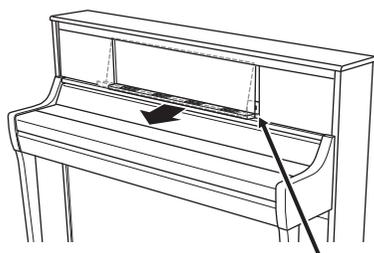

Om de muziekstandaard terug te plaatsen, trekt u de muziekstandaard zo ver mogelijk naar u toe en zet hem dan voorzichtig terug.

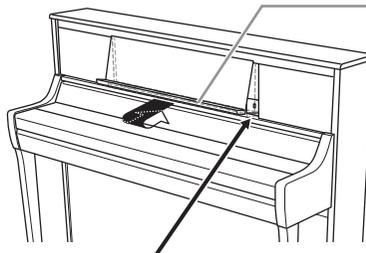

Muzieksteunen

Omhoog trekken om te gebruiken.

Sluiten na gebruik.

⚠ VOORZICHTIG

Zorg ervoor dat uw vingers niet bekneld raken tijdens het bewegen van de muziekstandaard.

Als u de muzieksteunen wilt gebruiken, tilt u ze zo ver mogelijk naar u toe. Als u ze niet gebruikt, duwt u ze terug.

■ CSP-275/CSP-255

Voordat u de muziekstandaard gebruikt, moet u ervoor zorgen dat de muziekstandaard goed is bevestigd en dat de schroeven stevig zijn vastgedraaid (stap 8 op pagina 50).

⚠ VOORZICHTIG

Als er overmatige kracht op de muziekstandaard wordt uitgeoefend, kunnen de muziekstandaard en schroeven losraken of breken, wat kan leiden tot schade of zelfs persoonlijk letsel. Als de muziekstandaard losraakt, bevestigt u deze opnieuw volgens pagina 50. Als de schroeven losraken, draai ze dan weer vast.

Als u de muzieksteunen wilt gebruiken, tilt u ze zo ver mogelijk naar u toe. Als u ze niet gebruikt, duwt u ze terug.

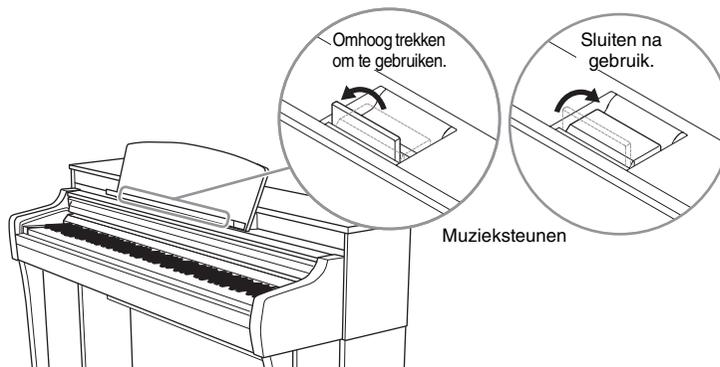

De klep openen/sluiten (CSP-295GP)

! WAARSCHUWING

Kinderen mogen de klep niet openen of sluiten. Let ook op dat er geen vingers (van u of van anderen, vooral die van kinderen) knel komen te zitten als u de klep opent of sluit.

De klep openen:

- 1 Til de rechterkant van de klep (gezien vanaf de keyboardkant van het instrument) op en houd deze omhoog.
- 2 Zet de klepsteun op en laat de klep langzaam zo zakken dat het eind van de steun in de uitsparing in de klep past.

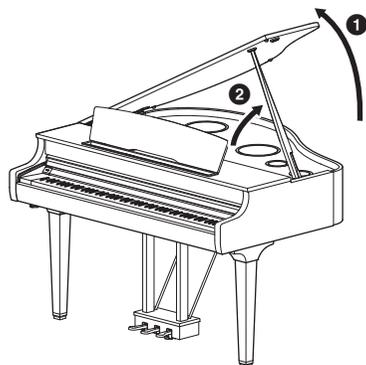

! WAARSCHUWING

- Zorg ervoor dat het eind van de steun goed in de uitsparing in de klep past. Als de steun niet goed in de uitsparing rust, kan de klep dichtvallen, waardoor beschadiging of verwonding kan ontstaan.
- Let erop dat u of anderen niet tegen de steun stoten terwijl de klep openstaat. De steun kan dan uit de klepuitsparing worden gestoten, waardoor de klep kan dichtvallen.

Gebruik voor de lange steun de binnenste uitsparing, en voor de korte steun de buitenste uitsparing om de klep te steunen.

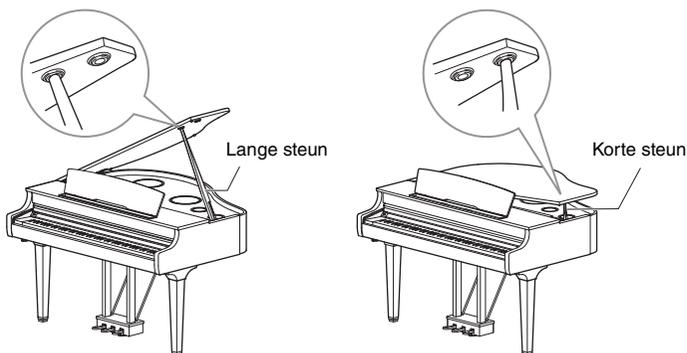

! WAARSCHUWING

Gebruik voor de lange steun niet de buitenste uitsparing. Als u dit toch doet, is de klep instabiel en kan deze dichtvallen, waardoor beschadiging of verwonding kan ontstaan.

De klep sluiten:

- 1 Houd de klepsteun vast en til de klep iets op.
- 2 Houd de klep omhoog en klap de steun neer.
- 3 Laat de klep langzaam zakken.

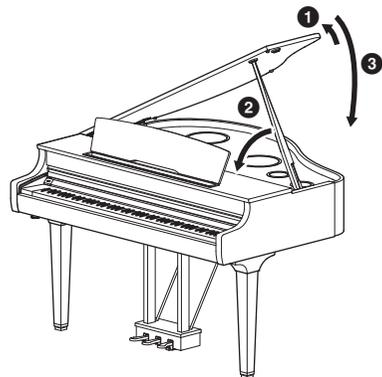

Spanningsvoorziening

Sluit de stekkers van het netsnoer aan in de volgorde die in de afbeelding wordt aangegeven. In sommige gebieden wordt mogelijk een verloopstekker meegeleverd om ervoor te zorgen dat de stekker in het stopcontact past.

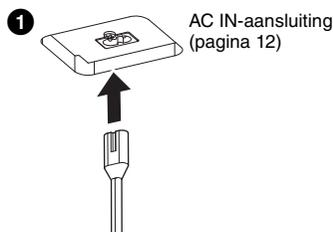

WAARSCHUWING

Gebruik uitsluitend het meegeleverde netsnoer. Gebruik het netsnoer niet voor andere producten.

VOORZICHTIG

Zorg er bij het opstellen van het product voor dat het gebruikte stopcontact makkelijk toegankelijk is. Als er een storing optreedt of het instrument niet correct werkt, schakelt u de POWER-schakelaar onmiddellijk uit en verwijdt u de stekker uit het stopcontact.

OPMERKING

Als u het netsnoer wilt losmaken, schakelt u eerst het instrument uit en volgt u daarna deze procedure in omgekeerde volgorde.

Het instrument aan- of uitzetten

- 1 Zet de schuif [MASTER VOLUME] op 'MIN'.
- 2 Druk op de schakelaar [ϕ] (Standby/On) om het instrument aan te zetten.

De POWER-indicator op de schakelaar [ϕ] (Standby/On) gaat branden. Vervolgens knipperen de stroomlampjes (pagina 32) boven de hoogste toets een paar seconden en start het instrument op.

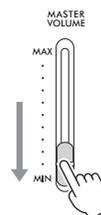

De POWER-indicator gaat branden.

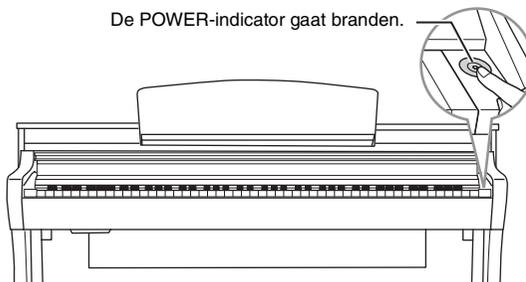

- 3 Als u klaar bent met het instrument, schakelt u het uit door circa een seconde de schakelaar [ϕ] (Standby/On) ingedrukt te houden.

De POWER-indicator op de schakelaar [ϕ] (Standby/On) wordt uitgeschakeld.

VOORZICHTIG

Zelfs als de schakelaar [ϕ] (Standby/On) in de stand-bystand staat, loopt er nog een minimale hoeveelheid stroom door het instrument. Haal de stekker uit het stopcontact als u het instrument lange tijd niet gebruikt, of tijdens onweer.

LET OP

- Druk nadat u het instrument hebt aangezet niet op toetsen of pedalen als het instrument nog niet volledig is opgestart (en de streamlampjes nog knipperen). Dit kan een storing veroorzaken.
- Als u het instrument in een dergelijke situatie toch gedwongen moet uitzetten, houdt u de schakelaar [ϕ] (Standby/On) langer dan drie seconden ingedrukt. Houd er rekening mee dat het gedwongen uitzetten van het instrument kan leiden tot verlies van gegevens of beschadiging van het instrument.

Gegevens die zelfs worden bewaard wanneer de stroom wordt uitgeschakeld (Back-upgegevens)

De volgende instellingen blijven behouden, zelfs als de stroom uitvalt.

- Stemming (pagina 36)
- Aanslaggevoeligheidsinstelling (pagina 35)
- Metronoomvolume (pagina 34)
- Verstreken tijd voor de automatische uitschakelfunctie (zie hieronder)
- Bluetooth aan/uit (pagina 26)
- Audioloopback aan/uit (pagina 37)
- Grand Expression Modeling-type *
- Elke toetsinstelling *

* Deze instellingen zijn beschikbaar in [Piano Room] van Smart Pianist.

OPMERKING

Als u andere instellingen wilt behouden, gebruikt u het registratiegeheugen in Smart Pianist.

Wat is Grand Expression Modeling?

Op een echte akoestische piano kunt u het geluid subtiel veranderen door tussen het moment dat u een toets indrukt en het moment dat u deze weer loslaat, uw aanraking te veranderen. Als u een toets bijvoorbeeld zover mogelijk indrukt, raakt de toets de onderliggende klaviertafel en bereikt dat geluid de snaren, waardoor het geluid iets verandert. De toon die wordt geproduceerd als de demper op de snaren wordt neergelaten om het geluid te dempen, verandert ook afhankelijk van hoe snel u de toets loslaat. De Grand Expression Modeling-technologie bootst deze subtiele veranderingen in het geluid na die reageren op uw aanraking. Hierdoor kunt u accenten toevoegen door krachtig te spelen of resonantie toevoegen door zacht te spelen, en zo een buitengewoon expressief geluid produceren. Als u staccato speelt, hoort u een helder geluid, terwijl het geluid blijft hangen als u de toetsen langzaam loslaat.

Op dit instrument werkt Grand Expression Modeling alleen voor de voices van 'CFX Grand' en 'Bösendorfer'.

Automatische uitschakelfunctie

Om onnodig stroomverbruik te voorkomen, heeft dit instrument een functie voor automatisch uitschakelen waarmee het instrument automatisch wordt uitgezet als het gedurende een opgegeven tijd niet is gebruikt. De tijd die verstrijkt voordat het instrument automatisch wordt uitgezet, is standaard ongeveer 30 minuten. U kunt deze instelling echter wijzigen via [Utility] → [System] op Smart Pianist.

LET OP

Alle gegevens die niet zijn opgeslagen, gaan verloren als het instrument automatisch wordt uitgezet.

De automatische uitschakelfunctie uitzetten (eenvoudige manier)

Zet het instrument aan terwijl u de laagste toets op het keyboard ingedrukt houdt. Het instrument wordt gestart met de automatische uitschakelfunctie uitgeschakeld.

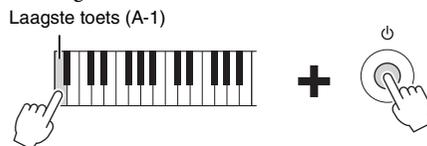

OPMERKING

U kunt de Automatische uitschakelfunctie ook aan-/uitschakelen met de knop [FUNCTION] (pagina 30).

Het mastervolume aanpassen

Als u het volume wilt aanpassen, gebruikt u de schuif [MASTER VOLUME] rechts op het paneel. Speel op het keyboard om het geluid te controleren terwijl u het volume aanpast.

⚠ **VOORZICHTIG**

Gebruik het instrument niet gedurende langere tijd op een hoog volume. Uw gehoor kan hierdoor beschadigd raken.

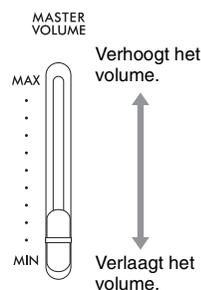

Intelligent Acoustic Control (IAC)

IAC is een functie die de geluidskwaliteit automatisch aanpast en regelt volgens het totaalvolume van het instrument. Zelfs als het instrument wordt bespeeld met een laag totaalvolume, zijn zowel lage als hoge geluiden duidelijk hoorbaar. IAC werkt alleen bij de geluidsuitvoer van de luidsprekers van het instrument. Deze functie is standaard ingeschakeld; u kunt de functie echter in- of uitschakelen en de diepte instellen via [Utility] → [Sound Setting] op Smart Pianist.

De pedalen gebruiken

Dit instrument is uitgerust met drie voetpedalen. Voordat u het instrument gebruikt, draait u de stabilisator onder het pedaal totdat deze stevig contact maakt met het vloeroppervlak, zodat de pedalenconsole niet rammelt of meegeeft wanneer u op de pedalen trapt.

Standaard zijn de volgende functies aan elk pedaal toegewezen.

U kunt ook andere functies, zoals 'Style Start/Stop', aan de pedalen toewijzen via [Utility] → [Pedal Setting] op Smart Pianist.

LET OP

Als u het instrument verplaatst, draait u de stabilisator totdat deze loskomt van het vloeroppervlak.

OPMERKING

Bij het verlaten van de fabriek zijn de pedalen beschermd met vinyl kappen. Verwijder voor gebruik de kappen van de pedalen om de pedaleffecten optimaal te kunnen gebruiken.

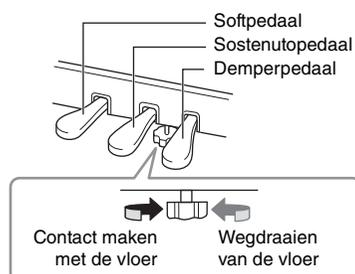

Demperpedaal (rechterpedaal)

Als u het demperpedaal indrukt, worden de noten die u speelt langer aangehouden (sustain).

Als u dit pedaal indrukt terwijl u een VRM-voice speelt (pagina 23), wordt de karakteristieke snaarresonantie van een echte akoestische piano geïmiteerd.

U kunt met dit pedaal de halfpedaalfunctie gebruiken.

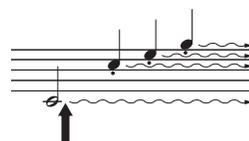

Als u hier op het demperpedaal drukt, krijgen de noten die u speelt voordat u het pedaal loslaat, een langere sustain.

Halfpedaalfunctie

Met de halfpedaalfunctie kunt u halfdempertechnieken gebruiken, waarbij de demper ergens tussen helemaal naar beneden en helemaal naar boven wordt gedrukt. In deze halfdempertoestand (op een echte piano) dempen de demperviltjes de snaren slechts gedeeltelijk. Met deze functie kunt u het dempen van de demper subtiel en expressief regelen en subtiele nuances in uw spel creëren door het punt waarop de druk op het pedaal de demping van de demper beïnvloedt, nauwkeurig te regelen. Dit punt wordt 'halfpedaalpunt' genoemd en het kan worden ingesteld in [Piano Room] of [Utility] → [Pedal Setting] in Smart Pianist.

GP Responsive-demperpedaal (alleen CSP-295GP/CSP-295)

Het demperpedaal van de CSP-295GP/CSP-295 is ontwikkeld om te zorgen voor verbeterde tactiele respons en voelt, als deze wordt ingedrukt, veel meer aan als het pedaal van een echte vleugel. Hierdoor ervaart u het halfpedaalpunt fysiek en kunt u het halfpedaaleffect gemakkelijker toepassen dan bij andere pedalen.

Sostenutopedaal (middelste pedaal)

Als u een noot of akkoord op het keyboard speelt en het sostenutopedaal indrukt terwijl u de noten aanhoudt, krijgen de noten sustain zolang het pedaal ingedrukt wordt gehouden.

Alle daaropvolgende noten krijgen geen sustain.

OPMERKING

Terwijl het sostenutopedaal (het middelste pedaal) wordt ingedrukt, kan een aangehouden (niet-wegstervend) voicetype, zoals orgel of strijkers, continu klinken zonder wegsterven nadat de noten zijn losgelaten.

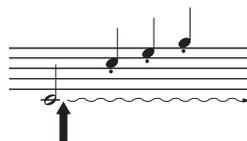

Als u hier op het sostenutopedaal drukt terwijl u de noot/noten ingedrukt houdt, krijgen de noten sustain zolang u het pedaal ingedrukt houdt.

Softpedaal (linkerpedaal)

Het softpedaal vermindert het volume en wijzigt de klankkleur van de gespeelde noten enigszins als het pedaal wordt ingedrukt. Het softpedaal heeft geen invloed op de noten die al worden gespeeld op het moment dat het pedaal wordt ingedrukt.

OPMERKING

Als een andere Voice dan piano (bijvoorbeeld Jazz Organ) is geselecteerd, wordt automatisch een specifieke functie voor die voice aan het linkerpedaal toegewezen.

Een hoofdtelefoon gebruiken

Sluit een hoofdtelefoon aan op de [PHONES]-aansluiting. Aangezien dit instrument over twee [PHONES]-aansluitingen beschikt, kunt u twee hoofdtelefoons aansluiten. Als u slechts één hoofdtelefoon gebruikt, maakt het niet uit op welke van de twee u deze aansluit.

⚠ VOORZICHTIG

Gebruik een hoofdtelefoon niet te lang op een hoog of oncomfortabel geluidsniveau aangezien dit blijvend gehoorverlies kan veroorzaken.

OPMERKING

Als er een stekker is aangesloten op de [PHONES]-aansluiting, komt er geen geluid uit de luidsprekers van het instrument. Als u een adapterstekker gebruikt, zorg er dan voor dat u deze ook verwijdert wanneer u de hoofdtelefoon loskoppelt.

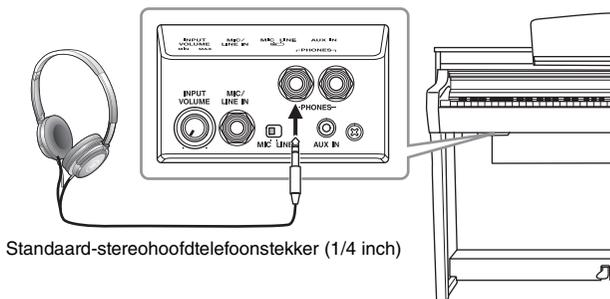

Standaard-stereohoofdtelefoonstekker (1/4 inch)

De ophangbeugel voor de hoofdtelefoon gebruiken

Er wordt een ophangbeugel voor een hoofdtelefoon bij het instrument geleverd, waarmee u de hoofdtelefoon aan het instrument kunt hangen. Bevestig de ophangbeugel voor de hoofdtelefoon met behulp van de twee meegeleverde schroeven (4 × 10 mm) aan de linkervoorzijde zoals weergegeven in de afbeelding.

LET OP

Hang niets anders aan de beugel dan een hoofdtelefoon. Als u dat wel doet, kan het instrument of de beugel beschadigd raken.

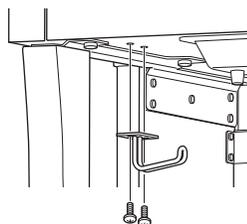

Het natuurlijke gevoel van geluidsafstand reproduceren (zelfs bij het gebruik van een hoofdtelefoon)

Dit instrument beschikt over twee geavanceerde technologieën waarmee u kunt genieten van uitzonderlijk realistisch en natuurlijk geluid, zelfs als u via een hoofdtelefoon luistert.

■ Binaurale sampling

Binaurale sampling is een methode waarbij twee speciale microfoons worden gebruikt ter hoogte van de oren van een uitvoerende waarmee het geluid van een piano wordt opgenomen zoals het in werkelijkheid zou worden gehoord. Als u via een hoofdtelefoon naar het geluid luistert met dit effect, krijgt u het gevoel dat u wordt ondergedompeld in het geluid, alsof het echt uit de piano komt. Bovendien kunt u langdurig van het geluid genieten zonder dat u last van uw oren krijgt. Als de 'CFX Grand' of 'Bösendorfer' (pagina 30) is geselecteerd en u de hoofdtelefoon aansluit, wordt het binaurale-samplinggeluid automatisch ingeschakeld.

■ Sampling

Een technologie waarmee de geluiden van een akoestisch instrument worden opgenomen en vervolgens worden opgeslagen in de toongenerator, zodat ze kunnen worden afgespeeld op basis van informatie die wordt ontvangen van het keyboard.

■ Stereofonische optimizer

Stereofonische optimizer is een effect dat de natuurlijke geluidsafstand reproduceert, zoals bij het geluid van binaurale sampling, hoewel u er via een hoofdtelefoon naar luistert. Als er een andere VRM-voice dan 'CFX Grand' of 'Bösendorfer' is geselecteerd, wordt de stereofonische optimizer automatisch ingeschakeld als u de hoofdtelefoon aansluit.

Raadpleeg de Data List op de website om te zien welke voices VRM-voices zijn.

Wat is VRM?

Als u op een echte akoestische piano een toets speelt terwijl u het demperpedaal hebt ingedrukt, vibreert niet alleen de snaar van de ingedrukte toets, maar gaan ook andere snaren en het klankbord trillen. Ze beïnvloeden elkaar, waardoor een rijke en heldere resonantie ontstaat die aanhoudt en zich verspreidt. Met de VRM-technologie (Virtual Resonance Modeling) van dit instrument wordt de ingewikkelde interactie tussen de snaar- en de klankbordresonantie levensecht gereproduceerd met een virtueel muziek instrument (fysieke modellering), waardoor het geluid meer op dat van een echte akoestische piano lijkt. Omdat de resonantie op het moment zelf wordt gecreëerd op basis van de status van het keyboard of het pedaal, kunt u het geluid expressief variëren door de timing van het indrukken van de toetsen en de timing en diepte van het indrukken van het pedaal te variëren.

Spelen met Smart Pianist

U kunt nog meer met dit instrument doen en er nog meer plezier aan beleven door het aan te sluiten op uw smartapparaat, zoals een smartphone of tablet, en Smart Pianist, de app voor smartapparaten, te gebruiken. Via Smart Pianist hebt u toegang tot handige en krachtige extra functies, bijvoorbeeld voor opnames en registratiegeheugen. Bovendien is via de display uitzonderlijk intuïtieve visuele bediening mogelijk, waardoor u het instrument nog gemakkelijker kunt bedienen.

OPMERKING

Raadpleeg de lijst op pagina 54 om te zien wat u kunt doen op het instrument zelf of via Smart Pianist.

Smart Pianist op uw smartapparaat installeren



Download de Smart Pianist-app en installeer deze op uw smartapparaat!

- iPadOS/iOS: Verkrijgbaar in de App Store
- Android: Verkrijgbaar op Google Play

Zie de onderstaande website voor meer informatie over de app en de compatibele apparaten.
<https://www.yamaha.com/kbdapps/>

Verbinden met Smart Pianist

Dit instrument kan draadloos (pagina 27) of via een kabel (pagina 28) op een smartapparaat worden aangesloten. De 'Connection Wizard' van Smart Pianist leidt u afhankelijk van de toestand van het instrument dat u gebruikt door de instructies voor het verbinden van het instrument met een smartapparaat. Als u verbinding wilt maken via Bluetooth, lees dan eerst 'Bluetooth-verbinding' op pagina 25 en ga dan verder met de onderstaande instructies.

LET OP

- Als het instrument wordt verbonden met Smart Pianist, worden alle instellingen op het instrument vervangen door de instellingen op Smart Pianist.
- Plaats het smartapparaat niet op een onstabiele plek. Het apparaat zou kunnen vallen en beschadigd kunnen raken.



- 1 Tik op Smart Pianist op het pictogram [≡] linksboven in de display om het menu te openen.
- 2 Tik op [Instrument] om de display Connection op te roepen.
- 3 Tik onderaan op [Start Connection Wizard].
- 4 Volg de Connection Wizard.

Als de verbinding tot stand is gebracht, wordt de modelnaam van het instrument, zoals 'CSP-295', weergegeven naast [Instrument] linksonder op de display. Gebruik na het tot stand brengen van de verbinding Smart Pianist om het instrument te bedienen. Terwijl Smart Pianist is aangesloten op het instrument, is het bespelen van het keyboard de enige handeling die op het instrument kan worden uitgevoerd.

De verbinding met Smart Pianist verbreken

Als u Smart Pianist sluit op het smartapparaat, wordt de verbinding tussen het instrument en de app verbroken. De verbinding tussen het instrument en de app kan ook worden verbroken met de knop [FUNCTION] op het instrument.

Zelfs als Smart Pianist is losgekoppeld, kunt u het instrument totdat het wordt uitgeschakeld gebruiken met de instellingen die u in de app hebt uitgevoerd.

■ Opnieuw verbinden met Smart Pianist:

Tik in het menu van Smart Pianist op [Instrument] om de display Connection op te roepen (stap 1 – 2 op pagina 24) en selecteer vervolgens de modelnaam (zoals CSP-295). Als de modelnaam niet wordt weergegeven in de display Connection, start u de Connection Wizard opnieuw.

Draadloos verbinden

Verbind het instrument via Bluetooth (zie hieronder) of wifi (pagina 27) met een smartapparaat.

Bluetooth-verbinding

Als u verbinding maakt via Bluetooth, moet u eerst de instellingen voor de Bluetooth-audiofunctie op het instrument maken om het ontvangen van audiogegevens mogelijk te maken. Gebruik daarna Smart Pianist om verbinding te maken via Bluetooth MIDI voor het verzenden/ontvangen van MIDI-gegevens. Lees voordat u de Bluetooth-functie gaat gebruiken 'Over Bluetooth' op pagina 7.

Bluetooth-functionaliteit

Of het instrument over de Bluetooth-functionaliteit beschikt, hangt af van het land waarin u het product hebt aangeschaft. Als de indicatie 'Y' rechtsonder op de naamplaat staat, heeft het instrument geen Bluetooth-functionaliteit.

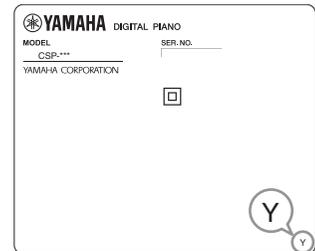

■ Bluetooth-audioverbinding (functie Bluetooth Audio)

In dit gedeelte wordt uitgelegd hoe u audiogegevens kunt ontvangen van een apparaat met Bluetooth, zoals een smartphone. Als er een apparaat met Bluetooth is aangesloten, kunt u via de ingebouwde luidsprekers van het instrument luisteren naar het geluid van audiogegevens die op het aangesloten apparaat worden afgespeeld.

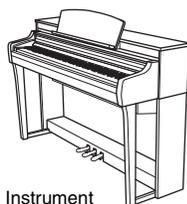

Instrument



Bluetooth Audio



Smartapparaat

OPMERKING

- In deze handleiding wordt met een 'apparaat met Bluetooth' een apparaat bedoeld waarmee audiogegevens die erop staan met de Bluetooth-functie, via draadloze communicatie, naar het instrument kunnen worden verzonden. Dit werkt alleen goed als het apparaat compatibel is met A2DP (Advanced Audio Distribution Profile). Bij de uitleg van de functie Bluetooth Audio wordt hier een smartapparaat gebruikt als voorbeeld van dergelijke apparaten met Bluetooth.
- Dit instrument kan geen audiogegevens via Bluetooth naar de apparaten met Bluetooth verzenden. Als het apparaat is verbonden via Bluetooth, kunt u dus niet met Smart Pianist opnemen in audioformaat. Als u wilt opnemen terwijl u een Bluetooth-verbinding hebt, neem dan op in MIDI-formaat. U kunt opnemen in audioformaat als het instrument op een andere manier dan via Bluetooth op het smartapparaat is aangesloten.

1 Houd de [FUNCTION]-knop ingedrukt en druk op de hoogste toets (C7) om te koppelen met een smartapparaat.

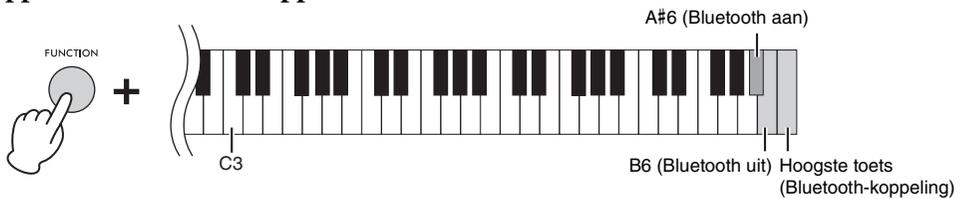

De streamlampjes (blauw) van de meest rechtse zwarte toets knipperen achtereenvolgens naar beneden tijdens het koppelen. U kunt deze koppeling annuleren door op de [FUNCTION]-knop te drukken.

OPMERKING

- 'Koppelen' betekent dat u apparaten met Bluetooth registreert op dit instrument en zorgt dat de twee elkaar herkennen voor draadloze communicatie.
- De Bluetooth-functie van het instrument moet zijn ingeschakeld om het koppelen te starten. Deze is standaard ingeschakeld. Om de Bluetooth-functie in/uit te schakelen, drukt u op de toets A#6 of B6 terwijl u de [FUNCTION]-knop ingedrukt houdt.
- Er kan maar één apparaat met Bluetooth tegelijk met dit instrument worden verbonden (hoewel er maximaal 8 apparaten met dit instrument kunnen worden gekoppeld). Als koppelen met het 9e apparaat is gelukt, worden de koppelingsgegevens voor het apparaat met de oudste verbindingsdatum verwijderd.

2 Zet op het smartapparaat de Bluetooth-functie aan en selecteer 'CSP-*** (modelnaam) AUDIO' in de verbindinglijst.

Nadat het koppelen is voltooid, knipperen de stroomlampjes (blauw) van de meest rechtse zwarte toets ongeveer drie seconden.

Als de streamlampjes niet knipperen, schakelt u de Bluetooth-functie uit door op de toets B6 te drukken terwijl u de [FUNCTION]-knop ingedrukt houdt. Schakel daarna de Bluetooth-functie in door op de toets A#6 te drukken terwijl u de [FUNCTION]-knop ingedrukt houdt en probeer de procedures vanaf stap 1 opnieuw.

OPMERKING

- Zorg ervoor dat u de instellingen op het smartapparaat binnen 5 minuten voltooit.
- Als u een wachtwoord moet invoeren, voert u de cijfers '0000' in.

3 Speel audiogegevens af op het smartapparaat om te controleren of het audiogeluid kan worden uitgevoerd via de ingebouwde luidsprekers van het instrument.

De volgende keer dat u het instrument aanzet, wordt automatisch het meest recent aangesloten smartapparaat aangesloten op dit instrument, als de Bluetooth-functie van het smartapparaat en het instrument is ingeschakeld. Als het apparaat niet automatisch wordt aangesloten, selecteert u de modelnaam van het instrument in de verbindinglijst op het smartapparaat.

■ Bluetooth MIDI-verbinding

Als u via Bluetooth MIDI verbinding wilt maken met een smartapparaat, volgt u de aanwijzingen van de Connection Wizard op Smart Pianist (stap 1 – 4 op pagina 24). Selecteer 'CSP-*** (modelnaam) MIDI' in de verbindinglijst.



OPMERKING

De Bluetooth-functie van het instrument moet zijn ingeschakeld voor de verbinding. Deze is standaard ingeschakeld. Om de Bluetooth-functie in/uit te schakelen, drukt u op de toets A#6 of B6 terwijl u de [FUNCTION]-knop ingedrukt houdt (stap 1 hierboven).

Wifi-verbinding (draadloos netwerk)

Voor een wifiverbinding hebt u een apart verkrijgbare wifi-adapter (UD-WL01) nodig. Raadpleeg 'Voorzorgsmaatregelen bij het gebruik van de [USB TO DEVICE]-aansluiting' hieronder voordat u de wifi-adapter aansluit.

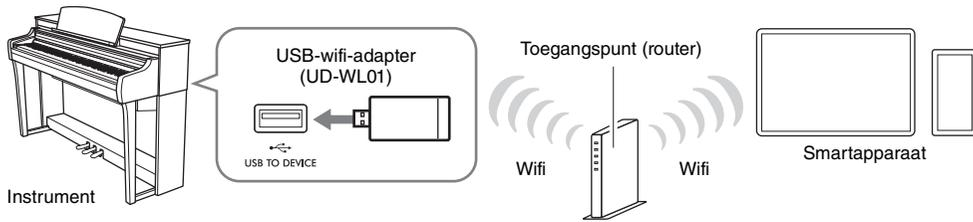

LET OP

Verbind dit product niet rechtstreeks met openbare wifi en/of internet. Verbind dit product alleen met internet via een router met sterke wachtwoordbeveiliging. Raadpleeg de fabrikant van uw router voor informatie over optimale beveiligingspraktijken.

OPMERKING

Het instrument kan rechtstreeks via wifi worden verbonden zonder dat er een toegangspunt nodig is. In deze toestand wordt de internettoegang op uw smartapparaat echter uitgeschakeld en kunnen bepaalde functies beperkt zijn, zoals mailen, zoeken en sommige functies van Smart Pianist.

Gedrag van streamlampjes bij verbinding via WPS

Tijdens het instellen met behulp van een toegangspunt dat WPS-verbinding via wifi ondersteunt, knipperen de streamlampjes (blauw) van de meest linkse toets achtereenvolgens naar beneden.

Als de verbinding tot stand is gebracht, knipperen de vier streamlampjes samen ongeveer drie seconden en kunt u de verbinding controleren op Smart Pianist. Als de verbinding mislukt, knipperen de streamlampjes niet.

WPS (Wi-Fi Protected Setup)

WPS verwijst naar de structuur om eenvoudig instellingen van een draadloos LAN te maken, gewoon door op de WPS-knop te drukken. Dit helpt u tijd en moeite te besparen bij het maken van de instellingen die nodig zijn om verbinding te maken met een netwerk.

Voorzorgsmaatregelen bij het gebruik van de [USB TO DEVICE]-aansluiting

Dit instrument heeft een ingebouwde [USB TO DEVICE]-aansluiting. Ga als u een USB-apparaat aansluit op de terminal voorzichtig om met het USB-apparaat. Volg de onderstaande belangrijke voorzorgsmaatregelen.

OPMERKING

Raadpleeg de gebruikershandleiding bij het USB-apparaat voor meer informatie over het omgaan met USB-apparaten.

■ Compatibele USB-apparaten

- USB-wifi-adapter (UD-WL01; apart verkrijgbaar)
- USB-flashstation (kan alleen worden gebruikt om de software bij te werken; niet voor gebruik bij het opslaan van bestanden, het lezen van gegevens, opnemen of afspelen)

Andere USB-apparaten zoals een USB-hub, computertoetsenbord of muis kunnen niet worden gebruikt.

LET OP

De [USB TO DEVICE]-aansluiting heeft een maximaal nominaal vermogen van 5V/500mA. Sluit geen USB-apparaten aan met een hoger nominaal vermogen, aangezien u daarmee het instrument zelf kunt beschadigen.

■ Een USB-apparaat aansluiten

Let erop dat u tijdens het aansluiten van een USB-apparaat op de [USB TO DEVICE]-aansluiting de juiste aansluiting op het apparaat gebruikt en de aansluitrichting correct is.

LET OP

- Zorg dat u het USB-apparaat niet aansluit of loskoppelt terwijl het USB-apparaat wordt benaderd. Als u hier geen rekening mee houdt, kan het instrument vastlopen of kunnen het USB-apparaat en de gegevens beschadigd raken.
- Als u het USB-apparaat aansluit en weer loskoppelt (of omgekeerd), moet u enkele seconden wachten tussen de twee handelingen.
- Gebruik bij het aansluiten van een USB-apparaat geen verlengsnoer.

Aansluiten via kabels

Sluit het smartapparaat met een USB-kabel aan op de [USB-C]-aansluiting. Controleer of de USB-kabel de juiste aansluitingen heeft (en indien nodig een geschikte USB-conversieadapter).

Op de CSP-295GP bevindt de [USB-C]-aansluiting zich aan de achterkant van de muziekstandaard; bij de andere modellen bevindt deze zich aan het rechteruiteinde van de muziekstandaard. Het apparaat dat op deze aansluiting is aangesloten, wordt tijdens gebruik automatisch opgeladen.

OPMERKING

(CSP-295GP) Raadpleeg pagina 13 voor meer informatie over de [USB-C]-aansluiting.

(CSP-295) Wanneer u een kabel aansluit of loskoppelt, raden we u aan de muziekstandaard naar u toe te trekken en vast te houden om gemakkelijker bij de aansluiting te kunnen.

■ Apparaten met een USB Type C-aansluiting

Sluit een USB-kabel (Type C mannetje - Type C mannetje) aan in de volgorde die wordt weergegeven in de afbeelding.

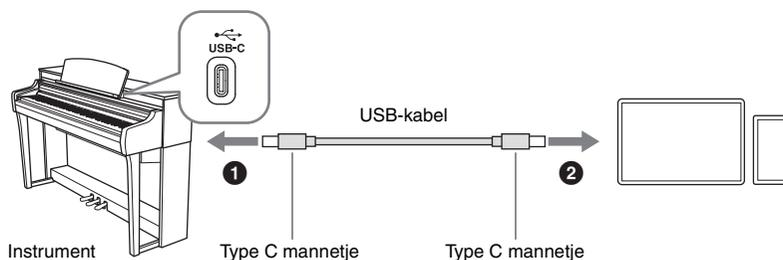

■ Apparaten met een Lightning-aansluiting

Sluit een USB-kabel (Type C mannetje - Type C mannetje) en een USB-conversie-adapter (Type C vrouwetje - Lightning) aan in de volgorde die wordt weergegeven in de afbeelding.

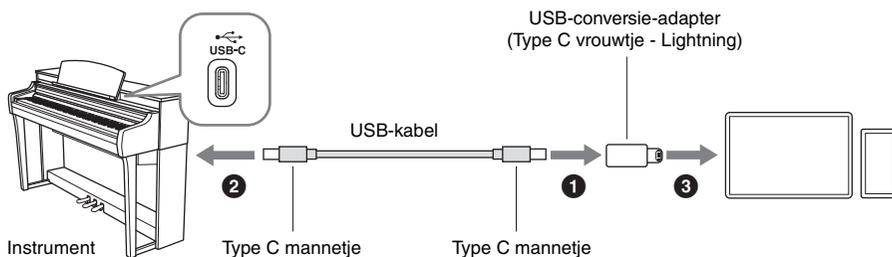

U kunt ook gewoon een Apple USB-C to Lightning-kabel gebruiken voor de verbinding.

LET OP

Gebruik bij gebruik van een USB-C to Lightning-kabel een originele Apple-kabel.

OPMERKING

Als u de kabel loskoppelt van de aansluiting van het smartapparaat en deze opnieuw aansluit, is Smart Pianist mogelijk niet goed aangesloten. Als dit gebeurt, koppelt u de kabel los van de [USB-C]-aansluiting van het instrument en sluit u deze opnieuw aan, of zet u het instrument uit en weer aan.

Voorzorgsmaatregelen bij het gebruik van de [USB-C]-aansluiting

Als u een smartapparaat of een computer aansluit op de [USB-C]-aansluiting, moet u ervoor zorgen dat u de volgende punten in acht neemt om te voorkomen dat het smartapparaat, de computer of het instrument vastloopt en gegevens worden beschadigd of verloren gaan.

LET OP

- Gebruik een USB-kabel van het type CC of AC (pagina 39) van minder dan 3 meter lang. U kunt geen USB 3.0-kabels gebruiken.
- Voer de volgende stappen uit voordat u het instrument in- of uitschakelt en voordat u de USB-kabel aansluit op of verwijdt uit de [USB-C]-aansluiting.
 - Sluit alle geopende apps op het smartapparaat.
 - Controleer of er geen gegevens door het instrument worden verzonden. (Er worden ook gegevens verzonden als er noten op het keyboard worden gespeeld of als er een song wordt afgespeeld.)
- Als het smartapparaat op het instrument is aangesloten, wacht u minimaal zes seconden tussen de volgende handelingen: (1) het uitzetten en vervolgens weer aanzetten van het instrument of (2) het afwisselend aansluiten/loskoppelen van de USB-kabel.

Als het smartapparaat, de computer of het instrument vastloopt, start u de app of het smartapparaat/de computer opnieuw op of schakelt u het instrument uit en weer in.

Het instrument op zichzelf bespelen

In dit hoofdstuk vindt u uitleg over de functies die kunnen worden beheerd als u dit instrument op zichzelf gebruikt (zonder Smart Pianist). Als het instrument is verbonden met Smart Pianist, kunt u de functies niet beheeren met het instrument. Verbreek de verbinding tussen het instrument en Smart Pianist (pagina 25) om de functies te kunnen beheeren met het instrument.

Funcitelijs

Terwijl u de [FUNCTION]-knop ingedrukt houdt, kunt u door op een aangegeven toets te drukken de functie oproepen die aan de toets is toegewezen.

FUNCTION +

Key	Function
A#-1	Automatisch uitschakelen uit
C#0	Bösendorfer
D#0	Suitcase Jazz
F#0	Jazz Rotary SW
G#0	Harpsichord 1
A#0	
C#1	10,000 Hours
D#1	Clocks
F#1	Jesus, Joy of Man's Desiring
G#1	Salut d'amour op.12
A#1	
C#2	Smooth Ballad
D#2	60s Big Hit
F#2	Brazilian Bossa
G#2	Cool Jazz Waltz
A#2	

Automatisch uitschakelen (pagina 20) |
 Voices (pagina 32) |
 Songs (pagina 32) |
 Stijlen (pagina 33)

Voicelijs

Toets	Voicenaam	Beschrijving
C0	CFX Grand*	Het geluid van de beroemde Yamaha CFX concertvleugel met een breed dynamisch bereik voor maximale expressieve controle. Geschikt voor het spelen van elk muziekgenre en elke stijl.
C#0	Bösendorfer*	Het beroemde geluid van de in Wenen gemaakte Bösendorfer Imperial-concertvleugel. De ruimtelijke klank herinnert aan de grootte van het instrument, en is ideaal om tederheid in composities tot uitdrukking te brengen.
D0	Concert Upright	Gesampled van het geluid van een staande piano, de Yamaha SU7. Geniet van het unieke klankkarakter en een lichter en nonchalanter gevoel.
D#0	Suitcase Jazz	Het geluid van een elektrische piano die gebruikmaakt van hamers die op metalen 'staafjes' slaan. Met een zachte klank als er licht wordt gespeeld en een agressieve klank als er hard wordt gespeeld. Het karakteristieke geluid past bij verschillende populaire muziekgenres, zoals jazz.
E0	Vintage EP	Het geluid van een elektrische piano die gebruik maakt van hamers die op metalen rieten slaan. Veel gebruikt in rock- en populaire muziek.
F0	DX Dynamic	Een elektronisch pianogeluid dat wordt geproduceerd door een FM-synthesizer. De klank verandert mee met variaties in uw toetsaanslag. Ideaal voor populaire muziek.
F#0	Jazz Rotary SW	Het geluid van een elektrisch orgel van het 'toonwiel'-type. Het geluid is gesampled met het effect van een roterende luidspreker, en de rotatiesnelheid verandert als u het linkerpedaal indrukt. Vaak te horen in jazz- en rockthema's.
G0	Pipe Organ Principal	Deze voice beschikt over de combinatie van pijpen (8'+4'+2') van een hoofdorgel (koperinstrument). Geschikt voor barokke kerkmuziek.
G#0	Harpsichord 1	Het geluid van het instrument dat vaak in barokmuziek wordt gebruikt. Variaties in de toetsaanslag hebben geen invloed op het volume en er klinkt een karakteristiek geluid als u de toets loslaat.
A0	Vibraphone	Een vibrafoongeluid met vibrato-effect. Het ruime en heldere geluid is ideaal voor populaire muziek.

Als de voice die wordt aangeduid met "*" is geselecteerd en u de hoofdtelefoon aansluit, wordt het binaurale-samplinggeluid automatisch ingeschakeld (pagina 23).

Voice: Instrumentgeluid om vanaf het keyboard te spelen.
Song: Gegevens van songs.
Style: Automatische begeleiding en ritmisch achtergrondpatroon.

OPMERKING

Als u tijdens Bluetooth-koppeling of het afspelen van de song/stijl/metronoom alleen op de [FUNCTION]-knop drukt, kunt u de gebruikte functie stoppen. In andere gevallen roept u door op de [FUNCTION]-knop te drukken de 'CFX Grand'-voice op.

C#3 D#3	F#3 G#3 A#3	C#4 D#4	F#4 G#4 A#4	C#5 D#5	F#5 G#5 A#5	C#6 D#6	F#6 G#6 A#6
Metronoom aan/uit	Nummertoeis 2	Standaardtempo	Standaardvolume	Concert Hall	Standaardgevoeligheid	A3 = 440,0 Hz	Standaardkanaal
Nummertoeis 1	Nummertoeis 5	Bel uit	Ritme en bas	Cathedral	Aanslaggevoeligheid	A3 = 442,0 Hz	Loopback aan
Nummertoeis 3	Nummertoeis 7	Tap Tempo	Volume 1 omhoog	Club	Halve toon omhoog		Bluetooth aan
Nummertoeis 4	Nummertoeis 9	Tel 1 omhoog	Volume 1 omlaag	Recital Hall	Halve toon omlaag		Bluetooth-koppeling
Nummertoeis 6	Nummertoeis 0	Tel 1 omlaag	All	Chamber	No Effect	Ca. 0,2 Hz lager	
Nummertoeis 8			Ritme	Club	Aanslaggevoeligheid	Ca. 0,2 Hz hoger	
Nummertoeis 0					Standaardtoonsoort		
Tap Tempo							
Tel 1 omhoog							
Tel 1 omlaag							
Volume 1 omhoog							
Volume 1 omlaag							
All							
Ritme							
Recital Hall							
Chamber							
Club							
No Effect							
Aanslaggevoeligheid							
Halve toon omhoog							
Halve toon omlaag							
Ca. 0,2 Hz lager							
Ca. 0,2 Hz hoger							
Kanaal 1 omhoog							
Kanaal 1 omlaag							
Loopback uit							
Bluetooth uit							
Bluetooth-koppeling							

C3	D3 E3	F3 G3 A3 B3	C4 D4 E4	F4 G4 A4 B4	C5 D5 E5	F5 G5 A5 B5	C6 D6 E6	F6 G6 A6 B6	C7
Metronoom	Nummertoeisen	Tap Tempo	Tel	Metronoom Volume	Stijlpartij (pagina 33)	Reverbtype (pagina 35)	Transponeren (pagina 36)	Stemming (pagina 36)	MIDI-kanaal (pagina 37)
Metronoom / tempo (pagina 34)					Aanslaggevoeligheid (pagina 35)			Audioloopback (pagina 37)	

Songlijst

Toets	Songnaam	Componist
C1	Into The Unknown	Zie pagina 56 – 57.
C#1	10,000 Hours	
D1	Señorita	
D#1	Clocks	
E1	My Heart Will Go On (Love Theme From 'Titanic')	
F1	Canon D dur	J. Pachelbel
F#1	Jesus, Joy of Man's Desiring	J. S. Bach
G1	Twinkle, Twinkle, Little Star	Traditional
G#1	Salut d'amour op.12	E. Elgar
A1	Für Elise	L. v. Beethoven

Stijlijst

Toets	Stijl naam
C2	Standard 8Beat
C#2	Smooth Ballad
D2	Funky Shuffle
D#2	60s Big Hit
E2	6-8 Ballad Rock

Toets	Stijl naam
F2	Mod Broadway Ballad
F#2	Brazilian Bossa
G2	Swing Medium
G#2	Cool Jazz Waltz
A2	Easy Waltz

Spelen met verschillende geluiden (voices)

U kunt het keyboard bespelen met verschillende instrumentale voices. Houd de [FUNCTION]-knop ingedrukt en druk op een van de toetsen C0 – A0 om de gewenste voice te selecteren (pagina 30). Druk op de [FUNCTION]-knop om de standaardvoice (CFX Grand) terug te zetten.

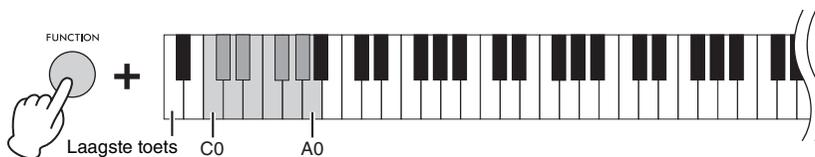

OPMERKING

Als u Smart Pianist gebruikt, kunnen de voices worden afgespeeld via drie keyboardgedeelten: Main, Layer en Left. Met deze modi kunt u één voice (Main-partij) over het hele keyboard spelen, een andere voice (Layer-partij) gelaagd over de Main-partij spelen of een andere voice spelen in het linkerhandgedeelte van het keyboard door de Left-partij in te schakelen. Als de Left-partij is ingeschakeld, gaan de streamlampjes branden op het punt (het splitpunt) waarop het keyboard wordt onderverdeeld in de linker- en rechterhandgedeeltes.

Een song afspelen

In dit gedeelte wordt uitgelegd hoe u de presetsongs afspeelt (pagina 31).

1 Houd de [FUNCTION]-knop ingedrukt en druk op een van de toetsen C1 – A1.

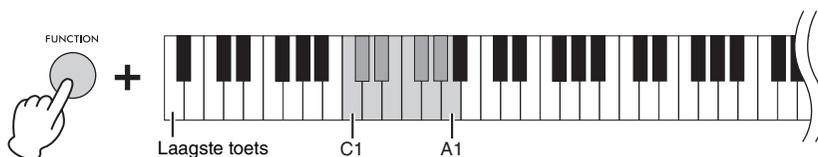

Tijdens het afspelen van een song geven de streamlampjes de noten aan die u moet spelen en wanneer u ze moet spelen. Terwijl de lampjes 'aflopen', speelt u de aangegeven toets als het lampje onderaan is gekomen, het dichtst bij de toets.

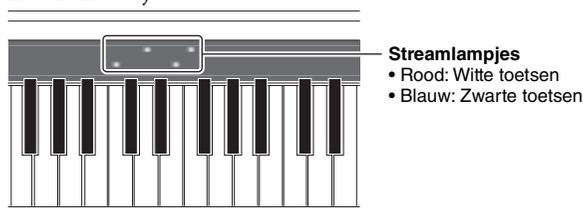

U kunt de snelheid van de streamlampjes en de aan-/uitstatus instellen vanuit [Song] → (song selecteren) → [Setting] → [Playback] in Smart Pianist.

OPMERKING

Raadpleeg pagina 34 als u het tempo wilt wijzigen.

2 Druk op de [FUNCTION]-knop om het afspelen te stoppen.

De tien presetsongs worden continu afgespeeld totdat u het afspelen stopt.

OPMERKING

U kunt de Guide-functie gebruiken in Smart Pianist. Als deze is ingeschakeld, kunt u in uw eigen tempo oefenen, aangezien met het afspelen van andere partijen wordt gewacht totdat u de juiste noot speelt.

Spelen met een stijl

Dit instrument beschikt over 'stijlen' die een automatische begeleiding produceren als reactie op uw keyboardspel.

- 1 Houd de [FUNCTION]-knop ingedrukt en druk op een van de toetsen C2 – A2.**
De ritmepartij van de geselecteerde stijl (pagina 31) wordt afgespeeld.

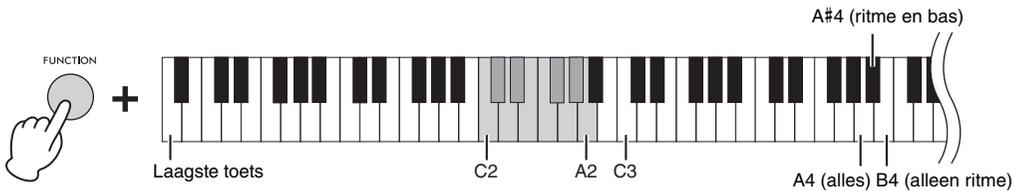

OPMERKING

Raadpleeg pagina 34 als u het tempo wilt aanpassen.

- 2 Speel met de ritmepartij mee op het keyboard.**

Zodra u een toets speelt, beginnen de baspartij en andere partijen te spelen. U hoeft alleen maar het keyboard te bespelen. Het instrument detecteert de akkoorden en speelt automatisch de begeleiding mee met uw spel.

Een stijl bestaat uit ritme-, bas- en andere partijen. Al deze partijen worden standaard afgespeeld, maar u kunt ook opgeven welke partijen moeten worden afgespeeld. Houd de [FUNCTION]-knop ingedrukt en druk op een van de toetsen A4 – B4.

OPMERKING

Als u het akkoorddetectiegebied via Smart Pianist instelt op 'Lower', wordt een specifiek toegewezen linkerhandsectie van het keyboard gebruikt voor het opgeven van akkoorden, en worden akkoorden die in deze sectie worden gespeeld, gedetecteerd en gebruikt als basis voor automatische begeleiding met de geselecteerde stijl. Als u de standaardinstelling wilt terugzetten, selecteert u 'Full' als akkoorddetectiegebied.

- 3 Als u klaar bent met spelen, drukt u op de [FUNCTION]-knop om het afspelen te stoppen.**

Er wordt een einde afgespeeld voordat de stijl stopt.

De metronoom gebruiken

Door de metronoom te gebruiken, kunt u met een nauwkeurig tempo oefenen en het werkelijke tempo controleren door ernaar te luisteren. Houd de [FUNCTION]-knop ingedrukt en druk op de toets C3 om de metronoom in/uit te schakelen. U kunt de metronoom tijdens het afspelen ook stoppen door gewoon op de [FUNCTION]-knop te drukken.

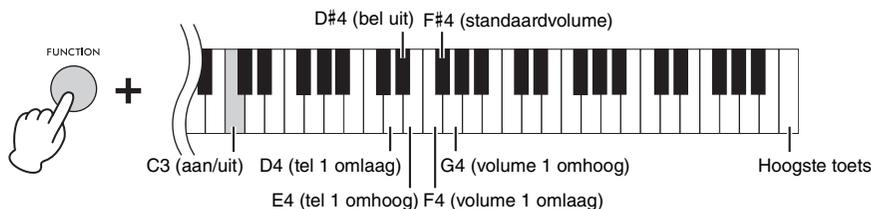

■ Het volume aanpassen

Het volume kan worden aangepast over een bereik van 0 – 127. Houd de [FUNCTION]-knop ingedrukt en druk op de toets F4 of G4. Om het standaardvolume (100) terug te zetten, houdt u de [FUNCTION]-knop ingedrukt en drukt u op de toets F#4.

■ De tel wijzigen

De tel kan worden gekozen uit 0, 2, 3, 4, 5 en 6. De eerste tel wordt geaccentueerd met een belgeluid en de rest met klikken. Standaard is dit ingesteld op 0 (bel uit) en klikt het geluid in alle tellen. Houd de [FUNCTION]-knop ingedrukt en druk op de toets E4 of D4 om de tel omhoog of omlaag te veranderen. Om de standaardwaarde terug te zetten, houdt u de [FUNCTION]-knop ingedrukt en drukt u op de toets D#4.

OPMERKING

Zie hieronder om het tempo aan te passen.

Het tempo aanpassen

U kunt het tempo van de songs, stijlen of metronoom aanpassen binnen een bereik van 5 – 500 tellen per minuut.

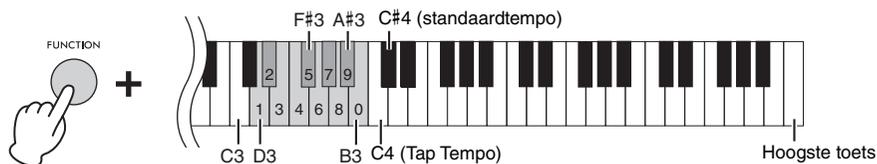

■ Door een driecijferige waarde in te voeren

Terwijl u de [FUNCTION]-knop ingedrukt houdt, drukt u één voor één op de juiste toetsen D3 – B3. Als u bijvoorbeeld '95' wilt opgeven, drukt u terwijl u de [FUNCTION]-knop ingedrukt houdt achtereenvolgens op de toetsen B3 (0), A#3 (9) en F#3 (5).

■ Door op het gewenste tempo te tikken (Tap Tempo)

Terwijl u de [FUNCTION]-knop ingedrukt houdt, tikt u op de C4-toets (twee keer of meer) in het gewenste tempo om het tempo te wijzigen.

Om het standaardtempo terug te zetten, houdt u de [FUNCTION]-knop ingedrukt en drukt u op de toets C#4. Het standaardtempo verschilt afhankelijk van de geselecteerde song of stijl.

Het reverbtype selecteren

Het geluid van een echte piano varieert afhankelijk van de ruimte waarin hij wordt bespeeld. U kunt het type Reverb selecteren dat de galm in de verschillende ruimtes simuleert.

Houd de [FUNCTION]-knop ingedrukt en druk op een van de toetsen C5 – F5 om het reverbtype te selecteren. De geselecteerde reverb wordt toegepast op het gehele geluid, inclusief het keyboardspel, afgespeelde songs/stijlen en afgespeelde MIDI-invoer die worden ingevoerd vanaf een extern MIDI-apparaat.

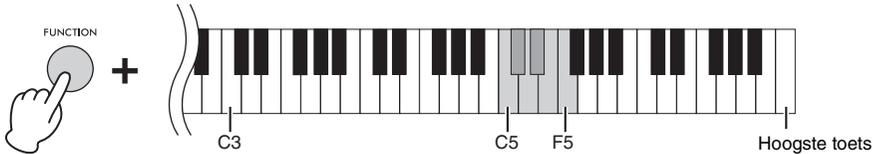

Lijst met reverbtypen

Toets	Reverbtype	Beschrijving
C5	Recital Hall	Simuleert een heldere weerkaatsing in een middelgrote zaal die geschikt is voor pianorecitals.
C#5	Concert Hall	Simuleert een heldere weerkaatsing in een grote zaal voor openbare orkestuitvoeringen.
D5	Chamber	Simuleert de elegante weerkaatsing in een kleine kamer die geschikt is voor kamermuziek.
D#5	Cathedral	Simuleert de plechtige weerkaatsing in een stenen kathedraal met een hoog plafond.
E5	Club	Simuleert de levendige weerkaatsing in een jazzclub of een kleine bar.
F5	No Effect	Er wordt geen effect toegepast.

OPMERKING

Als een stijl of song wordt geselecteerd, wordt automatisch het ideale reverbtype opgeroepen. Om deze reden kan een type worden opgeroepen dat niet beschikbaar is bij bovenstaande typen.

De aanslaggevoeligheid van het keyboard instellen

De aanslaggevoeligheid bepaalt hoe het geluid op uw speelsterkte reageert. Deze instelling heeft geen invloed op de speelweerstand van het keyboard. Houd de [FUNCTION]-knop ingedrukt en druk tegelijkertijd op de toets G5 om tussen de verschillende instellingen te schakelen: Medium, Hard 1, Hard 2, Fixed, Soft 2, Soft 1 en Medium. Om de standaardinstelling (Medium) terug te zetten, houdt u de [FUNCTION]-knop ingedrukt en drukt u op de toets F#5.

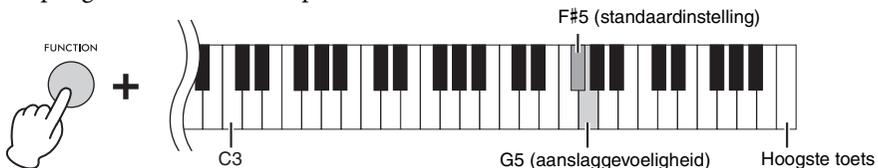

Aanslaggevoeligheidslijst

Aanslaggevoeligheid	Beschrijving
Soft 2	Produceert een relatief hoog volume, zelfs bij een lichte speelsterkte.
Soft 1	Produceert een hoog volume bij spelen met gemiddelde sterkte.
Medium	Standaardaanslaggevoeligheid.
Hard 1	Vereist matig krachtig spelen om een hoog volume te produceren.
Hard 2	Vereist krachtig spelen om een hoog volume te produceren.
Fixed	Het volumeniveau blijft gelijk, ongeacht hoe hard u op de toetsen speelt.

De toonhoogte transponeren in halve noten

U kunt de toonhoogte van het gehele keyboard omhoog of omlaag verschuiven in halve noten om het spelen in moeilijke toonsoorten te vergemakkelijken, of om de toonhoogte van het keyboard gemakkelijk aan te passen aan het bereik van een zanger of van andere instrumenten.

Houd de [FUNCTION]-knop ingedrukt en druk op de toets A5 of B5 om de toonhoogte omhoog of omlaag te verschuiven binnen een bereik van -12 – +12. Om de standaardinstelling (normale toonhoogte = 0) terug te zetten, houdt u de [FUNCTION]-knop ingedrukt en drukt u op de toets A#5.

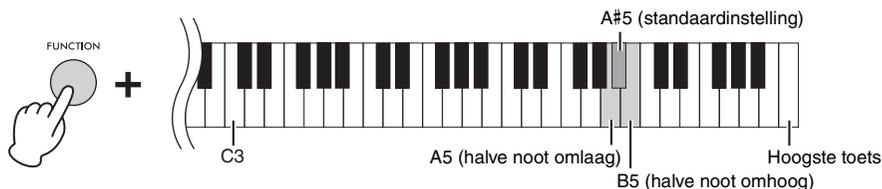

De toonhoogte fijnafstemmen

U kunt de toonhoogte van het gehele instrument nauwkeurig afstemmen in stappen van circa 0,2 Hz.

Hierdoor kunt u de toonhoogte van het keyboard nauwkeurig afstemmen op die van andere instrumenten of opgenomen muziek.

Houd de [FUNCTION]-knop ingedrukt en druk op de toets C6 of D6 om de toonhoogte te verhogen of verlagen binnen een bereik van 414,8 – 466,8 Hz (=A3).

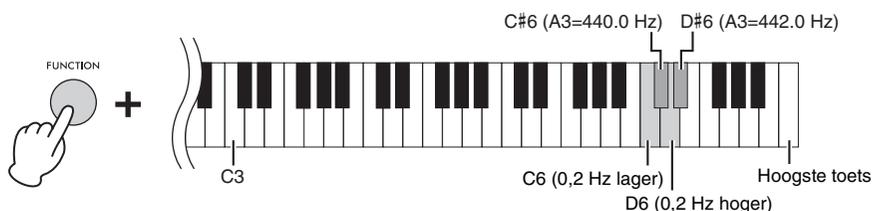

Als u de toonhoogte wilt instellen op 442,0 Hz (een toonhoogte die veel wordt gebruikt voor koper- en blaasinstrumenten), houdt u de [FUNCTION]-knop ingedrukt terwijl u op de toets D#6 drukt. Om de standaardtoonhoogte (440,0 Hz) terug te zetten, houdt u de [FUNCTION]-knop ingedrukt en drukt u op de toets C#6.

Het MIDI-zendkanaal wijzigen

U kunt het MIDI-kanaal voor het verzenden van MIDI-berichten van uw toetsenspel wijzigen van de MIDI [OUT]-aansluiting naar een aangesloten MIDI-apparaat. De drie keyboardpartijen worden gezamenlijk gewijzigd.

Dit zijn de standaardinstellingen:

- Main-partij: MIDI-poort 1, kanaal 1
- Layer-partij: MIDI-poort 1, kanaal 2
- Left-partij: MIDI-poort 1, kanaal 3

Houd de [FUNCTION]-knop ingedrukt en druk op de toets F6 of G6 om de kanalen met één omhoog of omlaag te wijzigen. Om de standaardinstellingen terug te zetten, houdt u de [FUNCTION]-knop ingedrukt en drukt u op de toets F#6.

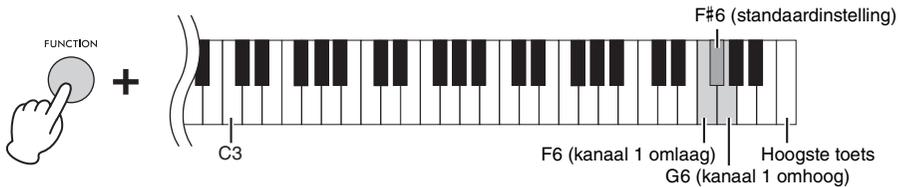

Voorbeeld

Main-partij:	MIDI-poort 1, kanaal 6	Kanaal 1 omhoog →	kanaal 7
Layer-partij:	MIDI-poort 1, kanaal 7		kanaal 8
Left-partij:	MIDI-poort 1, kanaal 8		kanaal 1

OPMERKING

Het kanaal van de Main-partij is de basis en kan worden gewijzigd binnen een bereik van 1 tot 8. Als het kanaal van de Main-partij 8 is en u op 'Kanaal 1 omhoog' drukt (door op de toets G6 te drukken terwijl u de [FUNCTION]-knop ingedrukt houdt), worden niet de kanalen van alle drie de partijen gewijzigd. Als het kanaal van de Left-partij 8 is (Main-partij is 6) en u op 'Kanaal 1 omhoog' drukt, wordt het kanaal van de Left-partij teruggezet naar 1.

Audio Loopback in-/uitschakelen

Met de functie Audio Loopback kunt u instellen of audio-ingangsgeluid van het smartapparaat of de computer al dan niet samen met het op het instrument gespeelde spel wordt uitgevoerd naar een smartapparaat of een computer. Als u het audio-ingangsgeluid wilt uitvoeren, schakelt u Audio Loopback in. Als u bijvoorbeeld zowel het audio-ingangsgeluid als het geluid dat op het instrument wordt gespeeld wilt opnemen met behulp van de aangesloten computer of het aangesloten smartapparaat, schakelt u dit in. Als u van plan bent om alleen het geluid dat op het instrument wordt gespeeld op te nemen met behulp van de computer of het smartapparaat, schakelt u dit uit.

Om deze functie in/uit te schakelen, houdt u de [FUNCTION]-knop ingedrukt en drukt u op de toets G#6 of A6.

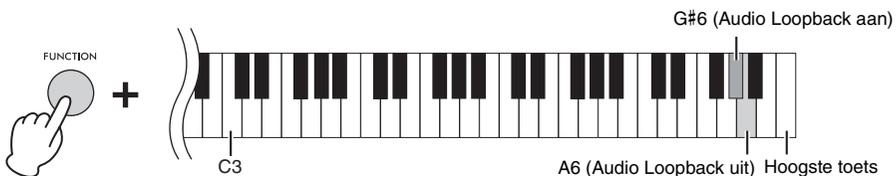

OPMERKING

- Het audio-ingangsgeluid via de Bluetooth Audio-functie (pagina 25), de USB Audio Interface-functie (pagina 40) of de wifverbinding met Smart Pianist (pagina 27) kan worden uitgevoerd. Het geluid wordt uitgevoerd naar het smartapparaat dat of de computer die is aangesloten via de USB Audio Interface-functie of Smart Pianist die is verbonden via wifi. Het geluid kan niet worden uitgevoerd naar een Bluetooth-apparaat.
- Bij het opnemen van audio met Smart Pianist wordt het audio-ingangsgeluid van het aangesloten smartapparaat of de aangesloten computer opgenomen als dit is ingeschakeld, en niet opgenomen als dit is uitgeschakeld.

De fabrieksinstellingen terugzetten (initialiseren)

Schakel de stroom één keer uit en houd vervolgens de toets C7 (de hoogste toets) ingedrukt terwijl u op de schakelaar [⏻] (Standby/On) drukt om de stroom in te schakelen. Hiermee reset (of initialiseert) u alle instellingen (pagina 20) naar de standaardfabrieksinstellingen, met uitzondering van Each Key Setting (pagina 20) en Bluetooth-koppelingsinformatie (pagina 26).

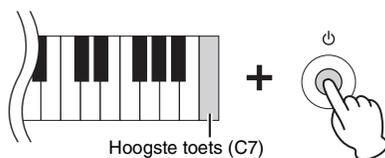

Aansluitingen

Externe apparaten kunnen worden aangesloten op de aansluitingen van dit instrument. Raadpleeg 'Bedieningspaneel en aansluitingen' op pagina 12 voor informatie over de locatie van deze aansluitingen. U kunt ook een Bluetooth-apparaat aansluiten, zoals een audiospeler, met behulp van de Bluetooth-functie*.

*Voor informatie over het al dan niet inbegrepen zijn van Bluetooth-functionaliteit raadpleegt u pagina 25.

⚠ VOORZICHTIG

Schakel alle componenten uit voordat u het instrument aansluit op andere elektronische componenten. Zorg er tevens voor dat u alle volumenniveaus op het minimum (0) zet voordat u componenten aan- of uitzet. Anders kunnen de componenten beschadigd raken of kan zich een elektrische schok of zelfs blijvend gehoorverlies voordoen.

LET OP

Plaats geen externe apparaten op een onstabiele plek. Het apparaat zou kunnen vallen en beschadigd kunnen raken.

Via dit instrument luisteren naar audiogegevens van een apparaat met Bluetooth (Bluetooth Audio-functie)

Dit instrument is uitgerust met de Bluetooth Audio-functie. U kunt het geluid van audiogegevens die zijn opgeslagen op een apparaat met Bluetooth, zoals een smartphone of draagbare audiospeler, op dit instrument afspelen en ernaar luisteren via de ingebouwde luidspreker van het instrument. Raadpleeg pagina 25 voor meer informatie.

Aansluiten op een computer — [USB-C]-aansluiting

Als u een computer aansluit op de [USB-C]-aansluiting, kunt u audiogegevens of MIDI-gegevens worden verzonden/ontvangen tussen het instrument en de computer.

Gebruik een USB-kabel met de juiste aansluitingen, zoals hieronder weergegeven, om verbinding te maken via de [USB-C]-aansluiting. Lees 'Voorzorgsmaatregelen bij het gebruik van de [USB-C]-aansluiting' op pagina 29 voordat u de [USB-C]-aansluiting gebruikt.

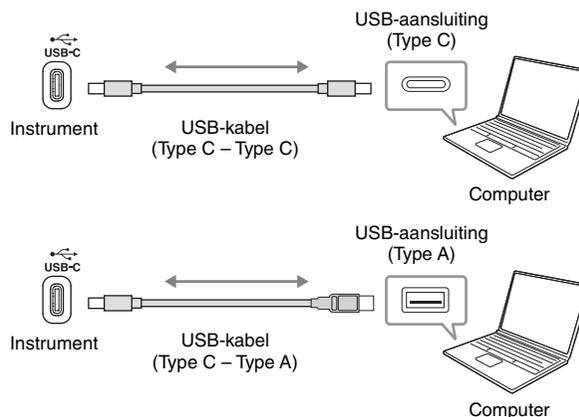

OPMERKING

- Als u het instrument via een USB-kabel aansluit op uw computer, maakt u een directe verbinding zonder een USB-hub te gebruiken.
- Korte tijd nadat de USB-aansluiting is gemaakt, begint het instrument met zenden.
- Er kunnen onverwachte geluiden optreden als u MIDI-gegevens bewerkt die verband houden met het Grand Expression Modeling-effect (pagina 20) op een computer.

Audiogegevens verzenden/ontvangen (USB Audio Interface-functie)

Als u een computer of een smartapparaat via een USB-kabel aansluit op de [USB-C]-aansluiting, kunnen digitale audiogegevens worden verzonden/ontvangen. Deze USB Audio Interface-functie heeft de volgende voordelen:

■ Audiogegevens afspelen met een hoge geluidskwaliteit

Dit levert rechtstreeks, helder geluid op met een geluidskwaliteit met minder ruis en verslechtering dan bij geluid uit de [AUX IN]-aansluiting.

■ Uw spel op het instrument als audiogegevens opnemen met opnamesoftware of software voor muziekproductie

De opgenomen audiogegevens kunnen op de computer of het smartapparaat worden afgespeeld.

⚠ **VOORZICHTIG**

Als u een DAW-toepassing (digital audio workstation) gebruikt met dit instrument, stelt u de functie Audio Loopback (pagina 37) in op Off. Als u dat niet doet, kan er een hard geluid ontstaan, afhankelijk van de instellingen van de computer of de toepassingssoftware.

OPMERKING

- Bij het verzenden of ontvangen van audiosignalen via een computer die onder Windows draait, moet de Yamaha Steinberg USB Driver op de computer zijn geïnstalleerd. Download het stuurprogramma van Yamaha Downloads (pagina 8) en installeer het op de computer.
- Voor instructies voor het aansluiten van een smartapparaat raadpleegt u eerst 'Aansluiten via kabels' op pagina 28 en gaat u vervolgens verder met de stappen op pagina 24.

Audio Loopback in-/uitschakelen

U kunt instellen of audio-ingangsgeluid dat wordt ingevoerd van de computer of het smartapparaat al dan niet samen met het spel dat op het instrument wordt gespeeld wordt uitgevoerd naar een computer of een smartapparaat. Raadpleeg pagina 37 voor meer informatie.

Aansluiten op een extern audioapparaat — [AUX IN]-aansluiting, AUX OUT [R]/[L/L+R]-aansluitingen

Luisteren naar op een audiospeler afgespeelde audio via de luidspreker van het instrument

U kunt de hoofdtelefoonaansluiting van een audiospeler, zoals een smartphone of draagbare audiospeler, aansluiten op de [AUX IN]-aansluiting van het instrument, zodat u naar het geluid van die audiospeler kunt luisteren via de ingebouwde luidsprekers van het instrument.

LET OP

Om eventuele schade aan de apparaten te voorkomen, moet u eerst het externe apparaat en daarna pas het instrument inschakelen. Keer deze volgorde om bij het uitzetten: zet eerst het instrument uit en daarna het externe apparaat.

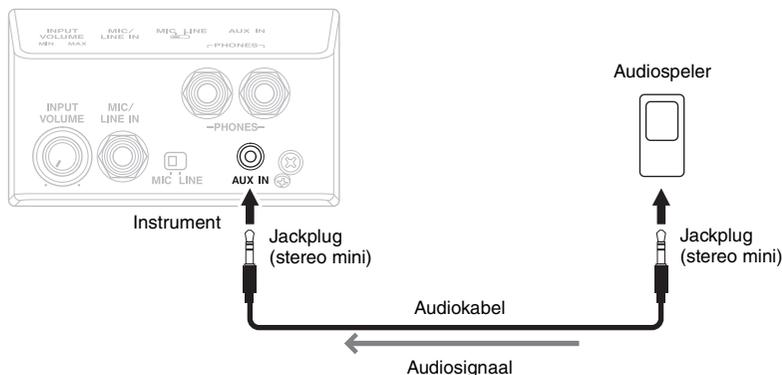

OPMERKING

- Gebruik audiokabels en adapterstekkers zonder impedantiewaarde.
- De USB Audio Interface-functie (zie boven) levert rechtstreeks, helder geluid op met een geluidskwaliteit met minder ruis en verslechtering dan bij geluid uit de [AUX IN]-aansluiting.

Een extern stereoluidsprekersysteem gebruiken om naar geluiden van het instrument te luisteren

U kunt een stereosysteem aansluiten via de AUX OUT [R]/[L/L+R]-aansluitingen om het geluid van het instrument te versterken. Het geluid dat wordt ingevoerd via de [AUX IN]-aansluiting en de [MIC/LINE IN]-aansluiting, wordt tegelijkertijd uitgevoerd.

LET OP

- Om mogelijke schade te voorkomen, moet u eerst het instrument en daarna pas het externe apparaat inschakelen. Keer deze volgorde om bij het uitzetten: zet eerst het externe apparaat uit en daarna het instrument.
- Omdat dit instrument automatisch kan worden uitgeschakeld via de automatische uitschakelfunctie (pagina 20), moet u het externe apparaat uitschakelen of de automatische uitschakelfunctie uitzetten als u het instrument enige tijd niet gaat gebruiken.
- Laat de uitvoer van de AUX OUT-aansluitingen niet naar de [AUX IN]-aansluiting lopen. Als u deze aansluiting maakt, wordt het signaal dat wordt ingevoerd bij de [AUX IN]-aansluiting uitgevoerd via de AUX OUT-aansluitingen. Deze aansluitingen kunnen resulteren in een terugkoppeling (rondzingen), wat normale weergave onmogelijk maakt en de apparatuur zelfs kan beschadigen.

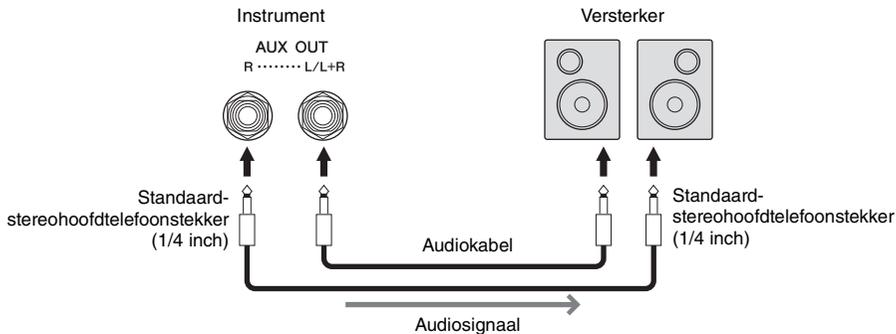

OPMERKING

- Als u een monoapparaat aansluiten, gebruikt u alleen de [L/L+R]-aansluiting.
- Gebruik een geschikte adapterstekker als de ingangsaansluiting van de versterker niet overeenkomt met de jackplug van de audiokabel.
- Gebruik audiokabels en adapterstekkers zonder impedantiewaarde.
- Als u het geluid dat via de AUX OUT-aansluitingen wordt uitgevoerd, monitort via een hoofdtelefoon die op het instrument is aangesloten, raden wij u aan de functies Binaural Sampling en Stereophonic Optimizer (pagina 23) uit te schakelen. Deze kunnen worden in- of uitgeschakeld via [Utility] → [Sound Setting] → [Binaural] in Smart Pianist.

Een voetschakelaar/voetregelaar aansluiten — [AUX PEDAL]-aansluiting

U kunt de FC4A/FC5-voetschakelaar of de FC7-voetregelaar (apart verkrijgbaar) aansluiten op de [AUX PEDAL]-aansluiting. Een voetschakelaar kan worden gebruikt om functies in en uit te schakelen, terwijl via een voetregelaar continue parameters, zoals het volume, worden bestuurd. De functie van het aangesloten pedaal kan worden ingesteld via [Utility] → [Pedal Setting] in Smart Pianist.

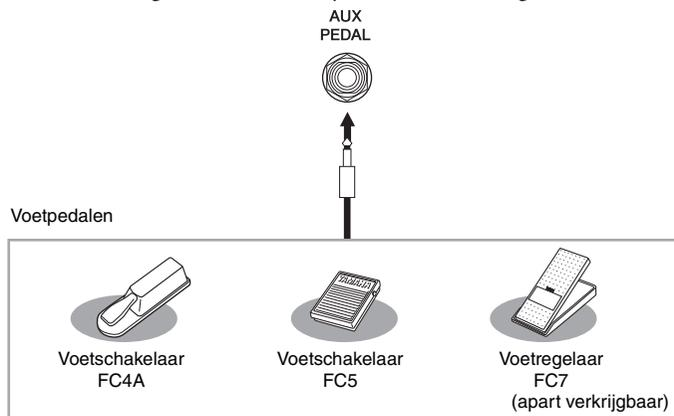

OPMERKING

- Zorg ervoor dat u het pedaal alleen aansluit of loskoppelt als het instrument uitstaat.
- Druk het pedaal niet in terwijl u het instrument aanzet. Hierdoor wijzigt u de herkende polariteit van het pedaal, wat een omgekeerde werking tot gevolg heeft.

Een microfoon of gitaar aansluiten — [MIC/LINE IN]-aansluiting

Op de [MIC/LINE IN]-aansluiting (standaardaansluiting voor hoofdtelefoons van 6,3 mm) kunt u een microfoon, gitaar of andere geluidsapparatuur aansluiten.

1 Zet voordat u het instrument aanzet de knop [INPUT VOLUME] op de laagste positie.

2 Sluit de microfoon of gitaar aan op de [MIC/LINE IN]-aansluiting.

OPMERKING

Zorg ervoor dat u een conventionele dynamische microfoon hebt.

3 Zet de [MIC/LINE]-schakelaar op 'MIC' of 'LINE', afhankelijk van het aan te sluiten instrument.

- **MIC:** Voor het aansluiten van apparatuur met een laag uitgangsniveau (zoals een microfoon, gitaar, bas)
- **LINE:** Voor het aansluiten van apparatuur met een hoog uitgangsniveau (zoals een synthesizer, keyboard, cd-speler)

4 Zet het instrument aan.

5 Pas de knop [INPUT VOLUME] aan terwijl u in de microfoon zingt of de gitaar bespeelt.

De microfoongerelateerde instellingen zoals Harmony en Reverb kunnen worden gemaakt via [Utility] → [Mic Setting] in Smart Pianist.

De microfoon of gitaar loskoppelen

Stel de knop [INPUT VOLUME] in op de laagste positie en haal vervolgens de microfoon/gitaar uit de [MIC/LINE IN]-aansluiting.

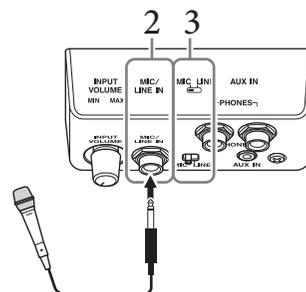
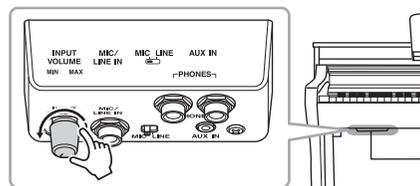

Externe MIDI-apparaten aansluiten — MIDI-aansluitingen

Gebruik de MIDI-aansluitingen en standaard-MIDI-kabels om externe MIDI-apparaten (keyboard, sequencer enz.) aan te sluiten.

MIDI [IN]: Ontvangt MIDI-berichten van een ander MIDI-apparaat.

MIDI [OUT]: Verzendt door het instrument gegenereerde MIDI-berichten naar een ander MIDI-apparaat.

MIDI [THRU]: Hiermee worden de MIDI-berichten doorgegeven die worden ontvangen via de MIDI [IN]-aansluiting.

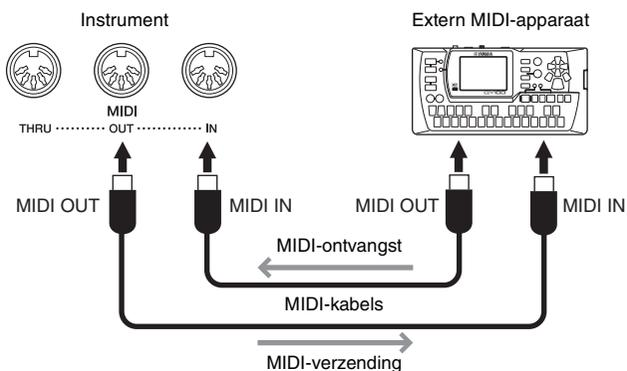

OPMERKING

- Download 'MIDI Basics' van Yamaha Downloads (pagina 8) voor meer informatie over MIDI.
- Als het instrument is aangesloten op Smart Pianist, kunnen er geen MIDI-berichten worden uitgevoerd via de MIDI OUT-aansluiting.
- Bij het verzenden van MIDI-gegevens van dit instrument naar een extern MIDI-apparaat, kunnen onverwachte geluiden optreden vanwege gegevens die verband houden met het Grand Expression Modeling-effect (pagina 20).

CSP-295GP - montage

⚠ **VOORZICHTIG**

- De montage moet door ten minste vier personen worden uitgevoerd
- Monteer het instrument op een hard en vlak vloeroppervlak met voldoende ruimte.
- Let erop dat u geen onderdelen door elkaar haalt en zorg ervoor dat alle onderdelen in de juiste richting worden geplaatst. Houd bij de montage van het instrument de onderstaande volgorde aan.
- Gebruik alleen de meegeleverde schroeven van de aangegeven grootte. Gebruik geen andere schroeven. Het gebruik van onjuiste schroeven kan beschadiging of een onjuiste werking van het product veroorzaken.
- Zorg ervoor dat u alle schroeven goed vastdraait bij het voltooien van de montage van het instrument.
- Voor de demontage van het instrument draait u de onderstaande volgorde om.

Zorg dat u een kruiskopschroevendraaier (+) van het juiste formaat bij de hand hebt.

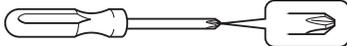

Verwijder alle onderdelen uit het pakket en controleer of u alle onderdelen hebt.

Hoofdapparaat

Plaats het hoofdapparaat op de hardschuimen beschermblokken om schade aan de aansluitpanelen en de luidsprekers aan de onderkant van het hoofdapparaat te voorkomen. Zorg er ook voor dat de pads de aansluitpanelen en de luidsprekers niet raken.

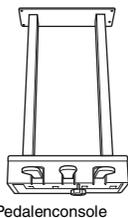
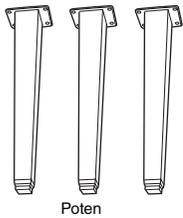
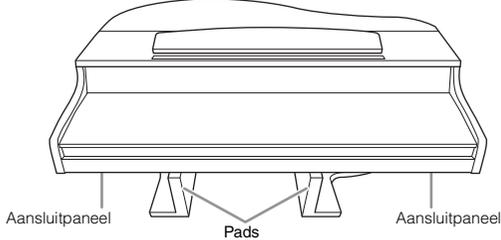

Bevat opgerolde pedaalkabel.

OPMERKING

Bij het verlaten van de fabriek zijn de pedalen beschermd met vinyl kappen. Verwijder voor gebruik de kappen van de pedalen om het pedaleffect optimaal te kunnen gebruiken.

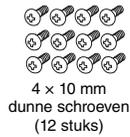
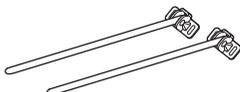
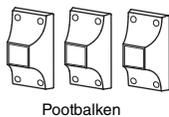

1. Zet het hoofdapparaat tegen de muur zoals hieronder wordt getoond.

⚠ **VOORZICHTIG**

Let erop dat uw vingers niet beklemd raken.

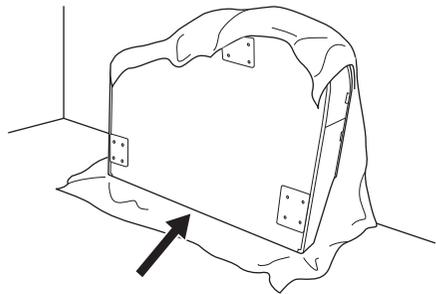

1-1. Spreid een groot zacht kleed, zoals een deken, uit om de vloer en muur te beschermen (zoals aangegeven).

1-2. Kantel het hoofdapparaat met de toetsenklep dicht en de toetsen naar beneden gericht tegen de muur.

LET OP

Plaats het instrument niet zoals weergegeven in de afbeelding.

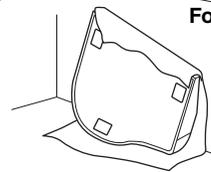
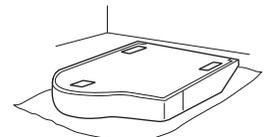
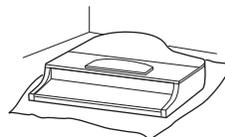

2. Bevestig de drie poten en drie pootbalken.

Zie het diagram hieronder om de richting van de poten te controleren.

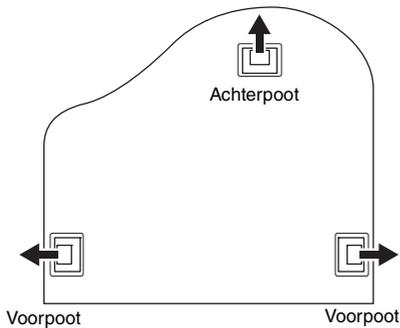

2-1. Plaats en draai de vier schroeven voor elke poot goed aan en begin hierbij met één van de voorpoten.

6 × 40 mm bevestigingsschroeven

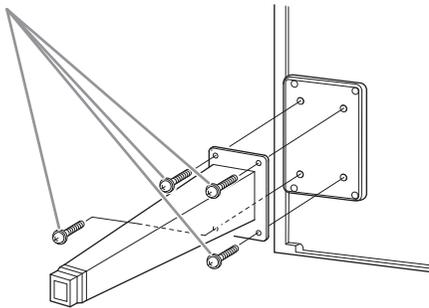

2-2. Schuif de pootbalken over de poten en bevestig ze aan elk van de poten met vier dunne schroeven (4 × 10 mm).

Zorg dat de geleidelijk schuin lopende kant van de pootbalken naar de binnenkant van het apparaat wijst, zoals aangegeven.

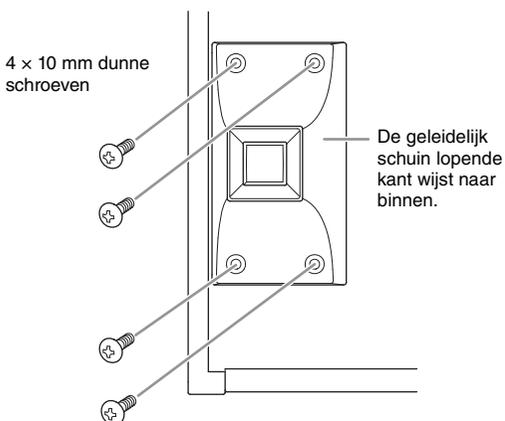

3. Bevestig de lierbeugels.

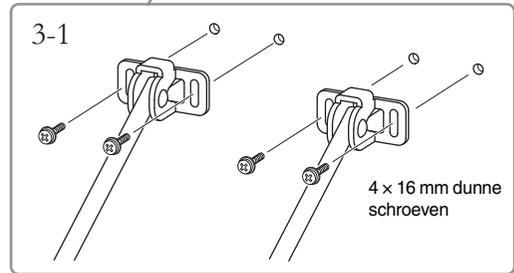
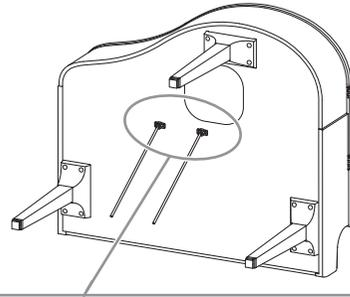

3-1. Bevestig de lierbeugels met de vier dunne schroeven (4 × 16 mm).

4. Til het instrument op en zet het in de staande positie.

Gebruik de voorpoten als ondersteuning bij het opzetten van het instrument.

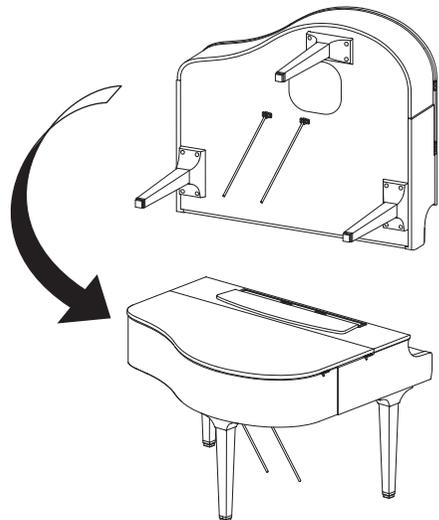

5. Plaats de pedalenconsole.

- 5-1. Verwijder het kabelbindertje en de tape waarmee het pedaalsnoer aan het bovenste gedeelte van de pedalenconsole vast zit.

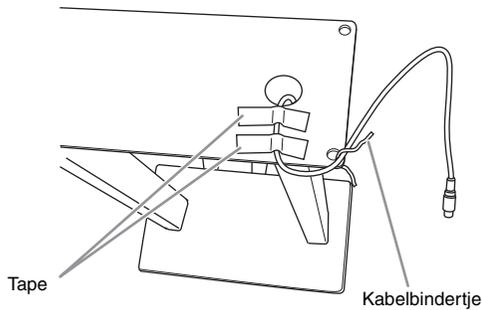

- 5-2. Bevestig de voorkant van de pedalenconsole aan de onderkant van het instrument door de twee bevestigingsschroeven (6 x 20 mm) met de hand aan te draaien.

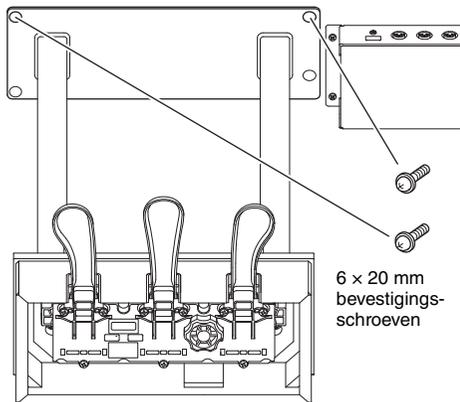

- 5-3. Plaats de lierbeugels in de uitsparingen van de pedalenconsole en zorg dat ze goed passen.

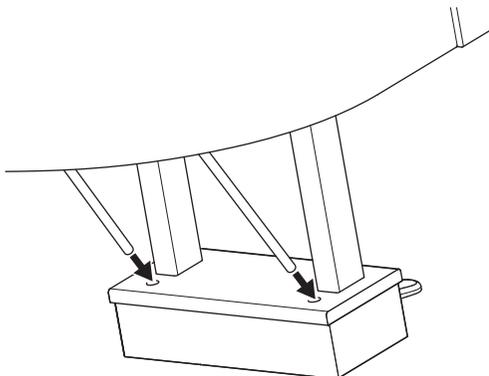

- 5-4. Breng het snoer op één lijn met de uitsparing in het instrument en bevestig de achterzijde van de pedalenconsole met de twee bevestigingsschroeven (6 x 20 mm), en draai vervolgens de twee schroeven van de voorkant van de pedalenconsole, die zijn aangebracht in stap 5-2, stevig aan.

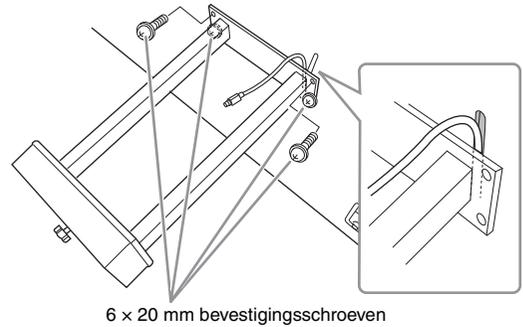

- 5-5. Draai de vier schroeven los die in stap 3 zijn bevestigd, en draai vervolgens de vier schroeven opnieuw goed aan terwijl u de lierbeugels in de richting van de pijlen duwt, zoals aangegeven.

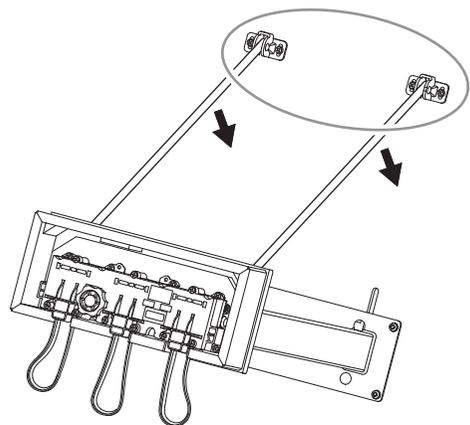

5-6. Steek de stekker van het pedaalsnoer in de pedaalaansluiting. Steek de stekker er met de pijlafdruk naar voren gericht (in de richting van de toetsen) in.

Als de stekker er niet makkelijk ingaat, forceer het dan niet. Controleer de positie van de stekker en probeer het dan nog eens.

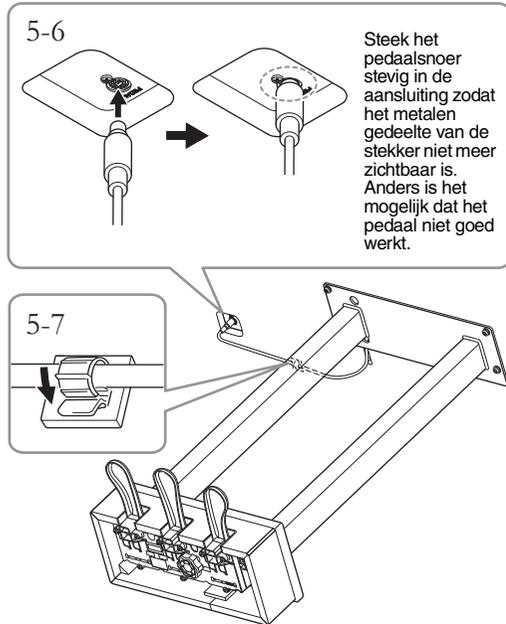

5-7. Bevestig de kabelhouder aan de onderzijde van het hoofdapparaat, zoals aangegeven, en klik vervolgens de houder rond het snoer.

6. Steek de stekker van het netsnoer in de AC IN-aansluiting.

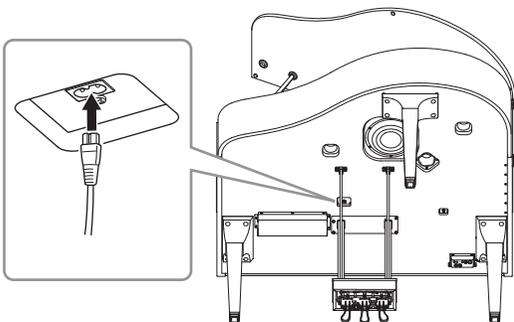

7. Draai de stabilisator totdat deze stevig contact heeft met het vloeroppervlak.

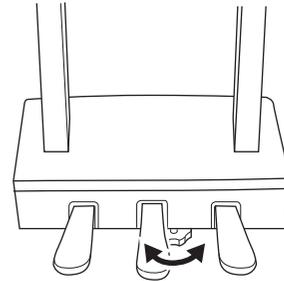

8. Bevestig de ophangbeugel voor de hoofdtelefoon.

Gebruik twee dunne schroeven (4 x 10 mm) om de ophangbeugel voor hoofdtelefoon te bevestigen, zoals in de afbeelding wordt weergegeven.

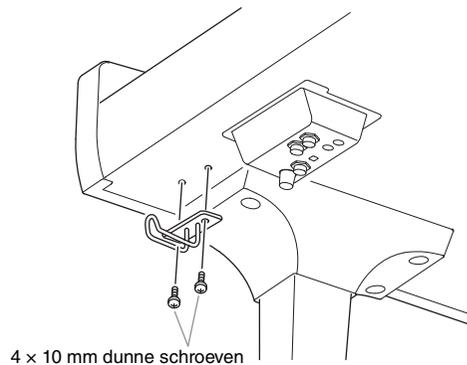

Controleer na het monteren de onderstaande punten.

- **Zijn er onderdelen overgebleven?**
→ Loop de montage-instructies nog eens door en herstel eventuele fouten.
- **Staat het instrument niet in de weg van deuren of andere beweegbare voorwerpen?**
→ Verplaats het instrument naar een geschikte locatie.
- **Maakt het instrument of de muziekstandaard een rammend geluid als u het instrument beweegt?**
→ Draai alle schroeven stevig aan.
- **Rammelt de pedalenconsole of geeft deze mee als u de pedalen indrukt?**
→ Draai aan de stabilisator totdat deze een stevig contact maakt met de vloer.
- **Zijn het pedaalsnoer en het netsnoer correct aangesloten?**
→ Controleer de aansluitingen.

⚠ VOORZICHTIG

Als het instrument of de muziekstandaard een krakend geluid maakt of wankel aanvoelt als u op het keyboard speelt, raadpleeg dan de montageschema's en draai alle schroeven steviger aan.

CSP-275/CSP-255 - montage

De afbeeldingen zoals hier getoond zijn gebaseerd op de CSP-275.

⚠ VOORZICHTIG

- De montage moet door ten minste twee personen worden uitgevoerd.
- Monteer het instrument op een hard en vlak vloeroppervlak met voldoende ruimte.
- Let erop dat u geen onderdelen door elkaar haalt en zorg ervoor dat alle onderdelen in de juiste richting worden geplaatst. Houd bij de montage van het instrument de onderstaande volgorde aan.
- Gebruik alleen de meegeleverde schroeven van de aangegeven grootte. Gebruik geen andere schroeven. Het gebruik van onjuiste schroeven kan beschadiging of een onjuiste werking van het product veroorzaken.
- Zorg ervoor dat u alle schroeven goed vastdraait bij het voltooien van de montage van het instrument.
- Voor de demontage van het instrument draait u de onderstaande volgorde om.

Zorg dat u een kruiskopschroevendraaier (+) van het juiste formaat bij de hand hebt.



Verwijder alle onderdelen uit het pakket en controleer of u alle onderdelen hebt.

Haal de piepschuimen beschermblokken uit de verpakking, leg ze op de vloer en plaats A er bovenop.

Leg de blokken zo neer dat ze de luidsprekerbox of aansluiting aan de onderkant van A niet blokkeren.

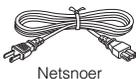
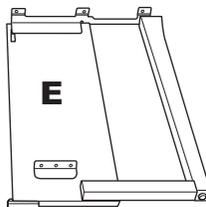
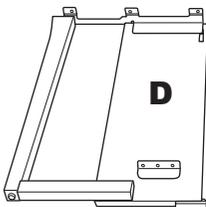
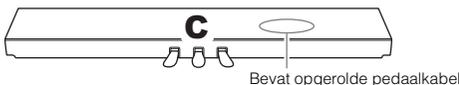
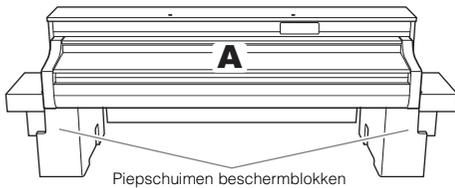

Ophangbeugel voor hoofdtelefoon



4 x 10 mm x 2

CSP-275B / CSP-275PE
CSP-255B / CSP-255PE



6 x 20 mm x 10



4 x 12 mm x 4

CSP-275WH
CSP-255WH



4 x 20 mm x 4



4 x 12 mm x 2



4 x 12 mm x 2

1 Bevestig C aan D en E.

- 1 Haal het opgerolde pedaalsnoer los en leg dit uit. Gooi het kunststof bindertje niet weg. Dit hebt u later in stap 5 nodig.

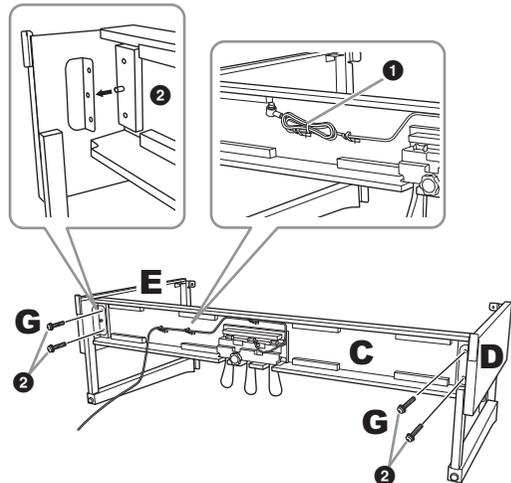

- 2 Steek de uitsteeksel in de gaten op de beugels en bevestig vervolgens D en E aan C door G vast te draaien (x 4).

2 Bevestig B.

Afhankelijk van het model van de digitale piano die u hebt aangeschaft, kan de kleur van het oppervlak aan één kant van B anders zijn dan de kleur aan de andere kant. In dat geval plaatst u B zo dat de kant met de kleur die overeenkomt met D en E, in de richting van de speler wijst.

- 1 Lijn de schroefgaten aan de bovenkant van B uit met de klampgaten op D en E en bevestig vervolgens de bovenhoeken van B aan D en E door H ($\times 2$) handvast te draaien.

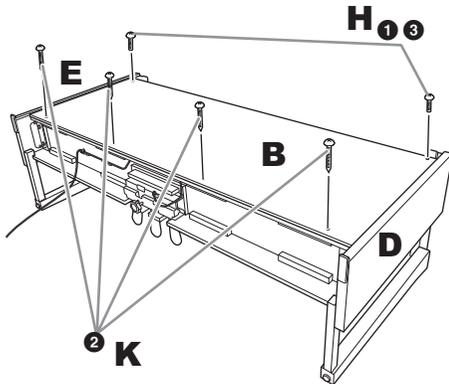

- 2 Zet het onderste uiteinde van B vast met K ($\times 4$).
- 3 Draai H in de bovenzijde van B die in stap 2 - 1 zijn bevestigd, goed vast.

3 Plaats A.

Zorg ervoor dat u uw handen minstens 15 cm van de einden van de onderkant van A afhoudt terwijl u dit op zijn plaats brengt.

Lijn de schroefgaten uit.

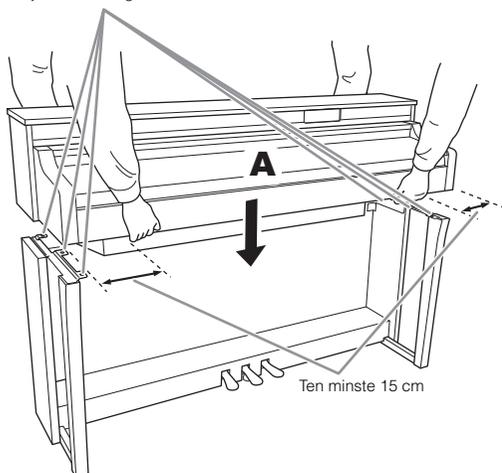

⚠ VOORZICHTIG

Let heel goed op dat u het instrument niet laat vallen en dat uw vingers niet bekneld raken. Houd A alleen vast op de plaats die hierboven wordt aangegeven.

4 Zet A vast.

- 1 Wijzig de positie van A zodat de linker- en rechterzijde van A van voren af gezien in gelijke mate achter D en E uitsteken.

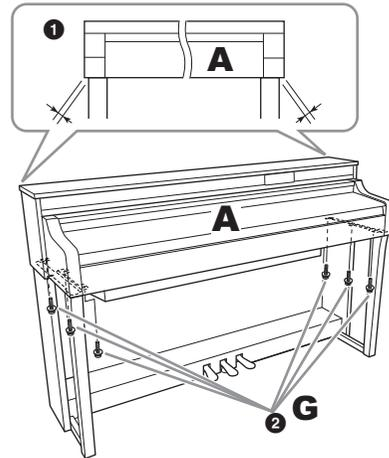

- 2 Zet A vast door G ($\times 6$) vanaf de voorkant vast te draaien.

5 Sluit het pedaalsnoer en het netsnoer aan.

- 1 Steek de stekker van het pedaalsnoer in de [PEDAL]-aansluiting.

Steek het pedaalsnoer stevig in de aansluiting zodat het metalen gedeelte van de stekker niet meer zichtbaar is. Anders is het mogelijk dat het pedaal niet goed werkt.

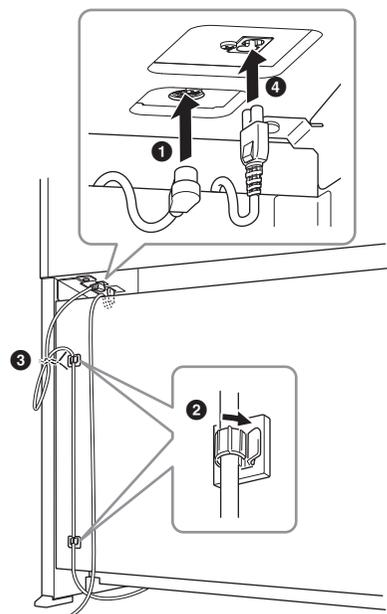
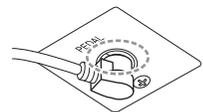

- 2 Bevestig de kabelhouders op het achterpaneel zoals aangegeven, en klik vervolgens het snoer in de houders.

- 3 Gebruik een kunststof bindbandje om eventueel overtollig pedaalsnoer samen te binden.
- 4 Steek de stekker van het netsnoer in de AC IN-aansluiting.

6 Stel de stabilisator in.

Draai de stabilisator totdat deze stevig contact heeft met het vloeroppervlak.

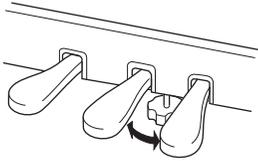

7 Bevestig de ophangbeugel voor de hoofdtelefoon.

Gebruik L (x 2) om de ophangbeugel te bevestigen zoals aangegeven in de afbeelding.

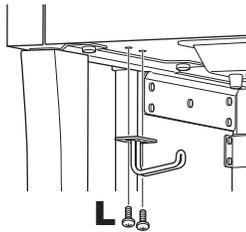

8 Bevestig de muziekstandaard aan A.

- 1 Draai J (x 2) handvast zoals aangegeven in de afbeelding.

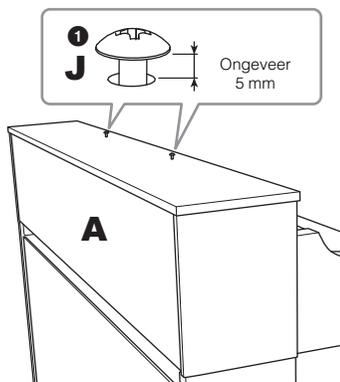

- 2 Plaats de beugels van de muziekstandaard op J en schuif ze zodat J in de kleinere uiteinden van de sleutelgatsleuven passen.

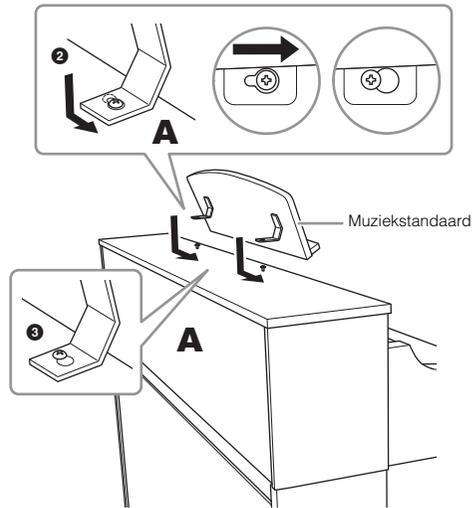

- 3 Draai J volledig vast.

Controleer na het monteren de onderstaande punten.

- **Zijn er onderdelen overgebleven?**
→ Loop de montage-instructies nog eens door en herstel eventuele fouten.
- **Staat het instrument niet in de weg van deuren of andere beweegbare voorwerpen?**
→ Verplaats het instrument naar een geschikte locatie.
- **Maakt het instrument of de muziekstandaard een rammend geluid als u het instrument beweegt?**
→ Draai alle schroeven stevig aan.
- **Rammelt de pedalenconsole of geeft deze mee als u de pedalen indrukt?**
→ Draai aan de stabilisator totdat deze een stevig contact maakt met de vloer.
- **Zijn het pedaalsnoer en het netsnoer correct aangesloten?**
→ Controleer de aansluitingen.

⚠ VOORZICHTIG

Als het instrument of de muziekstandaard een krakend geluid maakt of wankel aanvoelt als u op het keyboard speelt, raadpleeg dan de montageschema's en draai alle schroeven steviger aan.

Problemen oplossen

Probleem	Mogelijke oorzaak en oplossing
Het instrument gaat niet aan.	Het instrument is niet goed aangesloten. Steek de vrouwtjesstekker in de aansluiting van het instrument en de mannetjesstekker in een geschikt stopcontact (pagina 19).
Het instrument wordt automatisch uitgeschakeld.	Dit is normaal en is het gevolg van de automatische uitschakelfunctie. Stel indien nodig de parameter van de automatische uitschakelfunctie in (pagina 20).
Er is ruis te horen via de luidsprekers of hoofdtelefoon.	De bijgeluiden kunnen het gevolg zijn van interferentie die wordt veroorzaakt door het gebruik van een mobiele telefoon in de onmiddellijke nabijheid van het instrument. Zet de mobiele telefoon uit of gebruik deze op grotere afstand van het instrument.
Er komt ruis uit de luidsprekers van het instrument of de hoofdtelefoon wanneer u het instrument samen met het smartapparaat gebruikt.	Als u het instrument samen met uw smartapparaat gebruikt, raden we u aan verbinding te maken met een kabel, of uw apparaat zo in te stellen dat het geen radiogolven uitzendt (zoals met 'Vliegtuigmodus'), alleen Bluetooth/wifi in te schakelen en verbinding te maken met het instrument.
Het totaalvolume is laag of er is geen geluid te horen.	Het mastervolume is te laag ingesteld. Stel dit in op een geschikt niveau met de schuif [MASTER VOLUME] (pagina 21).
	Er is een stekker aangesloten op de [PHONES]-aansluiting. Koppel de hoofdtelefoon of adapterstekker los.
Pedalen werken niet.	Het pedaalsnoer is mogelijk niet stevig aangesloten op de [PEDAL]-aansluiting. Steek het pedaalsnoer helemaal in de aansluiting totdat het metalen gedeelte van de stekker niet meer zichtbaar is (pagina 49).
Het keyboardvolume is lager dan het metronoomvolume.	Het volumeniveau voor de metronoom is te hoog ingesteld. Pas het metronoomvolume aan (pagina 34).
Hogere en lagere noten klinken niet goed als er een transposeer- of octave-instelling is gemaakt.	Het instrument kan een toetsbereik van C-2 – G8 beslaan wanneer u de transponering instelt. Als er noten lager dan C-2 worden gespeeld, is het feitelijke resulterende geluid een octaaf hoger. Als er noten hoger dan G8 worden gespeeld, is het feitelijke resulterende geluid een octaaf lager.
De in audioformaat opgenomen geluidsuitvoer van de externe luidspreker of het geluid van het afspelen van een song is niet normaal.	Dit komt doordat de instelling 'Binaural' is ingeschakeld. Als 'Binaural' is ingeschakeld en er een hoofdtelefoon is aangesloten, veranderen de VRM-voices (inclusief het geluid buiten de hoofdtelefoon) automatisch naar het geluid van binaurale sampling of het geluid dat is verbeterd met de stereofonische optimizer. Dit is standaard ingeschakeld. U kunt dit in- of uitschakelen via [Utility] → [Sound Setting] → [Binaural] op Smart Pianist.
Drie lijnen met stroomlampjes blijven rood knipperen.	De communicatie met de draadloze USB-LAN-adapter is uitgeschakeld vanwege de overstroom naar de draadloze USB-LAN-adapter. Koppel het apparaat los van de [USB TO DEVICE]-aansluiting en zet het instrument uit en weer aan.
Eén lijn streamlampjes knippert rood en stopt.	Er is een USB-apparaat dat niet kan worden gebruikt, aangesloten op de [USB-C]- of [USB TO DEVICE]-aansluiting. Een smartapparaat of een computer kan worden aangesloten op de [USB-C]-aansluiting (pagina 29, 39). Voor de apparaten die kunnen worden aangesloten op de [USB TO DEVICE]-aansluiting, raadpleegt u pagina 27.

*Zie de Help in de app voor informatie over de functies en bediening van Smart Pianist.

Specificaties

Specificaties van het instrument

		CSP-295GP	CSP-295	CSP-275	CSP-255	
Productnaam		Digital Piano				
Afmetingen/ gewicht	Breedte [Voor modellen met gepolitoerde afwerking]	[1430 mm]	1437 mm [1437 mm]	1412 mm [1418 mm]		
	Hoogte [Voor modellen met gepolitoerde afwerking]	Met gesloten muziekstandaard	[931 mm]	1127 mm [1129 mm]	1041 mm [1041 mm]	
		Met geopende muziekstandaard	[1093 mm]			
		Met geopende klep	[1580 mm]		-	
	Diepte [Voor modellen met gepolitoerde afwerking]	[1237 mm]	484 mm [484 mm]	465 mm [466 mm]		
Gewicht [Voor modellen met gepolitoerde afwerking]	[133 kg]	99 kg [Zwart: 103 kg/ Wit: 104 kg]	67 kg [69 kg]	58 kg [61 kg]		
Besturings- interface	Keyboard	Aantal toetsen	88			
		Type	GrandTouch Keyboard: houten toetsen (alleen wit), toetsbedekking van synthetisch ebbenhout en ivoor, echappement	GrandTouch-S Keyboard: houten toetsen (alleen wit), toetsbedekking van synthetisch ebbenhout en ivoor, echappement	GrandTouch-S Keyboard: toetsbedekking van synthetisch ebbenhout en ivoor, echappement	
		Lineaire hamers met gewicht (Graded Hammers) met 88 toetsen	Ja		-	
		Tegengewicht	Ja		-	
		Aanslaggevoeligheid	Soft2/Soft1/Medium/Hard1/Hard2/Fixed			
		Pedaal	Aantal pedalen	3: Demper (met halfpedaalfunctie), sostenuto, soft		
	GrandTouch-pedalen		Ja		-	
	GP Response-demperpedaal		Ja		-	
Paneel	Taal	Engels				
Kast	Soort toetsenklep	Schuiven	Vouwen	Schuiven		
	Muziekstandaard	Ja (met muziekclips)				
Functies	Bluetooth (Heeft deze functie mogelijk niet, afhankelijk van het land waarin u het product hebt gekocht.)	Audio	Ondersteund profiel: A2DP, Compatibele codec: SBC			
		MIDI	In overeenstemming met de MIDI-specificatie van Bluetooth Low Energy			
		Bluetooth-versie	5.0			
		Draadloze uitvoer	Bluetooth-klasse 2			
		Maximale communicatieafstand	Ongeveer 10 m			
		Radiofrequentie	2401 – 2481 MHz			
		Maximaal uitgangsvermogen (EIRP)	4 dBm			
		Type modulatie	FHSS			

		CSP-295GP	CSP-295	CSP-275	CSP-255
Functies	USB Audio Interface	44,1 kHz, 24-bits, stereo			
	Lesson/Guide	Ja (met streamlampjes)			
Voices	Toongeneratie	Pianogeluid	Yamaha CFX, Bösendorfer Imperial		
		Binaurale sampling	Ja (alleen 'CFX Grand' en 'Bösendorfer')		
	Piano-effecten	VRM (Virtual Resonance Modeling)	Ja		
		Grand Expression Modeling	Ja		
		Toets-los-samples	Ja		
		Smooth Release	Ja		
	Polyfonie (max.)	256			
Compatibiliteit (voor het afspelen van songs)	XG, GS, GM, GM2				
Aansluitingen	Hoofdtelefoon	Standaard-stereojack (× 2)			
	Microfoon	Mic/Line In (standaard monohoofdtelefoonaansluiting), ingangsvolume			
	MIDI	IN, OUT, THRU			
	AUX IN	Stereo mini-aansluiting			
	AUX OUT	Standaardjack (R, L/L+R)			
	AUX PEDAL	Ja			
	USB TO DEVICE	Ja			
	USB-C	Ja			
Geluids-systeem	Versterkers	(50 W + 50 W + 40 W) × 2	(50 W + 50 W + 40 W) × 2	(50 W + 50 W) × 2	40 W × 2
	Luidsprekers	(16 cm + 8 cm + 2,5 cm (dome) met golfgeleider) × 2 + 20 cm, Spruce Cone-luidspreker, Twisted Flare-poort	(16 cm + 8 cm + 2,5 cm (koepel) met bidirectionele hoorn) × 2, Spruce Cone-luidspreker	(16 cm + 8 cm) × 2	16 cm × 2
Spanningsvoorziening	Automatisch uitschakelen	Ja			
Meegeleverde accessoires		Gebruikershandleiding, Online Member Product Registration (Online registratie van lid en product), netsnoer, kruk*, ophangbeugel voor hoofdtelefoon en bevestigingsschroeven *Wordt mogelijk niet meegeleverd in uw regio. Neem hiervoor contact op met uw Yamaha-dealer.			

Apart verkrijgbare accessoires

- *Mogelijk niet beschikbaar in uw regio.
- Hoofdtelefoon HPH-150, HPH-100, HPH-50
- Voetschakelaar FC5, FC4A
- Voetregelaar FC7
- Draadloze USB-LAN-adapter UD-WL01

Compatibele indelingen voor dit instrument

■ GM2

'GM (General MIDI)' is een van de meest voorkomende voicetoewijzingsindelingen. De standaardspecificatie 'GM System Level 2' is een verbetering ten opzichte van de originele 'GM', waarbij ook de songgegevenscompatibiliteit is verbeterd. De specificatie voorziet in een grotere polyfonie, uitgebreidere voiceselectie, uitgebreide voiceparameters en geïntegreerde effectverwerking.

■ XG

XG is een enorme verbetering van de GM System Level 1-indeling en is speciaal door Yamaha ontwikkeld om in meer voices en variaties, alsook in een grotere expressieve besturing van de voices en effecten te voorzien en om een goede gegevenscompatibiliteit in de toekomst veilig te stellen.

■ GS

GS is ontwikkeld door de Roland Corporation. Op dezelfde manier als Yamaha XG is GS een belangrijke verbetering van de GM-specificatie om in meer voices en drumkits en hun variaties te voorzien, evenals in een grotere expressieve besturing van voices en effecten.

■ XF

De XF-indeling van Yamaha voegt grotere functionaliteit en open uitbreidbaarheid voor de toekomst toe aan de SMF-standaard (Standard MIDI File). Dit instrument kan songteksten weergeven wanneer een XF-bestand met songtekstgegevens wordt afgespeeld.

Wat u kunt doen met het instrument op zichzelf en wanneer het verbonden is met Smart Pianist

		Alleen instrument	Instrument + Smart Pianist
Taal		Engels	Menu: Engels/Duits/Frans/Spaans/Japans/Chinees Berichten en Help: 26 talen
Piano Room (verschillende instellingen voor pianogeluid)		–	Ja
Voices	Aantal voices	10	CSP-295GP/CSP-295: 919, CSP-275/CSP-255: 819
	Layer (twee voices stapelen (layeren))	–	Ja
	Left (twee verschillende voices met de linker- en rechterhand spelen)	–	Ja
	Splitpunt wijzigen	–	Ja
	Octaveren	–	Ja
Stijlen	Aantal stijlen	10	CSP-295GP/CSP-295: 525, CSP-275/CSP-255: 495
	Akkoorddetectiegebied	Full (kan niet worden gewijzigd)	Full/Lower
	Intro/Ending	Aan (kan niet worden gewijzigd)	Aan/Uit
	Sectie wijzigen	–	Main × 4
	Synchro Start	–	Ja
	Partijen afspelen	Alle/Ritme&Bas/Ritme	8 partijen, onafhankelijke aan/uit-regeling
Effecten	Reverbtypen	5 typen	65 typen
Opnemen	MIDI	–	Ja (SMF-indeling 0)
	Audio	–	Ja (WAV, AAC) *Alleen op te nemen via de USB-kabel of wifi-verbinding.
Songs	Aantal af te spelen nummers	10	403
	Streamlampjes instellen	Aan (kan niet worden gewijzigd)	Aan/uit, snelheid
	Guide-type	Correct Key (kan niet worden gewijzigd)	Correct Key/Any Key/Karao-key/Your Tempo
	Functie voor weergave van muzieknotatie/akkoorden/songteksten	–	Ja
	Audio To Score	–	Ja
	A-B herhaling	–	Ja
Registratiegeheugen		–	Ja
Metronoom		Ja	
Tempo		5 – 500, Tap Tempo	
Balans (volumebalans tussen partijen)		–	Ja
Utility	Transpose	Keyboard	Keyboard/stijl, song
	Tuning	414,8 – 440,0 – 466,8 Hz (stappen van 0,2 Hz)	414,8 – 440,0 – 466,8 Hz (stappen van 0,2 Hz), 9 schaaltypen
	Keyboardinstelling (Touch Curve)	Soft2/Soft1/Medium/Hard1/Hard2/Fixed	
	Pedaalinstelling	–	Ja (functies kunnen worden geselecteerd)
	Microfooninstellingen	–	Ja (Vocal Harmony enz.)
	Master EQ	–	Ja
	Geluidsinstelling	–	Ja (binauraal, IAC enz.)
	Automatisch uitschakelen	Uitgeschakeld/ingeschakeld	Uitgeschakeld/ingeschakeld (verstreken tijd kan worden ingesteld)

Op Smart Pianist kunnen nog veel meer parameters worden ingesteld. Bekijk ze en probeer ze uit in de app.

De inhoud van deze handleiding geldt voor de meest recente specificaties op de datum dat de handleiding is gepubliceerd. Voor de meest recente handleiding gaat u naar de website van Yamaha, waar u het bestand met de handleiding kunt downloaden. Aangezien specificaties, apparatuur en afzonderlijk verkochte accessoires kunnen verschillen per gebied, kunt u het beste contact opnemen met uw Yamaha-dealer.

Index

A

Aanslaggevoeligheid	35
Aansluiten (externe apparaten)	39
App	24
Audio Loopback	37
Audioapparaat	40
Automatisch uitschakelen	20

B

Back-upgegevens	20
Begeleiding	33
Binaurale sampling	23
Bluetooth	25

C

Computer	39
----------------	----

F

Functielijst	30
--------------------	----

G

Gitaar	42
GP Response-demperpedaal (CSP-295GP/CSP-295)	22
Grand Expression Modeling	20

H

Halfpedaal	21
Hoofdtelefoon	22

I

IAC (Intelligent Acoustic Control)	21
Initialiseren	38

K

Klep	18
------------	----

M

Metronoom	34
Microfoon	42
MIDI-apparaat	43
MIDI-zendkanaal	37
Montage (CSP-275/CSP-255)	48
Montage (CSP-295GP)	44
Muziekstandaard	16
Muzieksteunen	16

O

Ophangbeugel voor hoofdtelefoon	22
---------------------------------------	----

P

Pedaal	21
--------------	----

R

Reverb	35
--------------	----

S

Smart Pianist	24
Song	32
Songlijst	31
Stereofonische optimizer	23
Stijl	33
Stijlijst	31

T

Tempo	34
Toetsenklep	15
Toonhoogte	36
Transponeren	36
Tuning	36

U

USB Audio Interface	40
---------------------------	----

V

Verbinding (Smart Pianist)	24
Voeding	19
Voetregelaar	41
Voetschakelaar	41
Voice	32
Voicelijst	30
Volume (mastervolume)	21
Volume (metronoom)	34
VRM	23

W

Wifi	27
------------	----

**Gegevens en auteursrechten voor de vooraf geïnstalleerde songs
Kreditering og ophavsrettigheder for de forudinstallerede melodier
Kompositörer och upphovsrätt för förinstallerade Songer**

All I Want For Christmas Is You

Words and Music by Mariah Carey and Walter Afanasieff

Copyright © 1994 UNIVERSAL TUNES, BEYONDIDOLIZATION, SONY/ATV MUSIC PUBLISHING LLC, TAMAL VISTA MUSIC and KOBALT MUSIC COPYRIGHTS SARL

All Rights for BEYONDIDOLIZATION Administered by UNIVERSAL TUNES

All Rights for SONY/ATV MUSIC PUBLISHING LLC and TAMAL VISTA MUSIC

Administered by SONY/ATV MUSIC PUBLISHING LLC, 424 Church Street, Suite 1200, Nashville, TN 37219

All Rights for KOBALT MUSIC COPYRIGHTS SARL Administered Worldwide by KOBALT SONGS MUSIC PUBLISHING All Rights Reserved Used by Permission

All The Things You Are

Lyrics by Oscar Hammerstein II
Music by Jerome Kern

Copyright © 1939 UNIVERSAL - POLYGRAM INTERNATIONAL PUBLISHING, INC.

Copyright Renewed

All Rights Reserved Used by Permission

Autumn Leaves

English lyric by Johnny Mercer

French lyric by Jacques Prevert

Music by Joseph Kosma

© 1947, 1950 (Renewed) ENOCH ET CIE

Sole Selling Agent for U.S. and Canada:

MORLEY MUSIC CO., by agreement with ENOCH ET CIE

All Rights Reserved

Back For Good

Words and Music by Gary Barlow

Copyright © 1995 Sony/ATV Music Publishing (UK) Limited

All Rights Administered by Sony/ATV Music Publishing LLC, 424 Church Street, Suite 1200, Nashville, TN 37219

International Copyright Secured All Rights Reserved

Billie Jean

Words and Music by Michael Jackson

Copyright © 1982 Mijac Music

All Rights Administered by Sony/ATV Music Publishing LLC, 424 Church Street, Suite 1200, Nashville, TN 37219

International Copyright Secured All Rights Reserved

Can't Take My Eyes Off Of You

Words and Music by Bob Crewe and Bob Gaudio

Copyright © 1967 EMI Longitude Music and Seasons Four Music

Copyright Renewed

All Rights on behalf of EMI Longitude Music Administered by Sony/ATV Music Publishing LLC, 424 Church Street, Suite 1200, Nashville, TN 37219

International Copyright Secured All Rights Reserved

Candle In The Wind

Words and Music by Elton John and Bernie Taupin

Copyright © 1973 UNIVERSAL/DICK JAMES MUSIC LTD.

Copyright Renewed

All Rights in the United States and Canada

Controlled and Administered by UNIVERSAL - SONGS OF POLYGRAM INTERNATIONAL, INC.

All Rights Reserved Used by Permission

Clocks

Words and Music by Guy Berryman, Jon

Buckland, Will Champion and Chris Martin

Copyright © 2002 by Universal Music Publishing MGB Ltd.

All Rights in the United States Administered by Universal Music - MGB Songs

International Copyright Secured All Rights Reserved

Dancing Queen

Words and Music by Benny Andersson, Bjorn

Ulvaeus and Stig Anderson

Copyright © 1976, 1977 UNIVERSAL/UNION SONGS MUSIKFORLAG AB

Copyright Renewed

All Rights Administered by UNIVERSAL - POLYGRAM INTERNATIONAL

PUBLISHING, INC. and EMI GROVE PARK MUSIC, INC.

All Rights Reserved Used by Permission

Eternal Flame

Words and Music by Billy Steinberg, Tom Kelly and Susanna Hoffs

Copyright © 1988 Sony/ATV Music Publishing LLC and Bangophile Music

All Rights on behalf of Sony/ATV Music

Publishing LLC Administered by Sony/ATV Music Publishing LLC, 424 Church Street, Suite 1200, Nashville, TN 37219

All Rights on behalf of Bangophile Music Controlled and Administered by Songs Of Universal, Inc.

International Copyright Secured All Rights Reserved

Every Breath You Take

Music and Lyrics by Sting

Copyright © 1983 G.M. Sumner

All Rights Administered by Sony/ATV Music Publishing LLC, 424 Church Street, Suite 1200, Nashville, TN 37219

International Copyright Secured All Rights Reserved

Fields Of Gold

Music and Lyrics by Sting

Copyright © 1993 Steerpike Ltd.

All Rights Administered by Sony/ATV Music Publishing LLC, 424 Church Street, Suite 1200, Nashville, TN 37219

International Copyright Secured All Rights Reserved

Final Countdown

Words and Music by Joey Tempest

Copyright © 1986 EMI Music Publishing Ltd.

All Rights Administered by Sony/ATV Music Publishing LLC, 424 Church Street, Suite 1200, Nashville, TN 37219

International Copyright Secured All Rights Reserved

The Girl From Ipanema (Garôta De Ipanema)

Music by Antonio Carlos Jobim

English Words by Norman Gimbel

Original Words by Vinicius De Moraes

Copyright © 1963 ANTONIO CARLOS JOBIM and VINICIUS DE MORAES, Brazil

Copyright Renewed 1991 and Assigned to SONGS OF UNIVERSAL, INC. and WORDS WEST LLC

English Words Renewed 1991 by NORMAN GIMBEL for the World and Assigned to WORDS WEST LLC (P.O. Box 15187, Beverly Hills, CA 90209 USA)

All Rights Reserved Used by Permission

Hallelujah

Words and Music by Leonard Cohen

Copyright © 1985 Sony/ATV Music Publishing LLC

All Rights Administered by Sony/ATV Music Publishing LLC, 424 Church Street, Suite 1200, Nashville, TN 37219

International Copyright Secured All Rights Reserved

Hey Jude

Words and Music by John Lennon and Paul McCartney

Copyright © 1968 Sony/ATV Music Publishing LLC

Copyright Renewed

All Rights Administered by Sony/ATV Music Publishing LLC, 424 Church Street, Suite 1200, Nashville, TN 37219

International Copyright Secured All Rights Reserved

I Will Always Love You

Words and Music by Dolly Parton

Copyright © 1973 Velvet Apple Music

Copyright Renewed

All Rights Administered by Sony/ATV Music Publishing LLC, 424 Church Street, Suite 1200, Nashville, TN 37219

International Copyright Secured All Rights Reserved

In The Mood

By Joe Garland

Copyright © 1939, 1960 Shapiro, Bernstein & Co., Inc., New York

Copyright Renewed

International Copyright Secured All Rights Reserved

Used by Permission

Into The Unknown

from FROZEN 2

Music and Lyrics by Kristen Anderson-Lopez and Robert Lopez

© 2019 Wonderland Music Company, Inc.

All Rights Reserved. Used by Permission.

Just The Way You Are

Words and Music by Billy Joel

Copyright © 1977 ALMO MUSIC CORP. and IMPULSIVE MUSIC

Copyright Renewed

All Rights Administered by ALMO MUSIC CORP.

All Rights Reserved Used by Permission

La Bamba

By Richard Valenzuela

Copyright © 1959 EMI Longitude Music and Valens Heirs Designee

Copyright Renewed

All Rights Administered by Sony/ATV Music Publishing LLC, 424 Church Street, Suite 1200, Nashville, TN 37219

International Copyright Secured All Rights Reserved

Let There Be Love

Lyric by Ian Grant
 Music by Lionel Rand
 Copyright © 1940 Shapiro, Bernstein & Co.,
 Inc., New York
 Copyright Renewed
 International Copyright Secured All Rights
 Reserved Used by Permission

Lover

Words and Music by Taylor Swift
 Copyright © 2019 Sony/ATV Music Publishing
 LLC and Taylor Swift Music
 All Rights Administered by Sony/ATV Music
 Publishing LLC, 424 Church Street, Suite
 1200, Nashville, TN 37219
 International Copyright Secured All Rights
 Reserved

Moon River

from the Paramount Picture BREAKFAST AT
 TIFFANY'S
 Words by Johnny Mercer
 Music by Henry Mancini
 Copyright © 1961 Sony/ATV Music Publishing
 LLC
 Copyright Renewed
 All Rights Administered by Sony/ATV Music
 Publishing LLC, 424 Church Street, Suite
 1200, Nashville, TN 37219
 International Copyright Secured All Rights
 Reserved

**My Heart Will Go On (Love Theme From
"Titanic")**

from the Paramount and Twentieth Century
 Fox Motion Picture TITANIC
 Music by James Horner
 Lyric by Will Jennings
 Copyright © 1997 Sony/ATV Harmony, Sony/
 ATV Melody, T C F Music Publishing, Inc.,
 Fox Film Music Corporation and Blue Sky
 Rider Songs
 All Rights on behalf of Sony/ATV Harmony and
 Sony/ATV Melody Administered by Sony/
 ATV Music Publishing LLC, 424 Church
 Street, Suite 1200, Nashville, TN 37219
 All Rights on behalf of Blue Sky Rider Songs
 Administered by Irving Music, Inc.
 International Copyright Secured All Rights
 Reserved

Poker Face

Words and Music by Stefani Germanotta and
 RedOne
 Copyright © 2008 Sony/ATV Music Publishing
 LLC, House Of Gaga Publishing Inc. and
 RedOne Productions, LLC
 All Rights Administered by Sony/ATV Music
 Publishing LLC, 424 Church Street, Suite
 1200, Nashville, TN 37219
 International Copyright Secured All Rights
 Reserved

Señorita

Words and Music by Camila Cabello, Charlotte
 Aitchison, Jack Patterson, Shawn Mendes,
 Magnus Høiberg, Benjamin Levin, Ali
 Tamposi and Andrew Wotman
 Copyright © 2019 Maidmetal Limited,
 Milamoon Songs, Stellar Songs Ltd., EMI
 Music Publishing Ltd., Songs Of Universal,
 Inc., Mendes Music, Infinite Stripes, Back
 Hair Music Publishing, Universal Music
 Works, Please Don't Forget To Pay Me Music,
 Reservoir 416 and Andrew Watt Music
 All Rights on behalf of Maidmetal Limited,
 Milamoon Songs, Stellar Songs Ltd. and EMI
 Music Publishing Ltd. Administered by
 Sony/ATV Music Publishing LLC, 424
 Church Street, Suite 1200, Nashville,
 TN 37219

All Rights on behalf of Mendes Music, Infinite
 Stripes and Back Hair Music Publishing
 Administered by Songs Of Universal, Inc.
 All Rights on behalf of Please Don't Forget To
 Pay Me Music Administered by Universal
 Music Works
 All Rights on behalf of Reservoir 416
 Administered Worldwide by Reservoir
 Media Management, Inc.
 All Rights on behalf of Andrew Watt Music
 Administered Worldwide by Songs Of Kobalt
 Music Publishing
 International Copyright Secured All Rights
 Reserved

Shallow

from A STAR IS BORN
 Words and Music by Stefani Germanotta, Mark
 Ronson, Andrew Wyatt and Anthony
 Rossomando
 Copyright © 2018 Sony/ATV Music Publishing
 LLC, SG Songs Worldwide, Concord
 Copyrights, Songs Of Zelig, Downtown
 DMP Songs, Downtown DLJ Songs,
 Stephaniesays Music, White Bull Music
 Group, Warner-Barham Music, LLC and
 Warner-Olive Music, LLC
 All Rights on behalf of Sony/ATV Music
 Publishing LLC and SG Songs Worldwide
 Administered by Sony/ATV Music
 Publishing LLC, 424 Church Street, Suite
 1200, Nashville, TN 37219

All Rights on behalf of Songs Of Zelig
 Administered by Concord Copyrights
 All Rights on behalf of Downtown DMP Songs,
 Downtown DLJ Songs, Stephaniesays Music
 and White Bull Music Group Administered
 by Downtown Music Publishing LLC
 All Rights (Excluding Print) on behalf of
 Warner-Barham Music, LLC Administered
 by Songs Of Universal, Inc.
 All Rights (Excluding Print) on behalf of
 Warner-Olive Music, LLC Administered by
 Universal Music Corp.
 Exclusive Worldwide Print Rights on behalf of
 Warner-Barham Music, LLC and Warner-
 Olive Music, LLC Administered by Alfred
 Music
 International Copyright Secured All Rights
 Reserved

Spanish Eyes

Words by Charles Singleton and Eddie Snyder
 Music by Bert Kaempfert
 Copyright © 1965 Bert Kaempfert Music
 Copyright Renewed
 All Rights Administered by Sony/ATV Music
 Publishing LLC, 424 Church Street, Suite
 1200, Nashville, TN 37219
 International Copyright Secured All Rights
 Reserved

10,000 Hours

Words and Music by Dan Smyers, Jordan
 Reynolds, Shay Mooney, Justin Bieber, Jason
 Boyd and Jessie Jo Dillon
 © 2019 WC MUSIC CORP., BEATS AND
 BANJOS, BUCKEYE26, JREYNMUSIC,
 WARNER-TAMERLANE PUBLISHING
 CORP., SHAY MOONEY MUSIC,
 UNIVERSAL MUSIC CORP., BIEBER TIME
 PUBLISHING, BMG GOLD SONGS, POO
 BZ PUBLISHING INC., BIG MUSIC
 MACHINE and BIG ASS PILE OF DIMES
 MUSIC
 All Rights for BEATS AND BANJOS,
 BUCKEYE26 and JREYNMUSIC
 Administered by WC MUSIC CORP.
 All Rights for SHAY MOONEY MUSIC
 Administered by WARNER-TAMERLANE
 PUBLISHING CORP.

All Rights for BIEBER TIME PUBLISHING
 Administered by UNIVERSAL MUSIC
 CORP. All Rights for BMG GOLD SONGS
 and POO BZ PUBLISHING INC.
 Administered by BMG RIGHTS
 MANAGEMENT (US) LLC
 All Rights Reserved Used by Permission

Unchained Melody

Lyric by Hy Zaret
 Music by Alex North
 © 1955 (Renewed) North Melody Publishing
 (SESAC) and HZUM Publishing (SESAC) c/
 o Unchained Melody Publishing, LLC
 All Rights Reserved Used by Permission

Up Where We Belong

from the Paramount Picture AN OFFICER
 AND A GENTLEMAN
 Words by Will Jennings
 Music by Buffy Sainte-Marie and Jack Nitzsche
 Copyright © 1982 Sony/ATV Music Publishing
 LLC
 All Rights Administered by Sony/ATV Music
 Publishing LLC, 424 Church Street, Suite
 1200, Nashville, TN 37219
 International Copyright Secured All Rights
 Reserved

What A Wonderful World

Words and Music by George David Weiss and
 Bob Thiele
 Copyright © 1967 by Range Road Music Inc.,
 Quartet Music and Abilene Music Copyright
 Renewed
 All Rights for Range Road Music Inc.
 Administered by Round Hill Carlin, LLC
 All Rights for Quartet Music Administered by
 BMG Rights Management (US) LLC
 All Rights for Abilene Music Administered by
 Concord Sounds c/o Concord Music
 Publishing
 International Copyright Secured All Rights
 Reserved Used by Permission

White Christmas

from the Motion Picture Irving Berlin's
 HOLIDAY INN
 Words and Music by Irving Berlin
 © Copyright 1940, 1942 by Irving Berlin
 Copyright Renewed
 International Copyright Secured All Rights
 Reserved

Wonderful Tonight

Words and Music by Eric Clapton
 Copyright © 1977 by Eric Patrick Clapton
 Copyright Renewed
 International Copyright Secured All Rights
 Reserved

Wonderwall

Words and Music by Noel Gallagher
 Copyright © 1995 SM Music Publishing UK
 Limited and Oasis Music
 All Rights Administered by Sony/ATV Music
 Publishing LLC, 424 Church Street, Suite
 1200, Nashville, TN 37219
 International Copyright Secured All Rights
 Reserved

You've Lost That Lovin' Feelin'

Words and Music by Barry Mann, Cynthia Weil
 and Phil Spector
 Copyright © 1964, 1965 Screen Gems-EMI
 Music Inc. and Mother Bertha Music
 Copyright Renewed
 All Rights Administered by Sony/ATV Music
 Publishing LLC, 424 Church Street, Suite
 1200, Nashville, TN 37219
 International Copyright Secured All Rights
 Reserved

For European Union and United Kingdom

EN	SIMPLIFIED EU DECLARATION OF CONFORMITY / SIMPLIFIED UK DECLARATION OF CONFORMITY
<p>Hereby, Yamaha Music Europe GmbH declares that the radio equipment type [CSP-295GP, CSP-295, CSP-275, CSP-255] is in compliance with Directive 2014/53/EU and the radio equipment regulations of UK. The full texts of the EU declaration of conformity and the UK declaration of conformity are available at the following internet address: https://europe.yamaha.com/en/support/compliance/doc.html</p>	
FR	DECLARATION UE DE CONFORMITE SIMPLIFIEE
<p>Le soussigné, Yamaha Music Europe GmbH, déclare que l'équipement radioélectrique du type [CSP-295GP, CSP-295, CSP-275, CSP-255] est conforme à la directive 2014/53/UE. Le texte complet de la déclaration UE de conformité est disponible à l'adresse internet suivante : https://europe.yamaha.com/en/support/compliance/doc.html</p>	
DE	VEREINFACHTE EU-KONFORMITÄTSERKLÄRUNG
<p>Hiermit erklärt Yamaha Music Europe GmbH, dass der Funkanlagentyp [CSP-295GP, CSP-295, CSP-275, CSP-255] der Richtlinie 2014/53/EU entspricht. Der vollständige Text der EU-Konformitätserklärung ist unter der folgenden Internetadresse verfügbar: https://europe.yamaha.com/en/support/compliance/doc.html</p>	
SV	FÖRENKLAD EU-FÖRSÄKRAN OM ÖVERENSSTÄMMELSE
<p>Härmed försäkrar Yamaha Music Europe GmbH att denna typ av radioutrustning [CSP-295GP, CSP-295, CSP-275, CSP-255] överensstämmer med direktiv 2014/53/EU. Den fullständiga texten till EU-försäkran om överensstämmelse finns på följande webbadress: https://europe.yamaha.com/en/support/compliance/doc.html</p>	
IT	DICHIARAZIONE DI CONFORMITÀ UE SEMPLIFICATA
<p>Il fabbricante, Yamaha Music Europe GmbH, dichiara che il tipo di apparecchiatura radio [CSP-295GP, CSP-295, CSP-275, CSP-255] è conforme alla direttiva 2014/53/UE. Il testo completo della dichiarazione di conformità UE è disponibile al seguente indirizzo Internet: https://europe.yamaha.com/en/support/compliance/doc.html</p>	
ES	DECLARACIÓN UE DE CONFORMIDAD SIMPLIFICADA
<p>Por la presente, Yamaha Music Europe GmbH declara que el tipo de equipo radioeléctrico [CSP-295GP, CSP-295, CSP-275, CSP-255] es conforme con la Directiva 2014/53/UE. El texto completo de la declaración UE de conformidad está disponible en la dirección Internet siguiente: https://europe.yamaha.com/en/support/compliance/doc.html</p>	
PT	DECLARAÇÃO UE DE CONFORMIDADE SIMPLIFICADA
<p>O(a) abaixo assinado(a) Yamaha Music Europe GmbH declara que o presente tipo de equipamento de rádio [CSP-295GP, CSP-295, CSP-275, CSP-255] está em conformidade com a Diretiva 2014/53/UE. O texto integral da declaração de conformidade está disponível no seguinte endereço de Internet: https://europe.yamaha.com/en/support/compliance/doc.html</p>	
NL	VEREENVOUDIGDE EU-CONFORMITEITSVERKLARING
<p>Hierbij verklaar ik, Yamaha Music Europe GmbH, dat het type radioapparatuur [CSP-295GP, CSP-295, CSP-275, CSP-255] conform is met Richtlijn 2014/53/EU. De volledige tekst van de EU-conformiteitsverklaring kan worden geraadpleegd op het volgende internetadres: https://europe.yamaha.com/en/support/compliance/doc.html</p>	
BG	ОПРОСТЕНА ЕС ДЕКЛАРАЦИЯ ЗА СЪОТВЕТСТВИЕ
<p>С настоящото Yamaha Music Europe GmbH декларира, че този тип радиосъоръжение [CSP-295GP, CSP-295, CSP-275, CSP-255] е в съответствие с Директива 2014/53/ЕС. Цялостният текст на ЕС декларацията за съответствие може да се намери на следния интернет адрес: https://europe.yamaha.com/en/support/compliance/doc.html</p>	
CS	ZJEDNODUŠENÉ EU PROHLÁŠENÍ O SHODĚ
<p>Tímto Yamaha Music Europe GmbH prohlašuje, že typ rádiového zařízení [CSP-295GP, CSP-295, CSP-275, CSP-255] je v souladu se směrnicí 2014/53/EU. Úplné znění EU prohlášení o shodě je k dispozici na této internetové adrese: https://europe.yamaha.com/en/support/compliance/doc.html</p>	
DA	FORENKLET EU-OVERENSSTEMMELSESERKLÆRING
<p>Hermed erklærer Yamaha Music Europe GmbH, at radioudstyrstypen [CSP-295GP, CSP-295, CSP-275, CSP-255] er i overensstemmelse med direktiv 2014/53/EU. EU-overensstemmelseserklæringens fulde tekst kan findes på følgende internetadresse: https://europe.yamaha.com/en/support/compliance/doc.html</p>	

ET LIHTSUSTATUD ELI VASTAVUSDEKLARATSIOON

Käesolevaga deklareerib Yamaha Music Europe GmbH, et käesolev raadioseadme tüüp [CSP-295GP, CSP-295, CSP-275, CSP-255] vastab direktiivi 2014/53/EL nõuetele. ELi vastavusdeklaratsiooni täielik tekst on kättesaadav järgmisel internetiaadressil:
<https://europe.yamaha.com/en/support/compliance/doc.html>

EL ΑΠΛΟΥΣΤΕΥΜΕΝΗ ΔΗΛΩΣΗ ΣΥΜΜΟΡΦΩΣΗΣ ΕΕ

Με την παρούσα ο/η Yamaha Music Europe GmbH, δηλώνει ότι ο ραδιοεξοπλισμός [CSP-295GP, CSP-295, CSP-275, CSP-255] πληροί την οδηγία 2014/53/ΕΕ. Το πλήρες κείμενο της δήλωσης συμμόρφωσης ΕΕ διατίθεται στην ακόλουθη ιστοσελίδα στο διαδίκτυο:
<https://europe.yamaha.com/en/support/compliance/doc.html>

HR POJEDNOSTAVLJENA EU IZJAVA O SUKLADNOSTI

Yamaha Music Europe GmbH ovime izjavljuje da je radijska oprema tipa [CSP-295GP, CSP-295, CSP-275, CSP-255] u skladu s Direktivom 2014/53/EU. Cjeloviti tekst EU izjave o sukladnosti dostupan je na sljedećoj internetskoj adresi:
<https://europe.yamaha.com/en/support/compliance/doc.html>

LV VIENKĀRŠOTA ES ATBILSTĪBAS DEKLARĀCIJA

Ar šo Yamaha Music Europe GmbH deklarē, ka radioiekārta [CSP-295GP, CSP-295, CSP-275, CSP-255] atbilst Direktīvai 2014/53/ES. Pilns ES atbilstības deklarācijas teksts ir pieejams šādā interneta vietnē:
<https://europe.yamaha.com/en/support/compliance/doc.html>

LT SUPAPRASTINTA ES ATITIKTIES DEKLARACIJA

Aš, Yamaha Music Europe GmbH, patvirtinu, kad radijo įrenginių tipas [CSP-295GP, CSP-295, CSP-275, CSP-255] atitinka Direktyvą 2014/53/ES. Visas ES atitikties deklaracijos tekstas prieinamas šiuo interneto adresu:
<https://europe.yamaha.com/en/support/compliance/doc.html>

HU EGSZERŰSÍTETT EU-MEGFELELŐSÉGI NYILATKOZAT

Yamaha Music Europe GmbH igazolja, hogy a [CSP-295GP, CSP-295, CSP-275, CSP-255] típusú rádióberendezés megfelel a 2014/53/EU irányelvnek. Az EU-megfelelőségi nyilatkozat teljes szövege elérhető a következő internetes címen:
<https://europe.yamaha.com/en/support/compliance/doc.html>

PL UPROSZCZONA DEKLARACJA ZGODNOŚCI UE

Yamaha Music Europe GmbH niniejszym oświadcza, że typ urządzenia radiowego [CSP-295GP, CSP-295, CSP-275, CSP-255] jest zgodny z dyrektywą 2014/53/UE. Pełny tekst deklaracji zgodności UE jest dostępny pod następującym adresem internetowym:
<https://europe.yamaha.com/en/support/compliance/doc.html>

RO DECLARAȚIA UE DE CONFORMITATE SIMPLIFICATĂ

Prin prezenta, Yamaha Music Europe GmbH declară că tipul de echipamente radio [CSP-295GP, CSP-295, CSP-275, CSP-255] este în conformitate cu Directiva 2014/53/UE. Textul integral al declarației UE de conformitate este disponibil la următoarea adresă internet:
<https://europe.yamaha.com/en/support/compliance/doc.html>

SK ZJEDNODUŠENÉ EÚ VYHLÁSENIE O ZHODE

Yamaha Music Europe GmbH týmto vyhlasuje, že rádiové zariadenie typu [CSP-295GP, CSP-295, CSP-275, CSP-255] je v súlade so smernicou 2014/53/EÚ. Úplné EÚ vyhlásenie o zhode je k dispozícii na tejto internetovej adrese:
<https://europe.yamaha.com/en/support/compliance/doc.html>

SL POENOSTAVLJENA IZJAVA EU O SKLADNOSTI

Yamaha Music Europe GmbH potrjuje, da je tip radijske opreme [CSP-295GP, CSP-295, CSP-275, CSP-255] skladen z Direktivo 2014/53/EU. Celotno besedilo izjave EU o skladnosti je na voljo na naslednjem spletnem naslovu:
<https://europe.yamaha.com/en/support/compliance/doc.html>

FI YKSINKERTAISTETTU EU-VAATIMUSTENMUKAISUUSVAKUUTUS

Yamaha Music Europe GmbH vakuuttaa, että radiolaitetyypit [CSP-295GP, CSP-295, CSP-275, CSP-255] on direktiivin 2014/53/EU mukainen. EU-vaatimustenmukaisuusvakuutuksen täysimittainen teksti on saatavilla seuraavassa internetosoitteessa:
<https://europe.yamaha.com/en/support/compliance/doc.html>

TR BASİTLEŞTİRİLMİŞ AVRUPA BİRLİĞİ UYGUNLUK BİLDİRİMİ

İşbu belge ile, Yamaha Music Europe GmbH, radyo cihaz tipinin [CSP-295GP, CSP-295, CSP-275, CSP-255], Direktif 2014/53/ AB'ye uygunluğunu beyan eder. AB uyumu beyanının tam metni aşağıdaki internet adresinden edinilebilir:
<https://europe.yamaha.com/en/support/compliance/doc.html>

Apache License 2.0

Copyright (c) 2009-2018 Arm Limited. All rights reserved.

SPDX-License-Identifier: Apache-2.0

Licensed under the Apache License, Version 2.0 (the License); you may not use this file except in compliance with the License. You may obtain a copy of the License at www.apache.org/licenses/LICENSE-2.0

Unless required by applicable law or agreed to in writing, software distributed under the License is distributed on an AS IS BASIS, WITHOUT WARRANTIES OR CONDITIONS OF ANY KIND, either express or implied. See the License for the specific language governing permissions and limitations under the License.

Modified BSD license

COPYRIGHT(c) 2016 STMicroelectronics

Redistribution and use in source and binary forms, with or without modification, are permitted provided that the following conditions are met:

1. Redistributions of source code must retain the above copyright notice, this list of conditions and the following disclaimer.
2. Redistributions in binary form must reproduce the above copyright notice, this list of conditions and the following disclaimer in the documentation and/or other materials provided with the distribution.
3. Neither the name of STMicroelectronics nor the names of its contributors may be used to endorse or promote products derived from this software without specific prior written permission.

THIS SOFTWARE IS PROVIDED BY THE COPYRIGHT HOLDERS AND CONTRIBUTORS "AS IS" AND ANY EXPRESS OR IMPLIED WARRANTIES, INCLUDING, BUT NOT LIMITED TO, THE IMPLIED WARRANTIES OF MERCHANTABILITY AND FITNESS FOR A PARTICULAR PURPOSE ARE DISCLAIMED. IN NO EVENT SHALL THE COPYRIGHT HOLDER OR CONTRIBUTORS BE LIABLE FOR ANY DIRECT, INDIRECT, INCIDENTAL, SPECIAL, EXEMPLARY, OR CONSEQUENTIAL DAMAGES (INCLUDING, BUT NOT LIMITED TO, PROCUREMENT OF SUBSTITUTE GOODS OR SERVICES; LOSS OF USE, DATA, OR PROFITS; OR BUSINESS INTERRUPTION) HOWEVER CAUSED AND ON ANY THEORY OF LIABILITY, WHETHER IN CONTRACT, STRICT LIABILITY, OR TORT (INCLUDING NEGLIGENCE OR OTHERWISE) ARISING IN ANY WAY OUT OF THE USE OF THIS SOFTWARE, EVEN IF ADVISED OF THE POSSIBILITY OF SUCH DAMAGE.

Important Notice: Guarantee Information for customers in European Economic Area (EEA) and Switzerland

Important Notice: Guarantee Information for customers in EEA* and Switzerland For detailed guarantee information about this Yamaha product, and Pan-EEA* and Switzerland warranty service, please either visit the website address below (Printable file is available at our website) or contact the Yamaha representative office for your country. * EEA: European Economic Area	English
Wichtiger Hinweis: Garantie-Information für Kunden in der EWR* und der Schweiz Für nähere Garantie-Information über dieses Produkt von Yamaha, sowie über den Pan-EWR*- und Schweizer Garantieservice, besuchen Sie bitte entweder die folgend angegebene Internetadresse (eine druckfähige Version befindet sich auch auf unserer Webseite), oder wenden Sie sich an den für Ihr Land zuständigen Yamaha-Vertrieb. *EWR: Europäischer Wirtschaftsraum	Deutsch
Remarque importante: informations de garantie pour les clients de l'EEE et la Suisse Pour des informations plus détaillées sur la garantie de ce produit Yamaha et sur le service de garantie applicable dans l'ensemble de l'EEE ainsi qu'en Suisse, consultez notre site Web à l'adresse ci-dessous (le fichier imprimable est disponible sur notre site Web) ou contactez directement Yamaha dans votre pays de résidence. * EEE : Espace Economique Européen	Français
Belangrijke mededeling: Garantie-informatie voor klanten in de EER* en Zwitserland Voor gedetailleerde garantie-informatie over dit Yamaha-product en de garantieservice in heel de EER* en Zwitserland, gaat u naar de onderstaande website (u vindt een afdrukbaar bestand op onze website) of neemt u contact op met de vertegenwoordiging van Yamaha in uw land. * EER: Europese Economische Ruimte	Nederlands
Aviso importante: información sobre la garantía para los clientes del EEE* y Suiza Para una información detallada sobre este producto Yamaha y sobre el soporte de garantía en la zona EEE* y Suiza, visite la dirección web que se incluye más abajo (la versión del archivo para imprimir esta disponible en nuestro sitio web) o póngase en contacto con el representante de Yamaha en su país. * EEE: Espacio Económico Europeo	Español
Avviso importante: informazioni sulla garanzia per i clienti residenti nell'EEA* e in Svizzera Per informazioni dettagliate sulla garanzia relativa a questo prodotto Yamaha e l'assistenza in garanzia nei paesi EEA* e in Svizzera, potete consultare il sito Web all'indirizzo riportato di seguito (è disponibile il file in formato stampabile) oppure contattare l'ufficio di rappresentanza locale della Yamaha. * EEA: Area Economica Europea	Italiano
Aviso importante: informações sobre as garantias para clientes da AEE* e da Suíça Para obter uma informação pormenorizada sobre este produto da Yamaha e o serviço de garantia na AEE* e na Suíça, visite o site a seguir (o arquivo para impressão está disponível no nosso site) ou entre em contato com o escritório de representação da Yamaha no seu país. * AEE: Área Económica Europeia	Português
Σημαντική σημείωση: Πληροφορίες εγγύησης για τους πελάτες στον ΕΟΧ* και Ελλάδα Για λεπτομερείς πληροφορίες εγγύησης σχετικά με το προϊόν προϊόν της Yamaha και την κάλυψη εγγύησης σε όλες τις χώρες του ΕΟΧ και την Ελλάδα, επισκεφτείτε την παρακάτω ιστοσελίδα (Εκτυπώσιμη μορφή είναι διαθέσιμη στην ιστοσελίδα μας) ή απευθυνθείτε στην αντιπροσωπεία της Yamaha στη χώρα σας. * ΕΟΧ: Ευρωπαϊκός Οικονομικός Χώρος	Ελληνικά
Viktigt: Garantiinformation för kunder i EES-området* och Schweiz För detaljerad information om denna Yamahaprodukt samt garantiservice i hela EES-området* och Schweiz kan du antingen besöka nedanstående webbadress (en utskriftsvänlig fil finns på webbplatsen) eller kontakta Yamahas officiella representant i ditt land. * EES: Europeiska Ekonomiska Samarbetsområdet	Svenska
Viktig merknad: Garantiinformasjon for kunder i EØS* og Sveits Detaljert garantiinformasjon om dette Yamaha-produktet og garantiservice for hele EØS-området* og Sveits kan fås enten ved å besøke nettstedene nedenfor (utskriftsversjon finnes på våre nettsider) eller kontakte Yamahas kontorene i landet der du bor. *EØS: Det europeiske økonomiske samarbeidsområdet	Norsk
Vigtig oplysning: Garantioplysninger til kunder i EØO* og Schweiz De kan finde detaljerede garantioplysninger om dette Yamaha-produkt og den fælles garantiserviceordning for EØO* (og Schweiz) ved at besøge det websted, der er angivet nedenfor (der findes en fil, som kan udskrives, på vores websted), eller ved at kontakte Yamahas nationale repræsentationskontor i det land, hvor De bor. * EØO: Det Europæiske Økonomiske Område	Dansk
Tärkeä ilmoitus: Takuutiedot Euroopan talousalueen (ETA) ja Sveitsin asiakkaille Tämän Yamaha-tuotteen sekä ETA-alueen ja Sveitsin takuuta koskevat yksityiskohtaiset tiedot saatte alla olevasta nettiosoitteesta. (Tulostettava tiedosto saatavissa sivustollamme.) Voitte myös ottaa yhteyttä paikalliseen Yamaha-edustajaan. *ETA: Euroopan talousalue	Suomi
Ważne: Warunki gwarancyjne obowiązujące w EOG* i Szwajcarii Aby dowiedzieć się więcej na temat warunków gwarancyjnych tego produktu firmy Yamaha i serwisu gwarancyjnego w całym EOG* i Szwajcarii, należy odwiedzić wskazaną poniżej stronę internetową (Plik gotowy do wydruku znajduje się na naszej stronie internetowej) lub skontaktować się z przedstawicielstwem firmy Yamaha w swoim kraju. * EOG — Europejski Obszar Gospodarczy	Polski
Důležité oznámení: Záruční informace pro zákazníky v EHS* a ve Švýcarsku Podrobné záruční informace o tomto produktu Yamaha a záručním servisu v celém EHS* a ve Švýcarsku naleznete na níže uvedené webové adrese (soubor k tisku je dostupný na našich webových stránkách) nebo se můžete obrátit na zastoupení firmy Yamaha ve své zemi. * EHS: Evropský hospodářský prostor	Česky
Fontos figyelmeztetés: Garancia-információk az EGT* területén és Svájcban élő vásárlók számára A jelen Yamaha termékre vonatkozó részletes garancia-információk, valamint az EGT*-re és Svájcra kiterjedő garanciális szolgáltatás tekintetében keresse fel webhelyünket az alábbi címen (a webhelyen nyomattható fájl is talál), vagy pedig lépjen kapcsolatba az országában működő Yamaha képviselői irodával. * EGT: Európai Gazdasági Térség	Magyar
Oluline märkus: Garantiteave Euroopa Majanduspiirkonna (EMP)* ja Šveitsi klientidele Täpsema teabe saamiseks selle Yamaha toote garantii ning kogu Euroopa Majanduspiirkonna ja Šveitsi garantiiteeninduse kohta, külastage palun veebisaiti alljärgneval aadressil (meie saidil on saadaval printitav fail) või pöörduge Teie regiooni Yamaha esinduse poole. * EMP: Euroopa Majanduspiirkond	Eesti keel
Svarīgs paziņojums: garantijas informācija klientiem EEZ* un Šveicē Lai saņemtu detalizētu garantijas informāciju par šo Yamaha produktu, kā arī garantijas apkalpošanu EEZ* un Šveicē, lūdzam apmeklējiet zemāk norādīto tīmekļa vietnes adresi (tīmekļa vietnē ir pieejams drukājams fails) vai sazinieties ar jūsu valsti apkalpojošo Yamaha pārstāvniecību. * EEZ: Eiropas Ekonomikas zona	Latviešu
Dėmesio: informacija dėl garantijos pirkėjams EEE* ir Šveicarijoje Jei reikia išsamios informacijos apie šį „Yamaha“ produktą ir jo techninę priežiūrą visoje EEE* ir Šveicarijoje, apsilankykite mūsų svetainėje toliau nurodytu adresu (svetainėje yra spausdintinas failas) arba kreipkitės į „Yamaha“ atstovybę savo šaliai. *EEE – Europos ekonominė erdvė	Lietuvių kalba
Dôležité upozornenie: Informácie o záruke pre zákazníkov v EHP* a Švajčiarsku Podrobné informácie o záruke týkajúce sa tohto produktu od spoločnosti Yamaha a garančnom servise v EHP* a Švajčiarsku nájdete na webovej stránke uvedenej nižšie (na našej webovej stránke je k dispozícii súbor na tlač) alebo sa obráťte na zástupcu spoločnosti Yamaha vo svojej krajine. * EHP: Európsky hospodársky priestor	Slovenčina
Pomembno obvestilo: Informacije o garanciji za kupce v EGP* in Švici Za podrobnejše informacije o tem Yamahinem izdelku ter garancijskem servisu v celotnem EGP in Švici, obiščite spletno mesto, ki je navedeno spodaj (natisljiva datoteka je na voljo na našem spletnem mestu), ali se obrnite na Yamahinega predstavnika v svoji državi. * EGP: Evropski gospodarski prostor	Slovenščina
Важно съобщение: Информация за гаранцията за клиенти в ЕИП* и Швейцария За подробна информация за гаранцията за този продукт на Yamaha и гаранционното обслужване в паневропейската зона на ЕИП* и Швейцария или посетете посочения по-долу уеб сайт (на нашия уеб сайт има файл за печат), или се свържете с представителния офис на Yamaha във вашата страна. * ЕИП: Европейско икономическо пространство	Български език
Notificare importantă: Informații despre garanție pentru clienții din SEE* și Elveția Pentru informații detaliate privind acest produs Yamaha și serviciul de garanție Pan-SEE* și Elveția, vizitați site-ul la adresa de mai jos (fișierul imprimabil este disponibil pe site-ul nostru) sau contactați biroul reprezentanței Yamaha din țara dumneavoastră. * SEE: Spațiul Economic European	Limba română
Važna obavijest: Informacije o jamstvu za države EGP-a i Švicarske Za detaljne informacije o jamstvu za ovaj Yamahin proizvod te jamstvenom servisu za cijeli EGP i Švicarsku, molimo Vas da posjetite web-stranicu navedenu u nastavku ili kontaktirate ovlaštenog Yamahinog dobavljača u svojoj zemlji. * EGP: Evropski gospodarski prostor	Hrvatski

<https://europe.yamaha.com/warranty/>

Neem voor details over producten alstublieft contact op met uw dichtstbijzijnde Yamaha-vertegenwoordiging of de geautoriseerde distributeur uit het onderstaande overzicht.

Kontakt den nærmeste Yamaha-repræsentant eller autoriserede distributør på nedenstående liste for at få detaljerede oplysninger om produkterne.

Kontaktla nærmaste Yamaha-representant eller auktoriserade distributör i listan nedan om du vill ha mer information om produkterna.

NORTH AMERICA

CANADA

Yamaha Canada Music Ltd.
135 Milner Avenue, Toronto, Ontario M1S 3R1,
Canada
Tel: +1-416-298-1311

U.S.A.

Yamaha Corporation of America
6600 Orangethorpe Avenue, Buena Park, CA
90620, U.S.A.
Tel: +1-714-522-9011

CENTRAL & SOUTH AMERICA

MEXICO

Yamaha de México, S.A. de C.V.
Av. Insurgentes Sur 1647 Piso 9, Col. San José
Insurgentes, Delegación Benito Juárez, CDMX,
C.P. 03900, México
Tel: +52-55-5804-0600

BRAZIL

Yamaha Musical do Brasil Ltda.
Praça Professor José Lannes, 40-Cjs 21 e 22,
Brooklin Paulista Novo CEP 04571-100 – São
Paulo – SP, Brazil
Tel: +55-11-3704-1377

ARGENTINA

**Yamaha Music Latin America, S.A.,
Sucursal Argentina**
Olga Cossetini 1553, Piso 4 Norte,
Madero Este-C1107CEK,
Buenos Aires, Argentina
Tel: +54-11-4119-7000

PANAMA AND OTHER LATIN AMERICAN REGIONS/CARIBBEAN REGIONS

Yamaha Music Latin America, S.A.
Edificio Torre Davivienda, Piso: 20 Avenida
Balboa, Marbella, Corregimiento de Bella Vista,
Ciudad de Panamá, Rep. de Panamá
Tel: +507-269-5311

EUROPE

THE UNITED KINGDOM/IRELAND

Yamaha Music Europe GmbH (UK)
Sherbourne Drive, Tilbrook, Milton Keynes,
MK7 8BL, U.K.
Tel: +44-1908-366700

GERMANY

Yamaha Music Europe GmbH
Siemensstrasse 22-34, 25462 Rellingen, Germany
Tel: +49-4101-303-0

SWITZERLAND/LIECHTENSTEIN

**Yamaha Music Europe GmbH, Branch
Switzerland in Thalwil**
Seestrasse 18a, 8800 Thalwil, Switzerland
Tel: +41-44-3878080

AUSTRIA/CROATIA/CZECH REPUBLIC/ HUNGARY/ROMANIA/SLOVAKIA/ SLOVENIA

Yamaha Music Europe GmbH, Branch Austria
Schleiergasse 20, 1100 Wien, Austria
Tel: +43-1-60203900

POLAND

**Yamaha Music Europe
Sp.z o.o. Oddział w Polsce**
ul. Młynarska 48, 01-171 Warszawa, Poland
Tel: +48-22-880-08-88

BULGARIA

Dinacord Bulgaria LTD.
Bul.Iskarsko Schose 7 Targowski Zentar
Evropa 1528 Sofia, Bulgaria
Tel: +359-2-978-20-25

MALTA

Olimpus Music Ltd.
Valletta Road, Mosta MST9010, Malta
Tel: +356-2133-2093

NETHERLANDS/BELGIUM/ LUXEMBOURG

Yamaha Music Europe, Branch Benelux
Wattbaan 1 3439ML Nieuwegein,
The Netherlands
Tel: +31-347-358040

FRANCE

Yamaha Music Europe
7 rue Ambroise Croizat, Zone d'activités de
Pariest, 77183 Croissy-Beaubourg, France
Tel: +33-1-6461-4000

ITALY

Yamaha Music Europe GmbH, Branch Italy
Via Tinelli N.67/69 20855 Gerno di Lesmo (MB),
Italy
Tel: +39-039-9065-1

SPAIN/PORTUGAL

**Yamaha Music Europe GmbH Ibérica,
Sucursal en España**
Ctra. de la Coruña km. 17,200, 28231
Las Rozas de Madrid, Spain
Tel: +34-91-639-88-88

GREECE

Philippos Nakas S.A. The Music House
19th km. Leof. Lavriou 190 02 Peania – Attiki,
Greece
Tel: +30-210-6686260

SWEDEN

**Yamaha Music Europe GmbH Germany Filial
Scandinavia**
JA Wettergrensgata 1, 400 43 Göteborg, Sweden
Tel: +46-31-89-34-00

DENMARK

**Yamaha Music Denmark,
Filial of Yamaha Music Europe GmbH, Tyskland**
Generatorvej 8C, ST. TH., 2860 Søborg, Denmark
Tel: +45-44-92-49-00

FINLAND

F-Musiikki Oy
Antaksentie 4
FI-01510 Vantaa, Finland
Tel: +358 (0)96185111

NORWAY

**Yamaha Music Europe GmbH Germany -
Norwegian Branch**
c/o Box 30053, 400 43 Göteborg, Sweden
Tel: +47-6716-7800

ICELAND

Hljóðfaerahúsid Ehf.
Sidumula 20
IS-108 Reykjavik, Iceland
Tel: +354-525-5050

CYPRUS

Nakas Music Cyprus Ltd.
Nikis Ave 2k
1086 Nicosia
Tel: +357-22-511080
Major Music Center
21 Ali Riza Ave. Ortakoy
P.O.Box 475 Lefkoşa, Cyprus
Tel: (392) 227 9213

RUSSIA

Yamaha Music (Russia) LLC.
Room 37, entrance 7, bld. 7, Kievskaya street,
Moscow, 121059, Russia
Tel: +7-495-626-5005

OTHER EUROPEAN REGIONS

Yamaha Music Europe GmbH
Siemensstrasse 22-34, 25462 Rellingen, Germany
Tel: +49-4101-303-0

AFRICA

Yamaha Music Gulf FZE
JAFZA-16, Office 512, P.O.Box 17328,
Jebel Ali FZE, Dubai, UAE
Tel: +971-4-801-1500

MIDDLE EAST

TURKEY

Dore Muzik
Yeni Sütlün Sokak No. 10
Levent Istanbul / Turkiye
Tel: +90-212-236-3640
Fax: +90-212-259-5567

ISRAEL

RBX International Co., Ltd.
P.O.Box 10245, Petach-Tikva, 49002
Tel: (972) 3-925-6900

OTHER REGIONS

Yamaha Music Gulf FZE
JAFZA-16, Office 512, P.O.Box 17328,
Jebel Ali FZE, Dubai, UAE
Tel: +971-4-801-1500

ASIA

MAINLAND CHINA

Yamaha Music & Electronics (China) Co., Ltd.
2F, Yunhedasha, 1818 Xinzha-lu, Jingan-qu,
Shanghai, China
Tel: +86-400-051-7700

INDIA

Yamaha Music India Private Limited
P-401, JMD Megapolis, Sector-48, Sohna Road,
Gurugram-122018, Haryana, India
Tel: +91-124-485-3300

INDONESIA

PT Yamaha Musik Indonesia Distributor
Yamaha Music Center Bldg. Jalan Jend. Gatot
Subroto Kav. 4, Jakarta 12930, Indonesia
Tel: +62-21-520-2577

KOREA

Yamaha Music Korea Ltd.
11F, Prudential Tower, 298, Gangnam-daero,
Gangnam-gu, Seoul, 06253, Korea
Tel: +82-2-3467-3300

MALAYSIA

Yamaha Music (Malaysia) Sdn. Bhd.
No.8, Jalan Perbandaran, Kelana Jaya, 47301
Petaling Jaya, Selangor, Malaysia
Tel: +60-3-78030900

SINGAPORE

Yamaha Music (Asia) Private Limited
Block 202 Hougang Street 21, #02-00,
Singapore 530202, Singapore
Tel: +65-6740-9200

TAIWAN

Yamaha Music & Electronics Taiwan Co., Ltd.
2F, No.1, Yuandong Rd., Banqiao Dist.,
New Taipei City 22063, Taiwan
Tel: +886-2-7741-8888

THAILAND

Siam Music Yamaha Co., Ltd.
3, 4, 15, 16th Fl., Siam Motors Building,
891/1 Rama 1 Road, Wangmai,
Pathumwan, Bangkok 10330, Thailand
Tel: +66-2215-2622

VIETNAM

Yamaha Music Vietnam Company Limited
15th Floor, Nam A Bank Tower, 201-203 Cach
Mang Thang Tam St., Ward 4, Dist.3,
Ho Chi Minh City, Vietnam
Tel: +84-28-3818-1122

OTHER ASIAN REGIONS

<https://asia.yamaha.com/>

OCEANIA

AUSTRALIA

Yamaha Music Australia Pty. Ltd.
Level 1, 80 Market Street, South Melbourne,
VIC 3205 Australia
Tel: +61-3-9693-5111

NEW ZEALAND

Music Works LTD
P.O.BOX 6246 Wellesley, Auckland 4680,
New Zealand
Tel: +64-9-634-0099

REGIONS AND TRUST TERRITORIES IN PACIFIC OCEAN

<https://asia.yamaha.com/>



P77025704

Yamaha Global Site
<https://www.yamaha.com/>
Yamaha Downloads
<https://download.yamaha.com/>

© 2023 Yamaha Corporation
Published 03/2023
LB-B0