



AVENTAGE

AV-Receiver

RX-A870

Gebruiksaanwijzing

musicCast

-
- Dit toestel is een product waarmee u thuis van video en muziek kunt genieten.
 - Deze handleiding geeft uitleg over de voorbereidingen en de bediening voor normale gebruikers van het toestel.
 - Lees de meegeleverde "Snelstartgids" voordat u dit toestel gaat gebruiken.

INHOUD

| | | | |
|---|-----------|--|-----------|
| Voorwoord | 5 | 4 Een netwerkkabel aansluiten of de draadloze antenne voorbereiden | 37 |
| Accessoires | 5 | De netwerkkabel aansluiten | 37 |
| Over deze documentatie | 5 | De draadloze antenne voorbereiden | 37 |
| Over afstandsbediening | 6 | 5 Andere apparaten aansluiten | 38 |
| Batterijen | 6 | Een externe vermogensversterker aansluiten | 38 |
| Werkingsbereik van de afstandsbediening | 6 | Een apparaat aansluiten dat compatibel is met de triggerfunctie | 38 |
| EIGENSCHAPPEN | 7 | 6 Aansluiten van het netsnoer | 39 |
| Wat u kunt doen met het toestel | 7 | 7 Een schermtaal voor het menu selecteren | 40 |
| Namen en functies van onderdelen | 10 | 8 Configureren van de noodzakelijke luidsprekerinstellingen | 41 |
| Voorpaneel | 10 | 9 De luidsprekerinstellingen automatisch optimaliseren (YPAO) | 42 |
| Display op het voorpaneel (indicators) | 12 | Meten op één luisterpositie (single meting) | 44 |
| Achterpaneel | 13 | Meten op meerdere luisterposities (multi-meting) | 45 |
| Afstandsbediening | 15 | De meetresultaten controleren | 46 |
| VOORBEREIDINGEN | 16 | De voorgaande YPAO-aanpassingen opnieuw laden | 47 |
| Algemene installatieprocedure | 16 | Foutmeldingen | 48 |
| 1 Aansluiten van luidsprekers | 17 | Waarschuwingberichten | 49 |
| Basisluidsprekerconfiguratie | 18 | 10 Draadloos verbinding maken met een netwerkapparaat | 50 |
| Geavanceerde luidsprekerconfiguratie | 24 | De verbindingmethode selecteren | 50 |
| 2 Een tv en weergave-apparatuur aansluiten | 29 | Het toestel verbinden met een draadloos netwerk | 51 |
| Ingangen/uitgangen en kabels | 29 | Een mobiel apparaat direct met het toestel verbinden (Wireless Direct) | 56 |
| Een tv aansluiten | 30 | 11 Verbinding maken met het MusicCast netwerk | 58 |
| Videoapparaten (zoals bd/dvd-spelers) aansluiten | 31 | MusicCast CONTROLLER | 58 |
| Audioapparaten (zoals cd-spelers) aansluiten | 34 | Het toestel aan het MusicCast netwerk toevoegen | 58 |
| Aansluiten op de aansluitingen op het voorpaneel | 35 | WEERGAVE | 59 |
| 3 De radio-antennes aansluiten | 36 | Basisweergaveprocedure | 59 |
| FM/AM-antennes (Behalve modellen voor het V.K., Europa, Australië en Rusland) | 36 | Een HDMI-uitgang selecteren | 59 |
| DAB/FM-antenne (Modellen voor het V.K., Europa, Australië en Rusland) | 36 | De signaalbron en favoriete instellingen selecteren met één aanraking (SCENE) | 60 |

| | |
|---|-----------|
| De geluidsmodus selecteren | 61 |
| Genieten van stereoscopische geluidsvelden (CINEMA DSP 3D)..... | 62 |
| Genieten van onverwerkte weergave | 65 |
| Genieten van pure high-fidelity geluidweergave (Pure Direct)..... | 66 |
| Digitaal gecompriemde indelingen (zoals MP3 enz.) afspelen met een verrijkt geluid (Compressed Music Enhancer)..... | 66 |
| Luisteren naar FM/AM-radio (Behalve modellen voor het V.K., Europa, Australië en Rusland) | 67 |
| De frequentiestappen instellen..... | 67 |
| Een ontvangstfrequentie selecteren..... | 67 |
| Favoriete radiozenders registreren (voorkeuzezenders)..... | 68 |
| De radio op de tv bedienen..... | 69 |
| Luisteren naar DAB-radio (Modellen voor het V.K., Europa, Australië en Rusland) | 70 |
| Voorbereiden op DAB-ontvangst..... | 70 |
| Een DAB-zender selecteren om op af te stemmen | 70 |
| Favoriete DAB-zenders registreren (voorkeuzezenders) | 71 |
| De DAB-informatie weergeven | 72 |
| Controleren van de ontvangststerkte van elk DAB-kanaallabel..... | 73 |
| Luisteren naar FM-radio (Modellen voor het V.K., Europa, Australië en Rusland) | 74 |
| Een ontvangstfrequentie selecteren..... | 74 |
| Favoriete FM-zenders registreren (voorkeuzezenders) | 75 |
| Radio Data System afstemmen | 76 |
| De radio op de tv bedienen..... | 77 |
| Muziek weergeven via Bluetooth..... | 78 |
| Muziek van Bluetooth-apparaat weergeven op het toestel..... | 78 |
| Genieten van audio met een Bluetooth luidspreker/hoofdtelefoon..... | 79 |
| Muziek afspelen van een USB-opslagapparaat..... | 80 |
| Een USB-opslagapparaat aansluiten | 80 |
| Weergeven van de inhoud van een USB-opslagapparaat..... | 80 |
| Muziek afspelen van mediaservers (pc's/NAS) | 83 |
| Instelling media delen | 83 |
| Weergave van pc-muziekinhoud | 84 |
| Naar internetradio luisteren | 87 |
| Internetradio weergeven | 87 |
| Favoriete internetradiozenders registreren (Favorieten) | 89 |

| | |
|--|------------|
| Afspelen van muziek van iTunes/iPhone met AirPlay..... | 90 |
| Weergave van iTunes/iPhone-muziekinhoud | 90 |
| Muziek weergeven in meerdere ruimtes (multizone)..... | 92 |
| Zone2 voorbereiden | 92 |
| Zone2 bedienen | 94 |
| Favoriete items (snelkoppeling) registreren..... | 96 |
| Een item registreren | 96 |
| Een geregistreerd item oproepen..... | 96 |
| Het toestel bedienen vanuit een webbrowser (webbediening) | 97 |
| Scherm voor bovenste menu | 98 |
| Bedieningsscherm | 98 |
| Instellingensscherm | 99 |
| De huidige status weergeven | 100 |
| Informatie wisselen op de display op het voorpaneel..... | 100 |
| De statusinformatie weergeven op de tv..... | 100 |
| Weergave-instellingen configureren voor verschillende weergavebronnen (menu Option) | 101 |
| Onderdelen van het menu Option | 101 |

INSTELLINGEN 105

| | |
|--|------------|
| Signaalbronnen configureren (menu Input) | 105 |
| Onderdelen van het menu Input..... | 105 |
| De functie SCENE configureren (menu Scene) | 107 |
| Onderdelen van het menu Scene..... | 108 |
| De instellingen van geluidsprogramma's en surroundcoders configureren (menu DSP Program)..... | 110 |
| Onderdelen van het menu DSP Program | 111 |
| Verschillende functies configureren (menu Setup)..... | 113 |
| Onderdelen van het menu Setup..... | 114 |
| Speaker (Manual Setup) | 117 |
| Sound | 120 |
| Video | 122 |
| HDMI | 123 |
| Network..... | 125 |
| Bluetooth | 127 |

| | |
|---|------------|
| Multi Zone..... | 128 |
| Function..... | 130 |
| ECO | 132 |
| Language | 133 |
| Informatie over het toestel weergeven (menu Information) | 133 |
| Informatietypen | 134 |
| De systeeminstellingen configureren (menu ADVANCED SETUP) | 135 |
| Onderdelen van het menu ADVANCED SETUP..... | 136 |
| De instelling van de luidsprekerimpedantie (SP IMP.) wijzigen | 136 |
| De afstandsbedienings-ID selecteren (REMOTE ID)..... | 136 |
| De instelling van de FM/AM-afstemmingsfrequentie wijzigen (TU)..... | 136 |
| Het videosaaltype wisselen (TV FORMAT) | 137 |
| De beperking op HDMI-videoweergave verwijderen (MON.CHK) | 137 |
| Het HDMI 4K-signaalformaat selecteren (4K MODE) | 137 |
| Instelling voor de DTS-formaatnotificatie (DTS MODE) | 138 |
| De standaardinstellingen herstellen (INIT)..... | 138 |
| De firmware bijwerken (UPDATE)..... | 138 |
| De versie van de firmware controleren (VERSION)..... | 138 |
| De firmware van het toestel bijwerken via het netwerk..... | 139 |
| Onmiddellijk bijwerken van de firmware van het toestel..... | 139 |
| De firmware van het toestel bijwerken bij het uitschakelen | 140 |

| | |
|---|------------|
| Audio-informatie (audio-decoderingsformaat) | 150 |
| HDMI en video-informatie | 152 |
| Netwerkinformatie | 152 |
| Yamaha-technologie | 152 |
| Ondersteunde apparaten en bestandsindelingen | 153 |
| Ondersteunde apparaten | 153 |
| Bestandsindelingen | 153 |
| Stroomschema videosignalen | 154 |
| Videoconversietabel | 154 |
| Informatie over HDMI | 155 |
| HDMI Control..... | 155 |
| Audio Return Channel (ARC) | 156 |
| Voor HDMI geschikte signalen..... | 157 |
| Handelsmerken | 158 |
| Technische gegevens..... | 159 |

APPENDIX 141

| | |
|---|------------|
| Veelgestelde vragen | 141 |
| Probleemoplossing | 142 |
| Controleer eerst het volgende:..... | 142 |
| Stroom, systeem en afstandsbediening | 142 |
| Audio..... | 143 |
| Video | 145 |
| FM/AM-radio (De AM-radiofunctie is niet beschikbaar op modellen die bedoeld zijn voor Australië, het V.K., Europa en Rusland) | 146 |
| DAB-radio (Modellen voor het V.K., Europa, Australië en Rusland)..... | 146 |
| Bluetooth..... | 147 |
| USB en netwerk..... | 147 |
| Foutberichten op het voorpaneel | 149 |
| Woordenlijst | 150 |

Voorwoord

Accessoires

Controleer of de volgende accessoires bij het product zijn geleverd.

- AM-antenne
(Behalve modellen voor het V.K., Europa, Australië en Rusland)



- FM-antenna
(Behalve modellen voor het V.K., Europa, Australië en Rusland)

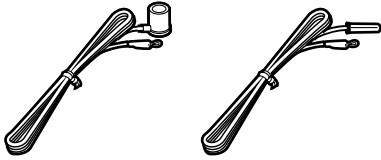

* Afhankelijk van de regio waarin het product is gekocht, wordt een van bovengenoemde accessoires meegeleverd.

- DAB/FM-antenne
(Modellen voor het V.K., Europa, Australië en Rusland)



- YPAO-microfoon

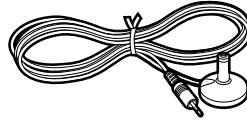

- Netsnoer



* Welk netsnoer wordt meegeleverd, is afhankelijk van de regio waarin u de aankoop hebt gedaan.

- Afstandsbediening
- Batterijen (AAA, R03, UM-4) (x 2)
- Cd-rom (Gebruiksaanwijzing)
- Snelstartgids

Over deze documentatie

- De afbeeldingen van het toestel en de afstandsbediening die in deze handleiding worden gebruikt zijn van het model voor Amerika, tenzij anders wordt aangegeven.
- In deze handleiding worden afbeeldingen van Engelse menuschermen als voorbeeld gebruikt.
- Sommige functies zijn niet beschikbaar in bepaalde regio's.
- Vanwege productverbeteringen kunnen technische gegevens en uiterlijk zonder kennisgeving worden gewijzigd.
- In deze handleiding wordt de bediening met de meegeleverde afstandsbediening uitgelegd.
- In deze handleiding worden de "iPod touch", "iPhone" en "iPad" allemaal aangeduid met "iPhone". "iPhone" verwijst zowel naar "iPod touch", "iPhone" en "iPad", tenzij anderszins wordt aangegeven.

Symbolen die worden gebruikt in deze gebruikshandleiding



wijst op voorzorgsmaatregelen bij het gebruik van het product en op functiebeperkingen.



wijst op aanvullende uitleg voor een beter gebruik.

Over afstandsbediening

In dit gedeelte wordt uitgelegd hoe u de meegeleverde afstandsbediening moet gebruiken.

Batterijen

Plaats de batterijen in de juiste richting.

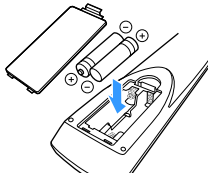

Werkingsbereik van de afstandsbediening



Richt de afstandsbediening op de afstandsbedieningssensor op het toestel en blijf binnen het hieronder getoonde werkbereik.

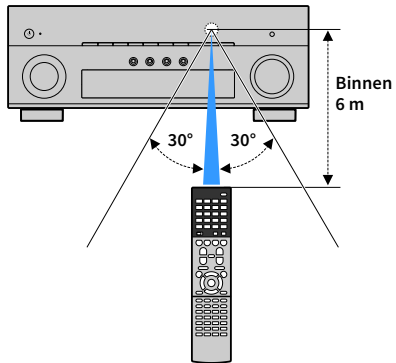

EIGENSCHAPPEN

Wat u kunt doen met het toestel

Het toestel is uitgerust met allerlei nuttige functies.

Verschillende apparaten aansluiten (p.29)

Het toestel is ook voorzien van een aantal HDMI-aansluitingen en ingangen/uitgangen waarop u videoapparaten (zoals bd/dvd-spelers), audioapparaten (zoals cd-spelers), gameconsoles, camcorders en andere apparaten kunt aansluiten.

Tv-audio afspelen in surroundgeluid met één HDMI-kabelverbinding (Audio Return Channel: ARC) (p.30)

Wanneer u een ARC-compatibele tv gebruikt, hebt u maar één HDMI-kabel nodig om video-uitvoer naar de tv, audio-invoer van de tv en overdracht van HDMI Control-signalen in te schakelen.

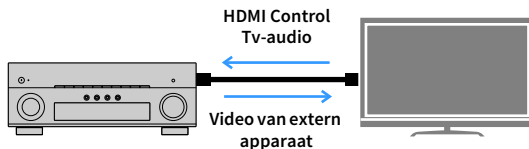

Verschillende draadloze verbindingsmethoden (p.50)

Het toestel ondersteunt de Wi-Fi-functie waarmee het toestel verbinding kan maken met uw draadloze router (toegangspunt) zonder een netwerkkabelaansluiting. Bovendien maakt Wireless Direct het mogelijk om een mobiel apparaat direct op het toestel aan te sluiten zonder router.

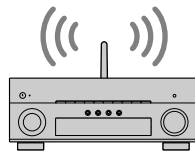

Driedimensionale geluidsvelden maken (p.62)

Door aanwezigheidsluidsprekers aan te sluiten kunt u in uw eigen kamer een driedimensionaal geluidsveld creëren (CINEMA DSP 3D). Ook wanneer er geen aanwezigheidsluidsprekers zijn aangesloten, zal de Virtual Presence Speaker (VPS) functie 3D-surroundweergave produceren. Bovendien creëert het toestel Virtual Surround Back Speaker (VSBS) met de surroundluidsprekers om een gevoel van diepte aan het achterste geluidsveld toe te voegen, ook als er geen surround-achterluidsprekers zijn aangesloten.

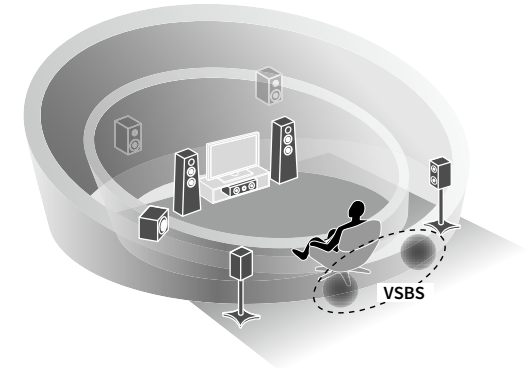

Surroundgeluid met 5 luidsprekers voorin (p.64)

Als u surroundluidsprekers hebt maar geen ruimte om ze achter in uw ruimte te plaatsen, kunt u deze ook voorin plaatsen en genieten van meerkanaals surroundgeluid met de 5 luidsprekers voorin de ruimte geplaatst (Virtual CINEMA FRONT).

Thuis-audionetwerk met MusicCast (p.58)

Dit toestel ondersteunt MusicCast, waarmee u een met MusicCast compatibel apparaat kunt verbinden met een ander apparaat in een andere kamer zodat u tegelijk via beide kunt afspelen, of waarmee u alle met MusicCast compatibele apparatuur kunt bedienen met behulp van de speciale applicatie “MusicCast CONTROLLER”.

Laag stroomverbruik (p.132)

Met de ECO-modus (energiebesparingsfunctie) kunt u het stroomverbruik van het toestel verminderen.

Handige apps

Met de volgende applicaties kunt u het toestel bedienen, of kunt u hulp krijgen bij het maken van de verbindingen.

■ AV CONTROLLER



“AV CONTROLLER” maakt van uw smartphone/tablet een Wi-Fi-afstandsbediening voor uw Yamaha-netwerkproducten. De app biedt u de flexibiliteit om de beschikbare signaalbronnen, volume-, dempings-, aan/uit-opdrachten en de weergavebron te beheren.

Functies

- Aan/uit en volumeaanpassing
- Selectie van signaalbron, scène en geluidsmodus
- Aanpassing DSP-parameter
- Afspeelbediening (inclusief muziekselectie voor sommige bronnen)



Zoek voor details naar “AV CONTROLLER” in de App Store of Google Play.

■ AV SETUP GUIDE (AV-INSTALLATIEHANDLEIDING voor tablet)



“AV SETUP GUIDE” is een app die u helpt met de kabelaansluitingen tussen AV-receiver en bronapparaten en bij het instellen van de AV-receiver. Deze app leidt u door de verschillende instellingen zoals luidsprekeraan sluitingen, tv- en video-/audioapparaataansluitingen en het selecteren van het luidsprekersysteem.

Functies

- Aansluitingengids (luidsprekers, tv en video-/audioapparaten)
- Installatiehandleiding (YPAO-instellingen en instelhulp met afbeeldingen)
- Gebruiksaanwijzing bekijken



Zoek voor details naar “AV SETUP GUIDE” in de App Store of Google Play.

■ Applicatie voor smartphones /tablets “MusicCast CONTROLLER”



MusicCast CONTROLLER is een applicatie die u in staat stelt om een MusicCast compatibel apparaat te koppelen aan andere apparaten die compatibel zijn met MusicCast in andere kamers zodat u op alle apparatuur tegelijk kunt afspelen. Met deze app kunt u uw smartphone of ander mobiel apparaat gebruiken in plaats van de afstandsbediening om muziek te selecteren of om het toestel en de met MusicCast compatibele apparatuur in te stellen.

Funcities

- Selecteren en weergeven van allerlei inhoud
 - Weergeven van muziek van uw mobiele apparatuur
 - Selecteren van internetradiozenders
 - Muziekbestanden afspelen van mediaservers (pc's/NAS)
 - Weergeven van muziekbestanden van een USBopslagapparaat
- Bedienen en configureren van het toestel
 - Selecteren van de signaalbron, regelen van het volume en dempen van de geluidsweergave
 - Selecteren van een grote verscheidenheid aan geluidsverwerkingsfuncties



Zoek voor details naar “MusicCast CONTROLLER” in de App Store of Google Play.

Namen en functies van onderdelen

Dit gedeelte geeft uitleg over de functies van de diverse onderdelen van het toestel.

Voorpaneel

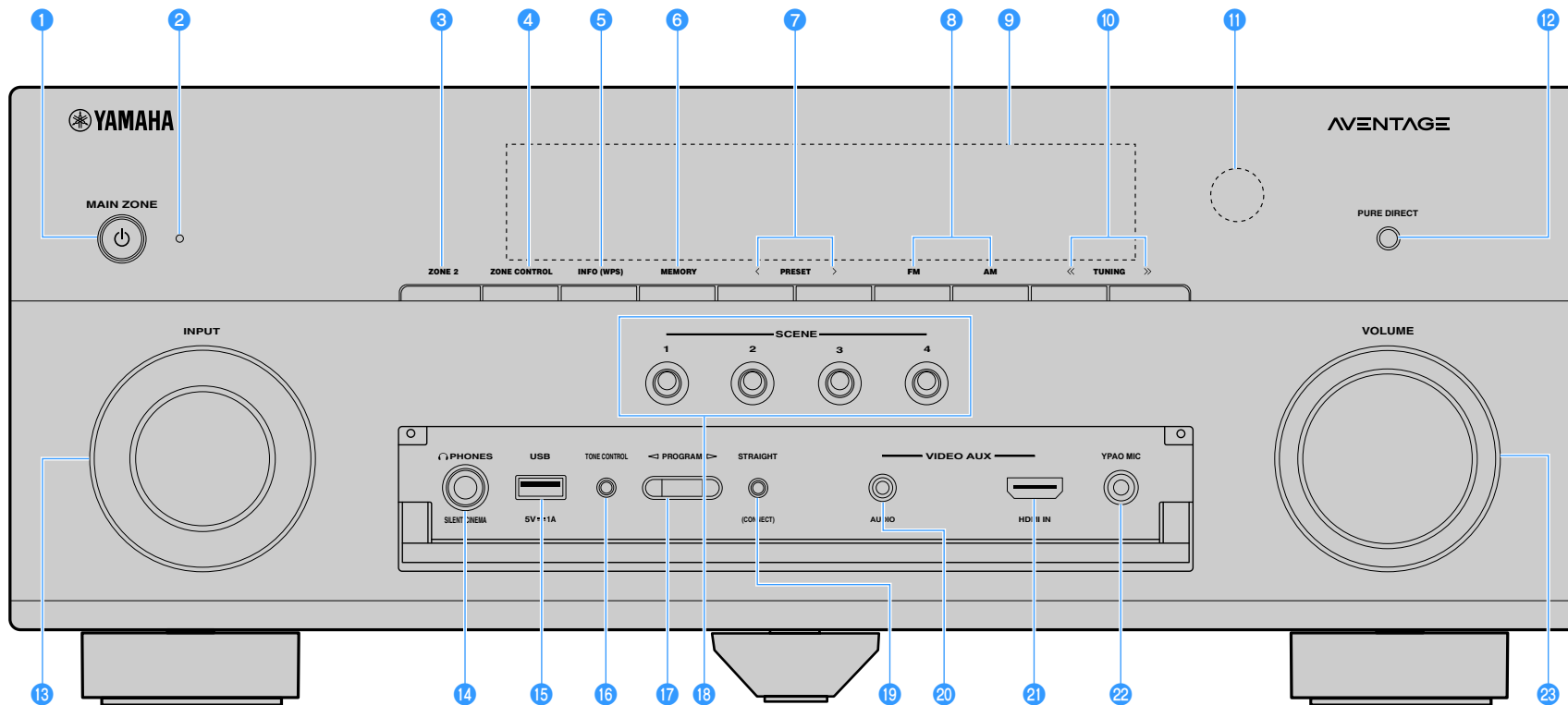

(Model voor de V.S.)

1 MAIN ZONE -toets

Hiermee zet u het toestel aan/uit (stand-by).

2 Stand-byindicator

Brandt als het toestel in de stand-bymodus staat in de volgende gevallen.

- HDMI Control is ingeschakeld (p.123)
- Standby Through is ingeschakeld (p.124)
- Network Standby is ingeschakeld (p.125)

3 ZONE 2-toets

Schakelt de audioweergave naar Zone2 in/uit (p.94).

4 ZONE CONTROL-toets

Verandert de zone (hoofdzone of Zone2) die wordt bestuurd met de toetsen en knoppen op het voorpaneel (p.94).

5 INFO (WPS)-toets

Selecteert de informatie die wordt weergegeven op de display op het voorpaneel (p.100).

Activeert de configuratie voor draadloze netwerkverbindingen (WPS-drukknopconfiguratie) door de toets 3 seconden ingedrukt te houden (p.52).

6 MEMORY-toets

Registreert FM/AM/DAB-zenders (p.68, p.71) en USB, Bluetooth en netwerkinhoud (p.96) als voorkeuzenummers.

7 PRESET-toetsen

Selecteer een FM/DAB voorkeuzezender (p.75, p.71) (modellen voor het V.K., Europa, Australië en Rusland) of een FM/AM voorkeuzezender (p.68) (behalve modellen voor het V.K., Europa, Australië en Rusland).

8 FM en AM-toetsen (behalve modellen voor het V.K., Europa, Australië en Rusland)

Hiermee schakelt u tussen FM en AM (p.67).

FM en DAB-toetsen (modellen voor het V.K., Europa, Australië en Rusland)

Hiermee schakelt u tussen FM en DAB (p.74, p.70).

9 Display op het voorpaneel

Geeft informatie weer (p.12).

10 TUNING-toetsen

Hiermee selecteert u de radiofrequentie (p.67).

11 Afstandsbedieningssensor

Ontvangt afstandsbedieningssignalen (p.6).

12 PURE DIRECT-toets

Schakelt Pure Direct (p.66) in of uit.

13 INPUT-knop

Selecteert een signaalbron.

14 PHONES-aansluiting

Voor het aansluiten van een hoofdtelefoon.

15 USB-aansluiting

Voor het aansluiten van een USB-opslagapparaat (p.80).

16 TONE CONTROL-toets

Hiermee past u het bereik van lage tonen/hoge tonen van uitgangssignalen aan (p.102).

17 PROGRAM-toetsen

Hiermee selecteert u een geluidsprogramma of een surrounddecoder (p.61).

18 SCENE-toetsen

Selecteer de toegewezen signaalbron (inclusief de geselecteerde zender of inhoud wanneer deze is toegewezen), geluidsprogramma en diverse instellingen met één druk op een toets of knop. Hiermee zet u het toestel ook aan wanneer het in de stand-bymodus staat (p.60).

19 STRAIGHT (CONNECT)-toets

Schakelt de gewone decodeermodus in/uit (p.65).

Voert de MusicCast CONTROLLER registratie uit door 5 seconden lang ingedrukt te houden (p.58).

20 AUDIO-aansluitingen

Voor het aansluiten van een apparaat, zoals een camcorder of een gameconsole (p.35).

21 HDMI IN-aansluiting

Voor het aansluiten van een apparaat, zoals een camcorder of een gameconsole (p.35).

22 YPAO MIC-aansluiting

Om de meegeleverde YPAO-microfoon aan te sluiten (p.42).

23 VOLUME-knop

Past het volume aan.

■ De klep van het voorpaneel openen



Om regeltoetsen of aansluitingen achter de klep van het voorpaneel te gebruiken, duwt u zachtjes onderaan de klep om deze te openen. Houd de klep gesloten als u geen gebruikmaakt van de regeltoetsen of aansluitingen achter de klep van het voorpaneel.

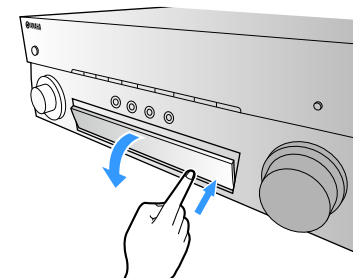

Display op het voorpaneel (indicators)

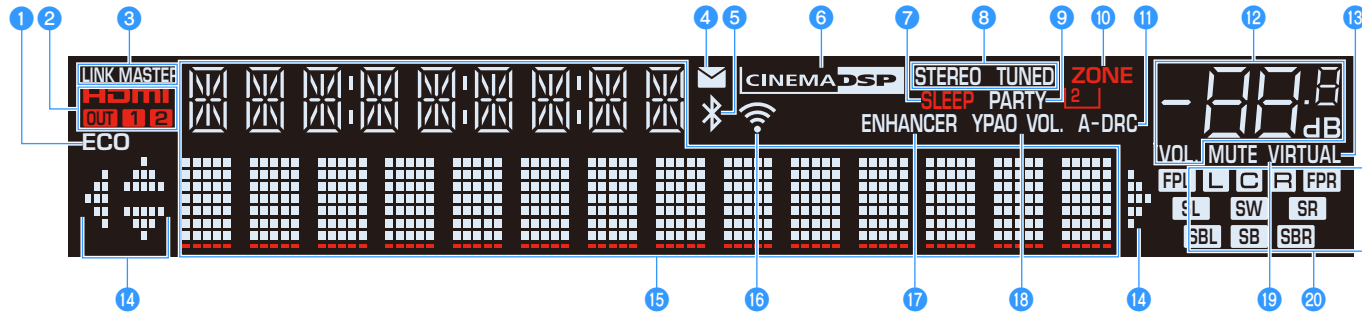

- 1 ECO**
Gaat branden wanneer het toestel in de eco-modus staat (p.132).
- 2 HDMI**
Gaat branden als er HDMI-signalen worden in- of uitgevoerd.
OUT1/OUT2
Geeft de HDMI OUT-aansluitingen weer die momenteel een HDMI-signaal uitvoeren.
- 3 LINK MASTER**
Licht op wanneer het toestelfunctioneert als master in het MusicCast-netwerk.
- 4 Firmware update-indicator**
Licht op wanneer er een update voor de firmware beschikbaar is via het netwerk. (p.139)
- 5 Bluetooth-indicator**
Gaat branden wanneer het toestel verbinding maakt met een Bluetooth-apparaat (p.78).
- 6 CINEMA DSP**
Gaat branden wanneer CINEMA DSP of CINEMA DSP 3D (p.62) in werking is.
- 7 SLEEP**
Gaat branden wanneer de slaaptimer is ingeschakeld.
- 8 STEREO TUNED**
Gaat branden als het toestel een stereo FM-radiosignaal ontvangt.
- 9 PARTY**
Licht op wanneer het toestel in de partymodus staat (p.95).
- 10 ZONE2**
Gaat branden wanneer audioweergave naar Zone2 is ingeschakeld (p.94).
- 11 A-DRC**
Gaat branden wanneer Adaptive DRC (p.102) is geactiveerd.
- 12 Volume-indicator**
Geeft het huidige volume aan.
- 13 VIRTUAL**
Gaat branden wanneer de Virtual Presence Speaker (VPS) of Virtual Surround Back Speaker (VSBS) (p.62), of de verwerking van virtuele surroundweergave (p.64) in werking is.
- 14 Cursorindicators**
Geeft aan welke cursortoetsen op de afstandsbediening momenteel bediend worden.
- 15 Informatieweergave**
Geeft de huidige status weer (zoals naam van ingang en naam van geluidsmodus). Druk op INFO om tussen de weergegeven informatie te schakelen (p.100).
- 16 Signaalsterkte-indicator**
Geeft de sterkte van het signaal van het draadloze netwerk aan (p.50).
- 17 ENHANCER**
Gaat branden wanneer Compressed Music Enhancer (p.66) is geactiveerd.
- 18 YPAO Volume**
Gaat branden wanneer YPAO Volume is ingeschakeld (p.102).
- 19 MUTE**
Knippert als de audio tijdelijk is gedempt.
- 20 Luidsprekerindicators**
Geeft de luidsprekeraansluitingen aan waarvandaan de signalen worden weergegeven.
 - L** Voorluidspreker (L)
 - R** Voorluidspreker (R)
 - C** Middenluidspreker
 - SL** Surroundluidspreker (L)
 - SR** Surroundluidspreker (R)
 - SBL** Surround-achterluidspreker (L)
 - SBR** Surround-achterluidspreker (R)
 - SB** Surround-achterluidspreker
 - FPL** Aanwezigheidsluidspreker (L)
 - FPR** Aanwezigheidsluidspreker (R)
 - SW** Subwoofer

Achterpaneel

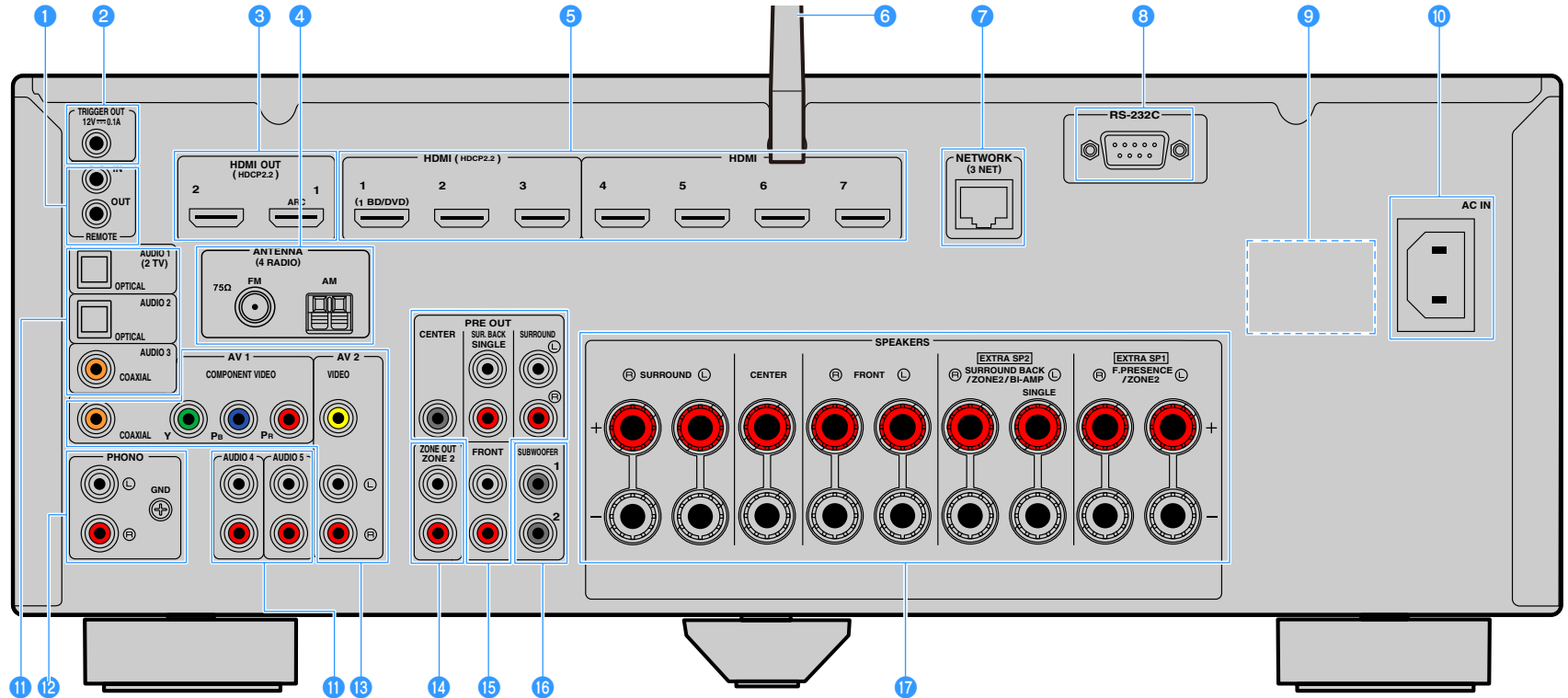

(Model voor de V.S.)

* Het gebied rond de video/audio-uitgangsaansluitingen is op het product zelf in het wit gemarkeerd om verkeerde aansluitingen te voorkomen.

1 REMOTE IN/OUT-aansluitingen

Voor het aansluiten op een ontvanger/verzender van infrarood signalen waarmee u het toestel en andere apparaten vanuit een andere ruimte kunt bedienen (p.93).

2 TRIGGER OUT-aansluiting

Voor aansluiting op een apparaat dat de triggerfunctie ondersteunt (p.38).

3 HDMI OUT 1-2-aansluitingen

Voor het aansluiten van tv's die compatibel zijn met HDMI en het produceren van audio-/videosignalen (p.30). Als u ARC gebruikt, kan het audiosignaal van de tv ook worden ingevoerd via de HDMI OUT 1-aansluiting.

4 ANTENNA-aansluitingen

(Behalve modellen voor het V.K., Europa, Australië en Rusland)

Voor het aansluiten van FM- en AM-antennes (p.36).

(Modellen voor het V.K., Europa, Australië en Rusland)

Voor het aansluiten van FM- en DAB-antennes (p.36).

5 HDMI 1-7-aansluitingen

Voor de aansluiting op HDMI-compatibele weergaveapparaten en de invoer van video-/audiosignalen (p.31).

6 Draadloze antenne

Voor een draadloze (Wi-Fi) verbinding met een netwerk (p.50) en een Bluetooth verbinding (p.78).

7 NETWORK-aansluiting

Voor de verbinding met een netwerk via een netwerkkabel (p.37).

8 RS-232C-aansluiting

Dit is een bedieningsuitbreidingsaansluiting voor aangepaste installatie. Neem contact op met uw dealer voor meer informatie.

9 VOLTAGE SELECTOR

(Alleen voor algemene modellen)

Stelt de schakelaar in op de lokaal gebruikte netspanning (p.39).

10 AC IN-aansluiting

Voor het aansluiten van de meegeleverde stroomkabel (p.39).

11 AUDIO 1-5-aansluitingen

Voor de aansluiting op audioweergaveapparaten en de invoer van audiosignalen (p.34).

12 PHONO-aansluitingen

Voor het aansluiten op een draaitafel (p.34).

13 AV 1-2-aansluitingen

Voor de aansluiting op video-/audioweergaveapparaten en de invoer van video-/audiosignalen (p.31).

14 ZONE2 OUT-aansluitingen

Voor aansluiting op de externe versterker die wordt gebruikt in Zone2 en voor de weergave van audio (p.92).

15 PRE OUT-aansluitingen

Voor aansluiting op een subwoofer met een ingebouwde versterker of op een externe vermogensversterker (p.38).

16 SUBWOOFER 1-2-aansluitingen

Voor aansluiting op een subwoofer met ingebouwde versterker (p.23).

17 SPEAKERS-aansluitingen

Voor de aansluiting op luidsprekers (p.17).

Afstandsbediening

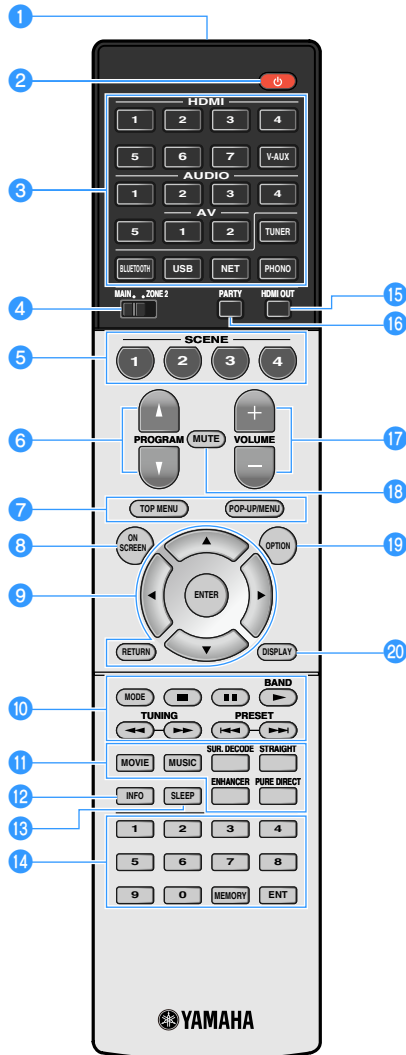

(Model voor de V.S.)

1 Signaalzender van afstandsbediening

Verzendt infraroodsignalen.

2 (receiver aan/uit) toets

Hiermee zet u het toestel aan/uit (stand-by).

3 Signaalkeuzetoetsen

Hiermee selecteert u een signaalbron voor weergave.

HDMI 1-7: HDMI 1-7-aansluitingen

V-AUX: VIDEO AUX-aansluiting (op het voorpaneel)

AV 1-2: AV 1-2-aansluitingen

AUDIO 1-5: AUDIO 1-5-aansluitingen

TUNER: FM/AM/DAB-radio

BLUETOOTH: Bluetooth-verbinding (het toestel als een Bluetooth-receiver)

USB: USB-aansluiting (op het voorpaneel)

NET: NETWORK-bronnen (druk hier herhaaldelijk op om de gewenste netwerkbron te selecteren)

PHONO: PHONO-aansluitingen

4 MAIN/ZONE2-schakelaar

Verandert de zone (hoofdzone of Zone2) die wordt bestuurd met de afstandsbediening (p.94).

5 SCENE-toetsen

Selecteer de toegewezen signaalbron (inclusief de geselecteerde zender of inhoud wanneer deze is toegewezen), geluidsprogramma en diverse instellingen met één druk op een toets of knop. Hiermee zet u het toestel ook aan wanneer het in de stand-bymodus staat (p.60).

6 PROGRAM-toetsen

Selecteer een geluidsprogramma, een surrounddecoder, een signaalbron, een netwerkbron, een voorkeuzezender, een bladerpagina, het volume van dialogogeluid of instellingen voor shuffle/herhalen. (p.130)

7 Bedieningstoetsen voor extern apparaat

Geeft menu's weer voor het HDMI Control-compatibele weergaveapparaat (p.155).

8 ON SCREEN-toets

Geeft het menu op het tv-scherm weer.

9 Menutoetsen

Cursortoetsen: Hiermee selecteert u een menu of de parameter.

ENTER: Hiermee bevestigt u een geselecteerd item.

RETURN: Keert terug naar het vorige scherm.

10 Radiotoetsen

Hiermee kunt u de FM/AM/DAB-radio bedienen wanneer "TUNER" is geselecteerd als signaalbron (p.67, p.70).

BAND: Schakelt tussen DAB en FM (modellen voor het V.K., Europa, Australië en Rusland), of FM en AM-radio (behalve modellen voor het V.K., Europa, Australië en Rusland).

PRESET: Hiermee selecteert u een voorkeuzezender.

TUNING: Hiermee selecteert u de radiofrequentie.

Bedieningstoetsen voor extern apparaat

Stelt u in staat om weergavehandelingen te verrichten wanneer "USB" of "NET" wordt geselecteerd als de signaalbron, of om de weergave van het HDMI Control-compatibele weergaveapparaat te bedienen (p.155).

11 Geluidsmodustoetsen

Hiermee selecteert u een geluidsmodus (p.61).

12 INFO-toets

Selecteert de informatie die wordt weergegeven op de display op het voorpaneel (p.100).

13 SLEEP-toets

Door herhaaldelijk op deze toets te drukken, geeft u de tijd op (120 min, 90 min, 60 min, 30 min, off) waarna het toestel uit (stand-by) zal gaan.

14 Numerieke toetsen

Hiermee kunt u numerieke waarden invoeren, zoals radiofrequenties.

MEMORY-toets

Registreert FM/AM/DAB-zenders als voorkeuzezenders (p.68, p.71), USB, Bluetooth en netwerkinhoud (p.96).

15 HDMI OUT-toets

Selecteert HDMI OUT-aansluitingen die moeten worden gebruikt voor video-/audioweergave (p.59).

16 PARTY-toets

Zet de partymodus aan/uit (p.95).

17 VOLUME-toetsen

Hiermee past u het volume aan.

18 MUTE-toets

Dempt de audioweergave.

19 OPTION-toets

Geeft het optiemenu weer (p.101).

20 DISPLAY-toets

Geeft statusinformatie weer op de tv (p.100).

VOORBEREIDINGEN

Algemene installatieprocedure

- 1 Aansluiten van luidsprekers (p.17)**
- 2 Een tv en weergave-apparaat aansluiten (p.29)**
- 3 De radio-antennes aansluiten (p.36)**
- 4 Een netwerkkabel aansluiten of de draadloze antenne voorbereiden (p.37)**
- 5 Andere apparaten aansluiten (p.38)**
- 6 Aansluiten van het netsnoer (p.39)**
- 7 Een schermtaal voor het menu selecteren (p.40)**
- 8 Configureren van de noodzakelijke luidsprekerinstellingen (p.41)**
- 9 De luidsprekerinstellingen automatisch optimaliseren (YPAO) (p.42)**
- 10 Draadloos verbinding maken met een netwerkapparaat (p.50)**
- 11 Verbinding maken met het MusicCast netwerk (p.58)**

Hiermee zijn alle voorbereidingen voltooid. U kunt nu films, muziek, radio en andere inhoud met dit toestel afspelen!

1 Aansluiten van luidsprekers

Het toestel heeft 7 ingebouwde versterkers. U kunt 2 tot 9 luidsprekers en maximaal 2 subwoofers aansluiten om te genieten van uw favoriete akoestische ruimte.

U kunt ook bi-amp aansluitingen of multizone-instellingen toepassen om uw systeem uit te breiden (p.24).

Let op

- Het toestel is standaard geconfigureerd voor luidsprekers van 8 ohm. Als u luidsprekers van 6 Ohm aansluit, moet u de luidsprekerimpedantie van het toestel instellen op "6 Ω MIN". In dit geval kunt u ook luidsprekers van 4 ohm gebruiken als de voorste luidsprekers. Zie "Instellen van de luidsprekerimpedantie" (p.21) voor meer informatie.

Ideale luidsprekeropstelling

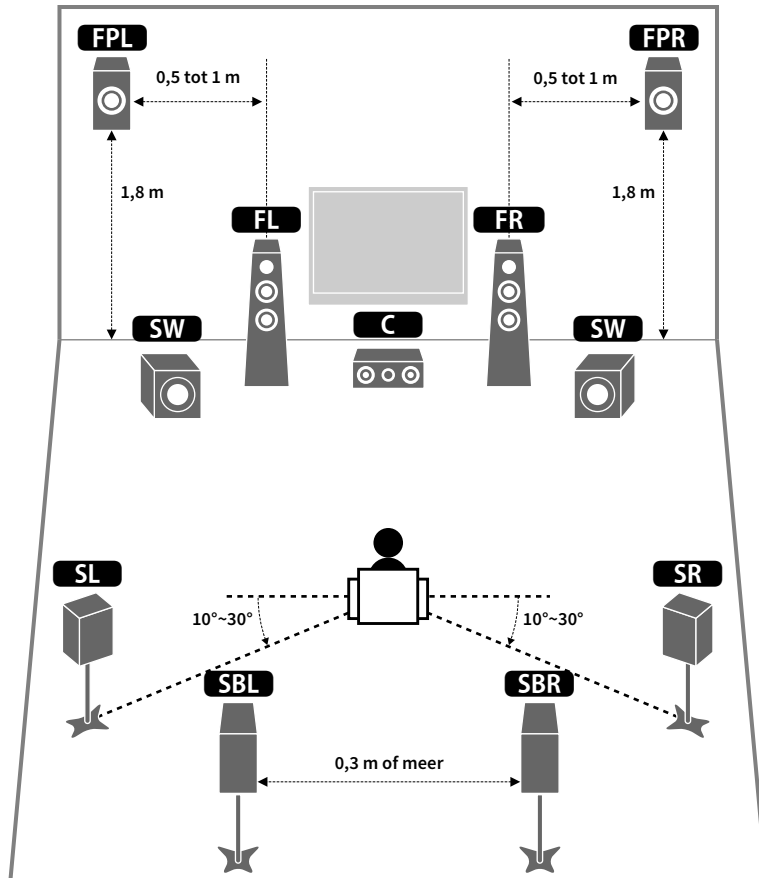

Functies van elke luidspreker

| Luidsprekertype | Functie |
|---------------------------------------|--|
| Voor (L/R) FPL FR | Produceren geluiden voor het voorkanaal links/rechts (stereogeluiden). |
| Center C | Produceert geluiden voor het middenkanaal (zoals filmdialoog en spraak). |
| Surround (L/R) SL SR | Produceren geluiden voor het surroundkanaal links/rechts. Surroundluidsprekers produceren ook geluiden voor het achterste surroundkanaal als er geen achterste surroundluidsprekers zijn aangesloten. |
| Surround achter (L/R) SBL SBR | Produceren geluiden voor het achterste surroundkanaal links/rechts. |
| Voorste aanwezigheid (L/R) FPL FPR | Produceren CINEMA DSP effectgeluiden van hoogtekanaal voor Dolby Atmos en DTS:X-materiaal. |
| Subwoofer SW | Produceert geluiden voor het LFE-kanaal (low-frequency effect) en versterkt basgedeelten van andere kanalen. Dit kanaal wordt geteld als "0.1". U kunt 2 subwoofers op het toestel aansluiten en deze rechts/links (of voor/achter) in de ruimte plaatsen. |



- We raden u aan om voor-aanwezigheidsluidsprekers te gebruiken om het volledige effect van de 3-dimensionale geluidsvelden te verkrijgen. Het toestel maakt echter een Virtual Presence Speaker (VPS) met de voorste, middelste en surroundluidsprekers, waarmee ook 3-dimensionale geluidsvelden worden geproduceerd als er geen voor-aanwezigheidsluidsprekers zijn aangesloten (p.62).
- Gebruik "Ideale luidsprekeropstelling" (het diagram rechts) als referentie. U hoeft de luidsprekeropstelling in dit diagram niet exact na te bootsen. De YPAO-functie van het toestel zal de luidsprekerinstellingen (zoals afstand) automatisch aanpassen aan uw luidsprekeropstelling.
- Als u slechts één achterste surroundluidspreker gebruikt, plaatst u die vlak achter de luisterpositie (in het midden tussen "SBL" en "SBR" in het diagram).

Basisluidsprekerconfiguratie

Als u geen bi-ampaansluitingen of multizone-instellingen maakt, moet u de procedure hieronder volgen om de luidsprekers in uw kamer op te stellen en ze aan te sluiten op het toestel.

■ De luidsprekers plaatsen in uw ruimte

Plaats de luidsprekers en subwoofer in de ruimte afhankelijk van het aantal luidsprekers. In dit gedeelte worden de voorbeelden van representatieve luidsprekerconfiguraties beschreven.



- Om volledig te kunnen profiteren van Dolby Atmos-materiaal, raden we u aan een luidsprekersysteem te gebruiken dat is voorzien van een ★-teken. U kunt echter Dolby Atmos materiaal ook weergeven met een 7.1-systeem (met surround-achterluidsprekers).
- Om volledig te kunnen profiteren van DTS:X-materiaal, raden we u aan een luidsprekersysteem te gebruiken dat is voorzien van een ★-teken.
- (Over het aantal kanalen) “5.1.2” duidt bijvoorbeeld “standaard 5.1-kanaal plus 2 voor luidsprekerkanalen boven het hoofd” aan. Zie “Opstelling aanwezigheidsluidsprekers” (p.20) voor details over hoe luidsprekers boven (.aanwezigheidsluidsprekers) te plaatsen.

7.1/5.1.2-systeem [★] (met zowel surround-achter- als voor-aanwezigheidsluidsprekers)

Dit luidsprekersysteem haalt de maximale prestaties uit het toestel. U kunt met elke inhoud genieten van een zeer natuurlijk 3-dimensionaal geluidsveld.

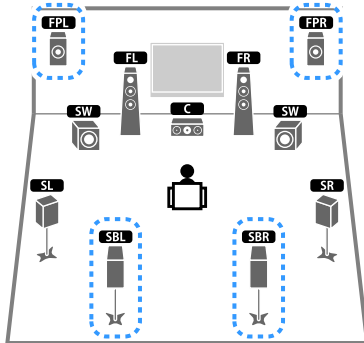

- De achter-surroundluidsprekers en achter-aanwezigheidsluidsprekers produceren niet tegelijkertijd geluiden. Het toestel schakelt automatisch naar de te gebruiken luidsprekers, afhankelijk van het ingangssignaal en CINEMA DSP (p.62).

- Als u voor-aanwezigheidsluidsprekers gebruikt die zijn gemonteerd tegen het plafond, of als u de Dolby Enabled luidsprekers gebruikt als de aanwezigheidsluidsprekers, moet u de instelling “Layout (Front Presence)” in het menu “Setup” configureren voordat u YPAO uitvoert (p.41).

5.1.2-systeem [★] (met voorste aanwezigheidsluidsprekers)

Dit luidsprekersysteem gebruikt de voorste aanwezigheidsluidsprekers voor het produceren van een natuurlijk 3-dimensionaal geluidsveld en creëert ook Virtual Surround Back Speaker (VSBS) met de surroundluidsprekers om een gevoel van diepte aan het achterste geluidsveld toe te voegen. Dit systeem is geschikt om van zowel 5.1-kanaalinhoud als van 7.1-kanaalinhoud te genieten.

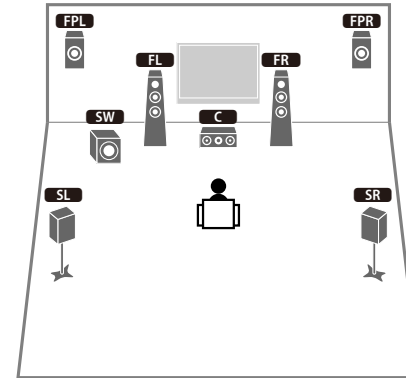

- Als u voorste aanwezigheidsluidsprekers gebruikt die zijn gemonteerd tegen het plafond of als u de Dolby Enabled luidsprekers gebruikt als de aanwezigheidsluidsprekers, moet u de instelling “Layout (Front Presence)” in het menu “Setup” configureren voordat u YPAO uitvoert (p.41).

7.1-systeem (met surround-achterluidsprekers)

Dit luidsprekersysteem creëert een Virtual Presence Speaker (VPS) met de voorste, middelste en surroundluidsprekers, waarmee een 3-dimensionaal geluidsveld wordt geproduceerd. Door gebruik te maken van de achter-surroundluidsprekers kunt u ook genieten van een uitgebreid surroundgeluid.

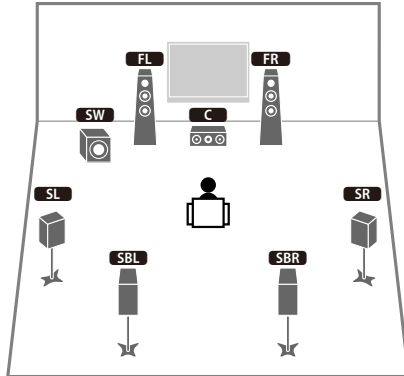

5.1-systeem

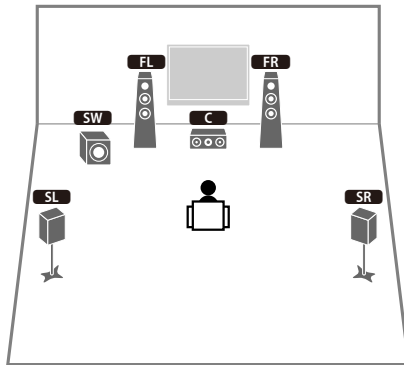

U kunt zelfs zonder de middelste luidspreker genieten van surroundgeluid (4.1-systeem).

5.1-systeem (voor 5.1-kanalen) (met surroundluidsprekers)

We raden dit luidsprekersysteem aan wanneer u geen luidsprekers achter in de ruimte kunt plaatsen.

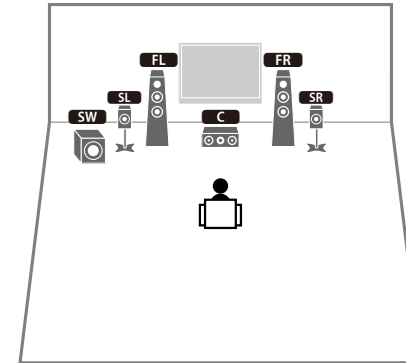

Wanneer u de surroundluidsprekers voor in de ruimte plaatst, moet u "Layout (Surround)" in het menu "Setup" instellen op "Front" voor u YPAO uitvoert (p.41).

5.1-systeem (voor 5.1-kanalen) (met voor-aanwezigheidsluidsprekers)

We raden dit luidsprekersysteem aan wanneer u geen luidsprekers achter in de ruimte kunt plaatsen.

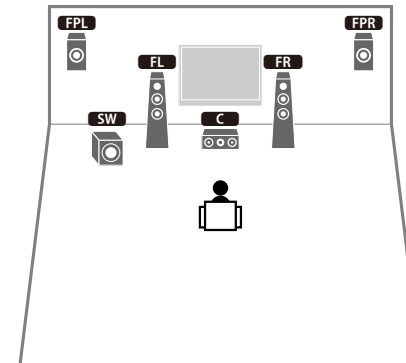

Als u voorste aanwezigheidsluidsprekers gebruikt die zijn gemonteerd tegen het plafond of als u de Dolby Enabled luidsprekers gebruikt als de aanwezigheidsluidsprekers, moet u de instelling "Layout (Front Presence)" in het menu "Setup" configureren voordat u YPAO uitvoert (p.41).

2.1-systeem

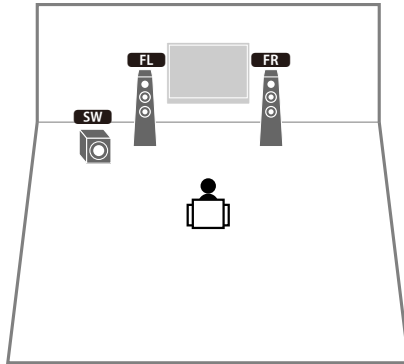

Voeg de middelste luidspreker toe als u een 3.1-systeem wilt configureren.

Opstelling aanwezigheidsluidsprekers

Het toestel biedt drie algemene opstellingen voor aanwezigheidsluidsprekers (Front Height, Overhead en Dolby Enabled SP). Kies een opstellingspatroon dat bij uw luisteromgeving past.



U kunt met ieder opstellingspatroon van Dolby Atmos, DTS:X of Cinema DSP 3D.

Front Height

Installeer de aanwezigheidsluidsprekers aan de voorwand.

Hij levert effectief een natuurlijk geluidsveld met geweldige verbinding van linkse, rechtse, bovenste en onderste geluidsvelden en geluidsuitbreiding.



Overhead

Installeer de aanwezigheidsluidsprekers aan het plafond boven de luisterpositie.

Hij levert effectief realistische geluidseffecten boven het hoofd en een geluidsveld met geweldige verbinding tussen voorste en achterste geluidsruimten.



Zie “Opmerkingen bij de installatie van plafondluidsprekers” (p.21) voor details over de montagepositie van plafondluidsprekers.

Dolby Enabled SP

Gebruik Dolby-luidsprekers als aanwezigheidsluidsprekers.

Dit maakt gebruik van geluiden die door het plafond worden weerkaatst en laat u van geluid boven het hoofd genieten door alleen gebruik te maken van luidsprekers die op dezelfde hoogte zijn geplaatst als traditionele luidsprekers.

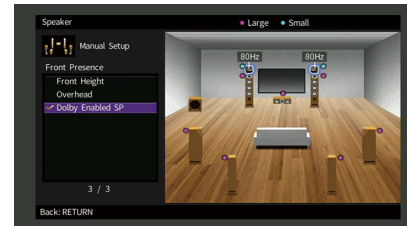

Plaats de Dolby Enabled speakers boven op of vlak bij de traditionele voorste luidsprekers. Een Dolby Enabled speaker-toestel kan geïntegreerd zijn in een traditionele luidspreker. Raadpleeg de bedieningsinstructies bij de Dolby Enabled-luidsprekers voor details.

Opmerkingen bij de installatie van plafondluidsprekers

Wanneer u aanwezigheidsluidsprekers aan het plafond installeert, moet u ze net boven de luisterplek bevestigen, of aan het plafond op de lijn tussen de voorluidsprekers en de luisterplek.

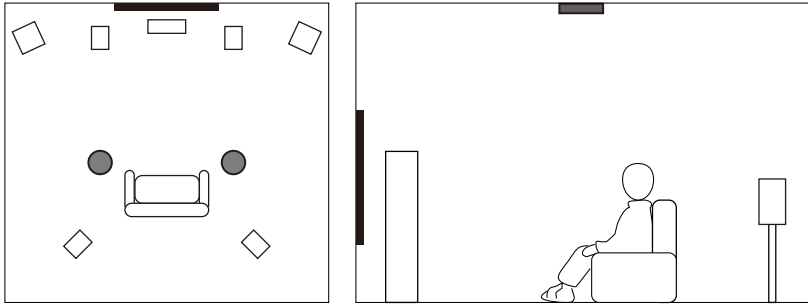

Let op

- Gebruik luidsprekers die gemaakt zijn voor plafondgebruik en neem maatregelen zodat ze niet vallen. Vraag een gekwalificeerde opdrachtnemer of dealerpersoneel voor montagewerkzaamheden.

■ Instellen van de luidsprekerimpedantie

Het toestel is standaard geconfigureerd voor luidsprekers van 8 ohm. Als u luidsprekers van 6 ohm voor een kanaal gebruikt, moet u de luidsprekerimpedantie instellen op "6 Ω MIN". In dit geval kunt u ook luidsprekers van 4 ohm gebruiken als de voorste luidsprekers.

- 1 Voordat u de luidsprekers aansluit, sluit u het netsnoer aan op het stopcontact.
- 2 Houd STRAIGHT op het voorpaneel ingedrukt en druk op MAIN ZONE .

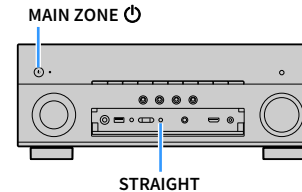

- 3 Controleer of "SP IMP." op het voorpaneel wordt weergegeven.



SP IMP. "6ΩMIN"

- 4 Druk op STRAIGHT en selecteer "6 Ω MIN".
- 5 Druk op MAIN ZONE  om het toestel in de stand-bymodus te zetten en verwijder het netsnoer uit het stopcontact.

Nu kunt u de luidsprekers aansluiten.

Aansluiten van luidsprekers

Sluit de luidsprekers die in de ruimte zijn geplaatst aan op het toestel.

Voorzorgen bij het aansluiten van de luidsprekerkabels

Bereid de luidsprekerkabels voor op een plek uit de buurt van het toestel om te voorkomen dat er per ongeluk stukjes draad in het binnenwerk van het toestel terecht komen, wat zou kunnen leiden tot kortsluitingen of storingen.

Onjuiste aansluiting van de luidsprekerkabels kan leiden tot kortsluiting en tot schade aan het toestel of de luidsprekers.

- Haal het netsnoer van het toestel uit het stopcontact en schakel de subwoofer uit voordat u de luidsprekers aansluit.
- Draai de blootliggende draden van de kabels stevig in elkaar.

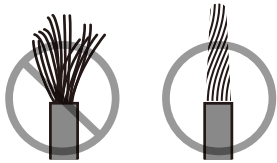

- Laat de blootliggende draden van de luidsprekerkabel elkaar niet raken.

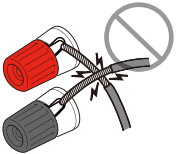

- Laat de blootliggende draden van de luidsprekerkabel niet in contact komen met de metalen onderdelen van het toestel (achterpaneel en schroeven).

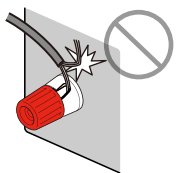

Als de melding “Check SP Wires” verschijnt op het display op het voorpaneel wanneer het toestel wordt ingeschakeld, moet u het toestel uitschakelen en dan controleren of er kortsluiting bestaat in de luidsprekerdraden.

Aan te sluiten luidsprekers

| Luidsprekertype | Luidsprekersysteem (het aantal kanalen) | | |
|---|--|-----|-----|
| | 7.1/5.1.2 | 5,1 | 2,1 |
| Voor (L/R) FL FR | ● | ● | ● |
| Midden C | ● | ● | |
| Surround (L/R) SL SR | ● | ○*3 | |
| Surround achter (L/R) SBL SBR | ○*1 | | |
| Voor-aanwezigheid (L/R) FPL FPR | ○*2 | ○*4 | |
| Subwoofer SW | ● | ● | ● |

Als u negen luidsprekers hebt, kunt u zowel surround-achterluidsprekers als achter-aanwezigheidsluidsprekers aansluiten. In dit geval schakelt het toestel automatisch naar de te gebruiken luidsprekers, afhankelijk van hetingangssignaal en CINEMA DSP.

Als u zeven luidsprekers hebt, gebruikt u twee daarvan als achterste surroundluidsprekers (*1) of aanwezigheidsluidsprekers (*2).

Als u vijf luidsprekers hebt, gebruikt u twee daarvan als surroundluidsprekers (*3) of aanwezigheidsluidsprekers (*4).



- U kunt ook maximaal 2 subwoofers (met ingebouwde versterker) aansluiten op het toestel.
- Wanneer u deze luidsprekerconfiguratie toepast, moet u “Power Amp Assign” (p.117) instellen op “Basic” (standaard).

Kabels die nodig zijn voor aansluiting (in de handel verkrijgbaar)

Luidsprekerkabels (het aantal luidsprekers)



Audio-plugkabel (twee voor het aansluiten van twee subwoofers)



Aansluitingsschema

Raadpleeg het volgende schema en sluit de luidsprekers aan op het toestel.

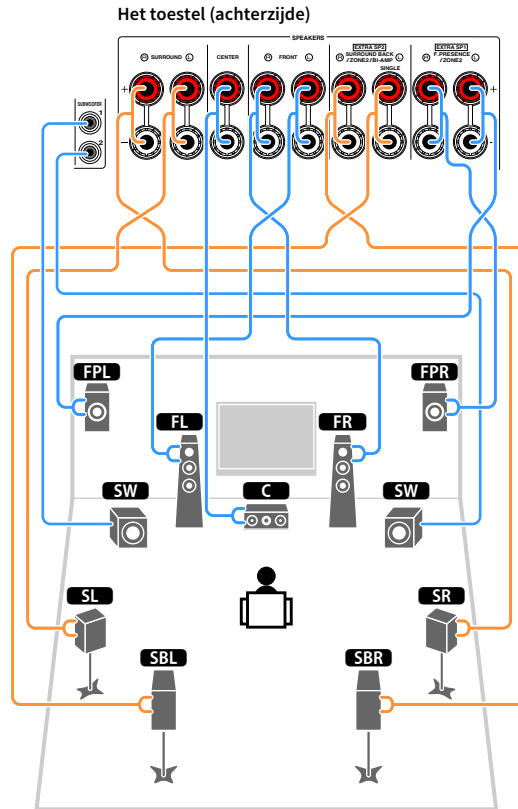

Als u slechts één achterste surroundluidspreker gebruikt, sluit u die aan op de SINGLE aansluiting (L-zijde).

De luidsprekerkabels aansluiten

Luidsprekerkabels zijn voorzien van twee draadjes. Het ene draadje dient voor de verbinding met de negatieve (-) aansluiting van het toestel, het andere dient voor de positieve (+) aansluiting. Als de draden zijn voorzien van kleurmarkering om verwarring te voorkomen, verbindt u het zwarte draden met de negatieve aansluiting en het andere draden met de positieve aansluiting.

- 1 Verwijder ongeveer 10 mm van de isolatie van de uiteinden van de luidsprekerkabel en draai de blootliggende draden van de kabel stevig in elkaar.
- 2 Maak de luidsprekeraansluiting los.
- 3 Steek de blootliggende draadjes van de kabel in de opening aan de zijkant (bovenaan rechts of onderaan links) van de aansluiting.
- 4 Maak de aansluiting vast.

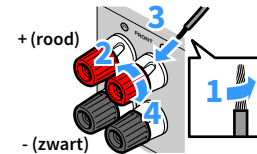

Een banaanstekker gebruiken

(Alleen bij modellen voor de V.S., Canada, China en algemene modellen)

- 1 Maak de luidsprekeraansluiting vast.
- 2 Steek een banaanstekker in het uiteinde van de aansluiting.

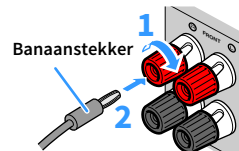

De subwoofer aansluiten

Gebruik een audio-plugkabel om de subwoofer aan te sluiten.

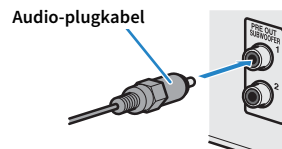

Geavanceerde luidsprekerconfiguratie

Naast de basisluidsprekerinstellingen (p.18) kunt u met het toestel ook de volgende luidsprekerinstellingen toepassen om uw systeem uit te breiden.

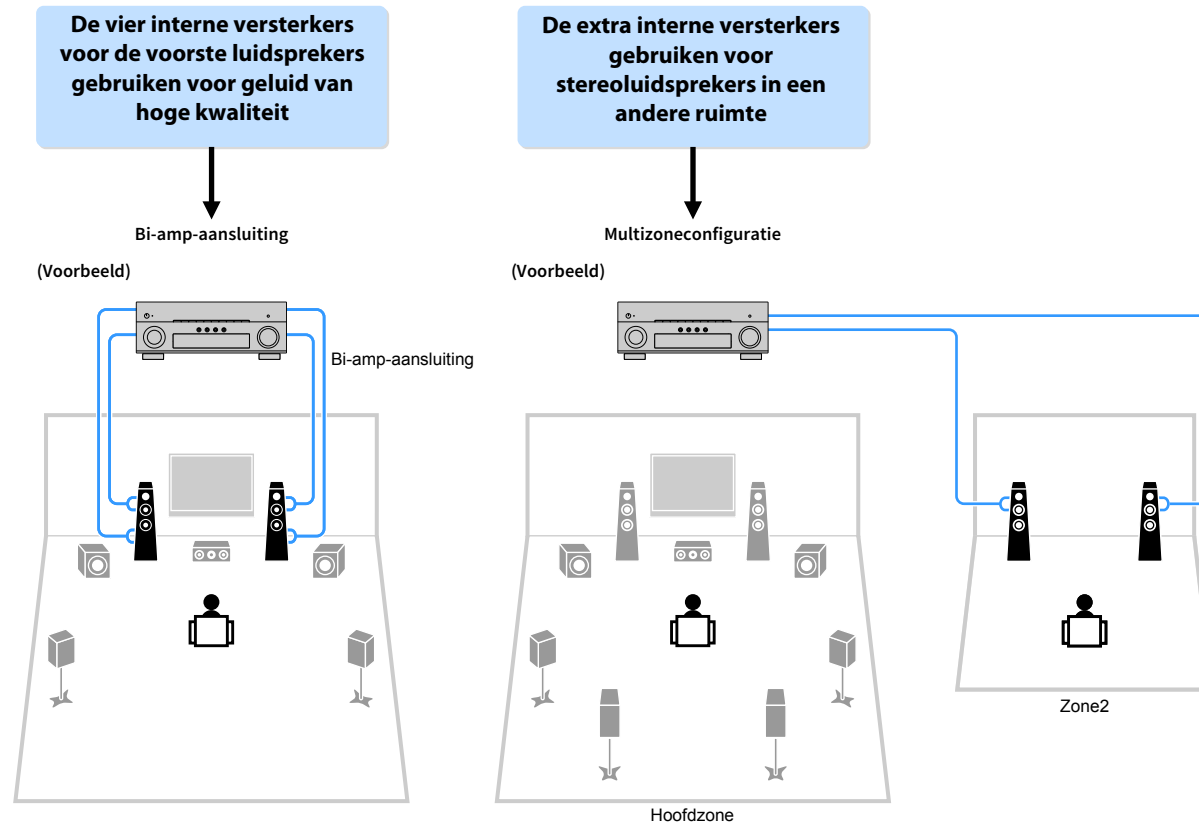

Beschikbare luidsprekerinstellingen

| Hoofdzone | | | Multizone | Power Amp Assign (p.117) | Pagina |
|---------------------|--------|-----------------------------------|------------|--------------------------|--------|
| Uitvoerkanaal (max) | Bi-amp | Surround achter/Voor-aanwezigheid | | | |
| 7 | | Surround-achter | +1 (Zone2) | 7.1 +1Zone | 25 |
| 7 | | Voorste aanwezigheid | +1 (Zone2) | 5.1.2 +1Zone | 26 |
| 5 | ○ | | | 5.1 BI-Amp | 26 |



Wanneer u een van deze configuraties toepast, moet u de instelling "Power Amp Assign" in het menu "Setup" configureren (p.41).

7.1 +1Zone

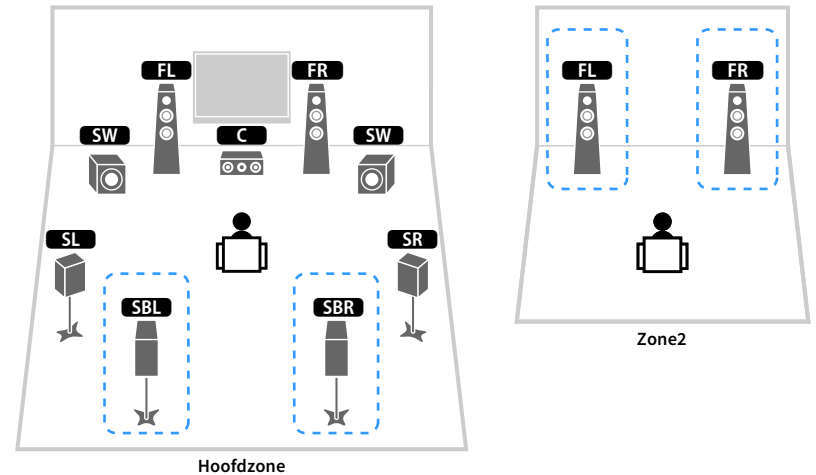

| Luidspreker | Aansluiten op |
|--------------------|-----------------|
| FL FR | FRONT |
| C | CENTER |
| SL SR | SURROUND |
| SBL SBR | EXTRA SP2 |
| FPL FPR | (niet gebruikt) |
| SW | SUBWOOFER 1-2 |
| Zone2-luidsprekers | EXTRA SP1 |



Wanneer Zone2 uitvoer van is ingeschakeld (p.94), komt er geen geluid uit de achterste surroundluidsprekers in de hoofdzone.

5.1.2 +1Zone

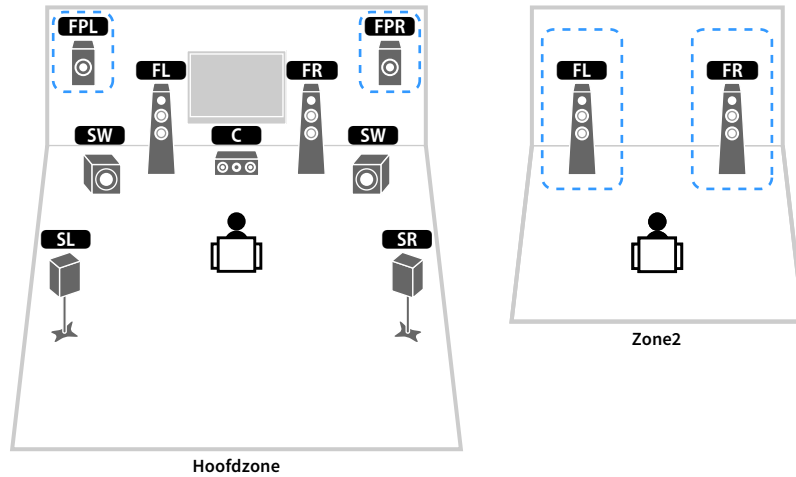

5.1 BI-Amp

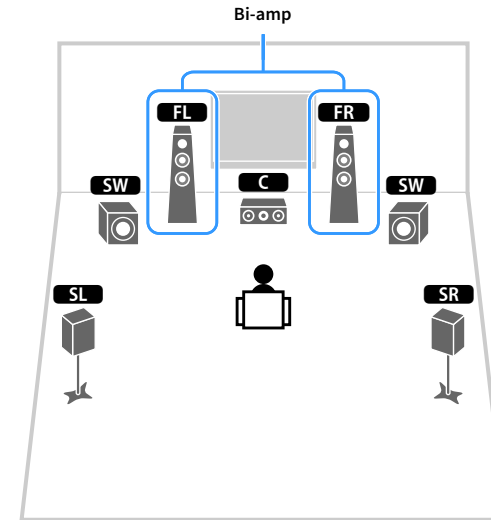

| Luidspreker | Aansluiten op |
|-----------------------|-----------------|
| FL FR | FRONT |
| C | CENTER |
| SL SR | SURROUND |
| SBL SBR | (niet gebruikt) |
| FPL FPR | EXTRA SP1 |
| SW | SUBWOOFER 1-2 |
| Zone2-luidsprekers | EXTRA SP2 |

| Luidspreker | Aansluiten op |
|-----------------------|--|
| FL FR | FRONT en EXTRA SP2 (bi-ampaansluiting) |
| C | CENTER |
| SL SR | SURROUND |
| SBL SBR | (niet gebruikt) |
| FPL FPR | (niet gebruikt) |
| SW | SUBWOOFER 1-2 |



Wanneer uitvoer van Zone2 is ingeschakeld (p.94), komt er geen geluid uit de voor-aanwezigheidsluidsprekers in de hoofdzone.

■ Voorluidsprekers aansluiten die bi-ampaansluitingen ondersteunen

Als u voor-luidsprekers gebruikt die bi-ampaansluitingen ondersteunen, sluit u die aan op de FRONT-aansluitingen en EXTRA SP2-aansluitingen.

Als u de bi-ampfunctie wilt inschakelen, configureert u de instelling “Power Amp Assign” in het menu “Setup” nadat u het netsnoer in een stopcontact hebt gestoken (p.41).

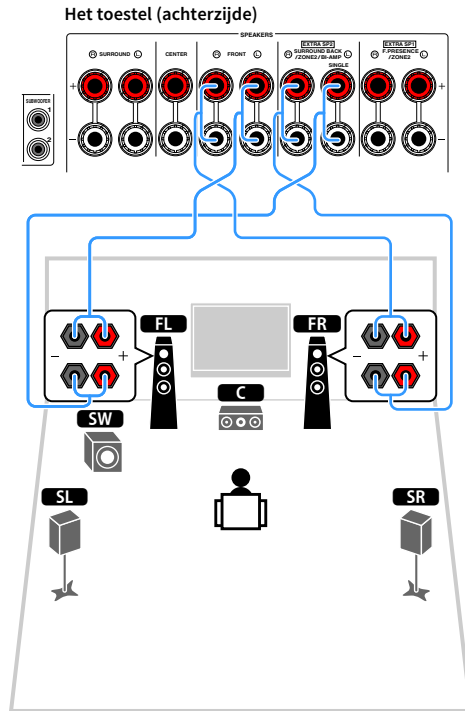

De FRONT-aansluitingen en de EXTRA SP2-aansluitingen voeren dezelfde signalen uit.

Let op

- Voordat u bi-ampaansluitingen maakt, verwijdert u beugels of kabels die een woofer verbinden met een tweeter. Raadpleeg de handleiding van de luidsprekers voor meer informatie. Als u geen bi-ampaansluitingen maakt, zorg dan dat de beugels of kabels zijn aangesloten voordat u de luidsprekerkabels aansluit.
- Achterste surroundluidsprekers kunnen niet worden gebruikt bij bi-ampaansluitingen.

■ Zone2-luidsprekers aansluiten

Wanneer u Zone2-luidsprekers gebruikt, sluit u deze aan op de EXTRA SP1 of EXTRA SP2-aansluitingen.

Als u de EXTRA SP-aansluitingen voor Zone2-luidsprekers wilt gebruiken, configureert u de instelling “Power Amp Assign” in het menu “Setup” nadat u de stekker in een stopcontact hebt gestoken (p.41).



U kunt ook Zone2 -luidsprekers aansluiten met een externe versterker (p.92).

(bij gebruik van surround-achterluidsprekers in de hoofdzone)

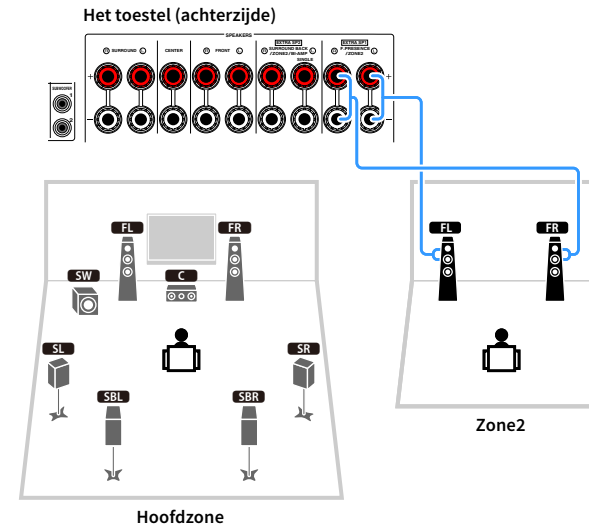

(bij gebruik van voor-aanwezigheidsluidsprekers in de hoofdzone)

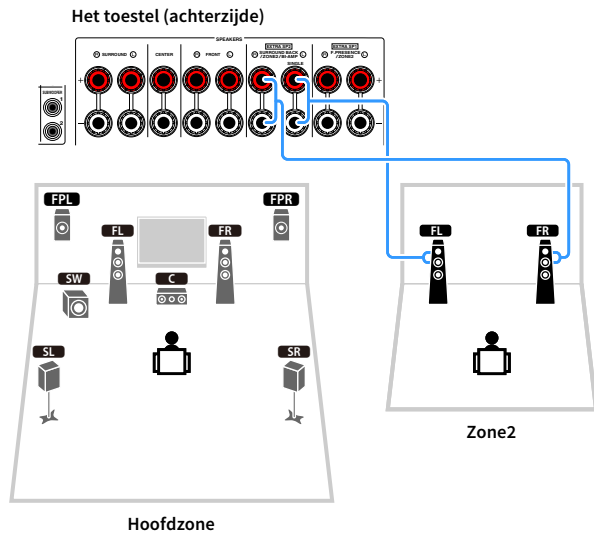

2 Een tv en weergave-apparatuur aansluiten

Sluit een tv en andere weergave-apparatuur (audio- en video-apparatuur) aan op het toestel.

Raadpleeg “Een USB-opslagapparaat aansluiten” (p.80) voor informatie over het aansluiten van een USB-opslagapparaat.

Ingangen/uitgangen en kabels

Dit toestel is uitgerust met de volgende in-/uitgangsaansluitingen. Zorg ervoor dat u de kabels hebt die overeenkomen met de aansluitingen op uw apparatuur.

■ Video-/audioaansluitingen

Gebruik de volgende aansluitingen om audio- en videosignalen in- en uit te voeren.

HDMI-aansluitingen

Verzenden digitale video en digitaal geluid door een enkele aansluiting. Gebruik een HDMI-kabel.



Gebruik een 19-pens HDMI-kabel met het HDMI-logo. We raden u aan een kabel te gebruiken van minder dan 5,0 meter lang om verslechtering van de signaalkwaliteit te voorkomen.



- De HDMI-aansluitingen van het toestel ondersteunen de functies HDMI Control, Audio Return Channel (ARC) en 3D en 4K Ultra HD-video-overdracht.
- Gebruik een Premium High Speed HDMI-kabel of Premium High Speed-kabel met Ethernet om te kunnen profiteren van 3D of 4K Ultra HD-video's.

■ Videoaansluitingen

Gebruik de volgende aansluitingen om alleen videosignalen in- en uit te voeren.

COMPONENT VIDEO-aansluitingen

Verzenden videosignalen die in drie componenten worden gescheiden: luminantie (Y), chrominance blue (Pb) en chrominance red (Pr). Gebruik een componentvideokabel met drie pluggen.

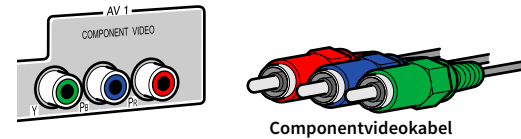

VIDEO-aansluitingen

Verzenden analoge videosignalen. Gebruik een video-plugkabel.



Audioaansluitingen

Gebruik de volgende aansluitingen om alleen audiosignalen in- en uit te voeren.

OPTICAL-aansluitingen

Verzenden digitale audiosignalen. Gebruik een digitale optische kabel. Verwijder het beschermkapje (indien aanwezig) voordat u de kabel gebruikt.



COAXIAL-aansluitingen

Verzenden digitale audiosignalen. Gebruik een digitale coaxkabel.



AUDIO-aansluitingen

(Stereo L/R-aansluitingen)

Verzenden analoge stereo audiosignalen. Gebruik een stereo-plugkabel (RCA-kabel).

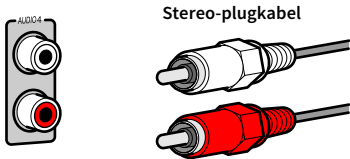

(Stereo mini-aansluiting)

Verzendt analoge stereo audiosignalen. Gebruik een stereo ministekkerkabel.



Een tv aansluiten

Sluit de tv met een digitale optische kabel en een HDMI-kabel aan op het toestel.



U kunt nog een tv-toestel of een projector aansluiten via de HDMI OUT 2-aansluiting (p.31).

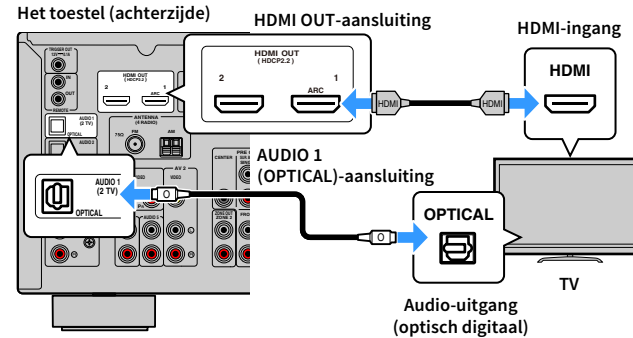

In de volgende gevallen maakt u geen optisch digitale kabelverbinding tussen de tv en het toestel:

- Als uw tv Audio Return Channel (ARC) ondersteunt
- Als u alleen via de settopbox tv-uitzendingen ontvangt
- Als u een tv die HDMI Control ondersteunt met een HDMI-kabel aansluit op het toestel, kunt u het toestel in- en uitschakelen en het volume besturen met de afstandsbediening van de tv.

U kunt HDMI Control en ARC pas gebruiken nadat u de HDMI-instellingen op het toestel hebt geconfigureerd. Zie voor nadere details over de instellingen "Informatie over HDMI" (p.155).

Over Audio Return Channel (ARC)

- Met ARC kunnen audiosignalen in beide richtingen reizen. Als u een tv die ARC ondersteunt met één HDMI-kabel aansluit op het toestel, kunt u video/audio afspelen op de tv of tv-audio verzenden naar het toestel.
- Sluit een tv aan met een HDMI-kabel die ARC ondersteunt als u ARC gebruikt.

■ Een andere tv of een projector aansluiten

Het toestel heeft twee HDMI-uitgangen. Als u een andere tv of een projector via een HDMI-kabel aansluit op het toestel, kunt u de tv (of projector) die wordt gebruikt voor het bekijken van video's bedienen met de afstandsbediening (p.59).

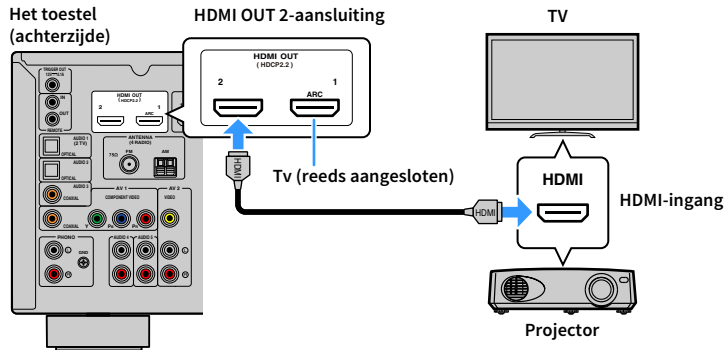

HDMI Control is niet beschikbaar op de HDMI OUT 2-aansluiting.

Videoapparaten (zoals bd/dvd-spelers) aansluiten

Sluit videoapparaten, zoals bd/dvd-spelers, settopboxes (STB's) en gameconsoles aan op het toestel. Kies een van de volgende aansluitingen, afhankelijk van welke video/audio-uitgangen beschikbaar zijn op het videoapparaat. Wij raden u aan een HDMI-aansluiting te gebruiken als het videoapparaat een HDMI-uitgang heeft.



Als de combinatie van video-/audio-ingangsaansluitingen die op het toestel beschikbaar zijn, niet overeenkomt met uw videoapparaat, verandert u de combinatie overeenkomstig de uitgangen van uw apparaat (p.32).

■ HDMI aansluiting

Sluit een videoapparaat aan op het toestel met een HDMI-kabel.

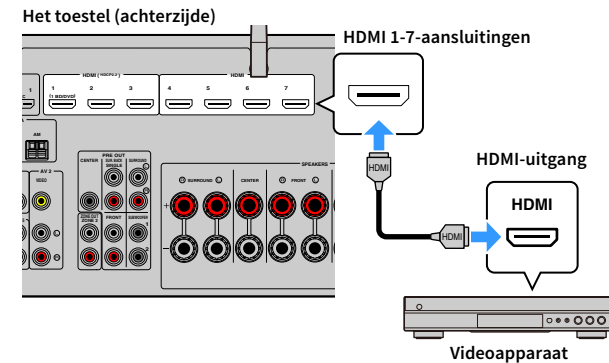

Als u de signaalbron selecteert door op HDMI 1-7 te drukken, wordt de video/audio die op het videoapparaat wordt afgespeeld, weergegeven vanaf het toestel.



Als uw videoapparaat HDCP 2.2 ondersteunt, moet u het apparaat verbinden met de HDMI 1-3-aansluitingen.

■ Component video-aansluitingen

Sluit een videoapparaat aan op het toestel met een componentvideokabel en een audiokabel (coaxiaal digitaal of optisch digitaal).

| Uitgangen op videoapparaat | | Ingangaansluitingen op het toestel |
|----------------------------|-------------------|------------------------------------|
| Video | Audio | |
| Componentvideo | Coaxiaal digitaal | AV 1 (COMPONENT VIDEO + COAXIAL) |

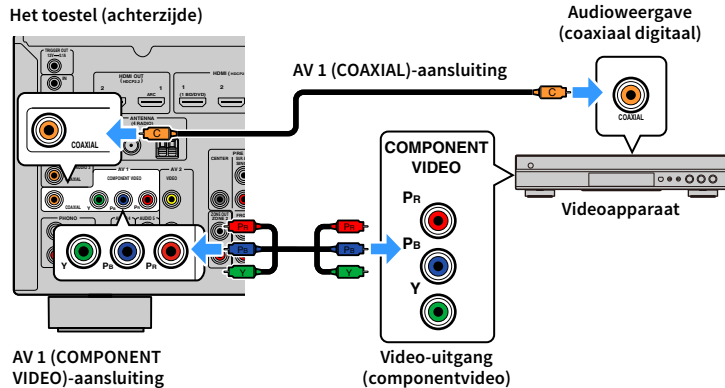

Als u de signaalbron selecteert door op AV 1 te drukken, wordt de video/audio die op het videoapparaat wordt afgespeeld, weergegeven vanaf het toestel.



Als u een analoge audiokabel of een optisch digitale kabel wilt gebruiken, verwijzen we u naar “De combinatie van video-/audio-ingangen wijzigen” (p.33).

■ Composietvideoaansluiting

Sluit een videoapparaat aan op het toestel met een video-plugkabel en een audiokabel (digitale coaxiale, digitale optische of stereo-plugkabel). Kies een set ingangen (op het toestel), afhankelijk van welke video/audio-uitgangen beschikbaar zijn op het videoapparaat.

| Uitgangen op videoapparaat | | Ingangaansluitingen op het toestel |
|----------------------------|----------------|------------------------------------|
| Video | Audio | |
| Composietvideo | Analoog stereo | AV 2 (VIDEO + AUDIO) |

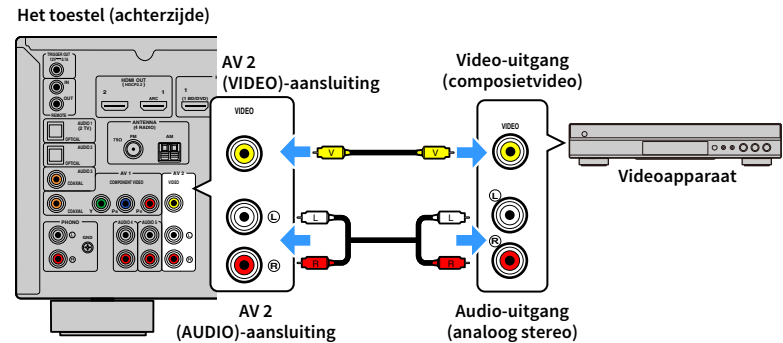

Als u de signaalbron selecteert door op AV 2 te drukken, wordt de video/audio die op het videoapparaat wordt afgespeeld, weergegeven vanaf het toestel.



- Als u video's wilt bekijken die worden ontvangen via de AV 2 (VIDEO)-aansluitingen, moet u ook uw tv aansluiten op de HDMI OUT-aansluiting (p.35) van het toestel. Zie “Stroomschema videosignalen” (p.154) voor meer informatie.
- Als u een coaxiaal digitale kabel of een optisch digitale kabel wilt gebruiken, verwijzen we u naar “De combinatie van video-/audio-ingangen wijzigen” (p.33).

De combinatie van video-/audio-ingangen wijzigen

Als de combinatie van video-/audio-ingangsaansluitingen die op het toestel beschikbaar zijn, niet overeenkomt met uw videoapparaat, verandert u de combinatie overeenkomstig de uitgangen van uw apparaat. U kunt een videoapparaat aansluiten dat de volgende video-/audio-uitgangsaansluitingen heeft.

| Uitgangen op videoapparaat | | Ingangsaansluitingen op het toestel | |
|----------------------------|-------------------|-------------------------------------|--|
| Video | Audio | Video | Audio |
| HDMI | Digitaal optisch | HDMI 1-7 | AUDIO 1 (OPTICAL) AUDIO 2 (OPTICAL) |
| | Digitaal coaxiaal | | AV 1 (COAXIAL) AUDIO 3 (COAXIAL) |
| | Analoog stereo | | AV 2 (AUDIO) AUDIO 4-5 (AUDIO) |
| Componentvideo | Digitaal optisch | AV1 (COMPONENT VIDEO) | AUDIO 1 (OPTICAL) AUDIO 2 (OPTICAL) |
| | Analoog stereo | | AV 2 (AUDIO) AUDIO 4-5 (AUDIO) |
| Composietvideo | Digitaal optisch | AV2 (COMPOSITE VIDEO) | AUDIO 1 (OPTICAL) AUDIO 2 (OPTICAL) |
| | Digitaal coaxiaal | | AV 1 (COAXIAL) AUDIO 3 (COAXIAL) |

Noodzakelijke instelling

Als u bijvoorbeeld een videoapparaat hebt aangesloten op AV 1 (COMPONENT VIDEO)- en AUDIO 5 (AUDIO)-aansluitingen van het toestel, verandert u de combinatie-instelling als volgt.

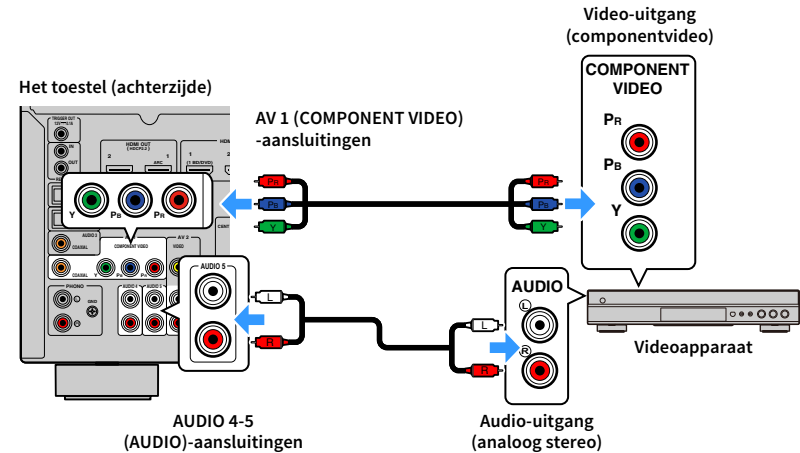

De volgende handeling is alleen beschikbaar als uw tv via HDMI op het toestel is aangesloten.

- 1 Schakel het toestel in nadat u externe apparaten (zoals tv en weergaveapparaten) en het netsnoer van het toestel hebt aangesloten.
- 2 Druk op AV 1 om "AV 1" (te gebruiken video-ingangsaansluiting) te selecteren als de signaalbron.

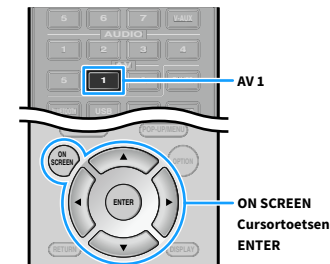

- 3 Druk op ON SCREEN.

4 Gebruik de cursortoetsen om “Input” te selecteren en druk op ENTER.

5 Gebruik de cursortoetsen (</>) om “AV1” (te gebruiken video-ingangsaansluiting) te selecteren en druk dan op de cursortoets (Δ).



6 Gebruik de cursortoetsen om “Audio In” te selecteren en druk op ENTER.

7 Gebruik de cursortoetsen om “AUDIO5” (te gebruiken audio-ingangsaansluiting) te selecteren.

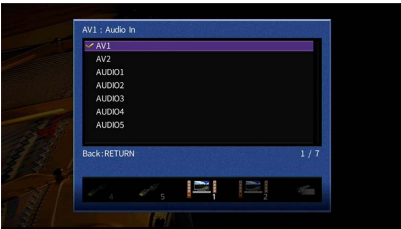

8 Druk op ON SCREEN.

De noodzakelijke instellingen zijn nu voltooid.

Als u “AV 1” als de signaalbron selecteert door op AV 1, te drukken, wordt de video/audio die op het videoapparaat wordt afgespeeld, weergegeven vanaf het toestel.

Audioapparaten (zoals cd-spelers) aansluiten

Sluit audioapparaten zoals cd-spelers, of een draaitafel aan op het toestel. Kies een van de volgende aansluitingen, afhankelijk van welke audio-uitgangen beschikbaar zijn op het audioapparaat.

| Audio-uitgangen op audioapparaat | Audio-ingangsaansluitingen op het toestel |
|----------------------------------|---|
| Digitaal optisch | AUDIO 1 (OPTICAL) AUDIO 2 (OPTICAL) |
| Digitaal coaxiaal | AV 1 (COAXIAL) AUDIO 3 (COAXIAL) |
| Analoog stereo | AV 2 (AUDIO) AUDIO 4-5 (AUDIO) |
| Draaitafel (PHONO) | PHONO |

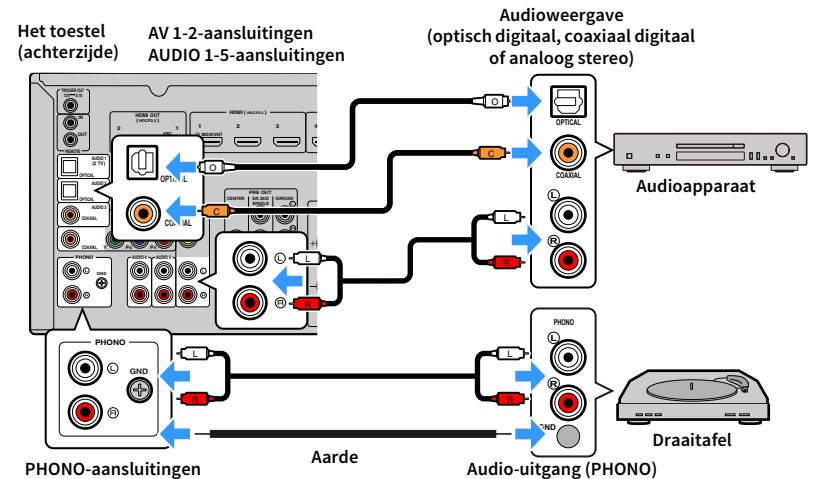

Als u de signaalbron selecteert door op AV1-2, AUDIO1-5 of PHONO, te drukken, wordt de audio die op het audioapparaat wordt afgespeeld, weergegeven vanaf het toestel.

Bij het aansluiten van een draaitafel

- De PHONO-aansluiting van het toestel is compatibel met een MM-cartridge. Als u een draaitafel wilt aansluiten met een low-output MC-cartridge, gebruikt u een versterkende transformator.
- Als u de draaitafel aansluit op de GND-aansluiting van het toestel, kan de ruis in het signaal worden verminderd.

Aansluiten op de aansluitingen op het voorpaneel

Gebruik de VIDEO AUX-aansluiting om tijdelijk een weergaveapparaat op het toestel aan te sluiten.

Voordat u een apparaat aansluit op het toestel stopt u de weergave op het apparaat en draait u het volume op het toestel laag.

Sluit een HDMI-compatibel mobiel apparaat (zoals gameconsoles en camcorders) met een HDMI-kabel aan op het toestel.

Sluit een draagbare audiospeler aan op het toestel met een stereo minstekkerkabel.

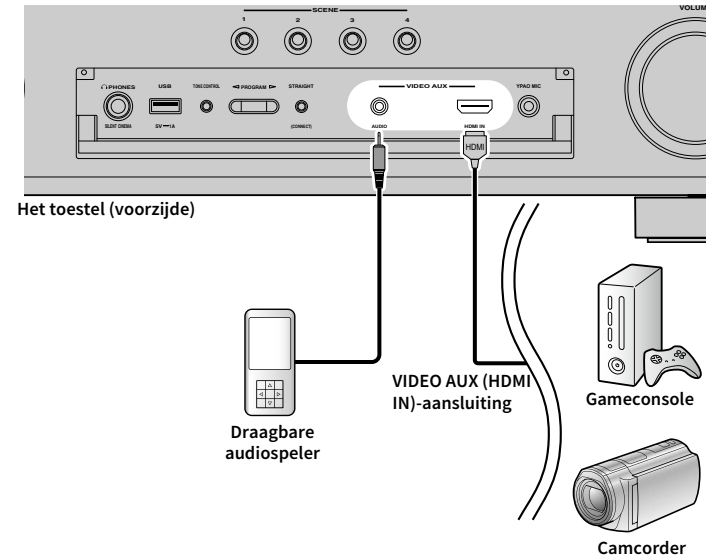

Als u "VIDEO AUX" als de signaalbron selecteert door op V-AUX te drukken, wordt de video/audio die op het apparaat wordt afgespeeld, weergegeven vanaf het toestel.



U moet een HDMI-kabel of audiokabel gereedmaken die overeenkomt met de uitgangsaansluitingen op het apparaat.

3 De radio-antennes aansluiten

Sluit de meegeleverde radio-antenne aan op het toestel.

FM/AM-antennes

(Behalve modellen voor het V.K., Europa, Australië en Rusland)

Sluit de meegeleverde FM/AM-antennes aan op het toestel.

Bevestig het einde van de FM-antenne aan een muur en plaats de AM-antenne op een plat oppervlak.

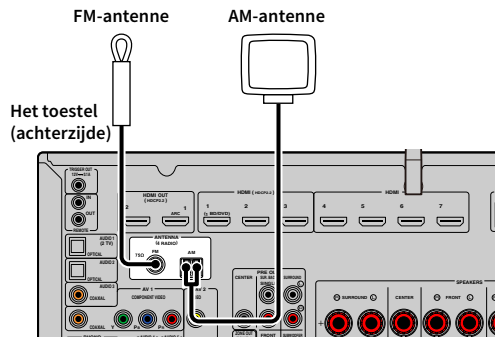

De AM-antenne monteren en aansluiten

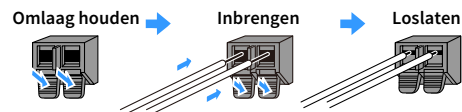
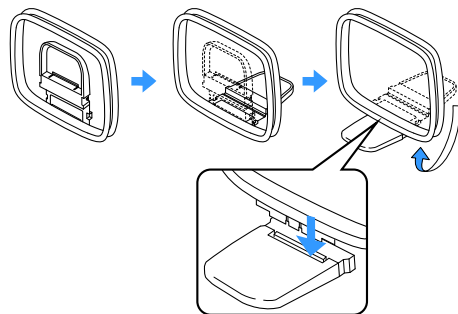

- Wikkel niet meer kabel vanuit de AM-antenne af dan u nodig hebt.
- De draden van de AM-ringantenne hebben geen polariteit.

DAB/FM-antenne

(Modellen voor het V.K., Europa, Australië en Rusland)

Sluit de meegeleverde DAB/FM-antenne aan op het toestel en bevestig de uiteinden van de antenne aan een wand.

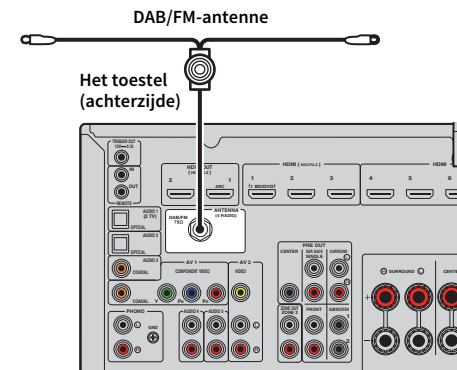

- De antenne moet horizontaal worden uitgestrekt.
- Als de radio geen goede ontvangst krijgt, moet u de hoogtre, de richting of de locatie van de DAB/FM-antenne aanpassen.

4 Een netwerkkabel aansluiten of de draadloze antenne voorbereiden

Sluit het toestel aan op een router (toegangspunt) met een netwerkkabel of bereid de draadloze antenne voor om een draadloze netwerkverbinding tot stand te kunnen brengen.

U kunt op het toestel genieten van internetradio of muziekbestanden die zijn opgeslagen op mediaservers, zoals pc's en Network Attached Storage (NAS), op het toestel.

De netwerkkabel aansluiten

Sluit het toestel aan op de router met een in de handel verkrijgbare STP-netwerkkabel (rechte kabel van CAT-5 of hoger).

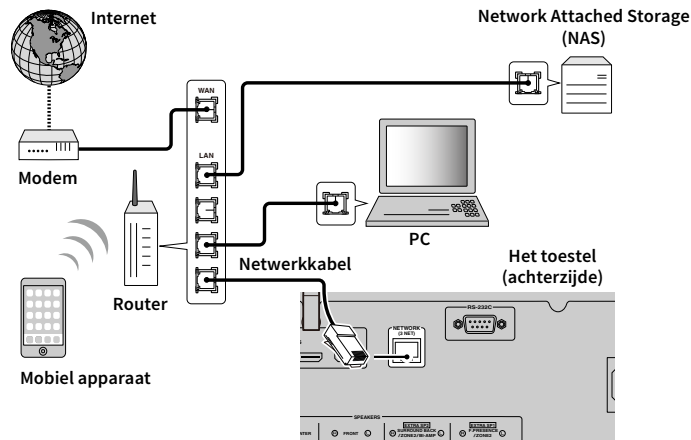

- Als u een bekabelde aansluiting (netwerkkabel) wilt gebruiken als een draadloze verbinding tot stand is gebracht, stelt u “Network Connection” (p.125) in het menu “Setup” in op “Wired”.
- Als u een router gebruikt die de DHCP-functie ondersteunt, hoeft u geen netwerkinstellingen voor het toestel te configureren, omdat de netwerkparameters (zoals het IP-adres) er automatisch aan worden toegewezen. U hoeft de netwerkinstellingen alleen te configureren als uw router geen DHCP ondersteunt of als u de netwerkparameters handmatig wilt configureren (p.125).
- In “Network” (p.134) in het menu “Information” kunt u controleren of de netwerkparameters (zoals het IP-adres) goed aan het toestel zijn toegewezen.



- Bepaalde beveiligingssoftware die op uw pc is geïnstalleerd of de firewallinstellingen van netwerkapparaten (bijvoorbeeld een router) kunnen de toegang van het toestel tot de netwerkapparaten of internet blokkeren. In deze gevallen dient u de instellingen van de beveiligingssoftware of firewall op de juiste wijze te configureren.
- Elke server moet zijn aangesloten op hetzelfde subnetwerk als het toestel.
- Als u de service via internet wilt gebruiken, wordt een breedbandverbinding ten zeerste aanbevolen.

De draadloze antenne voorbereiden

Als u een draadloze netwerkverbinding tot stand wilt brengen, moet u de draadloze antenne recht omhoog zetten.

Zie “Draadloos verbinding maken met een netwerkapparaat” (p.50) voor meer informatie over hoe u het toestel draadloos kunt aansluiten op een netwerkapparaat.

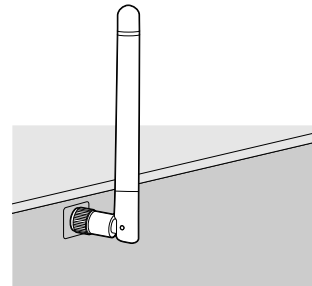

Oefen niet te veel kracht uit op de antenne. Door te veel kracht kan de antenne beschadigd raken.

5 Andere apparaten aansluiten

Sluit een externe vermogensversterker (eindversterker) aan, of een apparaat dat compatibel is met de triggerfunctie.

Een externe vermogensversterker aansluiten

Wanneer u een externe vermogensversterker (voorversterker) aansluit om de luidsprekerweergave te verbeteren, dient u de ingangen van de vermogensversterker aan te sluiten op de PRE OUT-aansluitingen van het toestel. Via de PRE OUT-aansluitingen worden dezelfde kanaalsignalen weergegeven als via de overeenkomstige SPEAKERS-aansluitingen.

Let op

- Om te voorkomen dat luide of abnormale geluiden worden gegenereerd, controleert u het volgende voordat u iets aansluit.
 - Haal het netsnoer van het toestel uit het stopcontact en schakel de externe vermogensversterker uit voordat u ze aansluit.
 - Als u de PRE OUT-aansluitingen gebruikt, sluit de luidsprekers dan niet aan op de corresponderende SPEAKERS-aansluitingen.
 - Wanneer u een externe versterker gebruikt die geen bypass heeft voor de volume-bediening, mag u geen andere apparatuur (behalve dit toestel) aansluiten op de versterker.

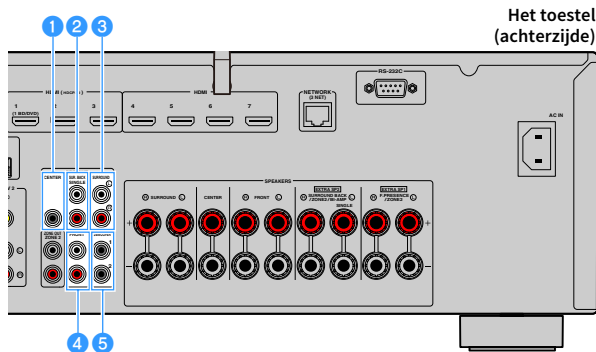

1 CENTER-aansluiting

Geeft geluiden van het middenkanaal weer.

2 SUR. BACK-aansluitingen

Geven geluiden weer voor het achterste surroundkanaal. Als u slechts één externe versterker gebruikt voor het surround-achterkanaal, moet u die aansluiten op de SINGLE-aansluiting (L-zijde).

3 SURROUND-aansluitingen

Geven geluiden van het surroundkanaal weer.

4 FRONT-aansluitingen

Geven geluiden van het voorkanaal weer.

5 SUBWOOFER1-2-aansluitingen

Voor het aansluiten van een subwoofer met ingebouwde versterker. Wanneer er 2 subwoofers zijn aangesloten, zullen ze allebei hetzelfde geluid produceren.

Een apparaat aansluiten dat compatibel is met de triggerfunctie

Met de triggerfunctie kan een extern apparaat worden bediend in combinatie met de bediening van het toestel (zoals in-/uitschakelen en signaalselectie). Als u een Yamaha-subwoofer hebt die een systeemaansluiting of een apparaat met een triggeringang ondersteunt, kunt u de triggerfunctie gebruiken door het externe apparaat aan te sluiten op de TRIGGER OUT-aansluiting met een mono mini-stekkerkabel.

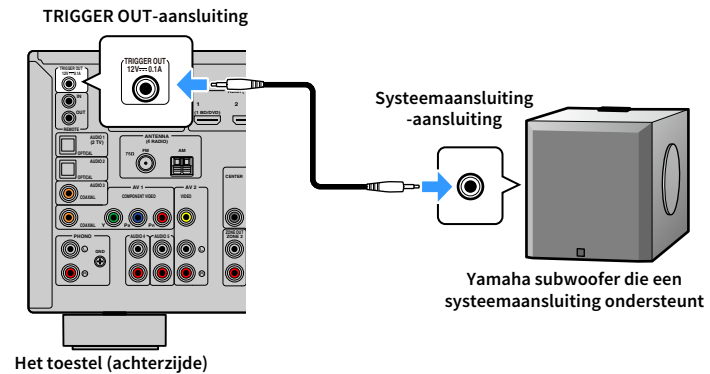

U kunt de instellingen voor de triggerfunctie configureren in “Trigger Output” (p.131) in het menu “Setup”.

6 Aansluiten van het netsnoer

Voordat u het netsnoer aansluit (alleen algemene modellen)

Stel de schakelaarpositie van VOLTAGE SELECTOR in op de lokaal gebruikte netspanning. Mogelijke netspanningen zijn 110-120/220-240 V, 50/60 Hz wisselstroom.



Zorg dat u VOLTAGE SELECTOR van het toestel instelt VOORDAT u het netsnoer in een stopcontact steekt. Een foutieve instelling van VOLTAGE SELECTOR kan schade toebrengen aan het toestel en brand veroorzaken.

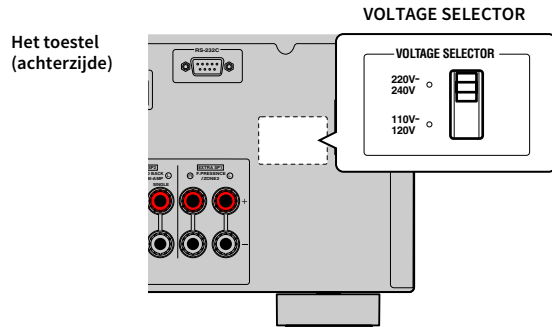

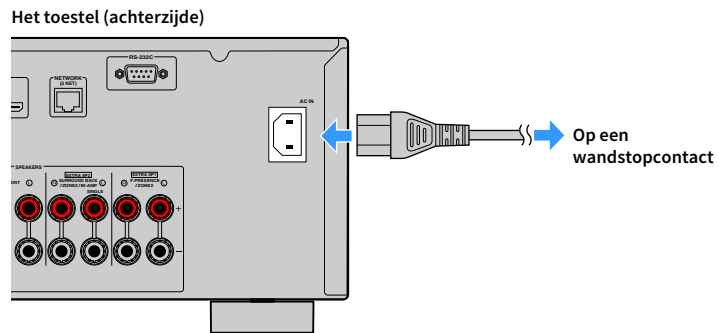

Als u alle aansluitingen hebt uitgevoerd, sluit u het netsnoer aan.





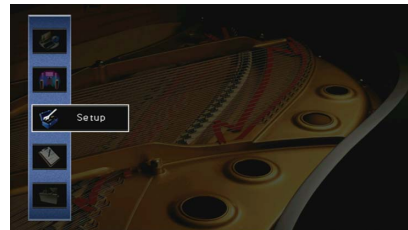
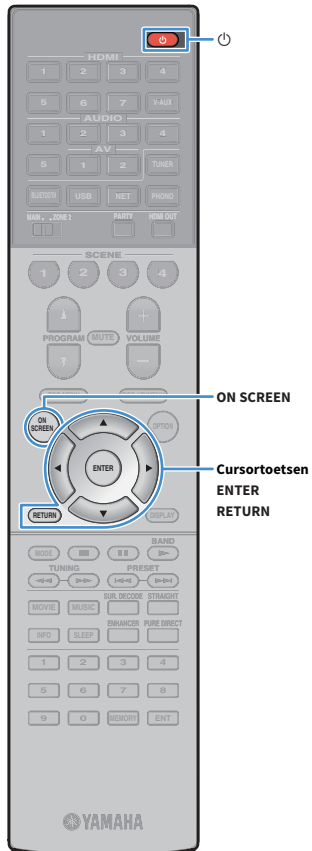

7 Een schermtaal voor het menu selecteren

Selecteer de gewenste taal voor het schermmenu. U kunt kiezen uit Engels (standaard), Japans, Frans, Duits, Spaans, Russisch, Italiaans en Chinees.

- 1 Druk op  (receiver aan/uit) om het toestel in te schakelen.
- 2 Zet de tv aan en zet de tv-ingang op weergave van video van het toestel (HDMI OUT-aansluiting).
 Wanneer u het toestel voor de eerste keer inschakelt, verschijnt er een bericht over het instellen van het netwerk. Op het scherm met deze melding kunt u overschakelen naar een andere taal.
- 3 Druk op ON SCREEN.
- 4 Gebruik de cursortoetsen om “Setup” en druk op ENTER.



- 5 Gebruik de cursortoetsen (/) om “Language” te selecteren en de cursortoetsen (/) om de gewenste taal te selecteren.

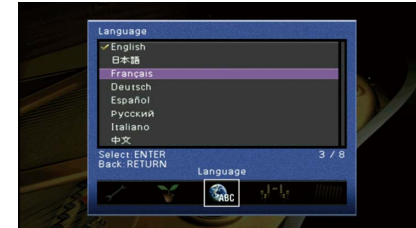

- 6 Druk op ENTER om de instelling te bevestigen.
- 7 Druk op ON SCREEN om het menu af te sluiten.



De informatie op de display op het voorpaneel is alleen beschikbaar in het Engels.

8 Configureren van de noodzakelijke luidsprekerinstellingen

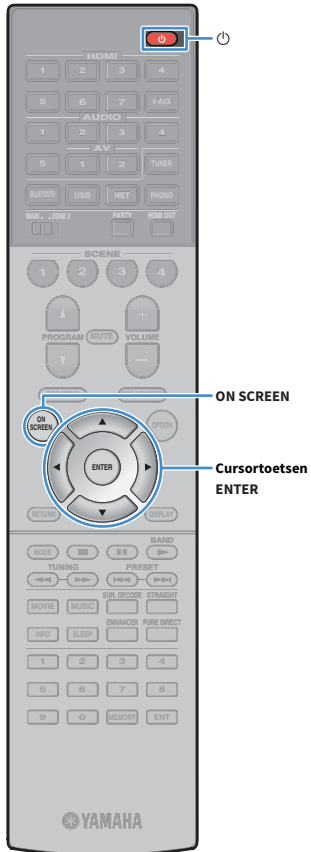

Als u een van de volgende luidsprekerconfiguraties gebruikt, moet u de onderstaande procedure volgen om de overeenkomende luidsprekerinstellingen handmatig te configureren voordat u YPAO uitvoert.

- Gebruiken van een bi-amp-aansluiting (p.27) of Zone2-luidsprekers (p.27)
- De surroundluidsprekers gebruiken voor het voorste 5.1-kanalsysteem (Virtual CINEMA FRONT) (Virtual CINEMA FRONT) (p.19)
- De aanwezigheidsluidsprekers gebruiken voor het weergeven van Dolby Atmos of DTS:X (p.20)

1 Druk op  (receiver aan/uit) om het toestel in te schakelen.

2 Zet de tv aan en zet de tv-ingang op weergave van video van het toestel (HDMI OUT-aansluiting).



Als u het toestel voor de eerste keer inschakelt, verschijnt het bericht over het instellen van het netwerk. Druk nu op RETURN en ga naar Stap 3.

3 Druk op ON SCREEN.

4 Gebruik de cursortoetsen om “Setup” te selecteren en druk op ENTER.

5 Gebruik de cursortoetsen en ENTER om “Speaker” te selecteren en dan “Manual Setup”.

6 Configureer de benodigde luidsprekerinstellingen.

- Wanneer u een bi-amp-aansluiting gebruikt of Zone2-luidsprekers, moet u eerst “Power Amp Assign” (p.117), selecteren en dan uw luidsprekersysteem.
- Bij gebruik van de surroundluidsprekers voor een 5.1-kanalsysteem met voorluidsprekers (Virtual CINEMA FRONT), moet u eerst “Configuration” → “Layout” → “Surround” (p.118) selecteren en dan “Front”.
- Wanneer u de aanwezigheidsluidsprekers gebruikt voor weergave van Dolby Atmos of DTS:X, moet u “Configuration” → “Layout” → “Front Presence” (p.119) selecteren en dan uw opstelling voor de voor-aanwezigheidsluidsprekers.

7 Druk op ON SCREEN om het menu af te sluiten.

9 De luidsprekerinstellingen automatisch optimaliseren (YPAO)

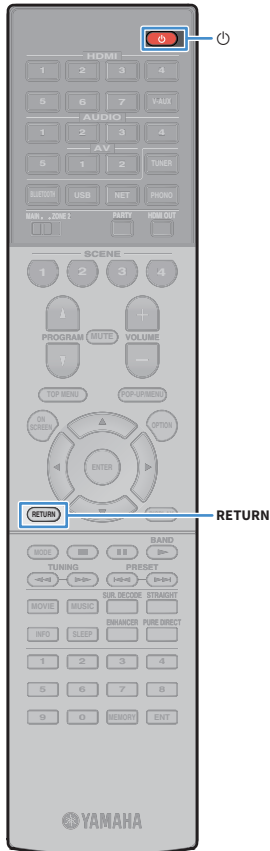

De functie Yamaha Parametric room Acoustic Optimizer(YPAO) detecteert luidsprekeraansluitingen, meet de afstanden tussen de luidsprekers en de luisterpositie(s) en optimaliseert vervolgens automatisch de luidsprekerinstellingen, zoals de volumebalans en de akoestische parameters, aan de kamer.



De YPAO-functie van het toestel maakt gebruik van de YPAO-R.S.C.-technologie (Reflected Sound Control), waarmee natuurlijke geluidsvelden kunnen worden gemaakt zoals een ruimte die specifiek is ontworpen voor akoestische perfectie.



Let op het volgende met betrekking tot de YPAO-meting.

- Testtonen worden uitgezonden op hoog volume en kunnen kleine kinderen verrassen of bang maken.
- Het testtoonvolume kan niet worden aangepast.
- Houd de ruimte zo stil mogelijk.
- Blijf in een hoek van de ruimte achter de luisterpositie zodat u geen obstakel tussen luidsprekers en de YPAO-microfoon wordt.
- Sluit geen hoofdtelefoon aan.

1 Druk op  (receiver aan/uit) om het toestel in te schakelen.

2 Zet de tv aan en zet de tv-ingang op weergave van video van het toestel (HDMI OUT-aansluiting).



Als u het toestel voor de eerste keer inschakelt, verschijnt het bericht over het instellen van het netwerk. Druk nu op RETURN en ga naar Stap 3.

3 Schakel de subwoofer in en stel het volume in op de helft. Als de cross-overfrequentie kan worden aangepast, stelt u deze in op het maximum.

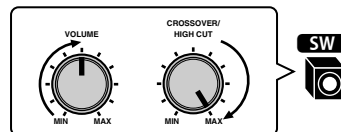

4 Plaats de YPAO-microfoon op uw luisterpositie en sluit deze aan op de YPAO MIC-aansluiting op het voorpaneel.



Plaats de YPAO-microfoon in uw luisterpositie (op oorhoogte). Wij raden u aan een statief als microfoonstandaard te gebruiken. U kunt de statiefschroeven gebruiken om de microfoon te stabiliseren.

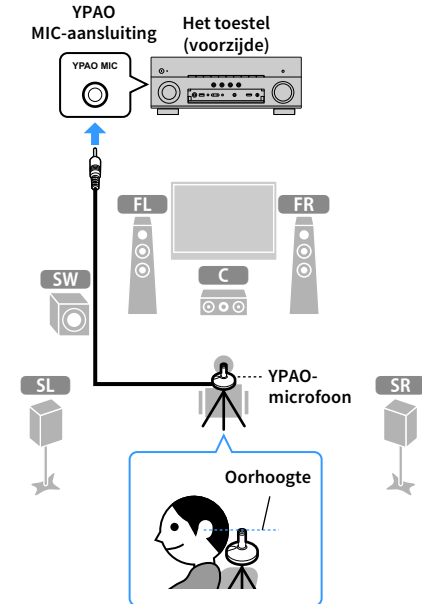

Het volgende scherm wordt weergegeven op de tv.

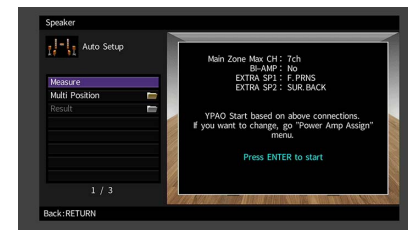

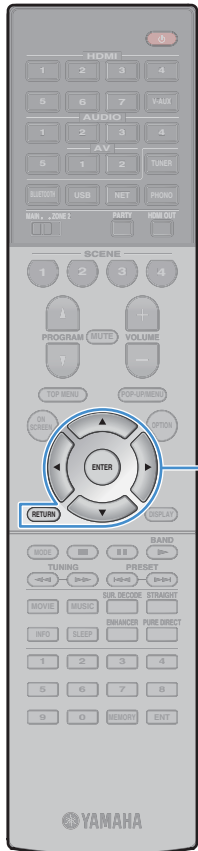

Cursortoetsen
ENTER
RETURN



- Om de handeling te annuleren, ontkoppelt u de YPAO-microfoon voordat de meting wordt gestart.
- Om de instelling voor de toewijzing van de eindversterker te configureren, moet u op RETURN drukken en dan “Manual Setup” selecteren (p.117).

5 Als u dat wilt, kunt u de meetmethode (multi/single) veranderen.

- 1 Gebruik de cursortoetsen om “Multi Position” te selecteren en druk op ENTER.
- 2 Gebruik de cursortoetsen om een instelling te selecteren en druk vervolgens op ENTER.



Instellingen

| | |
|-------------------|---|
| Yes | Selecteer deze optie als u meerdere luisterposities hebt of als u wilt dat anderen ook kunnen genieten van surroundgeluid. U kunt metingen uitvoeren op maximaal 8 verschillende posities in de ruimte. De luidsprekerinstellingen worden geoptimaliseerd voor het gebied dat wordt gedefinieerd door die posities (multimeting). |
| No (standaard) | Selecteer deze optie als uw luisterpositie altijd vaststaat. Voer de metingen op maar één positie uit. De luidsprekerinstellingen worden geoptimaliseerd voor die positie (single meting). |



- Als u de multi-meting uitvoert, worden de luidsprekerinstellingen geoptimaliseerd zodat u in een ruimere ruimte kunt genieten van surroundgeluid.
- Als u de multimeting uitvoert, plaatst u eerste de YPAO-microfoon in de luisterpositie waarin u het vaakst zult gaan zitten.

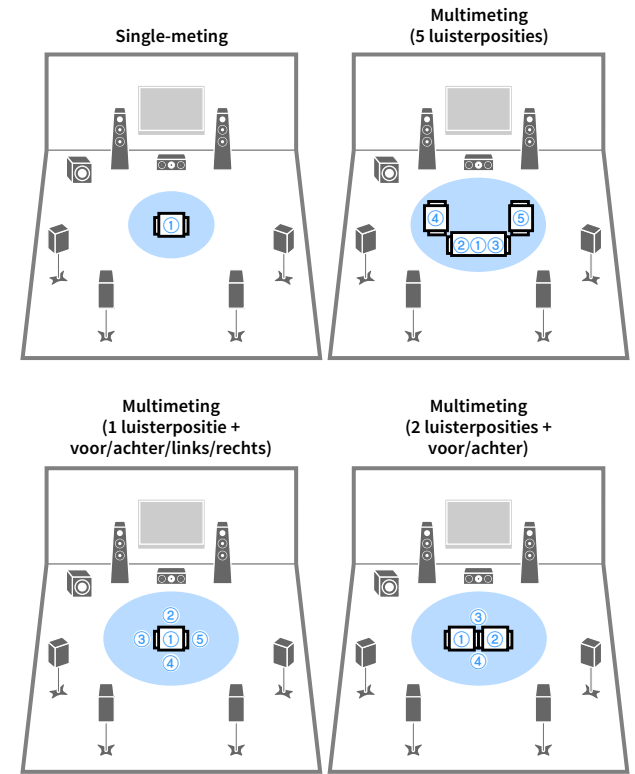

Hiermee zijn de voorbereidingen voltooid. Zie de volgende pagina om de meting te starten.

Wanneer “Multi Position” is ingesteld op “Yes”:

“Meten op meerdere luisterposities (multi-meting)” (p.45)

Wanneer “Multi Position” is ingesteld op “No”:

“Meten op één luisterpositie (single meting)” (p.44)

Metten op één luisterpositie (single meting)

Volg de procedure hieronder om de meting uit te voeren. Het duurt ongeveer 3 minuten om de meting uit te voeren.

- 1 U start de meting door de cursortoetsen te gebruiken om “Measure” te selecteren en op ENTER te drukken.

De meting begint na 10 seconden. Druk nogmaals op ENTER als u direct met meten wilt beginnen.



Druk op RETURN als u de meting tijdelijk wilt annuleren.

Het volgende scherm wordt weergegeven op de tv als de meting is voltooid.

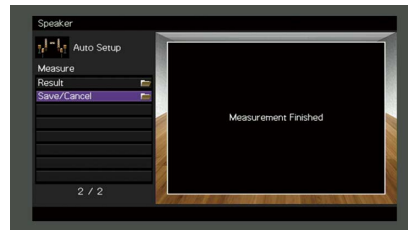

Raadpleeg “Foutmeldingen” (p.48) of “Waarschuwingsberichten” (p.49) als er een foutbericht (bijvoorbeeld E-1) of waarschuwingsbericht (bijvoorbeeld W-1) wordt weergegeven.



Selecteer “Result” om de meetresultaten te controleren. Zie “De meetresultaten controleren” (p.46) voor details.

- 2 Gebruik de cursortoetsen om “Save/Cancel” te selecteren en druk op ENTER.

- 3 Als u de meetresultaten wilt opslaan, gebruikt u de cursortoetsen (◀/▶) om “SAVE” te selecteren en drukt u dan op ENTER.

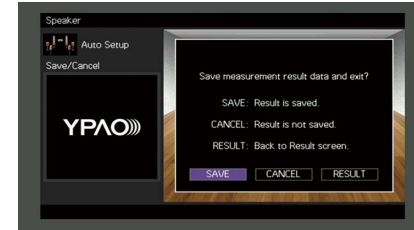

De aangepaste luidsprekerinstellingen worden toegepast.



Selecteer “CANCEL” als u de meting wilt voltooien zonder het resultaat op te slaan.

- 4 Gebruik de cursortoetsen (◀/▶) om “YES” of “NO” te selecteren om YPAO Volume in/uit te schakelen en druk op ENTER.

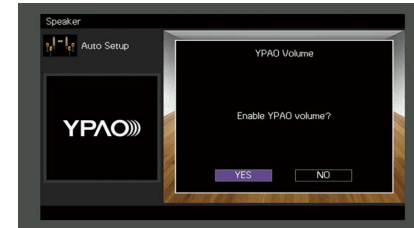

- Als YPAO Volume is ingeschakeld, worden de hoge en lage frequenties automatisch aangepast aan het volume zodat u zelfs met een laag volume kunt genieten van natuurlijke geluiden.
- U kunt ook YPAO Volume bij “YPAO Volume” (p.102) in-/uitschakelen in het menu “Option”.

- 5 Koppel de YPAO-microfoon los van het toestel.

Hiermee is de optimalisatie van de luidsprekerinstellingen voltooid.

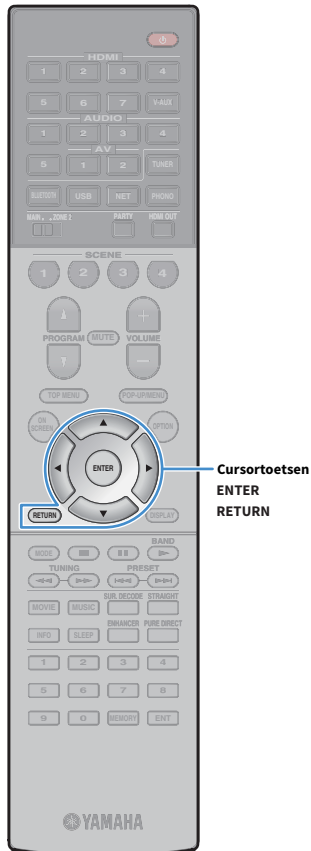



Cursortoetsen
ENTER
RETURN

Let op

- De YPAO-microfoon is gevoelig voor warmte. Plaats de microfoon daarom niet op een locatie waar deze wordt blootgesteld aan direct zonlicht of hoge temperaturen (bijvoorbeeld op AV-apparatuur).

Metten op meerdere luisterposities (multi-meting)

Wanneer “Multi Position” is ingesteld op “Yes”, moet u de procedure hieronder volgen om de meting uit te voeren. Het duurt ongeveer 10 minuten om 8 luisterposities te meten.



Raadpleeg “Foutmeldingen” (p.48) of “Waarschuwingberichten” (p.49) als er een foutbericht (bijvoorbeeld E-1) of waarschuwingbericht (bijvoorbeeld W-1) wordt weergegeven.

1 U start de meting door de cursortoetsen te gebruiken om “Measure” te selecteren en op ENTER te drukken.

De meting begint na 10 seconden. Druk nogmaals op ENTER als u direct met meten wilt beginnen.



Druk op RETURN als u de meting tijdelijk wilt annuleren.

Het volgende scherm wordt weergegeven op de tv als de meting op de eerste positie is voltooid.

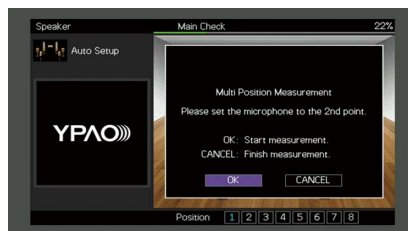

2 Plaats de YPAO -microfoon naast de luisterpositie en druk op ENTER.

Herhaal Stap 2 tot de metingen op alle luisterposities (maximaal 8) zijn uitgevoerd.

3 Als de metingen op de posities die u wilt meten zijn voltooid, gebruikt u de cursortoetsen om “CANCEL” te selecteren en drukt u op ENTER.

Als u de metingen op 8 luisterposities hebt uitgevoerd, verschijnt automatisch het volgende scherm.



Selecteer “Result” om de meetresultaten te controleren. Zie “De meetresultaten controleren” (p.46) voor details.

4 Gebruik de cursortoetsen om “Save/Cancel” te selecteren en druk op ENTER.

5 U slaat het meetresultaat op door de cursortoetsen te gebruiken om “SAVE” te selecteren en op ENTER te drukken.

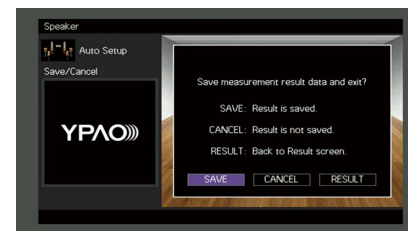

De aangepaste luidsprekerinstellingen worden toegepast.



Selecteer “CANCEL” als u de meting wilt voltooien zonder het resultaat op te slaan.

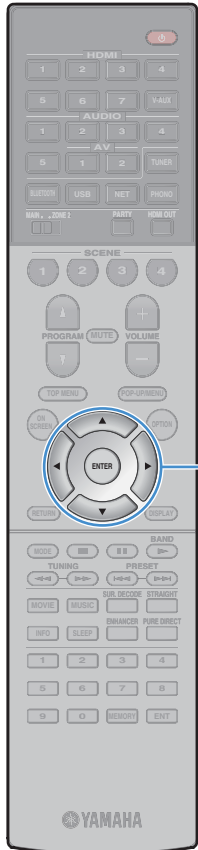

Cursortoetsen
ENTER

- 6** Gebruik de cursortoetsen (</>) om “YES” of “NO” te selecteren om YPAO Volume in/uit te schakelen en druk op ENTER.

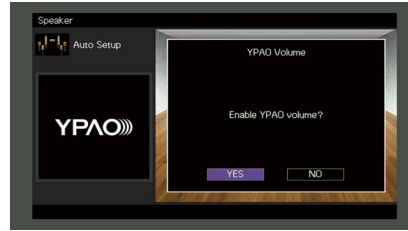

- Als YPAO Volume is ingeschakeld, worden de hoge en lage frequenties automatisch aangepast aan het volume zodat u zelfs met een laag volume kunt genieten van natuurlijke geluiden.
- U kunt ook YPAO Volume bij “YPAO Volume” (p.102) in-/uitschakelen in het menu “Option”.

- 7** Koppel de YPAO-microfoon los van het toestel.

Hiermee is de optimalisatie van de luidsprekerinstellingen voltooid.

Let op

- De YPAO-microfoon is gevoelig voor warmte. Plaats de microfoon daarom niet op een locatie waar deze wordt blootgesteld aan direct zonlicht of hoge temperaturen (bijvoorbeeld op AV-apparatuur).

De meetresultaten controleren

U kunt de YPAO-metresultaten controleren.

- 1** Na de meting gebruikt u de cursortoetsen om “Result” te selecteren en drukt u op ENTER.



U kunt ook “Result” selecteren in “Auto Setup” (p.114) in het menu “Setup”, waarin de eerdere meetresultaten worden weergegeven.

Het volgende scherm verschijnt.



- 1** Meetresultaatonderdelen
- 2** Details van meetresultaat
- 3** Het aantal gemeten posities (wanneer multi-metingen zijn uitgevoerd)

- 2** Gebruik de cursortoetsen om een onderdeel te selecteren.

| | |
|-----------------|---|
| Wiring | Polariteit van elke luidspreker Reverse: De luidsprekerkabel is mogelijk aangesloten met omgekeerde polariteit (+/-). |
| Size | Grootte van elke luidspreker (cross-overfrequentie van de subwoofer) Large: De luidspreker kan lagefrequentiesignalen effectief reproduceren. Small: De luidspreker kan lagefrequentiesignalen niet effectief reproduceren. |
| Distance | Afstand van de luisterpositie tot elke luidspreker. |
| Level | Aanpassing van het uitgangsniveau voor elke luidspreker. |

- 3 Druk op RETURN om het controleren van de resultaten te beëindigen en terug te keren naar het vorige scherm.

De voorgaande YPAO-aanpassingen opnieuw laden

Als de luidsprekerinstellingen die u handmatig hebt geconfigureerd niet geschikt zijn, volgt u de procedure hieronder om de handmatige instellingen ongedaan te maken en de voorgaande YPAO-aanpassingen opnieuw te laden.

- 1 Selecteer in het menu “Setup” de optie “Speaker”, “Auto Setup”, en vervolgens “Result” (p.113).
- 2 Gebruik de cursortoetsen om “Setup Reload” en druk op ENTER.



- 3 Druk op ON SCREEN om het menu af te sluiten.

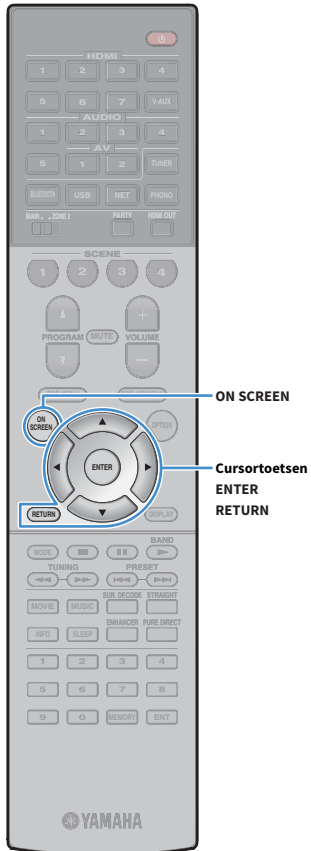

Foutmeldingen

Als er tijdens de meting een foutbericht wordt weergegeven, lost u het probleem op en voert u YPAO nogmaals uit.

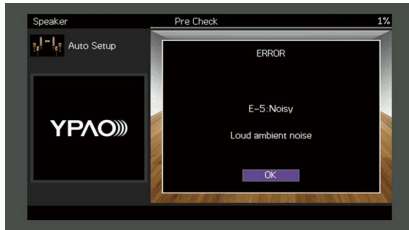

| Foutbericht | Oorzaak | Oplossing |
|-----------------------------|---|--|
| E-1: No Front SP | Er zijn geen voorste luidsprekers aangetroffen. | |
| E-2: No Sur. SP | Een van de surroundluidsprekers is niet aangetroffen. | Volg de instructies op het scherm om YPAO af te sluiten, zet het toestel uit en controleer de luidsprekeraansluitingen. |
| E-3: No F.PRNS SP | Een van de aanwezigheidsluidsprekers is niet aangetroffen. | |
| E-4: SBR → SBL | Er is alleen een achterste surroundluidspreker aangesloten op de R-zijde. | Als u slechts één achterste surroundluidspreker gebruikt, moet u die aansluiten op de SINGLE-aansluiting (L-zijde). Volg de instructies op het scherm om YPAO af te sluiten, zet het toestel uit en sluit de luidspreker opnieuw aan. |
| E-5: Noisy | De ruis is te luid. | Zorg dat het stil blijft in de ruimte en volg de instructies op het scherm om de meting opnieuw te starten. Als u "PROCEED" selecteert, voert YPAO de meting opnieuw uit en wordt eventuele ruis genegeerd. |
| E-6: Check Sur. | Er zijn achterste surroundluidsprekers aangesloten, maar er zijn geen surroundluidsprekers aangesloten. | Als u achterste surroundluidsprekers gebruikt, moeten er surroundluidsprekers zijn aangesloten. Volg de instructies op het scherm om YPAO af te sluiten, zet het toestel uit en sluit de luidsprekers opnieuw aan. |
| E-7: No MIC | De YPAO-microfoon is verwijderd. | Sluit de YPAO-microfoon stevig aan op de YPAO MIC-aansluiting en volg de instructies op het scherm om de meting opnieuw te starten. |
| E-8: No Signal | De YPAO-microfoon heeft geen testgeluiden aangetroffen. | Sluit de YPAO-microfoon stevig aan op de YPAO MIC-aansluiting en volg de instructies op het scherm om de meting opnieuw te starten. Als deze fout zich vaker voordoet, neemt u contact op met de dichtstbijzijnde Yamaha-leverancier of een Yamaha-servicecentrum. |
| E-9: User Cancel | De meting is geannuleerd. | Volg de instructies op het scherm om de meting opnieuw te starten. Om de meting te annuleren, selecteert u "EXIT". |
| E-10: Internal Error | Er is een interne fout opgetreden. | Volg de instructies op het scherm om YPAO af te sluiten en zet het toestel uit en weer aan. Als deze fout zich vaker voordoet, neemt u contact op met de dichtstbijzijnde Yamaha-leverancier of een Yamaha-servicecentrum. |

Waarschuwingsberichten

Als er na de meting een waarschuwingsbericht wordt weergegeven, kunt u de meetresultaten nog wel opslaan door de instructies op het scherm te volgen.

Wij raden u echter aan YPAO nogmaals uit te voeren om het toestel met de optimale luidsprekerinstellingen te gebruiken.



| Waarschuwingsbericht | Oorzaak | Oplossing |
|---------------------------|---|--|
| W-1: Out of Phase | Een luidsprekerkabel is mogelijk aangesloten met omgekeerde polariteit (+/-). | Selecteer "Wiring" in "Result" (p.46) en controleer de kabelaansluitingen (+/-) van de luidspreker die wordt aangeduid met "Reverse". Als de luidspreker foutief is aangesloten: Zet het toestel uit en sluit vervolgens de luidsprekerkabel opnieuw aan. Als de luidspreker goed is aangesloten: Afhankelijk van het type luidsprekers en de omgeving kan dit bericht ook worden weergegeven als u de luidsprekers correct hebt aangesloten. In dit geval kunt u het bericht negeren. |
| W-2: Over Distance | Een luidspreker is meer dan 24 m van de luisterpositie geplaatst. | Selecteer "Distance" in "Result" (p.46) en verplaats de luidspreker die wordt aangeduid met ">24.00m" binnen 24 m van de luisterpositie. |
| W-3: Level Error | Er zijn aanzienlijke volumeverschillen tussen de luidsprekers. | Controleer de gebruiksomgeving en kabelaansluitingen (+/-) van elke luidspreker en het volume van de subwoofer. We raden het gebruik aan van dezelfde luidsprekers of van andere luidsprekers met zoveel mogelijk dezelfde technische gegevens. |

10 Draadloos verbinding maken met een netwerkapparaat

Sluit het toestel aan op een draadloze router (toegangspunt) of een mobiel apparaat door een draadloze verbinding te maken.

De verbindingsmethode selecteren

Selecteer een verbindingsmethode in overeenstemming met uw netwerkgeving.

■ Met een draadloze router (toegangspunt) verbinding maken

Sluit het toestel aan op een draadloze router (toegangspunt).

U kunt op het toestel genieten van internetradio, AirPlay of muziekbestanden die zijn opgeslagen op mediaservers (pc/NAS).

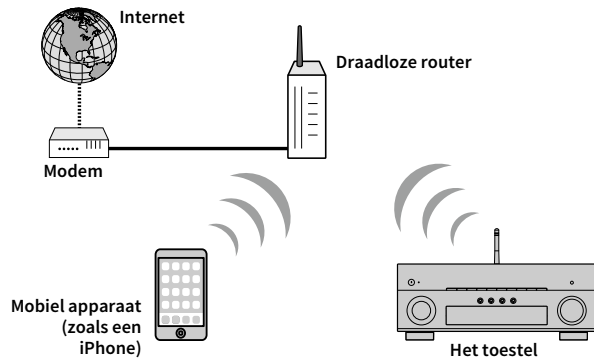

Zie “Het toestel verbinden met een draadloos netwerk” (p.51) voor meer informatie over verbinding.



- U kunt de draadloze netwerkverbinding niet tegelijkertijd gebruiken met de bekabelde (netwerkkabel) verbinding (p.37) of Wireless Direct (p.56).
- Als het toestel en de draadloze router (toegangspunt) te ver uit elkaar staan, is het mogelijk dat het toestel geen verbinding maakt met een draadloze router (toegangspunt). Plaats ze in dit geval dicht bij elkaar.

■ Zonder een draadloze router (toegangspunt) verbinding maken

Verbind een mobiel apparaat direct met het toestel.

U kunt de app “AV CONTROLLER” (p.8) voor smartphones/tablets gebruiken om het toestel te bedienen vanaf mobiele apparaten of om op het toestel te genieten van muziekbestanden die zijn opgeslagen op mobiele apparaten.

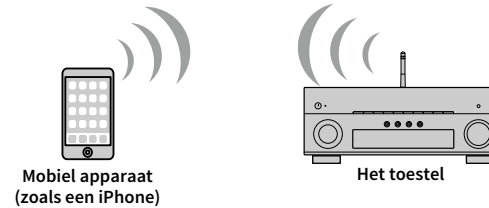

Zie “Een mobiel apparaat direct met het toestel verbinden (Wireless Direct)” (p.56) voor meer informatie over verbinding.



- U kunt Wireless Direct niet tegelijkertijd met de bekabelde (netwerkkabel) verbinding (p.37) of de draadloze netwerkverbinding (p.51) gebruiken.
- Wanneer Wireless Direct is ingeschakeld, zijn de volgende functies niet beschikbaar.
 - Internetradio
 - Netwerkservices
 - Muziek afspelen van mediaservers (pc/NAS)

Het toestel verbinden met een draadloos netwerk

Er zijn verschillende methoden om het toestel verbinding te laten maken met een draadloos netwerk.

Selecteer een verbindingmethode in overeenstemming met uw omgeving.

- Gebruiken van MusicCast CONTROLLER (p.58)
- De iOS-apparaatinstelling delen (p.51)
- Gebruik van de configuratie met de WPS-knop (p.52)
- Andere verbindingsmethoden gebruiken (p.53)

■ De iOS-apparaatinstelling delen

U kunt gemakkelijk een draadloze verbinding instellen door de instellingen van de verbinding op uw iOS-apparaten (iPhone/iPad/iPod touch) toe te passen.

Bevestig voordat u doorgaat dat uw iOS-apparaat is verbonden met een draadloze router.



Als u op deze manier een draadloze netwerkverbinding instelt, zullen de volgende instellingen worden verricht.

- Netwerkinstellingen
- Bluetooth instellingen
- USB- en netwerkkonderdelen die als snelkoppelingen zijn geregistreerd.
- Internetradiozenders die zijn geregistreerd in de "Favorites"
- Accountgegevens voor de netwerkdiensten



- U hebt een iOS-apparaat met iOS 7 of hoger nodig. (De volgende procedure is een instelvoorbeeld voor iOS 10.)
- Deze configuratie werkt niet als de beveiligingsmethode van uw draadloze router (toegangspunt) WEP is. Gebruik in dat geval een andere verbindingsmethode.

- 1 Druk op (receiver aan/uit) om het toestel in te schakelen.

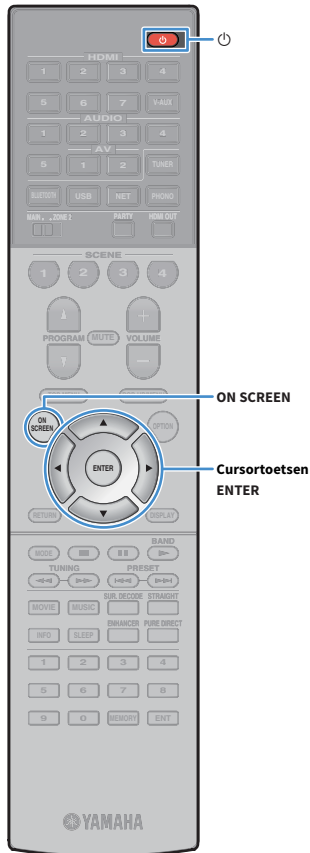

- 2 Zet de tv aan en zet de tv-ingang op weergave van video van het toestel (HDMI OUT-aansluiting).



Het tv-scherm kan alleen worden bediend als de tv via HDMI op het toestel is aangesloten.

- 3 Druk op ON SCREEN.
- 4 Gebruik de cursortoetsen om "Setup" te selecteren en druk op ENTER.
- 5 Gebruik de cursortoetsen (/) om "Network" te selecteren.
- 6 Gebruik de cursortoetsen (/) om "Network Connection" te selecteren en druk op ENTER.
- 7 Gebruik de cursortoetsen (/) en ENTER om "Wireless (Wi-Fi)" aan te vinken en selecteer "OK".

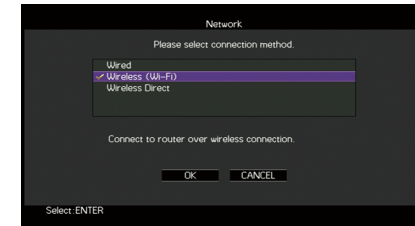

Het vinkje geeft de huidige instelling aan.

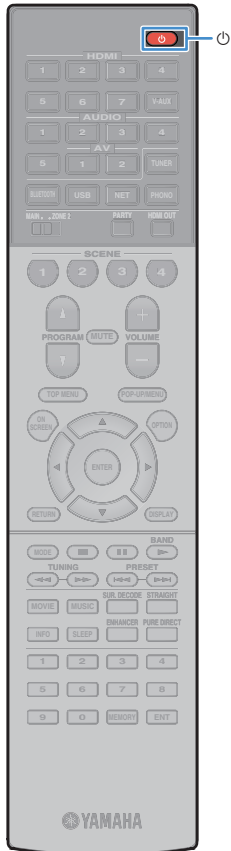

8 Gebruik de cursortoetsen (Δ/∇) en ENTER om “Share Wi-Fi Settings (iOS)” aan te vinken en selecteer “NEXT”.

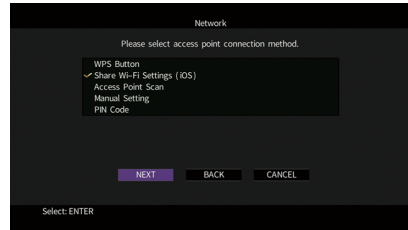

9 Controleer de melding op het scherm en gebruik vervolgens de cursortoetsen ($\triangleleft/\triangleright$) en ENTER om “NEXT” te selecteren.

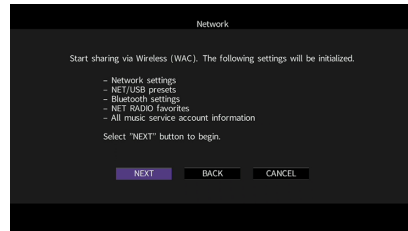

10 Selecteer op het iOS-apparaat het toestel als de AirPlay-luidspreker op het Wi-Fi-scherm.



De naam van het toestel

11 Controleer het momenteel geselecteerde netwerk en tik op “Next”.

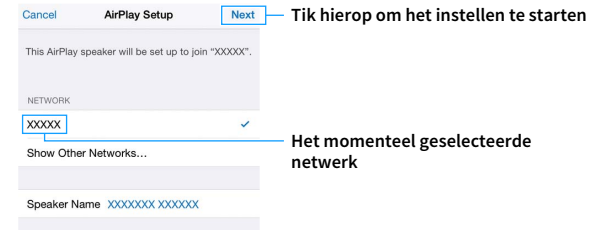

Het momenteel geselecteerde netwerk

Als het deelproces is afgerond, wordt het toestel automatisch verbonden met het geselecteerde netwerk (toegangspunt).

■ Gebruik van de configuratie met de WPS-knop

U kunt heel simpel een draadloze verbinding configureren met één druk op de WPS-knop.



Deze configuratie werkt niet als de beveiligingsmethode van uw draadloze router (toegangspunt) WEP is. Gebruik in dat geval een andere verbindingmethode.

1 Druk op \mathcal{P} (receiver aan/uit) om het toestel in te schakelen.

2 Houd INFO (WPS) op het voorpaneel 3 seconden ingedrukt.

“Press WPS button on Access Point” verschijnt op het display op het voorpaneel.

3 Druk de WPS-knop in op de draadloze router (toegangspunt).

Wanneer het verbindingproces is afgerond, verschijnt “Completed” op het display op het voorpaneel.

Als “Not connected” verschijnt, herhaalt u de procedure vanaf Stap 1 of probeert u een andere verbindingmethode.

■ Andere verbindingmethoden gebruiken

Als uw draadloze router (toegangspunt) de WPS-drukknopconfiguratiemethode niet ondersteunt, volgt u de procedure hieronder om de instellingen van het draadloze netwerk te configureren.

- 1 Druk op  (receiver aan/uit) om het toestel in te schakelen.
- 2 Zet de tv aan en zet de tv-ingang op weergave van video van het toestel (HDMI OUT-aansluiting).



Het tv-scherm kan alleen worden bediend als de tv via HDMI op het toestel is aangesloten.

- 3 Druk op ON SCREEN.
- 4 Gebruik de cursortoetsen om “Setup” te selecteren en druk op ENTER.
- 5 Gebruik de cursortoetsen (◀/▶) om “Network” te selecteren.
- 6 Gebruik de cursortoetsen (△/▽) om “Network Connection” te selecteren en druk op ENTER.
- 7 Gebruik de cursortoetsen (△/▽) en ENTER om “Wireless (Wi-Fi)” aan te vinken en selecteer “OK”.

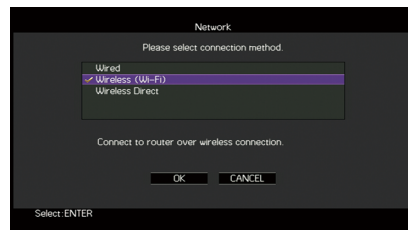
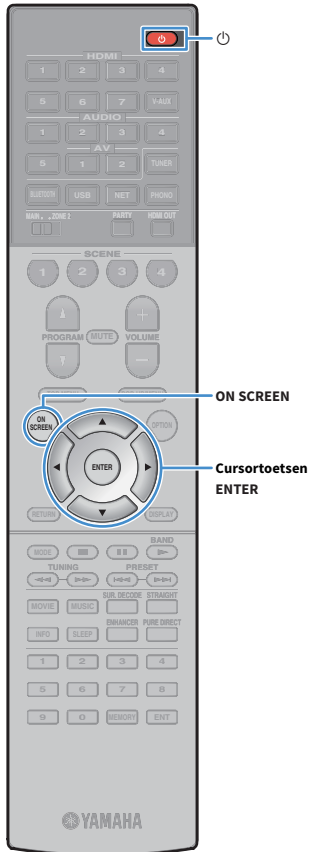

Het vinkje geeft de huidige instelling aan.

- 8 Gebruik de cursortoetsen (△/▽) en ENTER om de gewenste verbindingsmethode te selecteren en selecteer dan “NEXT”.

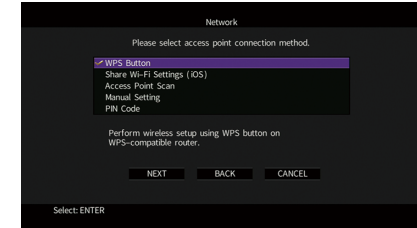

De volgende verbindingmethoden zijn beschikbaar.

| | |
|-----------------------------------|---|
| WPS Button | U kunt een draadloze verbinding configureren met de WPS-knop terwijl u naar het tv-scherm kijkt. Volg de instructies die worden weergegeven op het tv-scherm. |
| Share Wi-Fi Settings (iOS) | Zie “De iOS-apparaatinstelling delen” (p.51). |
| Access Point Scan | U kunt een draadloze verbinding configureren door naar een toegangspunt te zoeken. Zie “Een toegangspunt zoeken” (p.54) voor meer informatie over instellingen. |
| Manual Setting | U kunt een draadloze verbinding configureren door de vereiste informatie (zoals een SSID) handmatig in te vullen. Zie “De draadloze verbinding handmatig configureren” (p.54) voor meer informatie over instellingen. |
| PIN Code | U kunt een draadloze verbinding configureren door de PIN-code van het toestel in te voeren in de draadloze router (toegangspunt). De methode is beschikbaar als de draadloze router (toegangspunt) de WPS-PIN-codemethode ondersteunt. Zie “De PIN-code gebruiken” (p.55) voor meer informatie over instellingen. |

Over WPS

WPS (Wi-Fi Protected Setup) is een standaard die is ontwikkeld door de Wi-Fi Alliance, waarmee een draadloos thuisnetwerk makkelijk te maken is.

Een toegangspunt zoeken

Als u “Access Point Scan” als de verbindingmethode selecteert, begint het toestel met het zoeken naar toegangspunten. Na een tijdje verschijnt de lijst van beschikbare toegangspunten op het tv-scherm.

- 1 Gebruik de cursortoetsen en ENTER om het gewenste toegangspunt op te zoeken en selecteer dan “NEXT”.

Het scherm voor instellingen van de draadloze verbinding verschijnt op de tv.

- 2 Gebruik de cursortoetsen en ENTER om de beveiligingsleutel in te voeren en selecteer dan “NEXT”.



- 3 Gebruik de cursortoetsen (◀/▶) om “CONNECT” te selecteren en druk op ENTER om te beginnen met het verbindingproces.

Wanneer het verbindingproces is afgerond, verschijnt “Completed” op het tv-scherm.

Als “Not connected” verschijnt, herhaalt u de procedure vanaf Stap 1 of probeert u een andere verbindingmethode.

- 4 Druk op ON SCREEN om het menu af te sluiten.

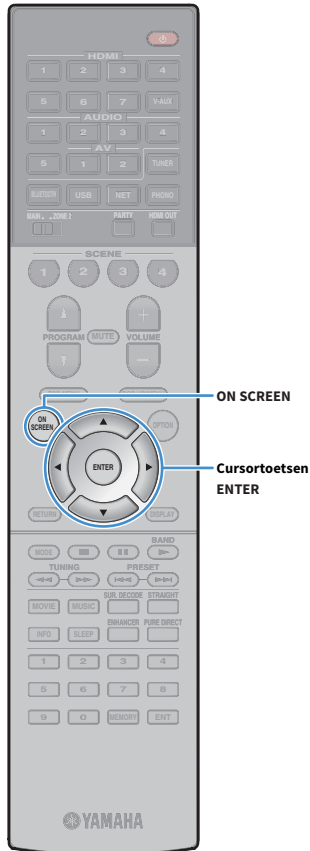

De draadloze verbinding handmatig configureren

Als u “Manual Setting” als de verbindingmethode selecteert, verschijnt het scherm voor de instellingen van de draadloze verbinding op de tv.

U moet de SSID (netwerknnaam), versleutelingssmethode en beveiligingsleutel voor uw netwerk configureren.

- 1 Gebruik de cursortoetsen en ENTER om de SSID van het toegangspunt in te voeren en selecteer dan “NEXT”.



- 2 Gebruik de cursortoetsen (Δ/▽) en ENTER om de beveiligingsmethode van het toegangspunt te selecteren en selecteer “NEXT”.

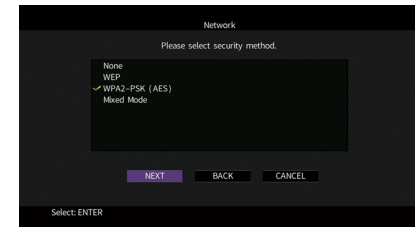

Instellingen

None, WEP, WPA2-PSK (AES), Mixed Mode

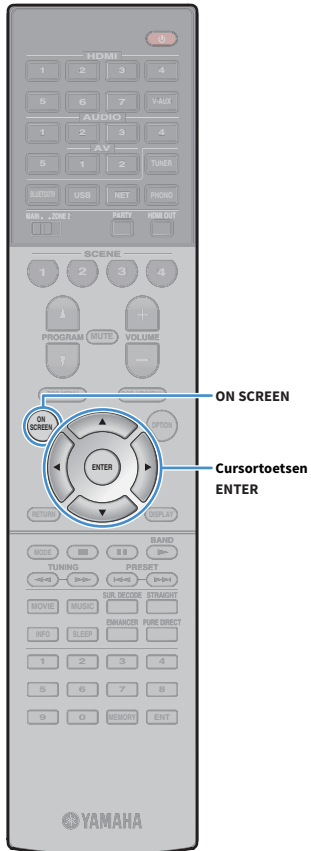

3 Gebruik de cursortoetsen en ENTER om de beveiligingssleutel in te voeren en selecteer dan “NEXT”.

Deze instelling is niet beschikbaar als u “None” selecteert tijdens Stap 2. Ga door naar Stap 4.

Als u “WEP” selecteert, voert u een reeks met 5 of 13 tekens in of 10 of 26 hexadecimale cijfers.

Als u een andere methode selecteert, voert u een reeks met 8 tot 63 tekens in of 64 hexadecimale cijfers.



4 Gebruik de cursortoetsen (</>) om “CONNECT” te selecteren en druk op ENTER om te beginnen met het verbindingsproces.

Wanneer het verbindingsproces is afgerond, verschijnt “Completed” op het tv-scherm.

Controleer of alle informatie goed is ingevoerd als “Not connected” verschijnt en herhaal de procedure vanaf Stap 1.

5 Druk op ON SCREEN om het menu af te sluiten.

De PIN-code gebruiken

Als u “PIN Code” als de verbindingmethode selecteert, verschijnt de lijst met beschikbare toegangspunten op het tv-scherm.

1 Gebruik de cursortoetsen en ENTER om het gewenste toegangspunt op te zoeken en selecteer dan “NEXT”.

De PIN-code van het toestel verschijnt op het tv-scherm.

2 Voer de PIN-code van het toestel in de draadloze router (toegangspunt) in.

Raadpleeg de bedieningsinstructies van de draadloze router (toegangspunt) voor meer informatie over instellingen.

3 Gebruik de cursortoetsen (</>) om “CONNECT” te selecteren en druk op ENTER om te beginnen met het verbindingsproces.

Wanneer het verbindingsproces is afgerond, verschijnt “Completed” op het tv-scherm.





Als “Not connected” verschijnt, herhaalt u de procedure vanaf Stap 1 of probeert u een andere verbindingmethode.

4 Druk op ON SCREEN om het menu af te sluiten.



Een mobiel apparaat direct met het toestel verbinden (Wireless Direct)

Volg de procedure hieronder om een mobiel apparaat direct met het toestel te verbinden.

! Wireless Direct-verbinding kan onveilig zijn omdat de communicatie niet sterk versleuteld is. Het toestel kan zonder toestemming werken met de weergavebediening op draadloze apparaten die verbonden zijn met het toestel.

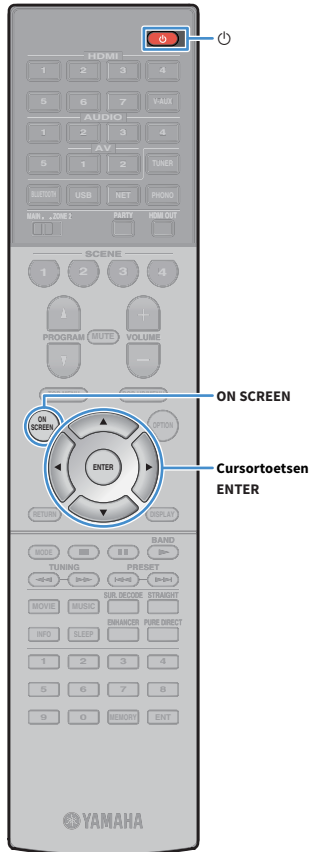

- 1 Druk op  (receiver aan/uit) om het toestel in te schakelen.
- 2 Zet de tv aan en zet de tv-ingang op weergave van video van het toestel (HDMI OUT-aansluiting).
! Het tv-scherm kan alleen worden bediend als de tv via HDMI op het toestel is aangesloten.
- 3 Druk op ON SCREEN.
- 4 Gebruik de cursortoetsen om “Setup” te selecteren en druk op ENTER.
- 5 Gebruik de cursortoetsen (/) om “Network” te selecteren.
- 6 Gebruik de cursortoetsen (/) om “Network Connection” te selecteren en druk op ENTER.

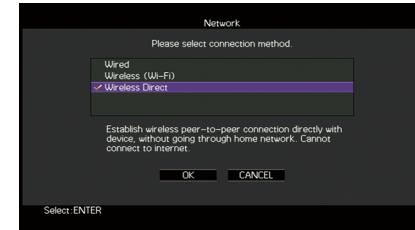

- 7 Gebruik de cursortoetsen (/) en ENTER om “Wireless Direct” aan te vinken en selecteer “OK”.



Het vinkje geeft de huidige instelling aan.

- 8 Gebruik de cursortoetsen (/) en ENTER om de gewenste beveiligingsmethode te selecteren en selecteer dan “NEXT”.

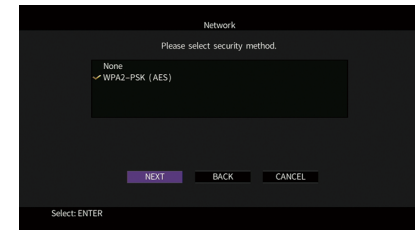

Instellingen

None, WPA2-PSK (AES)



Als u “None” selecteert, kan de verbinding onveilig zijn omdat de communicatie niet versleuteld is.

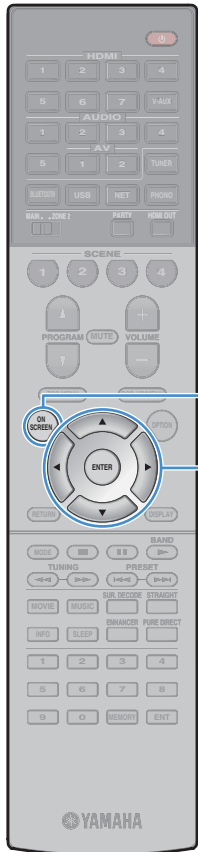

9 Gebruik de cursortoetsen en ENTER om de beveiligingsleutel in te voeren en selecteer dan “NEXT”.

Deze instelling is niet beschikbaar als u “None” selecteert tijdens Stap 8. Ga door naar Stap 10.

Voer anders een reeks met 8 tot 63 tekens of 64 hexadecimale cijfers in.



10 Gebruik de cursortoetsen (◀/▶) om “OK” te selecteren en druk op ENTER om te beginnen met het verbindingsproces.

De ingevoerde instellingen verschijnen op het tv-scherm.

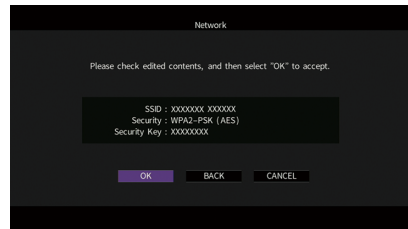

De informatie over SSID en beveiligingsleutel is vereist voor configuratie van een mobiel apparaat.

11 Configureer de Wi-Fi-instellingen van een mobiel apparaat.

Raadpleeg de handleiding van het mobiele apparaat voor meer informatie over instellingen van uw mobiele apparaat.

- 1 Schakel de Wi-Fi-functie in op het mobiele apparaat.
- 2 Selecteer de SSID die werd weergegeven tijdens Stap 10 in de lijst van beschikbare toegangspunten.
- 3 Voer de beveiligingsleutel die werd weergegeven tijdens Stap 10 in als u wordt gevraagd om een wachtwoord.

12 Druk op ON SCREEN om het menu af te sluiten.

11 Verbinding maken met het MusicCast netwerk

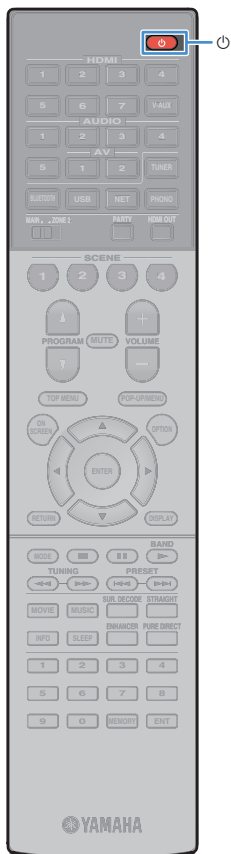

MusicCast is een nieuwe draadloze muziekapplicatie van Yamaha, die u in staat stelt muziek te delen via allerlei apparatuur in alle kamers van uw huis. U kunt genieten van muziek van uw smartphone, pc, NAS-schijf en muziek-streamingdienst op elke plek in uw huis met een enkele, gemakkelijk te gebruiken applicatie. Raadpleeg voor meer details en een lijst van producten die compatibel zijn met MusicCast de volgende website:

<http://www.yamaha.com/musiccast/>

- Bedien alle apparatuur die compatibel is met MusicCast via de speciale applicatie “MusicCast CONTROLLER”.
- Koppel een apparaat dat compatibel is met MusicCast aan apparatuur in een andere kamer en laat ze tegelijkertijd weergeven.
- Speel muziek af van muziek-streamingdiensten. (Welke muziek-streamingdiensten geschikt zijn, hangt mede af van uw regio en het product.)
- Open de Yamaha download-site (<http://download.yamaha.com/>) om MusicCast Setup Guide te downloaden.

MusicCast CONTROLLER



Om gebruik te kunnen maken van de netwerkfuncties van met MusicCast compatibele apparatuur, heeft u de speciale “MusicCast CONTROLLER” applicatie nodig. Zoek de gratis applicatie “MusicCast CONTROLLER” op in de App Store of op Google Play en installeer de app op uw apparaat.

Het toestel aan het MusicCast netwerk toevoegen

Volg de procedure hieronder om het toestel toe te voegen aan het MusicCast netwerk. U kunt tegelijk de draadloze instellingen van het toestel configureren.



U heeft hiervoor de SSID en de beveiligingssleutel van uw netwerk nodig.

1 Druk op  (receiver aan/uit) om het toestel in te schakelen.

2 Tik op het pictogram van de “MusicCast CONTROLLER” applicatie op uw mobiele apparaat en tik op “Setup”.



Als u al andere met MusicCast compatibele apparatuur heeft verbonden met dit netwerk, tikt u op “Settings” en dan op “Add New Device”.

3 Bedien de “MusicCast CONTROLLER” applicatie volgens de instructies op het scherm en houd vervolgens **CONNECT** op het display op het voorpaneel 5 seconden ingedrukt.

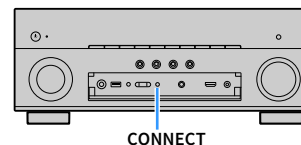

4 Bedien de “MusicCast CONTROLLER” applicatie volgens de instructies op het scherm om het netwerk in te stellen.

5 Bedien de “MusicCast CONTROLLER” applicatie om weer te geven.



- AirPlay en DSD-audio kunnen niet worden gebruikt.
- Wanneer Pure Direct voor rechtstreeks afspelen is ingeschakeld, kunnen er geen andere signaalbronnen worden gebruikt dan de netwerkbronnen en USB.
- Als u de draadloze instellingen van het toestel volgens deze methode configureert, zal de indicator voor de signaalsterkte op het voordisplay oplichten wanneer het toestel verbinding maakt met een netwerk (ook als er al een verbinding via een kabel wordt gebruikt).
- U kunt de stroom van MusicCast apparaten koppelen aan de aan/uit-status van het toestel (MusicCast master). Zie voor details in het menu “MusicCast Link Power Interlock” (p.126) “Setup”.

WEERGAVE

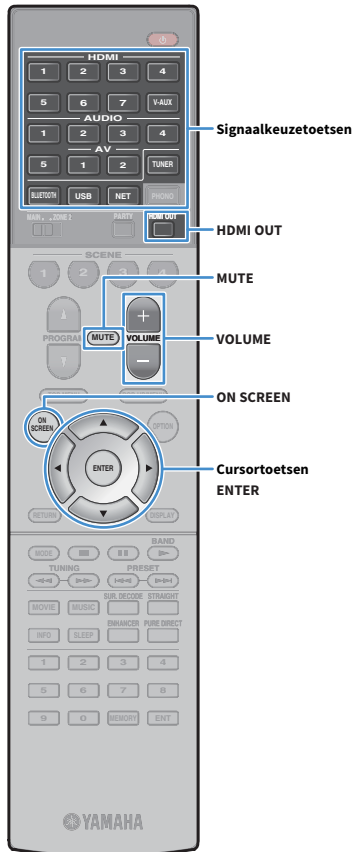

Basisweergaveprocedure

1 Zet de externe apparaten aan (zoals een tv of bd/dvd-speler) die zijn aangesloten op het toestel.

2 Gebruik de signaalkeuzetoetsen om een onderdeel te selecteren.

3 Start de weergave op het externe apparaat of selecteer een radiozender.

Raadpleeg de handleiding voor het externe toestel.

Raadpleeg de bijbehorende pagina's voor details over de volgende bediening.

- Luisteren naar FM/AM-radio (Behalve modellen voor het V.K., Europa, Australië en Rusland) (p.67)
- Luisteren naar DAB-radio (Modellen voor het V.K., Europa, Australië en Rusland) (p.70)
- Luisteren naar FM-radio (Modellen voor het V.K., Europa, Australië en Rusland) (p.74)
- Muziek weergeven via Bluetooth (p.78)
- Muziek afspelen van een USB-opslagapparaat (p.80)
- Muziek afspelen van mediaservers (pc's/NAS) (p.83)
- Naar internetradio luisteren (p.87)
- Afspelen van muziek van iTunes/iPhone met AirPlay (p.90)

4 Druk op VOLUME om het volume te regelen.



- Druk op MUTE om de audioweergave te dempen. Druk nogmaals op MUTE om het dempen ongedaan te maken.
- Gebruik het menu "Option" of TONE CONTROL op het voorpaneel (p.102) om de treble/bass-instellingen aan te passen.

Signaalkeuze op het scherm

- ① Druk op ON SCREEN.
- ② Gebruik de cursortoetsen om "Input" te selecteren en druk op ENTER.
- ③ Gebruik de cursortoetsen om de gewenste signaalbron te selecteren en druk op ENTER.

Een HDMI-uitgang selecteren

1 Druk op HDMI OUT om een HDMI OUT-aansluiting te selecteren.

Elke keer dat u op de toets drukt, wisselt de HDMI OUT-aansluiting die wordt gebruikt voor signaaluitgangsveranderingen.



| | |
|---------------------|---|
| HDMI OUT 1+2 | Geeft hetzelfde signaal weer via zowel de HDMI OUT 1 als de HDMI OUT 2-aansluitingen. |
| HDMI OUT 1 | Geeft de signalen weer via de HDMI OUT 1-aansluiting. |
| HDMI OUT 2 | Geeft de signalen weer via de HDMI OUT 2-aansluiting. |
| HDMI OUT Off | Signalen worden niet weergegeven via de HDMI OUT-aansluitingen. |



- U kunt een HDMI-uitgang ook selecteren door een scène te selecteren (p.60).
- Wanneer "HDMI OUT 1+2" wordt geselecteerd, geeft het toestel videosignalen weer met de hoogste resolutie die wordt ondersteund door beide tv's (of projectors) die op het toestel zijn aangesloten. (Als u bijvoorbeeld een 1080p tv hebt aangesloten op de HDMI OUT 1-aansluiting en een 720p tv op de HDMI OUT 2-aansluiting, geeft het toestel 720p videosignalen weer.)

De signaalbron en favoriete instellingen selecteren met één aanraking (SCENE)

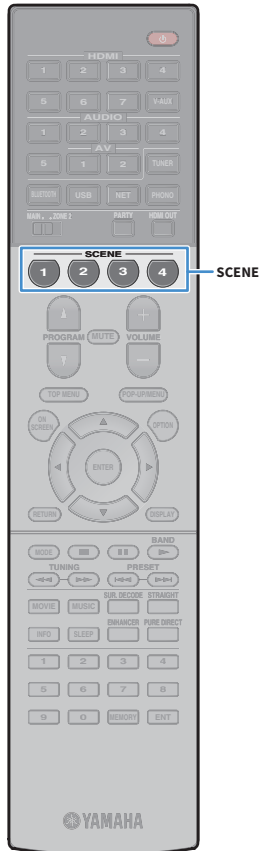

De SCENE functie stelt u in staat om de toegewezen signaalbron (inclusief de geselecteerde radiozender of inhoud wanneer deze toegewezen is), het geluidsprogramma en Compressed Music Enhancer aan/uit, en de HDMI-uitgangsaansluiting met één druk op een toets of knop.

1 Druk op SCENE.

De signaalbron en instellingen die voor de overeenkomstige scène zijn geregistreerd, worden geselecteerd. Het toestel wordt automatisch ingeschakeld als het in de stand-bymodus staat.

Standaard zijn de volgende instellingen geregistreerd voor elke scène.

| SCENE | 1 | 2 | 3 | 4 |
|----------------------------------|----------------|--------------|--------------------|--------------------|
| Ingang | HDMI 1 | AUDIO 1 | NET RADIO | TUNER |
| Geluidsprogramma | MOVIE (Sci-Fi) | STRAIGHT | MUSIC (7ch Stereo) | MUSIC (7ch Stereo) |
| Compressed Music Enhancer | Off | On | On | On |
| HDMI-uitgangsaansluiting | HDMI OUT 1+2 | HDMI OUT 1+2 | HDMI OUT 1+2 | HDMI OUT 1+2 |

Een scène registreren

1 Voer de volgende handelingen uit om de instellingen voor te bereiden die u aan een scène wilt toe wijzen.

- Selecteer de toegewezen signaalbron (inclusief de geselecteerde zender of inhoud wanneer deze is toegewezen) (p.59)
- Selecteer een geluidsprogramma (p.61) of een gewone decodeermodus (p.65).
- Schakel Compressed Music Enhancer in/uit (p.66)
- Een HDMI-uitgang selecteren (p.59)



Wanneer de signaalbron NET, USB, of TUNER is, wordt de geselecteerde radiozender of inhoud toegewezen.

2 Houd de gewenste SCENE toets ingedrukt totdat “SET Complete” verschijnt op het display op het voorpaneel.



- U kunt ook scènetoewijzingen configureren in het menu “Scene” (p.107).
- Met de SCENE-linkweergave kunt u de weergave starten van een extern apparaat dat via HDMI op het toestel is aangesloten. Als u SCENE-linkweergave wilt inschakelen, geeft u het apparaattype op in “Device Control” (p.108) in het menu “Scene”.

De geluidsmodus selecteren

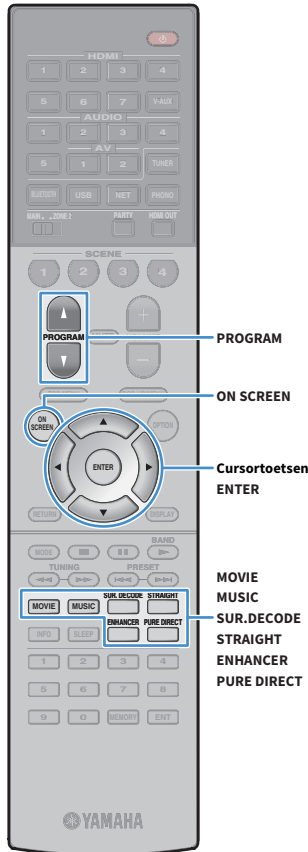

Het toestel is voorzien van verschillende geluidsprogramma's en surrounddecoders waarmee u kunt genieten van weergavebronnen met uw favoriete geluidsmodus (zoals geluidsveldeffect of stereoweergave).

Een geluidsprogramma selecteren dat geschikt is voor films

- Druk herhaaldelijk op MOVIE.

In deze modus kunt u genieten van geluidsveldeffecten die zijn geoptimaliseerd voor het bekijken van videobronnen zoals films, tv-programma's en games (p.62).

Een geluidsprogramma selecteren dat geschikt is voor muziek- of stereo weergave

- Druk herhaaldelijk op MUSIC.

In deze modus kunt u genieten van geluidsveldeffecten die zijn geoptimaliseerd voor het luisteren naar muziekbronnen of stereoweergave (p.63).

Een surrounddecoder selecteren

- Druk herhaaldelijk op SUR. DECODE.

In deze modus kunt u genieten van onverwerkte meerkanaals weergave van 2-kanaals bronnen (p.65).

Overschakelen naar de gewone decodeermodus

- Druk op STRAIGHT.

In deze modus kunt u genieten van onverwerkte geluiden in originele kanalen (p.65).

Overschakelen naar Pure Direct

- Druk op PURE DIRECT.

In deze modus kunt u genieten van puur hifi-geluid door de elektrische ruis van andere circuits te verminderen (p.66).

Compressed Music Enhancer inschakelen

- Druk op ENHANCER.

In deze modus kunt u genieten van gecomprieeerde muziek met aanvullende diepte en breedte (p.66).

Geluidsprogramma/surrounddecoder selecteren op het scherm

- ① Druk op ON SCREEN.
- ② Gebruik de cursortoetsen om "DSP Program" te selecteren en druk op ENTER.
- ③ Gebruik de cursortoetsen om een geluidsprogramma/surrounddecoder te selecteren en druk op ENTER.



- U kunt ook van geluidsprogramma of surrounddecoder wisselen door op PROGRAM te drukken.
- U kunt de instellingen van de surroundprogramma's en surrounddecoders wijzigen in het menu "DSP Program" (p.110).
- De geluidsmodus kan apart worden toegepast op elke signaalbron.
- U kunt controleren welke luidsprekers momenteel geluid weergeven door naar de luidsprekerindicators op het voorpaneel van het toestel (p.12) of op het scherm "Audio Signal" in het menu "Information" (p.133).

Voorzorgen bij het gebruiken van Dolby Atmos®

- Dolby Atmos-materiaal wordt gedecodeerd als Dolby TrueHD of Dolby Digital Plus in de volgende situaties. (Dolby Atmos PCM-formaat wordt altijd gedecodeerd als Dolby Atmos.)
 - Een van de CINEMA DSP-programma's wordt geselecteerd.
 - Noch achterste surroundluidsprekers noch aanwezigheidsluidsprekers worden gebruikt.
 - Hoofdtelefoon wordt gebruikt (2-kanaals weergave).
- Wanneer de Dolby Atmos-decoder in werking is, functioneert de verwerking van virtuele surround (zoals Virtual CINEMA FRONT) (p.62), YPAO Volume (p.102) of Compressed Music Enhancer (p.66) niet.

Voorzorgen bij het gebruiken van DTS:X™

- DTS:X-materiaal wordt gedecodeerd als materiaal met een DTS-HD-indeling wanneer een van de CINEMA DSP-programma's wordt geselecteerd.
- Wanneer de DTS:X-decoder in werking is, functioneert de verwerking van virtuele surround (zoals Virtual CINEMA FRONT) (p.62), YPAO Volume (p.102), Dialogue Level (p.102), Extra Bass (p.103) of Compressed Music Enhancer (p.66) niet.
- Wanneer er DTS:X-materiaal wordt weergegeven, kunt u het volume van gesproken tekst regelen via "DTS Dialogue Control" (p.103) in het menu "Option".

Genieten van stereoscopische geluidsvelden (CINEMA DSP 3D)



Het toestel is uitgerust met diverse geluidsprogramma's die gebruik maken van de originele DSP-technologie van Yamaha (CINEMA DSP 3D). Hiermee kunt u in uw kamer op een eenvoudige manier geluidsvelden creëren zoals in bioscoopzalen of concertzalen en genieten van natuurlijke stereoscopische geluidsvelden.

Geluidsprogrammacategorie



Geluidsprogramma



- Als u de conventionele CINEMA DSP wilt gebruiken, stelt u "CINEMA DSP 3D Mode" (p.121) in het menu "Setup" in op "Off".
- Wij bevelen u aan om aanwezigheidsluidsprekers te gebruiken om het volle effect van de stereoscopische geluidsvelden te kunnen ervaren. Wanneer er echter geen aanwezigheidsluidsprekers zijn aangesloten, creëert het toestel Virtual Presence Speaker (VPS) met behulp van de voor-, midden- en surroundluidsprekers om stereoscopische geluidsvelden te produceren.
- Als een meerkanaals bron (6.1 kanalen of meer) wordt ingevoerd als geen achterste surroundluidsprekers zijn aangesloten, creëert het toestel Virtual Surround Back Speaker (VSBS) met de surroundluidsprekers om een gevoel van diepte aan het achterste geluidsveld toe te voegen.
- Als VPS of VSBS is geactiveerd, gaat "VIRTUAL" branden op het display op het voorpaneel.

■ Geluidsprogramma's die geschikt zijn voor films (MOVIE)

De volgende geluidsprogramma's zijn geoptimaliseerd voor het bekijken van videobronnen zoals films, tv-programma's en games.

MOVIE THEATER

| | |
|-------------------|---|
| Standard | Dit programma maakt een geluidsveld dat de nadruk legt op het surroundgevoel zonder de oorspronkelijke akoestische positionering van multikanaals audio zoals Dolby Digital en DTS aan te tasten. Het ontwerp is gebaseerd op het concept van de ideale bioscoop, waarin het publiek wordt omhuld door de mooie trillingen van links, rechts en van achteren. |
| Spectacle | Dit programma levert de schaal en grandeur van spektakelfilms. Het levert een wijds geluidsveld, zoals bij cinemaschermen, en een breed dynamisch bereik produceert, lopend van zeer delicate geluiden tot krachtige, luide knallen. |
| Sci-Fi | Dit programma geeft een heldere reproductie van de verfijnde geluidseffecten van de nieuwste Sci-Fi- en SFX-films. U kunt hierdoor genieten van een cinematografisch gelaagde virtuele ruimte, waarin de dialogen, de geluidseffecten en achtergrondmuziek duidelijk gescheiden zijn. |
| Adventure | Dit programma is ideaal voor een precieze reproductie van het geluid bij actie- en avonturenfilms. Het geluidsveld beperkt nagalm maar legt de nadruk op het reproduceren van een gevoel van ruimte aan beide zijden, een krachtige ruimte die zich ver naar links en naar rechts uitbreidt. Door de beperkte diepte ontstaat een heldere en krachtige ruimte, terwijl de articulatie van de geluiden en de scheiding van de kanalen behouden blijft. |
| Drama | Dit programma biedt stabiele natrillingen die geschikt zijn voor een breed scala aan filmgenres, van drama tot musicals en komedies. De nagalm is bescheiden, maar zeker stereofonisch. De geluidseffecten en achtergrondmuziek worden gereproduceerd met een kleine echo die de articulatie van de dialoog niet hindert. Langdurig luisteren is niet vermoeiend. |
| Mono Movie | Dit programma reproduceert mono videomateriaal, zoals klassieke films, en geeft u het gevoel alsof u in een oude, gezellige bioscoop zit. Het programma creëert een aangename ruimte met diepte door breedte en net voldoende nagalm aan de originele audio toe te voegen. |

ENTERTAINMENT

| | |
|-------------------------|---|
| Sports | Dit programma stelt de luisteraar in staat te genieten van een rijke levendigheid van sportuitzendingen en lichte amusementsprogramma's. Bij sportuitzendingen worden de stemmen van de commentatoren duidelijk in het midden geplaatst, terwijl de atmosfeer in het stadion op realistische wijze wordt overgebracht door de perifere reproductie van de geluiden van de fans in een geschikte ruimte. |
| Action Game | Dit programma is geschikt voor actiespellen zoals race- en vechtspelletjes. De realiteit en de nadruk op diverse effecten geeft de speler het gevoel dat hij midden in de actie staat, wat een nog grotere concentratie mogelijk maakt. Gebruik dit programma in combinatie met Compressed Music Enhancer voor een dynamischer en sterker geluidsveld. |
| Roleplaying Game | Dit programma is geschikt voor rollenspellen en avonturengames. Dit programma voegt diepte toe aan het geluidsveld voor natuurlijke en realistische reproductie van achtergrondmuziek, speciale effecten en dialoog van een brede variëteit aan scènes. Gebruik dit programma in combinatie met Compressed Music Enhancer voor een helderder en ruimtelijker geluidsveld. |
| Music Video | Met dit programma kunt u genieten van video's van pop-, rock- en jazzconcerten, alsof u bij het concert aanwezig bent. Waan uzelf in de verhitte concert sfeer dankzij de levendigheid van de zangers en solo's op het podium, een aanwezigheidsgeluidsveld dat de nadruk legt op de beat van de ritmesecties, en dankzij een surroundgeluidsveld dat de ruimte van een grote live zaal reproduceert. |

■ Geluidsprogramma's die geschikt zijn voor muziek-/stereoweergave (MUSIC)

De volgende geluidsprogramma's zijn geoptimaliseerd voor het luisteren naar muziekbronnen.

U kunt ook stereoweergave selecteren.

CLASSICAL

| | |
|-----------------------|--|
| Hall in Munich | Dit programma simuleert een concertzaal in München met ongeveer 2500 zitplaatsen, met een stijlvol houten interieur. Verfijnde, mooie natrillingen verspreiden zich door de ruimte en creëren een kalme sfeer. U bevindt zich virtueel links in het midden van de zaal. |
| Hall in Vienna | Dit programma simuleert een traditionele middelgrote, rechthoekige concertzaal met ongeveer 1700 zitplaatsen in Wenen. De zuilen en ingewikkelde versieringen zorgen voor zeer complexe nagalm die voor het publiek van alle kanten lijken te komen en voor een volle en rijke geluidswaergave zorgen. |
| Chamber | Dit programma recreëert een relatief brede ruimte met een hoog plafond, zoals een audiëntiezaal in een paleis. Dit levert plezierige natrillingen op die hof- en kamermuziek ten goede komen. |

LIVE/CLUB

| | |
|-------------------------|--|
| Cellar Club | Dit programma simuleert een intieme concertruimte met een laag plafond en een huiselijke atmosfeer. Een realistisch en levendig geluidsveld levert krachtige geluiden die u het gevoel geven alsof u op de eerste rij voor een klein podium zit. |
| The Roxy Theatre | Dit programma creëert het geluidsveld van een concertruimte voor rockmuziek met 460 plaatsen in Los Angeles. De luisteraar bevindt zich virtueel links in het midden van de zaal. |
| The Bottom Line | Dit programma creëert het geluidsveld vlak voor het podium in The Bottom Line, ooit een befaamde New Yorkse jazzclub. Er is plaats voor 300 mensen links en rechts en het geluidsveld biedt een realistische en levendige weergave. |

STEREO

2ch Stereo

Gebruik dit programma om multikanaals materiaal terug te brengen naar 2 kanalen. Wanneer er meerkanaals signalen binnenkomen, worden deze teruggemengd naar 2 kanalen en weergegeven via de voorluidsprekers (dit programma gebruikt geen CINEMA DSP).

7ch Stereo

Gebruik dit programma om geluid te laten weergeven door alle luidsprekers. Wanneer u multikanaals materiaal weergeeft, zal het toestel het bronsignaal terugbrengen tot 2 kanalen en het geluid vervolgens weergeven via alle luidsprekers. Dit programma geeft een groter geluidsveld en is ideaal voor achtergrondmuziek bij feesten.



CINEMA DSP 3D (p.62) en Virtual CINEMA DSP (p.64) werken niet wanneer “2ch Stereo” of “7ch Stereo” is geselecteerd.

■ Genieten van geluidsveldeffecten zonder surroundluidsprekers (Virtual CINEMA DSP)

Als u een van de geluidsprogramma's (behalve 2ch Stereo en 7ch Stereo) selecteert als er geen surroundluidsprekers zijn aangesloten, gebruikt het toestel de originele virtuele surroundtechnologie van Yamaha voor het reproduceren van maximaal 7-kanaals surroundgeluid, zodat u met alleen de voorste luidsprekers kunt genieten van een goed georiënteerd geluidsveld. Wij bevelen u aan presence-luidsprekers te gebruiken om te kunnen genieten van een effectiever stereoscopisch geluidsveld.



Als Virtual CINEMA DSP is geactiveerd, gaat “VIRTUAL” branden op het display op het voorpaneel.

■ Genieten van surroundgeluid met 5 luidsprekers voorin (Virtual CINEMA FRONT)

Als u surroundluidsprekers hebt, maar geen ruimte hebt om ze achter in uw kamer te plaatsen, kunt u ze voorin plaatsen (p.19) en genieten van meerkanaals surroundgeluid met Virtual CINEMA FRONT.

Wanneer “Layout (Surround)” (p.118) in het menu “Setup” is ingesteld op “Front”, creëert het toestel de virtuele surroundluidsprekers achterin zodat u kunt genieten van meerkanaals surroundgeluid met de 5 luidsprekers voorin.



Als Virtual CINEMA FRONT is geactiveerd, gaat “VIRTUAL” branden op het display op het voorpaneel.

■ Genieten van surroundgeluid met een hoofdtelefoon (SILENT CINEMA)

SILENT™
CINEMA

U kunt met een hoofdtelefoon genieten van surround- of geluidsveldeffecten zoals een meerkanaals luidsprekersysteem door de hoofdtelefoon aan te sluiten op de PHONES-aansluiting en een geluidsprogramma of surrounddecoder te selecteren.

Genieten van onverwerkte weergave

U kunt signaalbronnen weergeven zonder enige verwerking van geluidsveldeffecten.

■ Weergeven in oorspronkelijke kanalen (straight decode)

Als de modus Straight decode is ingeschakeld, produceert het toestel stereogeluid uit de voorste luidsprekers voor 2-kanaalsbronnen zoals cd's, en niet-verwerkte multikanaalsgeluiden voor multikanaalsbronnen.

1 Druk op STRAIGHT.

Elke keer dat u op de toets drukt, wordt de gewone decodeermodus ingeschakeld of uitgeschakeld.



- Om 6.1-/7.1-kanaalweergave van 5.1-kanaalbronnen in te schakelen als achterste surroundluidsprekers worden gebruikt, selecteert u een surrounddecoder (p.65).
- Als "Layout (Surround)" (p.118) in het menu "Setup" is ingesteld op "Front", werkt Virtual CINEMA FRONT (p.64) als een meerkanaals bron wordt weergegeven.

■ Weergeven als uitgebreid meerkanaals (surrounddecoder)

Met de surrounddecoder is onverwerkte meerkanaals weergave van 2-kanaals of meerkanaals bronnen mogelijk.



- Luidsprekers die geluiden produceren veranderen afhankelijk van uw luidsprekersysteem en het geselecteerde decodeertype (p.111).
- Zie "Woordenlijst" (p.150) voor meer informatie over elke decoder.

1 Druk op SUR. DECODE om een surrounddecoder te selecteren.

Elke keer dat u op de toets drukt, verandert de surrounddecoder.



| | |
|---|--|
| Auto | Maakt gebruik van de automatisch door de signaalbron geselecteerde decoder. De DTS Neural:X-decoder wordt geselecteerd voor DTS-bronnen en de Dolby Surround-decoder wordt geselecteerd voor andere bronnen. |
| <input checked="" type="checkbox"/> Dsur | Gebruik de Dolby Surround-decoder die geschikt is voor alle bronnen. Een echte akoestische ruimte (inclusief boven het hoofd) wordt vooral gecreëerd als objectgebaseerde audio (zoals Dolby Atmos-inhoud) wordt afgespeeld. |
| Neural:X | Gebruik de DTS Neural:X-decoder die geschikt is voor alle bronnen. Een echte akoestische ruimte (inclusief boven het hoofd) wordt vooral gecreëerd als objectgebaseerde audio (zoals DTS:X-inhoud) wordt afgespeeld. |
| Neo:6 Cinema | Gebruikt de DTS Neo:6-decoder (of DTS-ES Matrix-decoder) die geschikt is voor films. Geluiden worden weergegeven vanuit de (achterste) surroundluidsprekers. |
| Neo:6 Music | Gebruikt de DTS Neo:6-decoder (of DTS-ES Matrix-decoder) die geschikt is voor muziek. Geluiden worden weergegeven vanuit de (achterste) surroundluidsprekers. |



- U kunt de parameters van de surrounddecoder aanpassen via "Onderdelen van het menu DSP Program" (p.111).
- Wanneer de Dolby Surround-decoder is geselecteerd, functioneert de verwerking van virtuele surround (zoals Virtual CINEMA FRONT) (p.65), YPAO Volume (p.102), of Compressed Music Enhancer (p.66) niet.
- Als de Dolby Surround-decoder wordt geselecteerd wanneer er slechts een enkele surround-achterluidspreker wordt gebruikt, wordt er geen geluid weergegeven via de surround-achterluidspreker (tenzij Dolby Atmos-inhoud wordt afgespeeld).
- Wanneer de Neural:X-decoder wordt geselecteerd, functioneert de verwerking van virtuele surround (zoals Virtual CINEMA FRONT) (p.62), YPAO Volume (p.102), Dialogue Level (p.102), Extra Bass (p.103) of Compressed Music Enhancer (p.66) niet.
- Voor sommige signaalbronnen zal de geselecteerde surrounddecoder niet werken.

Genieten van pure high-fidelity geluidswaergave (Pure Direct)

Wanneer Pure Direct is ingeschakeld, geeft het toestel de geselecteerde bron weer met zo min mogelijk tussenliggende schakelingen om elektronische ruis van andere schakelingen (zoals het display op het voorpaneel) te verminderen. Zo kunt u genieten van hifi-geluidskwaliteit.

1 Druk op PURE DIRECT.

Elke keer dat u op de toets drukt, wordt Pure Direct ingeschakeld of uitgeschakeld.



Als Pure Direct is ingeschakeld, zijn de volgende functies niet beschikbaar.

- Sommige instellingen voor de luidsprekers of geluidsprogramma's
- Het schermmenu bedienen en sommige items in het menu "Option"
- De multizonefunctie gebruiken
- Informatie op de display op het voorpaneel bekijken (wanneer de display niet wordt gebruikt)

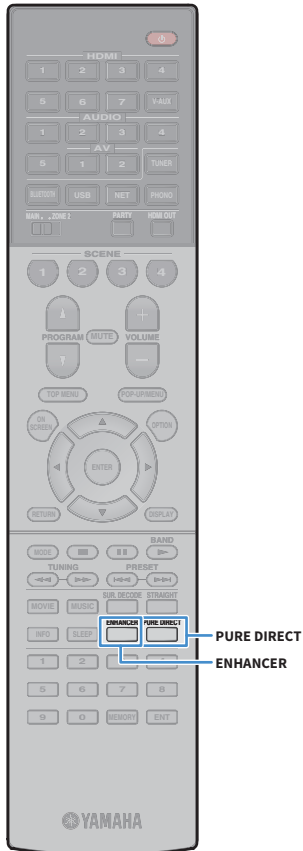

Digitaal gecompriemde indelingen (zoals MP3 enz.) afspelen met een verrijkt geluid (Compressed Music Enhancer)

compressed music ENHANCER

Compressed Music Enhancer voegt diepte en breedte aan het geluid toe, zodat u kunt genieten van een dynamisch geluid dat het originele geluid benadert voordat het werd gecompriemd. Deze functie kan worden gebruikt naast andere geluidsmodi.

1 Druk op ENHANCER.

Telkens wanneer u op de toets drukt, wordt Compressed Music Enhancer ingeschakeld of uitgeschakeld.

"ENHANCER" gaat branden



- Compressed Music Enhancer werkt niet voor de volgende audiobronnen.
 - Signalen met een bemonsteringsfrequentie die hoger is dan 48 kHz
 - DSD-audio
- U kunt ook "Enhancer" (p.103) in het menu "Option" gebruiken om Compressed Music Enhancer in/uit te schakelen.
- Deze functie is ook beschikbaar in Zone2.

Luisteren naar FM/AM-radio (Behalve modellen voor het V.K., Europa, Australië en Rusland)

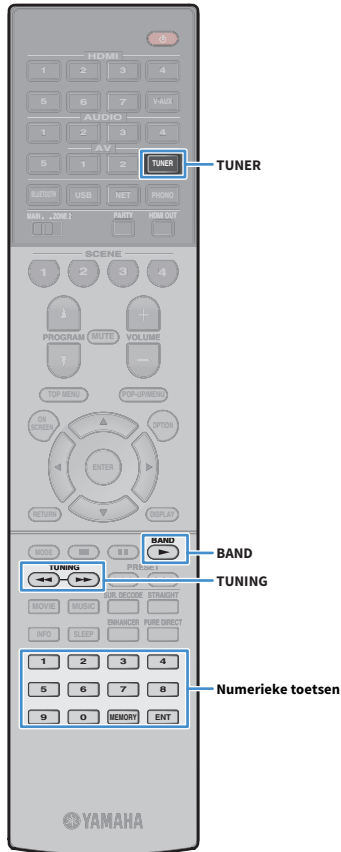

U kunt afstemmen op een radiozender door de frequentie ervan op te geven of door een keuze te maken uit geregistreerde radiozenders.



- De radiofrequenties verschillen per land of regio waar het toestel wordt gebruikt.
- Als de radio geen goede ontvangst krijgt, past u de richting van de FM/AM-antennes aan.

De frequentiestappen instellen

(Uitsluitend Azië en de algemene modellen)

In de fabriek wordt de instelling voor frequentiestappen ingesteld op 50 kHz voor FM en 9 kHz voor AM. Afhankelijk van uw land of regio kunt u de frequentiestappen instellen op 100 kHz voor FM en 10 kHz voor AM.

- 1 Zet het toestel in de stand-bymodus.
- 2 Houd STRAIGHT op het voorpaneel ingedrukt en druk op MAIN ZONE .

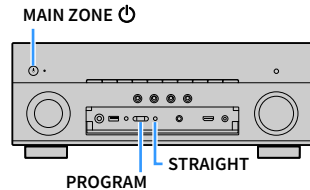

- 3 Druk herhaaldelijk op PROGRAM om “TU” te selecteren.



- 4 Druk op STRAIGHT en selecteer “FM100/AM10”.
- 5 Druk op MAIN ZONE  om het toestel in de stand-bymodus te zetten en schakel het vervolgens opnieuw in.

Een ontvangstfrequentie selecteren

- 1 Druk op TUNER om “TUNER” als de signaalbron te selecteren.
- 2 Druk op BAND om een band te selecteren (FM of AM).



- 3 Gebruik de volgende toetsen om een frequentie in te stellen.

TUNING: De frequentie verlagen/verhogen. Houd de toets ongeveer een seconde ingedrukt om automatisch naar zenders te zoeken.

Numerieke toetsen: Geef rechtstreeks een frequentie op. Als u bijvoorbeeld 98.50 MHz wilt selecteren, drukt u op “9”, “8”, “5” en “0” (of ENT).



“TUNED” gaat branden als het toestel een signaal van een FM/AM-zender ontvangt.

“STEREO” gaat branden als het toestel een stereo FM-radiosignaal ontvangt.



“Wrong Station!” verschijnt als u een frequentie opgeeft die buiten het ontvangstbereik ligt.



U kunt voor FM-radio-ontvangst schakelen tussen “Stereo” (stereo) en “Mono” (mono) in “FM Mode” (p.104) in het menu “Option”. Als de signaalontvangst voor een FM-radiozender niet stabiel is, kan het helpen om over te schakelen naar mono.

Favoriete radiozenders registreren (voorkeuzezenders)

U kunt tot 40 FM/AM-zenders registreren als voorkeuzezenders. Wanneer u zenders hebt geregistreerd, kunt u gemakkelijk hierop afstemmen door het voorkeuzenummer te selecteren.



Met "Auto Preset" (p.69) kunt u automatisch FM-radiozenders met een sterk signaal registreren.

■ Een radiozender registreren

Selecteer handmatig een radiozender en registreer deze als een voorkeuzezender.

1 Volg "Een ontvangstfrequentie selecteren" (p.67) om af te stemmen op de gewenste radiozender.

2 Houd MEMORY een paar seconden ingedrukt.

Wanneer u voor het eerst een zender registreert, wordt de geselecteerde radiozender geregistreerd met het voorkeuzenummer "01". Daarna wordt elke geregistreerde radiozender geregistreerd onder het volgende lege voorkeuzenummer na het laatst geregistreerde nummer.



Voorkeuzenummer



Als u een voorkeuzenummer voor registratie wilt selecteren, drukt u na afstemming op de gewenste radiozender eenmaal op MEMORY. Druk op PRESET om een voorkeuzenummer te selecteren en druk vervolgens nogmaals op MEMORY.



"Empty" (niet in gebruik) of de geregistreerde frequentie

■ Een voorkeuzezender selecteren

Stem af op een geregistreerde radiozender door het voorkeuzenummer te selecteren.

1 Druk op TUNER om "TUNER" als de signaalbron te selecteren.

2 Druk herhaaldelijk op PRESET om de gewenste radiozender te selecteren.

U kunt ook rechtstreeks een voorkeuzenummer (01 tot 40) invoeren door de Numerieke toetsen te gebruiken nadat u één keer op PRESET hebt gedrukt.



- "No Presets" wordt weergegeven als er geen radiozenders zijn geregistreerd.
- "Wrong Num." verschijnt als er een ongeldig nummer wordt ingevoerd.
- "Empty" verschijnt als er een voorkeuzenummer wordt opgegeven dat niet in gebruik is.



Gebruik "Clear Preset" om voorkeuzezenders te wissen "Clear All Preset" (p.69).

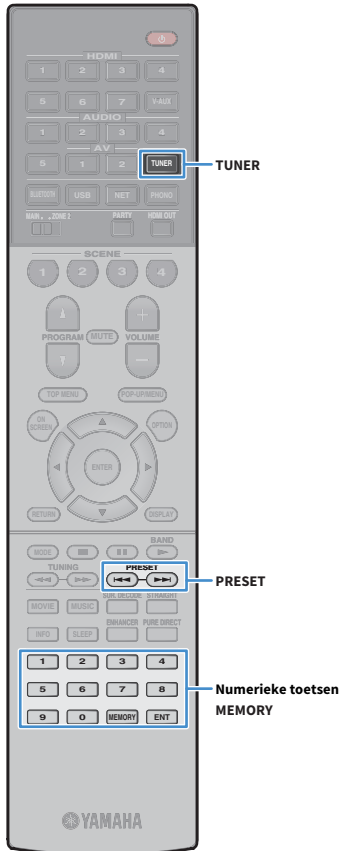

De radio op de tv bedienen

U kunt op de tv de radio-informatie bekijken of een radiozender selecteren.

- 1 Druk op TUNER om “TUNER” als de signaalbron te selecteren.

Het afspeelscherm wordt weergegeven op de tv.

Afspeelscherm

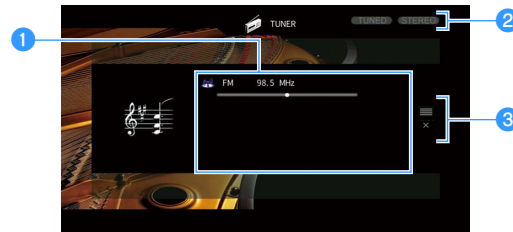

1 Informatie over radiozender

Geeft de informatie over de geselecteerde radiozender weer, zoals de geselecteerde band (FM/AM) en frequentie.

2 TUNED/STEREO-indicators

“TUNED” gaat branden bij het ontvangen van een signaal van een radiozender.

“STEREO” gaat branden als er een stereosignaal wordt ontvangen.

3 Bedieningsmenu

Druk op de cursortoets (>) en gebruik vervolgens de cursortoetsen (Δ/▽) om een item te selecteren. Druk op ENTER om de selectie te bevestigen.

| Menu | Functie |
|-------------------|---|
| Browse | Gaat naar het bladerscherm (lijst met voorkeuzenders). |
| Screen Off | Sluit de schermweergave en geeft de achtergrond weer. Druk op een van de menu-toetsen om het scherm weer weer te geven. |

Bladerscherm

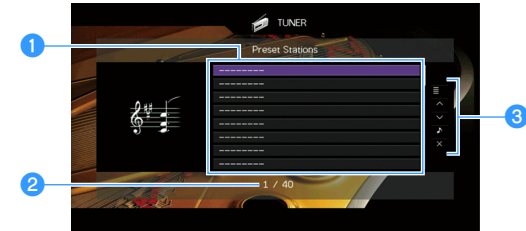

1 Lijst met voorkeuzenders

Geeft de lijst met voorkeuzenders weer. Gebruik de cursortoets om een voorkeuzender te selecteren en druk op ENTER om er op af te stemmen.

2 Voorkeuzenummer

3 Bedieningsmenu

Druk op de cursortoets (>) en gebruik vervolgens de cursortoetsen (Δ/▽) om een item te selecteren. Druk op ENTER om de selectie te bevestigen.

| Menu | Submenu | Functie |
|--------------------|------------------|---|
| | Memory | Registreert de huidige zender onder het in de lijst geselecteerde voorkeuzenummer. |
| Utility | Auto Preset | Registreert automatisch FM-radiozenders met sterke signalen (maximaal 40 zenders). |
| | Clear Preset | Wist de in de lijst geselecteerde voorkeuzender. |
| | Clear All Preset | Wist alle voorkeuzenders. |
| 1 Page Up | | Gaat naar de vorige/volgende pagina van de lijst. |
| 1 Page Down | | |
| Now Playing | | Gaat naar het afspeelscherm. |
| Screen Off | | Sluit de schermweergave en geeft de achtergrond weer. Druk op een van de menu-toetsen om het scherm weer weer te geven. |

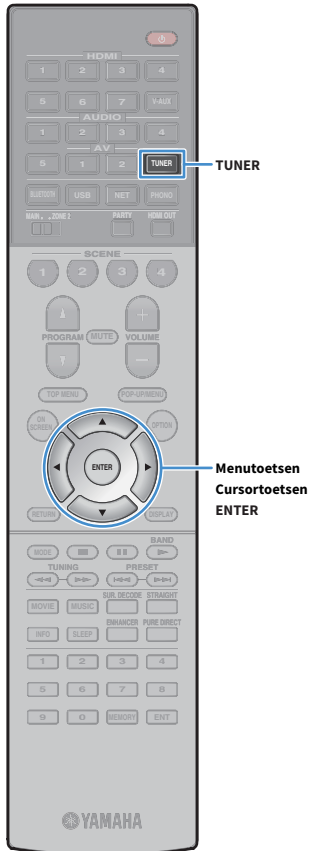

Luisteren naar DAB-radio (Modellen voor het V.K., Europa, Australië en Rusland)

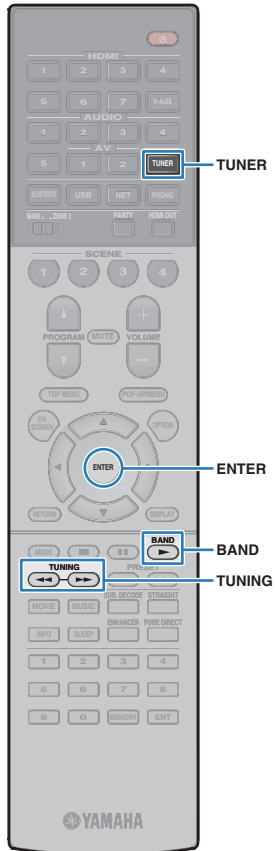

DAB (Digital Audio Broadcasting) maakt gebruik van digitale signalen voor een duidelijkere weergave en een stabielere ontvangst vergeleken met analoge signalen. Het toestel kan ook DAB+ (een verbeterde versie van DAB) ontvangen, met meer zenders door het gebruiken van de MPEG-4 HE-AAC v2-audiocodec, waardoor de signalen efficiënter overgebracht kunnen worden.



- Het toestel ondersteunt alleen Band III (174 t/m 240 MHz).
- Controleer of u in uw gebied DAB kunt ontvangen, want dat is momenteel nog niet overal het geval. Controleer voor een lijst met landelijke DAB-ontvangstgegevens en wereldwijde DAB-frequenties WorldDMB online op <http://www.worlddab.org/>.



Zie voor details over het aansluiten van de antenne “De radio-antennes aansluiten” (p.36).

Vorbereiden op DAB-ontvangst

Voor u kunt afstemmen op DAB-radiozenders, moet u de procedure hieronder volgen om een beginscan uit te voeren.

1 Druk op TUNER om “TUNER” als de signaalbron te selecteren.

2 Druk op BAND om de DAB-band te selecteren.

De volgende melding verschijnt op het voorpaneel als u nog geen beginscan hebt uitgevoerd.



3 Druk op ENTER om een beginscan te starten.



Wanneer de beginscan klaar is, stemt het toestel automatisch af op de eerste DAB radiozender in de lijst.



- Als er geen DAB-zenders gevonden kunnen worden door de beginscan, zal de melding van Stap 1 opnieuw verschijnen. Druk op ENTER om nog eens een beginscan te starten.
- U kunt de ontvangststerkte van elk DAB-kanaallabel te controleren (p.73).
- Om nog eens een beginscan uit te voeren nadat er al DAB-zenders zijn opgeslagen, moet u “Init Scan” (p.101) selecteren van het “Option” menu. Als u nog eens een beginscan uitvoert, zullen de DAB-radiozenders die al geregistreerd zijn onder de voorkeuzenummers worden gewist.

Een DAB-zender selecteren om op af te stemmen

U kunt een DAB-zender selecteren uit de zenders die opgeslagen zijn met de beginscan.

1 Druk op TUNER om “TUNER” als de signaalbron te selecteren.

2 Druk op BAND om de DAB-band te selecteren.

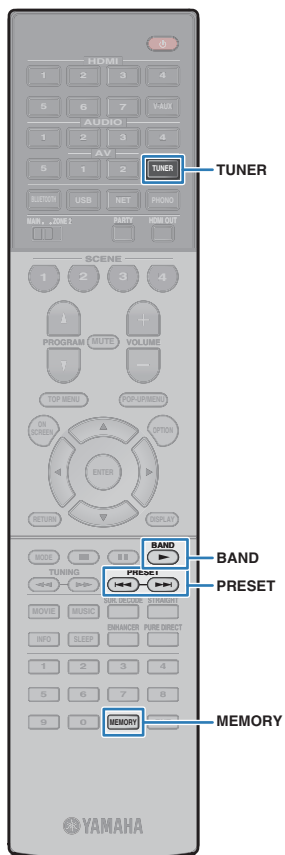

3 Druk herhaaldelijk op TUNING om een DAB-zender te selecteren.



- “Off Air” zal verschijnen wanneer de geselecteerde DAB-zender op dit moment niet beschikbaar is.
- Wanneer het toestel een secundaire zender ontvangt, zal er een “2” verschijnen naast “DAB”.

Secundaire zender



U kunt video's bekijken van externe apparatuur terwijl u luistert naar de radio door de video-ingangsaansluiting te selecteren bij “Video Out” (p.101) in het “Option” menu.

Favoriete DAB-zenders registreren (voorkeuzezenders)

U kunt tot 40 DAB-zenders registreren als voorkeuzezenders. Wanneer u zenders hebt geregistreerd, kunt u gemakkelijk hierop afstemmen door het voorkeuzenummer te selecteren.



U kunt tot 40 van uw favoriete radiozenders registreren voor zowel de DAB- als de FM-band.

■ Een DAB-zender registreren als een voorkeuzezender

Selecteer een DAB-zender en registreer deze onder een voorkeuzenummer.

- 1 Volg “Een DAB-zender selecteren om op af te stemmen” (p.70) om af te stemmen op de gewenste DAB-zender.
- 2 Houd MEMORY een paar seconden ingedrukt.

Wanneer u voor het eerst een zender registreert, wordt de geselecteerde radiozender geregistreerd met het voorkeuzenummer “01”. Daarna wordt elke geregistreerde radiozender geregistreerd onder het volgende lege voorkeuzenummer na het laatst geregistreerde nummer.



Voorkeuzenummer



Als u een voorkeuzenummer voor registratie wilt selecteren, drukt u na afstemming op de gewenste DAB-zender eenmaal op MEMORY. Druk op PRESET om een voorkeuzenummer te selecteren en druk vervolgens nogmaals op MEMORY.



“Empty” (niet in gebruik) of “Overwrite?” (in gebruik)



■ Een DAB-voorkeuzezender selecteren

Stem af op een geregistreerde DAB-zender door middel van het bijbehorende voorkeuzenummer.

- 1 Druk op TUNER om “TUNER” als de signaalbron te selecteren.
- 2 Druk op BAND om de DAB-band te selecteren.
- 3 Druk herhaaldelijk op PRESET om de gewenste DAB-zender te selecteren.

U kunt ook rechtstreeks een voorkeuzenummer (01 tot 40) invoeren door de Numerieke toetsen te gebruiken nadat u één keer op PRESET hebt gedrukt.



- “No Presets” verschijnt wanneer er geen DAB-zenders zijn geregistreerd.
- “Wrong Num.” verschijnt als er een ongeldig nummer wordt ingevoerd.
- “Empty” verschijnt als er een voorkeuzenummer wordt opgegeven dat niet in gebruik is.



Gebruik “Clear Preset” om voorkeuzezenders te wissen “Clear All Preset” (p.77).

De DAB-informatie weergeven

Het toestel kan verschillende soorten DAB-informatie ontvangen wanneer er is afgestemd op een DAB-zender.

- 1 Stem af op de gewenste DAB-zender.
- 2 Druk op INFO.

Telkens wanneer u op de toets drukt, wordt een ander onderdeel weergegeven.



Naam onderdeel

Na 3 seconden wordt de bijbehorende informatie voor het weergegeven onderdeel weergegeven.



Informatie

| | |
|------------------------------------|--|
| Service Label | Zendernaam |
| DLS (Dynamic Label Segment) | Informatie over de huidige zender |
| Ensemble Label | Ensemblenaam |
| Program Type | Zendergenre |
| Date And Time | Huidige datum en tijd |
| Audio Mode | Audioweergavestand (mono/stereo) en bitsnelheid |
| CH Label/Freq. | Kanaallabel en frequentie |
| Signal Quality | Signaalontvangstkwaliteit (0 [geen signaal] t/m 100 [beste kwaliteit]) |
| DSP Program | Naam geluidsmodus |
| Audio Decoder | Naam decoder |



Sommige informatie is mogelijk niet beschikbaar, afhankelijk van de geselecteerde DAB-zender.

Controleren van de ontvangststerkte van elk DAB-kanaallabel

U kunt de ontvangststerkte van elk DAB-kanaallabel controleren (0 [geen signaal] t/m 100 [beste kwaliteit]).

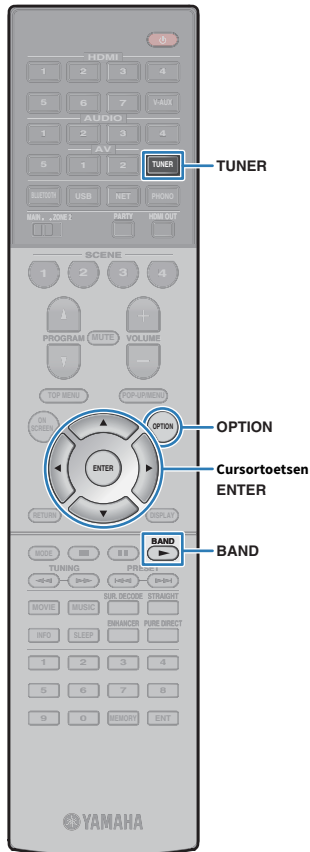

- 1** Druk op TUNER om “TUNER” als de signaalbron te selecteren.
- 2** Druk op BAND om de DAB-band te selecteren.
- 3** Druk op OPTION.
- 4** Gebruik cursortoetsen om “Tune AID” te selecteren en druk op ENTER.
- 5** Gebruik cursortoetsen (◀/▶) om het gewenste DAB-kanaallabel te selecteren.



- 6** Druk op OPTION om het menu af te sluiten.

DAB-frequentie-informatie

Het toestel ondersteunt alleen Band III (174 t/m 240 MHz).

| Frequentie | Kanaallabel | Frequentie | Kanaallabel |
|-------------|-------------|-------------|-------------|
| 174,928 MHz | 5A | 208,064 MHz | 9D |
| 176,640 MHz | 5B | 209,936 MHz | 10A |
| 178,352 MHz | 5C | 211,648 MHz | 10B |
| 180,064 MHz | 5D | 213,360 MHz | 10C |
| 181,936 MHz | 6A | 215,072 MHz | 10D |
| 183,648 MHz | 6B | 216,928 MHz | 11A |
| 185,360 MHz | 6C | 218,640 MHz | 11B |
| 187,072 MHz | 6D | 220,352 MHz | 11C |
| 188,928 MHz | 7A | 222,064 MHz | 11D |
| 190,640 MHz | 7B | 223,936 MHz | 12A |
| 192,352 MHz | 7C | 225,648 MHz | 12B |
| 194,064 MHz | 7D | 227,360 MHz | 12C |
| 195,936 MHz | 8A | 229,072 MHz | 12D |
| 197,648 MHz | 8B | 230,784 MHz | 13A |
| 199,360 MHz | 8C | 232,496 MHz | 13B |
| 201,072 MHz | 8D | 234,208 MHz | 13C |
| 202,928 MHz | 9A | 235,776 MHz | 13D |
| 204,640 MHz | 9B | 237,488 MHz | 13E |
| 206,352 MHz | 9C | 239,200 MHz | 13F |

Luisteren naar FM-radio (Modellen voor het V.K., Europa, Australië en Rusland)

U kunt afstemmen op een radiozender door de frequentie ervan op te geven of door een keuze te maken uit geregistreeerde radiozenders.



Als de radio geen goede ontvangst krijgt, moet u de richting van de DAB/FM-antenne aanpassen.

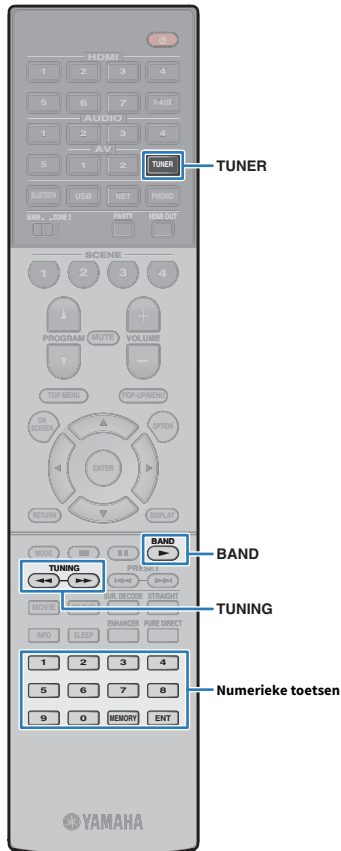

Een ontvangstfrequentie selecteren

1 Druk op TUNER om “TUNER” als de signaalbron te selecteren.

2 Druk op BAND om de FM-band te selecteren.



3 Gebruik de volgende toetsen om een frequentie in te stellen.

TUNING: De frequentie verlagen/verhogen. Houd de toets ongeveer een seconde ingedrukt om automatisch naar zenders te zoeken.

Numerieke toetsen: Geef rechtstreeks een frequentie op. Als u bijvoorbeeld 98.50 MHz wilt selecteren, drukt u op “9”, “8”, “5” en “0” (of ENT).



“TUNED” gaat branden als het toestel een signaal van een FM/AM-zender ontvangt.

“STEREO” gaat branden als het toestel een stereo FM-radiosignaal ontvangt.



“Wrong Station!” verschijnt als u een frequentie opgeeft die buiten het ontvangstbereik ligt.



U kunt voor FM-radio-ontvangst schakelen tussen “Stereo” (stereo) en “Mono” (mono) via “FM Mode” (p.104) in het menu “Option”. Als de signaalontvangst voor een FM-radiozender niet stabiel is, kan het helpen om over te schakelen naar mono.

Favoriete FM-zenders registreren (voorkeuzezenders)

U kunt tot 40 FM-zenders registreren als voorkeuzezenders. Wanneer u zenders hebt geregistreerd, kunt u gemakkelijk hierop afstemmen door het voorkeuzenummer te selecteren.



Met "Auto Preset" (p.77) kunt u automatisch FM-zenders met een sterk signaal registreren.

■ Een radiozender registreren

Selecteer handmatig een radiozender en registreer deze als een voorkeuzezender.

1 Volg "Een ontvangstfrequentie selecteren" (p.67) om af te stemmen op de gewenste radiozender.

2 Houd MEMORY een paar seconden ingedrukt.

Wanneer u voor het eerst een zender registreert, wordt de geselecteerde radiozender geregistreerd met het voorkeuzenummer "01". Daarna wordt elke geregistreerde radiozender geregistreerd onder het volgende lege voorkeuzenummer na het laatst geregistreerde nummer.



Voorkeuzenummer



Als u een voorkeuzenummer voor registratie wilt selecteren, drukt u na afstemming op de gewenste radiozender eenmaal op MEMORY. Druk op PRESET om een voorkeuzenummer te selecteren en druk vervolgens nogmaals op MEMORY.



"Empty" (niet in gebruik) of de geregistreerde frequentie

■ Een voorkeuzezender selecteren

Stem af op een geregistreerde radiozender door het voorkeuzenummer te selecteren.

1 Druk op TUNER om "TUNER" als de signaalbron te selecteren.

2 Druk op BAND om de FM-band te selecteren.

3 Druk herhaaldelijk op PRESET om de gewenste radiozender te selecteren.

U kunt ook rechtstreeks een voorkeuzenummer (01 tot 40) invoeren door de Numerieke toetsen te gebruiken nadat u één keer op PRESET hebt gedrukt.



- "No Presets" wordt weergegeven als er geen radiozenders zijn geregistreerd.
- "Wrong Num." verschijnt als er een ongeldig nummer wordt ingevoerd.
- "Empty" verschijnt als er een voorkeuzenummer wordt opgegeven dat niet in gebruik is.



Gebruik "Clear Preset" om voorkeuzezenders te wissen "Clear All Preset" (p.77).

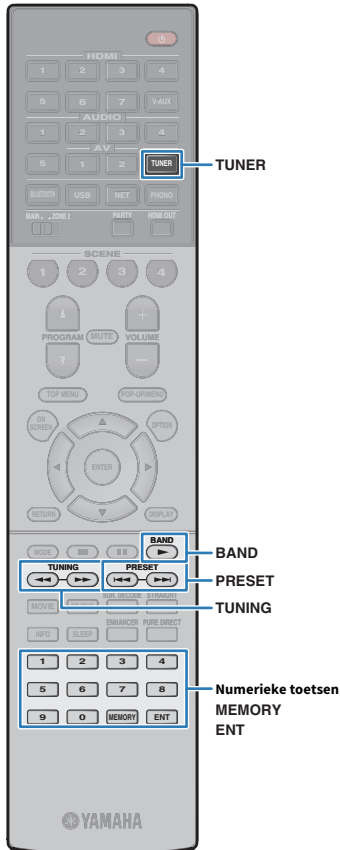

Radio Data System afstemmen

(Alleen voor het V.K., Europa en Rusland)

Radio Data System is een systeem voor gegevensoverdracht dat door FM-zenders in een groot aantal landen wordt gebruikt. Het toestel kan diverse soorten RDS (Radio Data System) gegevens ontvangen, zoals “Program Service”, “Program Type”, “Radio Text” en “Clock Time”, wanneer het toestel is afgestemd op een Radio Data System-zender.

■ De informatie Radio Data Systemweergegeven

1 Stem af op de gewenste Radio Data System-zender.



Wij raden u aan om “Auto Preset” te gebruiken om af te stemmen op de Radio Data System (RDS) zenders (p.77).

2 Druk op INFO.

Telkens wanneer u op de toets drukt, wordt een ander onderdeel weergegeven.



Naam onderdeel

Na 3 seconden wordt de bijbehorende informatie voor het weergegeven onderdeel weergegeven.



Informatie

| | |
|------------------------|---------------------------------------|
| Program Service | Naam programmaservice |
| Program Type | Type van het huidige programma |
| Radio Text | Informatie over het huidige programma |
| Clock Time | Huidige tijd |
| DSP Program | Naam geluidsmodus |

| | |
|----------------------|--------------|
| Audio Decoder | Naam decoder |
| Frequency | Frequentie |



“Program Service”, “Program Type”, “Radio Text” en “Clock Time” worden niet weergegeven als de zender de Radio Data System-service niet verstrekt.

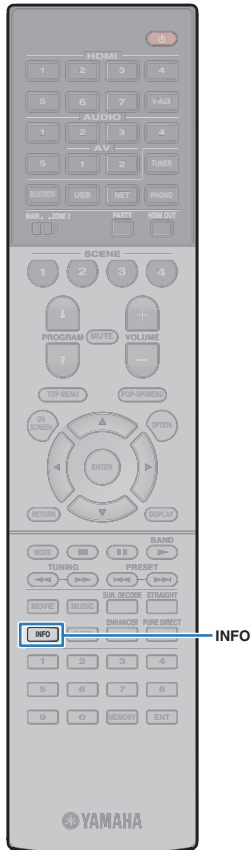

De radio op de tv bedienen

U kunt op de tv de radio-informatie bekijken of een radiozender selecteren.

- 1 Druk op TUNER om “TUNER” als de signaalbron te selecteren.

Het afspeelscherm wordt weergegeven op de tv.

Afspeelscherm

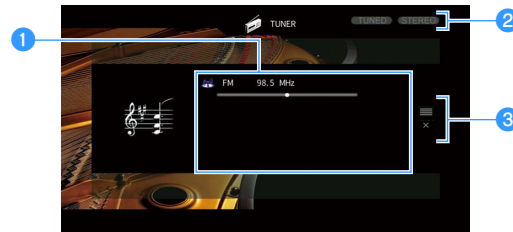

1 Informatie over radiozender

Geeft de informatie over de geselecteerde radiozender weer, zoals de geselecteerde band (DAB/FM) en frequentie.

Als u afstemt op een Radio Data System-zender (p.76), worden de Radio Data System-gegevens (“Program Service”, “Program Type,” “Radio Text” en “Clock Time”) ook weergegeven.

2 TUNED/STEREO-indicators

“TUNED” gaat branden bij het ontvangen van een signaal van een radiozender. “STEREO” gaat branden wanneer er een stereo-radiosignaal wordt ontvangen.

3 Bedieningsmenu

Druk op cursortoets (▷) en gebruik vervolgens cursortoetsen (Δ/▽) om een item te selecteren. Druk op ENTER om de selectie te bevestigen.

| Menu | Functie |
|-------------------|---|
| Browse | Gaat naar het bladerscherm (lijst met voorkeuzenders). |
| Screen Off | Sluit de schermweergave en geeft de achtergrond weer. Druk op een van de menu-toetsen om het scherm weer weer te geven. |

Bladerscherm



1 Lijst met voorkeuzenders

Geeft de lijst met voorkeuzenders weer. Gebruik cursortoetsen om een voorkeuzender te selecteren en druk op ENTER om er op af te stemmen.

2 Voorkeuzenummer

3 Bedieningsmenu

Druk op cursortoets (▷) en gebruik vervolgens cursortoetsen (Δ/▽) om een item te selecteren. Druk op ENTER om de selectie te bevestigen.

| Menu | Submenu | Functie |
|--------------------|------------------|---|
| | Memory | Registreert de huidige zender onder het in de lijst geselecteerde voorkeuzenummer. |
| Utility | Auto Preset | Registreert automatisch FM-radiozenders met sterke signalen (maximaal 40 zenders). |
| | Clear Preset | Wist de in de lijst geselecteerde voorkeuzender. |
| | Clear All Preset | Wist alle voorkeuzenders. |
| 1 Page Up | | Gaat naar de vorige/volgende pagina van de lijst. |
| 1 Page Down | | Gaat naar de vorige/volgende pagina van de lijst. |
| Now Playing | | Gaat naar het afspeelscherm. |
| Screen Off | | Sluit de schermweergave en geeft de achtergrond weer. Druk op een van de menu-toetsen om het scherm weer weer te geven. |



Alleen Radio Data System-zenders worden automatisch opgeslagen met “Auto Preset”.

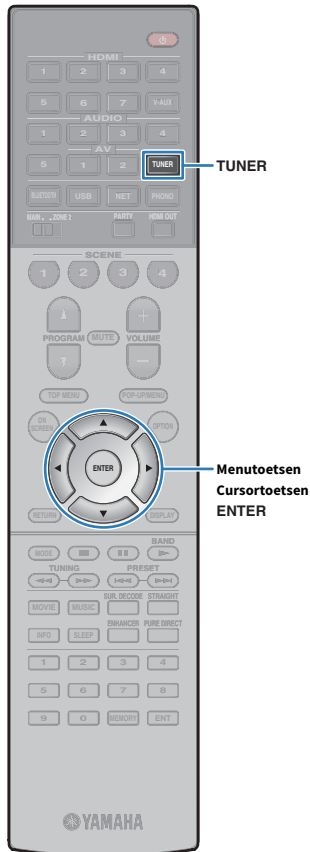

Muziek weergeven via Bluetooth

U kunt muziekbestanden die zijn opgeslagen op een Bluetooth-apparaat (zoals smartphones) weergeven op het toestel. U kunt ook genieten van audio die wordt afgespeeld op het toestel via een Bluetooth luidspreker/hoofdtelefoon.

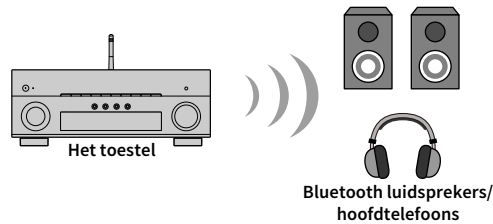
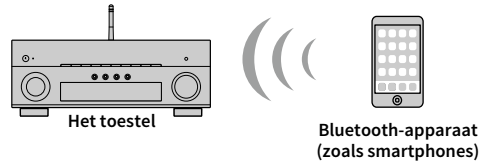
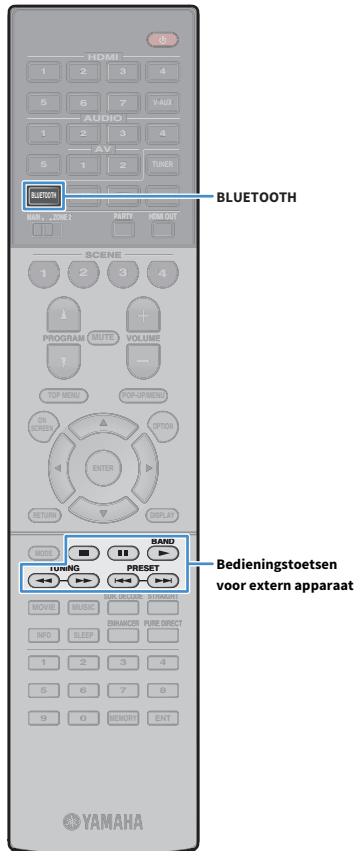

- Als u de Bluetooth functie wilt gebruiken, stelt u “Bluetooth” (p.127) in het menu “Setup” in op “On”.
- U kunt geen Bluetooth verbindingen maken met een Bluetooth apparaat (zoals een smartphone) en tegelijkertijd met een Bluetooth luidspreker/hoofdtelefoon.
- Zet de draadloze antenne recht op draadloze verbinding te maken met een Bluetooth apparaat. Zie “De draadloze antenne voorbereiden” (p.37) voor details.



Zie voor meer informatie over ondersteunde Bluetooth-apparaten, “Ondersteunde apparaten en bestandsindelingen” (p.153).

Muziek van Bluetooth-apparaat weergeven op het toestel

Volg onderstaande procedure om een Bluetooth-verbinding tot stand te brengen tussen een Bluetooth-apparaat (zoals smartphones) en het toestel en speel via het toestel muziek af die op het Bluetooth-apparaat is opgeslagen.



Het toestel ondersteunt geen videoweergave via Bluetooth.

- 1 Druk op BLUETOOTH om “Bluetooth” als de signaalbron te selecteren.
- 2 Selecteer op het Bluetooth-apparaat het toestel (netwerknnaam van het toestel) in de lijst met beschikbare apparaten.

Er wordt een verbinding tussen het Bluetooth-apparaat en het toestel tot stand gebracht.

Als de wachtwoord sleutel vereist is, voert u het nummer “0000” in.

- 3 Selecteer op het Bluetooth-apparaat een lied en start het afspelen.

Het afspeelscherm (naam van de artiest, albumnaam en titel van het nummer) wordt op de tv weergegeven.



- Als het toestel een eerder aangesloten Bluetooth-apparaat detecteert, dan maakt het toestel automatisch na stap 1 verbinding met het Bluetooth-apparaat. Om een andere Bluetooth-verbinding tot stand te brengen, moet u eerst de huidige Bluetooth-verbinding beëindigen.
- Om de Bluetooth-verbinding te beëindigen, voert u een van de volgende handelingen uit.
 - Voer op het Bluetooth-apparaat de handeling uit om de verbinding te beëindigen.
 - Selecteer op het toestel een andere signaalbron dan “Bluetooth”.
 - Selecteer “Disconnect” in “Audio Receive” (p.114) in het menu “Setup”.
- U kunt de bedieningstoetsen voor extern apparaat (▶, ■, ◀, ◀◀, ▶▶) op de afstandsbediening gebruiken om de weergave te bedienen.

Genieten van audio met een Bluetooth luidspreker/hoofdtelefoon

Volg de procedure hieronder om een Bluetooth verbinding tot stand te brengen tussen een Bluetooth luidspreker/hoofdtelefoon en het toestel en genieten van audio die wordt weergegeven door het toestel via een Bluetooth luidspreker/hoofdtelefoon.



Als u deze functie wilt gebruiken, stelt u “Transmitter” (p.127) in het menu “Setup” in op “On”.

- 1 Gebruik de signaalkeuzetoetsen (behalve BLUETOOTH) om een onderdeel te selecteren.
- 2 Druk op ON SCREEN.
- 3 Gebruik de cursortoetsen en ENTER om “Setup” → “Bluetooth” → “Audio Send” → “Device Search” te selecteren en dan “OK”.

De lijst van beschikbare Bluetooth apparaten (BD-adressen) wordt weergegeven.

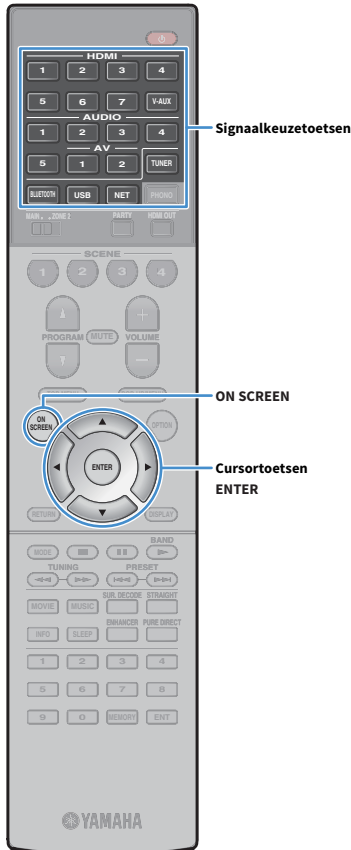
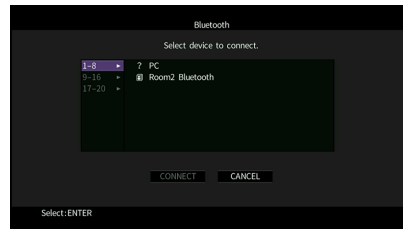

- 4 Gebruik de cursortoetsen en ENTER om de gewenste Bluetooth luidspreker/hoofdtelefoon aan te vinken.

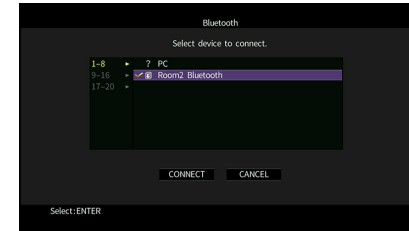

Het vinkje geeft aan welk Bluetooth apparaat op dit moment geselecteerd is.

- 5 Terwijl de Bluetooth luidspreker/hoofdtelefoon in de koppelingsmodus staat, moet u de cursortoetsen gebruiken om “CONNECT” te selecteren en dan op ENTER drukken.

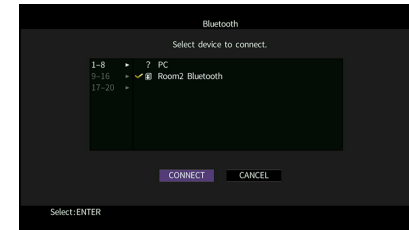

Wanneer de verbindingprocedure voltooid is, zal audio die wordt afgespeeld op het toestel worden gereproduceerd via de Bluetooth luidspreker/hoofdtelefoon.

- 6 Druk op ON SCREEN om het menu te sluiten.



Om de Bluetooth verbinding af te sluiten, moet u de handeling voor het loskoppelen uitvoeren op de Bluetooth luidspreker/hoofdtelefoon.



- AirPlay en DSD-audio kunnen niet worden gebruikt.
- Wanneer Pure Direct voor rechtstreeks afspelen is ingeschakeld, kunnen er geen andere signaalbronnen worden gebruikt dan de netwerkbronnen en USB.

Muziek afspelen van een USB-opslagapparaat

U kunt muziekbestanden die zijn opgeslagen op een USB-opslagapparaat weergeven op het toestel.

Het toestel ondersteunt USB-apparaten voor massaopslag (FAT16- of FAT32-indeling).



Zie "Ondersteunde apparaten en bestandsindelingen" (p.153) voor meer informatie over weer te geven bestandsindelingen.

Een USB-opslagapparaat aansluiten

1 Sluit het USB-opslagapparaat aan op de USB-aansluiting.

Het toestel (voorzijde)

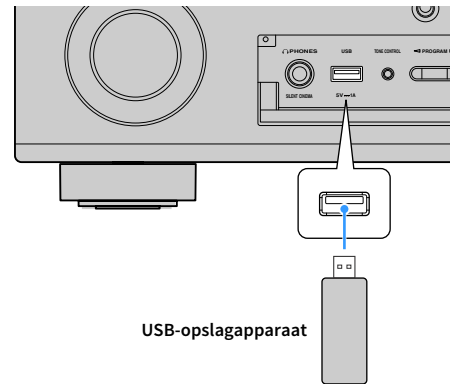

USB-opslagapparaat



Als een USB-opslagapparaat veel gegevensbestanden bevat, kan het laden ervan lang duren. In dit geval wordt "Loading..." op het display op het voorpaneel weergegeven.



- Stop weergave van het USB-opslagapparaat voordat u het loskoppelt van de USB-aansluiting.
- Sluit een USB-opslagapparaat direct aan op de USB-aansluiting van het toestel. Gebruik geen verlengkabels.
- Het toestel kan geen USB-apparatuur opladen wanneer het uit (stand-by) staat.

Weergeven van de inhoud van een USB-opslagapparaat

Volg de procedure hieronder om de inhoud van het USB-opslagapparaat te bedienen en het afspelen te starten.

U kunt het USB-geheugenapparaat bedienen met het menu dat op het tv-scherm wordt weergegeven.

1 Druk op USB om "USB" als de signaalbron te selecteren.

Het bladerscherm wordt weergegeven op de tv.



Als er wordt afgespeeld op uw USB-opslagapparaat wordt het afspeelscherm weergegeven.



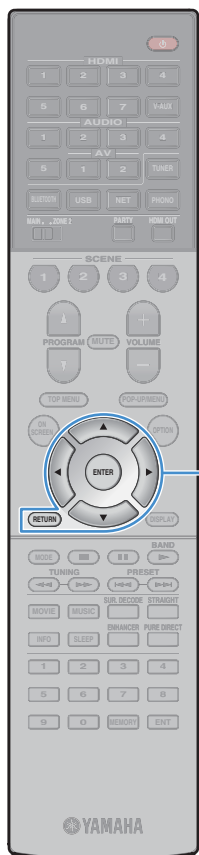

Menu-toetsen
Cursortoetsen
ENTER
RETURN

2 Gebruik de cursortoetsen om een onderdeel te selecteren en druk op ENTER.

Als er een nummer is geselecteerd, wordt de weergave gestart en wordt het afspeelscherm weergegeven.

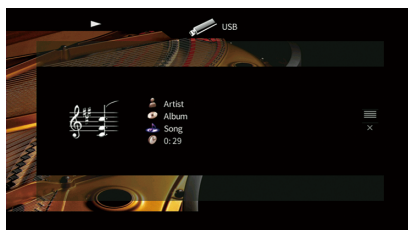

- Druk op RETURN om terug te gaan naar het vorige scherm.
- Om terug te keren naar het bovenste scherm wanneer u de menu's gebruikt op het bladerscherm, moet u RETURN ingedrukt houden.
- U kunt geen bestanden selecteren die niet door het toestel worden ondersteund.
- Als het toestel een aantal bestanden detecteert die niet worden ondersteund (zoals afbeeldingen en verborgen bestanden) tijdens het weergeven, stopt het weergeven automatisch.

Bladerscherm



1 Statusindicators

Geven de huidige instellingen voor shuffle/herhalen (p.82) en de weergavestatus (zoals play/pause) weer.

2 Lijstnaam

3 Lijst met inhoud

Geeft de lijst met inhoud van het USB-opslagapparaat weer. Gebruik de cursortoetsen om een item te selecteren en druk op ENTER om de selectie te bevestigen.

4 Aantal onderdelen/totaal

5 Bedieningsmenu

Druk op de cursortoets (▷) en gebruik vervolgens de cursortoetsen (△/▽) om een item te selecteren. Druk op ENTER om de selectie te bevestigen.

| Menu | Funcie |
|----------------------|--|
| 1 Page Up | Gaat naar de vorige/volgende pagina van de lijst. |
| 1 Page Down | |
| 10 Pages Up | Gaat 10 pagina's vooruit/terug. |
| 10 Pages Down | |
| Return | Gaat terug naar de lijst op een hoger niveau. |
| Now Playing | Gaat naar het afspeelscherm. |
| Screen Off | Sluit de schermweergave en geeft de achtergrond weer. Druk op een van de menu-toetsen om het scherm weer te geven. |

■ Afspeelscherm

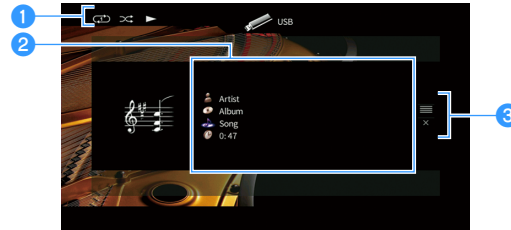
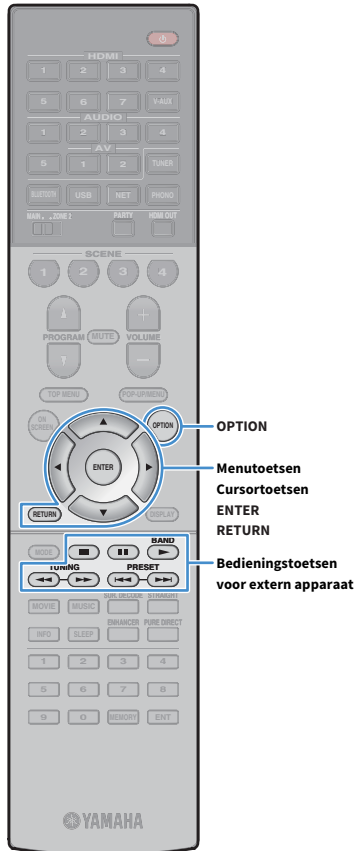

1 Statusindicatoren

Geven de huidige instellingen voor shuffle/herhalen (p.82) en de weergavestatus (zoals play/pause) weer.

2 Weergave-informatie

Geeft de naam van de artiest, de naam van het album, de titel van het nummer en de verstreken tijd weer.

Gebruik de cursortoetsen om informatie die gescrolt kan worden te selecteren.

3 Bedieningsmenu

Druk op de cursortoets (>) en gebruik vervolgens de cursortoetsen (Δ/▽) om een item te selecteren. Druk op ENTER om de selectie te bevestigen.

| Menu | Functie |
|-------------------|--|
| Browse | Gaat naar het bladerscherm. |
| Screen Off | Sluit de schermweergave en geeft de achtergrond weer. Druk op een van de menu-toetsen om het scherm weer te geven. |



U kunt de bedieningstoetsen voor extern apparaat (▶, ■, ■■, ◀, ▶▶) op de afstandsbediening gebruiken om de weergave te bedienen.

■ Instellingen voor shuffle/herhalen

U kunt de instellingen voor shuffle/herhalen voor afspelen van de inhoud van een USB-opslagapparaat configureren.

1 Wanneer “USB” als de signaalbron is geselecteerd, drukt u op OPTION.

2 Gebruik de cursortoetsen om “Shuffle” (Shuffle) of “Repeat” (Repeat) te selecteren en druk op ENTER.



- Druk tijdens menuhandelingen op RETURN als u wilt terugkeren naar het vorige scherm.
- Met tekst tussen haakjes worden indicators op de display op het voorpaneel aangegeven.

3 Gebruik de cursortoetsen (</>) om een instelling te selecteren.

| Item | Instelling | Functie |
|--------------------------|------------|--|
| Shuffle (Shuffle) | Off (Off) | Zet de functie afspelen in willekeurige volgorde uit. |
| | On (On) | Speelt nummers in het huidige album (map) in willekeurige volgorde af. “∞” wordt op het tv-scherm weergegeven. |
| Repeat (Repeat) | Off (Off) | Zet de functie herhalen uit. |
| | One (One) | Speelt het huidige nummer herhaaldelijk af. “1” wordt op het tv-scherm weergegeven. |
| | All (All) | Speelt alle nummers in het huidige album (map) herhaaldelijk af. “∞” wordt op het tv-scherm weergegeven. |

4 Druk op OPTION om het menu af te sluiten.

Muziek afspelen van mediaservers (pc's/NAS)

U kunt muziekbestanden die zijn opgeslagen op uw pc of met DLNA compatibele NAS afspelen op het toestel.



- Om deze functie te kunnen gebruiken, moeten het toestel en uw pc verbonden zijn met dezelfde router (p.37). U kunt in “Network” (p.134) in het menu “Information” controleren of de netwerkparameters (zoals het IP-adres) correct aan het toestel zijn toegewezen.
- De audio kan worden onderbroken als de draadloze netwerkverbinding wordt gebruikt. Gebruik in dat geval een de bekabelde netwerkverbinding.



Zie “Ondersteunde apparaten en bestandsindelingen” (p.153) voor meer informatie over weer te geven bestandsindelingen.

Instelling media delen

Voor het afspelen van muziekbestanden die zijn opgeslagen op uw pc of met DLNA compatibele NAS moet u eerst de instelling voor het delen van media op elke muziekserver configureren.

■ Voor een pc waarop Windows Media Player is geïnstalleerd

De instelprocedure kan verschillen, afhankelijk van de pc en de versie van Windows Media Player (de volgende procedure geeft een voorbeeld voor Windows Media Player 12).

- 1 Start Windows Media Player 12 op op uw pc.
- 2 Selecteer “Stream” en vervolgens “Turn on media streaming”.
- 3 Klik op “Turn on media streaming”.
- 4 Selecteer “Allowed” in de vervolgkeuzelijst naast de modelnaam van het toestel.
- 5 Klik op “OK” om af te sluiten.

■ Voor een pc of een NAS waarop andere DLNA-serversoftware is geïnstalleerd

Raadpleeg de handleiding voor het apparaat of de software en configureer de instellingen voor het delen van media.

Weergave van pc-muziekinhoud

Volg de procedure hieronder om de muziek inhoud van de pc te bedienen en het afspelen te starten.

U kunt de pc/NAS bedienen met het menu dat op het tv-scherm wordt weergegeven.

1 Druk herhaaldelijk op NET om “SERVER” als signaalbron te selecteren.

Het bladerscherm wordt weergegeven op de tv.

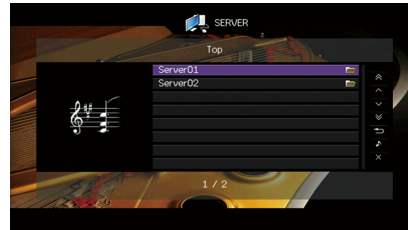

Als er op uw pc een muziekbestand wordt afgespeeld dat vanaf het toestel is geselecteerd, wordt het afspeelscherm weergegeven.

2 Gebruik de cursortoetsen om een muziekserver te selecteren en druk op ENTER.

3 Gebruik de cursortoetsen om een onderdeel te selecteren en druk op ENTER.

Als er een nummer is geselecteerd, wordt de weergave gestart en wordt het afspeelscherm weergegeven.

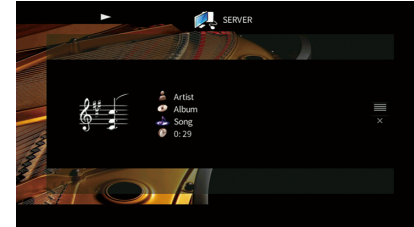

- Druk op RETURN om terug te gaan naar het vorige scherm.
- Om terug te keren naar het bovenste scherm wanneer u de menu's gebruikt op het bladerscherm, moet u RETURN ingedrukt houden.
- U kunt geen bestanden selecteren die niet door het toestel worden ondersteund.
- Als het toestel een aantal bestanden detecteert die niet worden ondersteund (zoals afbeeldingen en verborgen bestanden) tijdens het weergeven, stopt het weergeven automatisch.

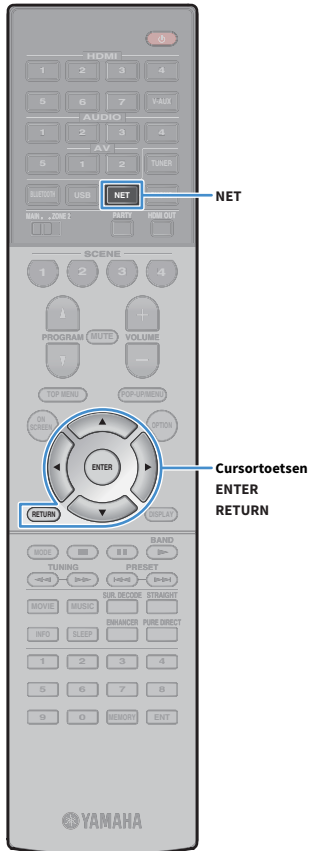

Bladerscherm

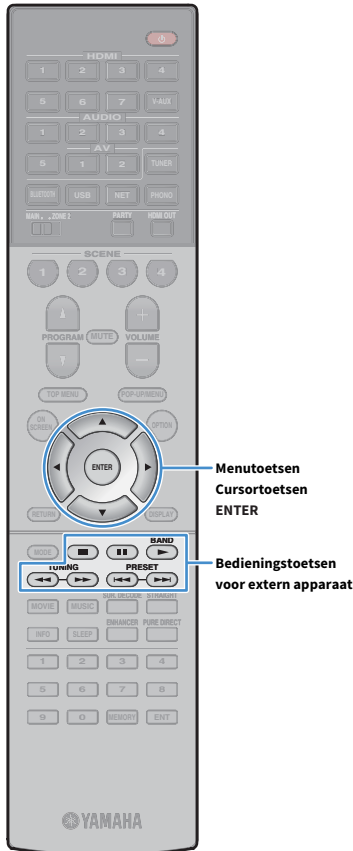

1 Statusindicators

Geven de huidige instellingen voor shuffle/herhalen (p.86) en de weergavestatus (zoals play/pause) weer.

2 Lijstnaam

3 Lijst met inhoud

Geeft de lijst met pc-inhoud weer. Gebruik de cursortoetsen om een item te selecteren en druk op ENTER om de selectie te bevestigen.

4 Aantal onderdelen/ totaal

5 Bedieningsmenu

Druk op de cursortoets (>) en gebruik vervolgens de cursortoetsen (Δ/∇) om een item te selecteren. Druk op ENTER om de selectie te bevestigen.

| Menu | Functie |
|----------------------|--|
| 1 Page Up | Gaat naar de vorige/volgende pagina van de lijst. |
| 1 Page Down | |
| 10 Pages Up | Gaat 10 pagina's vooruit/terug. |
| 10 Pages Down | |
| Return | Gaat terug naar de lijst op een hoger niveau. |
| Now Playing | Gaat naar het afspeelscherm. |
| Screen Off | Sluit de schermweergave en geeft de achtergrond weer. Druk op een van de menu-toetsen om het scherm weer te geven. |

Afspeelscherm

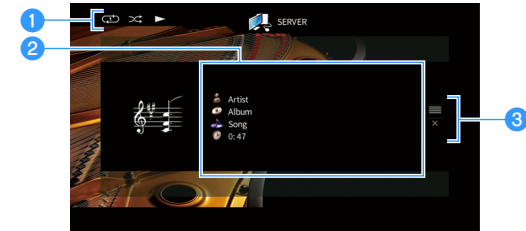

1 Statusindicators

Geven de huidige instellingen voor shuffle/herhalen (p.86) en de weergavestatus (zoals play/pause) weer.

2 Weergave-informatie

Geeft de naam van de artiest, de naam van het album, de titel van het nummer en de verstreken tijd weer.

Gebruik de cursortoetsen om informatie die gescrold kan worden te selecteren.

3 Bedieningsmenu

Druk op de cursortoets (>) en gebruik vervolgens de cursortoetsen (Δ/∇) om een item te selecteren. Druk op ENTER om de selectie te bevestigen.

| Menu | Functie |
|-------------------|--|
| Browse | Gaat naar het bladerscherm. |
| Screen Off | Sluit de schermweergave en geeft de achtergrond weer. Druk op een van de menu-toetsen om het scherm weer te geven. |



- U kunt de bedieningstoetsen voor extern apparaat op de afstandsbediening gebruiken om de weergave te bedienen (sommige functies werken mogelijk niet afhankelijk van de pc/NAS).
- U kunt ook een met DLNA compatibele Digital Media Controller (DMC) gebruiken voor het bedienen van de weergave. Zie "DMC Control" (p.107) voor details.

■ Instellingen voor shuffle/herhalen

U kunt de instellingen voor shuffle/herhalen voor het afspelen van de muziekinhoud van de pc configureren.

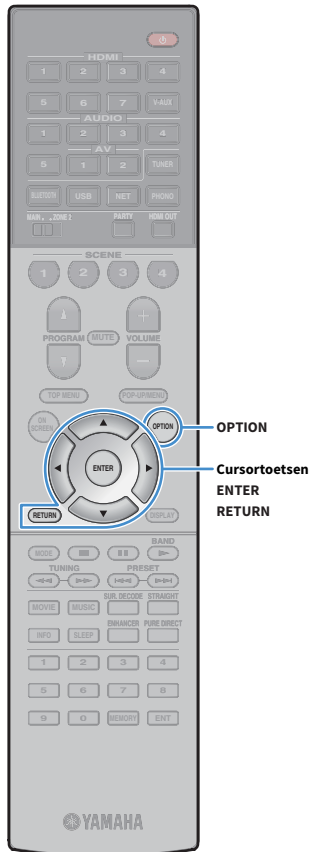



1 Wanneer “SERVER” als de signaalbron is geselecteerd, drukt u op **OPTION**.

2 Gebruik de cursortoetsen om “Shuffle” (Shuffle) of “Repeat” (Repeat) te selecteren en druk op **ENTER**.



- Druk tijdens menuhandelingen op **RETURN** als u wilt terugkeren naar het vorige scherm.
- Met tekst tussen haakjes worden indicators op de display op het voorpaneel aangegeven.

3 Gebruik de cursortoetsen (</>) om een instelling te selecteren.

| Item | Instelling | Funcctie |
|--------------------------|------------|---|
| Shuffle (Shuffle) | Off (Off) | Zet de functie afspelen in willekeurige volgorde uit. |
| | On (On) | Speelt nummers in het huidige album (map) in willekeurige volgorde af. “  ” wordt op het tv-scherm weergegeven. |
| Repeat (Repeat) | Off (Off) | Zet de functie herhalen uit. |
| | One (One) | Speelt het huidige nummer herhaaldelijk af. “  ” wordt op het tv-scherm weergegeven. |
| | All (All) | Speelt alle nummers in het huidige album (map) herhaaldelijk af. “  ” wordt op het tv-scherm weergegeven. |

4 Druk op **OPTION** om het menu af te sluiten.

Naar internetradio luisteren

U kunt luisteren naar internetradiozenders uit de hele wereld.



- Om deze functie te kunnen gebruiken, moet het toestel verbonden zijn met het internet (p.37). U kunt in “Network” (p.134) in het menu “Information” controleren of de netwerkparameters (zoals het IP-adres) correct aan het toestel zijn toegewezen.
- U kunt sommige internetradiozenders mogelijk niet ontvangen.
- Dit toestel maakt gebruik van de airable.Radio dienst. airable is een dienst die geleverd wordt door Tune In GmbH.
- Deze service kan zonder kennisgeving worden gestopt.
- Mapnamen hangen mede af van de gebruikte taal.

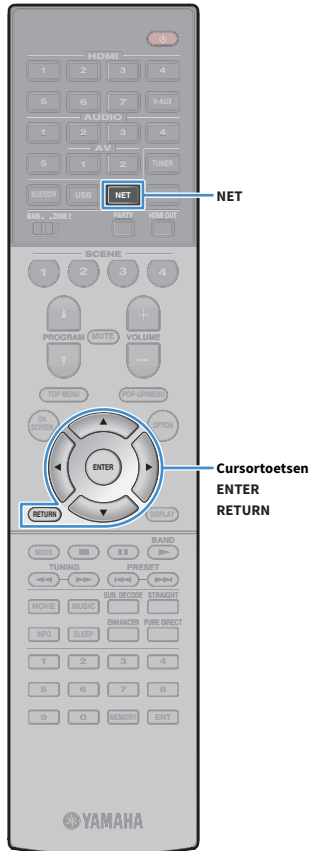

Internetradio weergeven

- 1 Druk herhaaldelijk op NET om “NET RADIO” als signaalbron te selecteren.

Het bladerscherm wordt weergegeven op de tv.

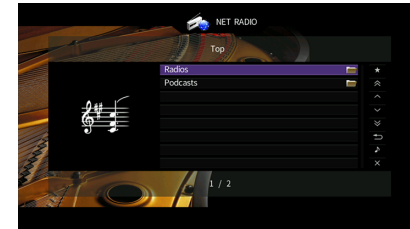

- 2 Gebruik de cursortoetsen om een onderdeel te selecteren en druk op ENTER.

Als er een internetradiozender is geselecteerd, wordt de weergave gestart en wordt het afspeelscherm weergegeven.

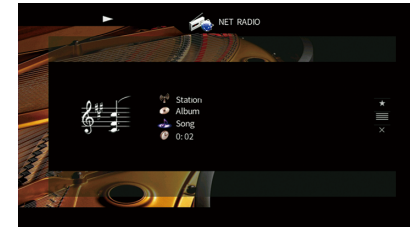

- Druk op RETURN om terug te gaan naar het vorige scherm.
- Om terug te keren naar het bovenste scherm wanneer u de menu's gebruikt op het bladerscherm, moet u RETURN ingedrukt houden.

Bladerscherm

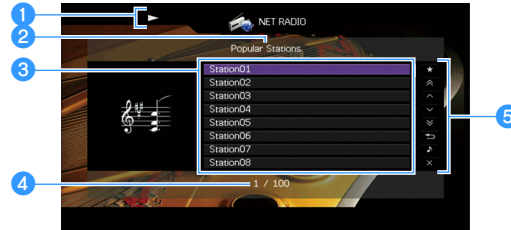
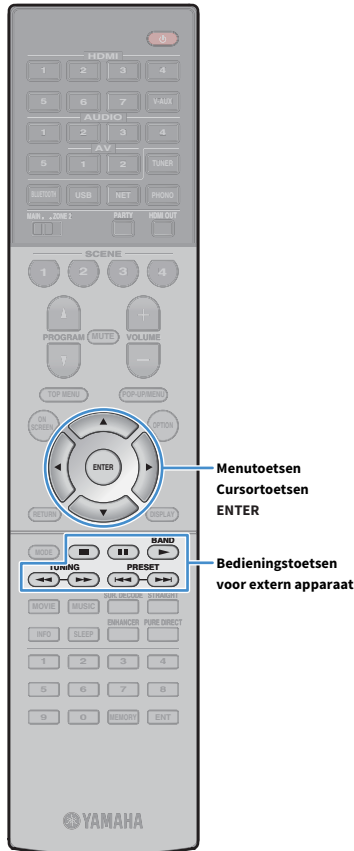

1 Weergave-indicator

2 Lijstnaam

3 Lijst met inhoud

Geeft de lijst met inhoud van internetradio weer. Gebruik de cursortoetsen om een item te selecteren en druk op ENTER om de selectie te bevestigen.

4 Aantal onderdelen/ totaal

5 Bedieningsmenu

Druk op de cursortoets (>) en gebruik vervolgens de cursortoetsen (Δ/∇) om een item te selecteren. Druk op ENTER om de selectie te bevestigen.

| Menu | Funcctie |
|---|--|
| Add to favorites (Remove from favorites) | Voegt de in de lijst geselecteerde zender toe aan, of verwijdert deze uit de map "Favorites" (p.89). |
| 1 Page Up | Gaat naar de vorige/volgende pagina van de lijst. |
| 1 Page Down | |
| 10 Pages Up | Gaat 10 pagina's vooruit/terug. |
| 10 Pages Down | |
| Return | Gaat terug naar de lijst op een hoger niveau. |
| Now Playing | Gaat naar het afspeelscherm. |
| Screen Off | Sluit de schermweergave en geeft de achtergrond weer. Druk op een van de menu-toetsen om het scherm weer te geven. |

Afspeelscherm



1 Weergave-indicator

2 Weergave-informatie

Geeft de naam van de zender, de naam van het album, de titel van het nummer en de verstreken tijd weer.

Gebruik de cursortoetsen (Δ/∇) om schuifbare informatie te selecteren.

3 Bedieningsmenu

Druk op de cursortoets (>) en gebruik vervolgens de cursortoetsen (Δ/∇) om een item te selecteren. Druk op ENTER om de selectie te bevestigen.

| Menu | Funcctie |
|-------------------------|--|
| Add to favorites | Voegt de huidige zender aan de map "Favorites" toe (p.89). |
| Browse | Gaat naar het bladerscherm. |
| Screen Off | Sluit de schermweergave en geeft de achtergrond weer. Druk op een van de menu-toetsen om het scherm weer te geven. |



- U kunt het afspelen stoppen met de bedieningstoets voor extern apparaat (■) op de afstandsbediening.
- Sommige informatie is mogelijk niet beschikbaar, afhankelijk van de zender.

Favoriete internetradiozenders registreren (Favorieten)

Door uw favoriete internetradiozenders in “Favorites” te registreren, kunt u snel toegang tot ze verkrijgen vanuit de map “Favorites” in het bladerscherm.



U kunt ook maximaal 40 favoriete items USB, Bluetooth en netwerkinhoud registreren als snelkoppelingen (p.96).

■ De zender registreren op het blader-/afspeelscherm

- 1 Selecteer de gewenste internetradiozender in het bladerscherm of begin met het afspelen ervan om het afspeelscherm weer te geven.
- 2 Druk op de cursortoets (▷) om “Add to favorites” te selecteren en druk op ENTER.

De geselecteerde zender wordt toegevoegd aan de map “Favorites”.

Radiozenders die als favorieten zijn geregistreerd, worden aangeduid met een “★”.

Bladerscherm



Om een zender die als favoriet is geregistreerd te verwijderen, moet u eerst de zender selecteren en dan “Remove from favorites”.

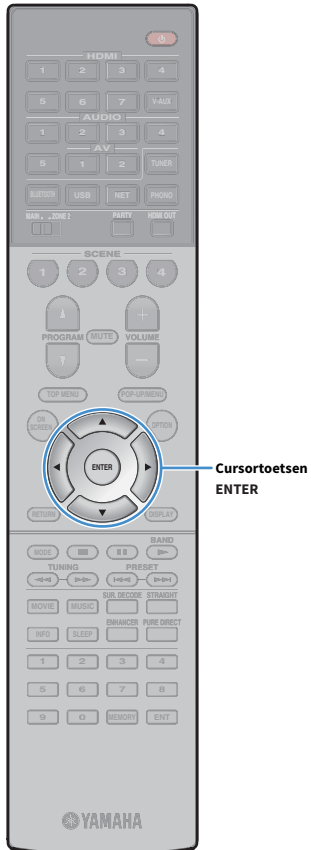

Afspelen van muziek van iTunes/iPhone met AirPlay

Met de functie AirPlay kunt u iTunes/iPhone-muziek via het netwerk weergeven op het toestel.

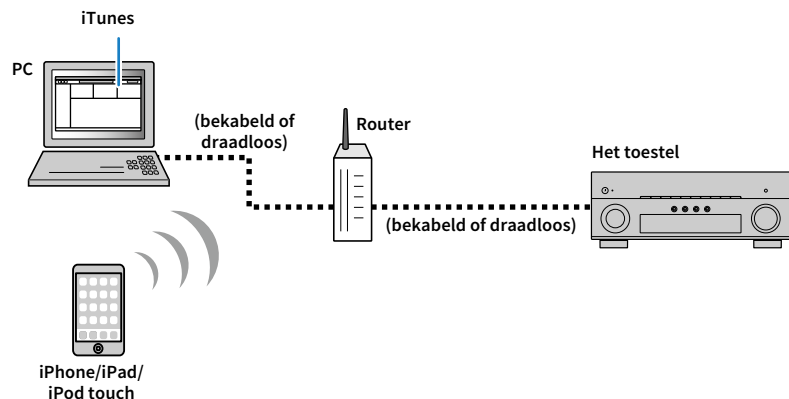

- Om deze functie te gebruiken, moeten het toestel en uw pc of iPhone op dezelfde router zijn aangesloten. U kunt in “Network” (p.134) in het menu “Information” controleren of de netwerkparameters (zoals het IP-adres) correct aan het toestel zijn toegewezen.
- Als u een meervoudige-SSID-router gebruikt, kan de toegang tot het toestel zijn beperkt afhankelijk van de SSID die wordt verbonden. Sluit de iPhone aan op de SSID die toegang kan verkrijgen tot het toestel.



- Zie “Ondersteunde apparaten en bestandsindelingen” (p.153) voor meer informatie over de ondersteunde iPhone-apparaten.
- U kunt de toegang tot het toestel beperken met het AirPlay-wachtwoord (p.99).

Weergave van iTunes/iPhone-muziekinhoud

Volg de procedure hieronder om iTunes/iPhone-muziekinhoud weer te geven op het toestel.

1 Schakel het toestel in en start iTunes op de pc of geef het weergavescherm weer op de iPhone.

Als de iTunes/iPhone het toestel herkent, wordt het pictogram AirPlay weergegeven.

iOS 10 (voorbeeld)

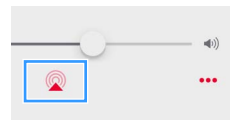

iOS 9 (voorbeeld)

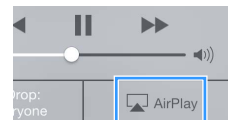

iTunes (voorbeeld)



Als het pictogram niet wordt weergegeven, controleert u of het toestel en pc/iPhone goed op de router zijn aangesloten.

2 Klik (tik) op de iTunes/iPhone op het pictogram AirPlay en selecteer het toestel (netwerknnaam van het toestel) als het audioweergaveapparaat.

3 Selecteer een nummer en start de weergave.

Het toestel selecteert automatisch “AirPlay” als de signaalbron en start de weergave.

Het afspeelscherm wordt weergegeven op de tv.



Het weergavescherm is alleen beschikbaar als de tv via HDMI op het toestel is aangesloten.



- U kunt het toestel automatisch inschakelen bij het starten van de weergave op iTunes of iPhone door “Network Standby” (p.125) in het menu “Setup” in te stellen op “On”.
- U kunt de netwerknaam (de naam van het toestel op het netwerk) die op iTunes/iPhone wordt weergegeven bewerken in “Network Name” (p.126) in het menu “Setup”.
- U kunt vanaf de iTunes/iPhone het volume van het toestel tijdens het weergeven aanpassen. Om de volumeknoppen vanaf iTunes/iPhone uit te schakelen, stelt u “Volume Interlock” (p.107) in het menu “Input” in op “Off”.

Let op

Als u de iTunes/iPhone-toetsen gebruikt om het volume te regelen, kan het volume onverwachts hard klinken. Hierdoor kunnen het toestel of de luidsprekers beschadigd raken. Als het volume plotseling toeneemt tijdens weergave, stopt u onmiddellijk de weergave op de iTunes/iPhone.



Menu-toetsen
Cursortoetsen
ENTER

Bedieningstoetsen
voor extern apparaat

Afspeelscherm

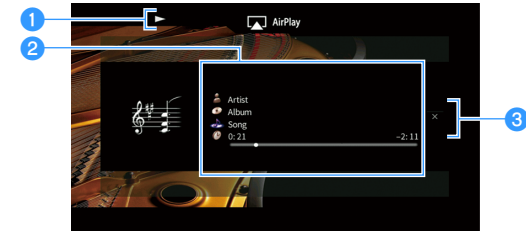

1 Weergave-indicator

2 Weergave-informatie

Geeft de naam van de artiest, de naam van het album, de titel van het nummer en de verstreken/resterende tijd weer.

Gebruik de cursortoetsen (Δ/∇) om schuifbare informatie te selecteren.

3 Bedieningsmenu

Druk op de cursortoets (\triangleright) om een item te selecteren. Druk op ENTER om de selectie te bevestigen.

| Menu | Functie |
|------------|---|
| Screen Off | Sluit de schermweergave en geeft de achtergrond weer. Druk op een van de menu-toetsen om het scherm weer te geven. |



U kunt de bedieningstoetsen voor extern apparaat (\blacktriangleright , \blacksquare , \blacksquare , \blacktriangleleft , \blacktriangleright) op de afstandsbediening gebruiken om de weergave te bedienen.

Muziek weergeven in meerdere ruimtes (multizone)

Met de multizonefunctie kunt u andere signaalbronnen weergeven in de ruimte waar het toestel is geïnstalleerd (hoofdzone) en een andere ruimte (Zone2).

Wanneer u bijvoorbeeld tv kijkt in uw woonkamer (hoofdzone), kan iemand anders in de studeerkamer naar de radio luisteren (Zone2).

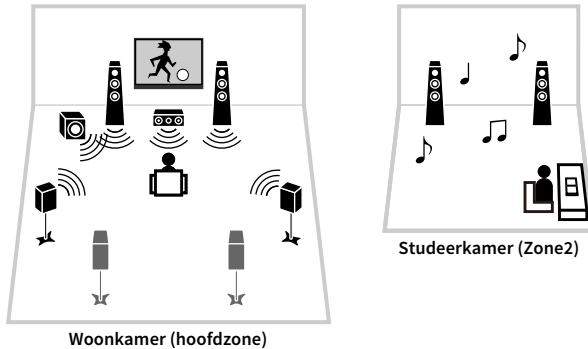

Digitale en analoge audiobronnen (inclusief FM/AM/DAB-radio) en Bluetooth, USB en netwerkbronnen kunnen worden weergegeven in Zone2. Om te luisteren naar weergave van een extern apparaat in Zone2, moet u het apparaat verbinden met de AUDIO-aansluitingen (AV 1-2 of de AUDIO 1-5-aansluitingen) van het toestel. De partymodus (p.95) stelt u in staat om dezelfde audio weer te laten geven in de hoofdzone als in Zone2, ongeacht het type audio-ingangssignaal.

Zone2 voorbereiden

Sluit het apparaat dat wordt gebruikt in Zone2 aan op het toestel. De aansluitmethode varieert afhankelijk van welke versterker wordt gebruikt (het toestel of een externe versterker).

Let op

- Haal het netsnoer van het toestel uit het stopcontact voordat u de luidsprekers of een externe versterker aansluit.
- Zorg dat de blootliggende draden van de luidsprekerkabel elkaar niet aanraken en niet in contact komt met de metalen onderdelen van het toestel. Hierdoor kunnen het toestel of de luidsprekers beschadigd raken. Als de luidsprekerkabels kortsluiting veroorzaken, wordt "Check SP Wires" op het display op het voorpaneel weergegeven wanneer het toestel wordt ingeschakeld.

De interne versterker van het toestel gebruiken

Sluit de luidsprekers die in Zone2 zijn geplaatst met luidsprekerkabels aan op het toestel. Zie "Zone2-luidsprekers aansluiten" (p.27) voor details.

Een externe versterker gebruiken

Sluit de externe versterker in Zone2 op het toestel aan met een stereo-plugkabel.

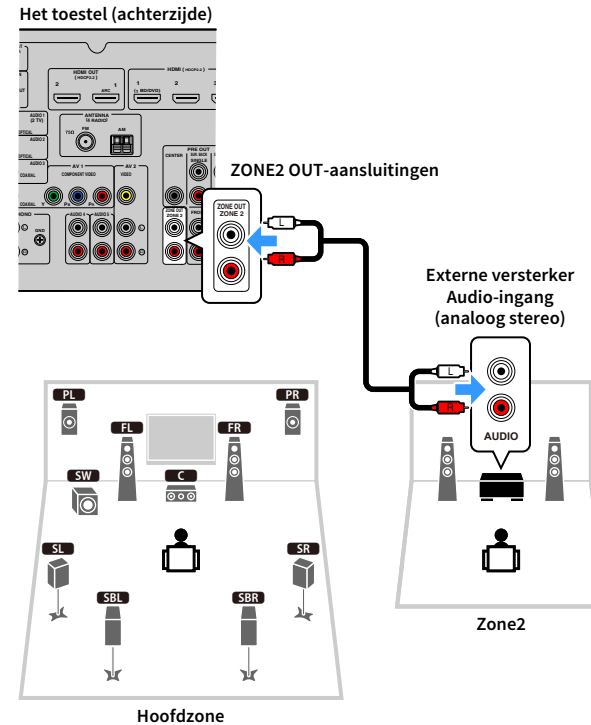

U kunt het volume aanpassen voor Zone2 weergegeven met het toestel. Wanneer u een externe versterker gebruikt met een eigen volumeregeling, moet u "Volume" (p.128) in het menu "Setup" instellen op "Fixed".

■ Het toestel bedienen vanuit Zone2 (externe aansluiting)

U kunt het toestel of externe apparaten bedienen vanuit Zone2 met de afstandsbediening van het apparaat in kwestie als u een Infrarood signaalontvanger/verzender aansluit op de REMOTE IN/OUT-aansluitingen van het toestel.

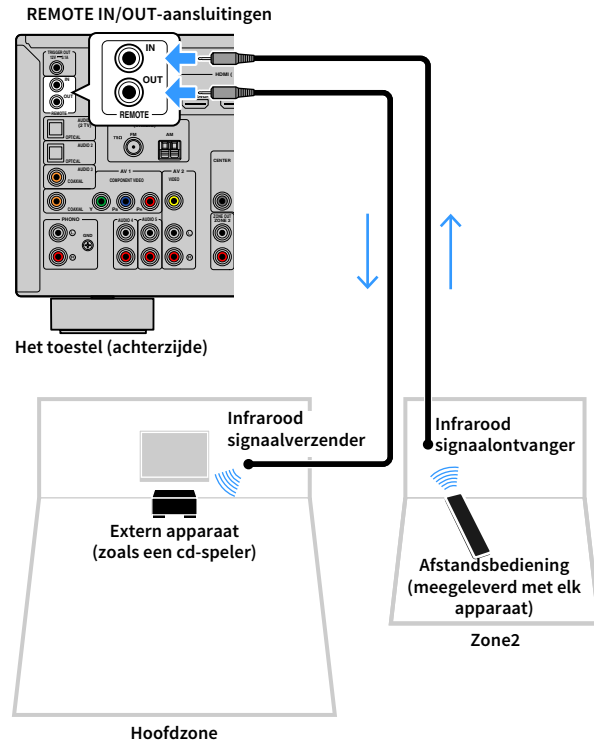

Externe verbindingen tussen Yamaha-producten

Een infrarood signaalverzender niet nodig als u Yamaha-producten gebruikt die externe aansluitingen ondersteunen, zoals het toestel. U kunt afstandsbedieningssignalen verzenden door de REMOTE IN/OUT-aansluitingen aan te sluiten op mono mini-jackkabels en een infrarood signaalontvanger.

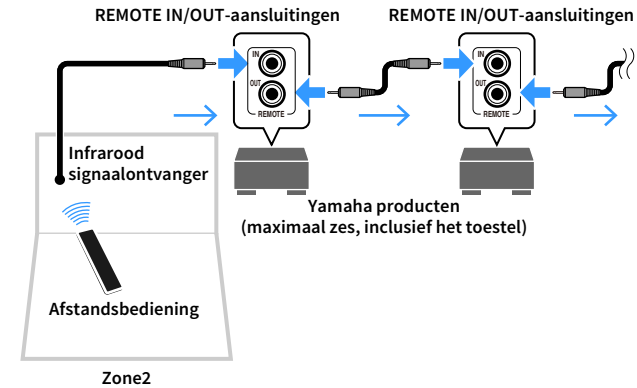

Zone2 bedienen

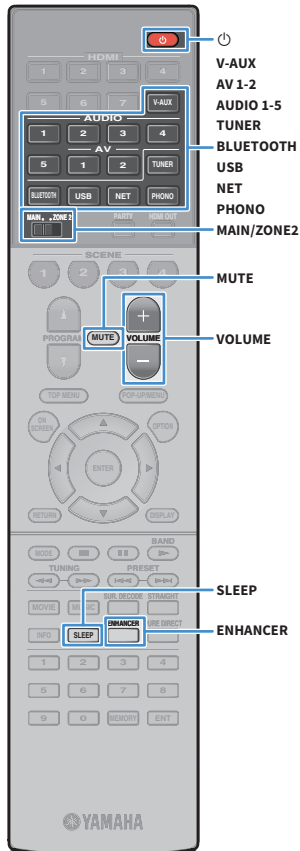

1 Stel MAIN/ZONE2 in op “ZONE2”.

2 Druk op (receiver aan/uit).

Telkens wanneer u op de toets drukt, wordt Zone2-weergave ingeschakeld of uitgeschakeld.

Als Zone2-weergave is ingeschakeld, gaat “ZONE2” branden op het display op het voorpaneel.

3 Gebruik de volgende toetsen om een signaalbron te selecteren.

AV 1-2: AV 1-2 (AUDIO)-aansluitingen

AUDIO 1-5: AUDIO 1-5-aansluitingen

TUNER: FM/AM-radio (behalve modellen voor het V.K., Europa, Australië en Rusland), DAB/FM-radio (V.K., Europa, Australië en Rusland)

BLUETOOTH: Bluetooth-verbinding (het toestel als een Bluetooth-receiver)

USB: USB-aansluiting (op het voorpaneel)

NET: NETWORK-bronnen (druk hier herhaaldelijk op om de gewenste netwerkbron te selecteren)

V-AUX: VIDEO AUX (AUDIO)-aansluitingen (op het voorpaneel)

PHONO: PHONO-aansluitingen



U kunt niet voor elke zone een exclusieve Bluetooth, USB- of netwerkbron selecteren. Als u bijvoorbeeld “SERVER” selecteert voor Zone2 terwijl “USB” is geselecteerd voor de hoofdzone, schakelt de signaalbron voor de hoofdzone ook naar “SERVER”.

4 Start de weergave op het externe apparaat of selecteer een radiozender.

Raadpleeg de handleiding voor het externe toestel.

Raadpleeg de bijbehorende pagina's voor details over de volgende bediening.

- Luisteren naar FM/AM-radio (Behalve modellen voor het V.K., Europa, Australië en Rusland) (p.67)
- Luisteren naar DAB-radio (Modellen voor het V.K., Europa, Australië en Rusland) (p.70)
- Luisteren naar FM-radio (Modellen voor het V.K., Europa, Australië en Rusland) (p.74)
- Muziek weergeven via Bluetooth (p.78)
- Muziek afspelen van een USB-opslagapparaat (p.80)
- Muziek afspelen van mediaservers (pc's/NAS) (p.83)
- Naar internetradio luisteren (p.87)
- Afspelen van muziek van iTunes/iPhone met AirPlay (p.90)



- De bediening op het scherm is niet beschikbaar voor Zone2. Gebruik het display van de afstandsbediening of de webbediening (p.97) om Zone2 te bedienen.
- AirPlay is alleen beschikbaar in Zone2 wanneer AirPlay-weergave actief is in de hoofdzone.



- Druk om de slaaptimer in te stellen (120 min, 90 min, 60 min, 30 min, uit) herhaaldelijk op SLEEP. De Zone2-weergave zal na een bepaalde tijd worden uitgeschakeld.
- Om het volume in Zone2 aan te passen, kunt u op VOLUME of MUTE drukken (wanneer de interne versterker wordt gebruikt).
- Om de Compressed Music Enhancer functie in te schakelen (p.66), drukt u op ENHANCER.
- De signaalbron voor Zone2 wordt automatisch omgeschakeld met de signaalbron die wordt geselecteerd voor de hoofdzone wanneer “Main Zone Sync” is geselecteerd als de signaalbron voor Zone2 met de webbediening (Web Control) (p.97) of AV CONTROLLER (p.8).
- Om DSD-audio weer te geven in Zone2, moet u “Main Zone Sync” selecteren als de signaalbron voor Zone2, of de partymodus gebruiken (p.95).
- Afhankelijk van de instelling van “Remote PROGRAM Key” (p.130), is het mogelijk dat PROGRAM Key ook beschikbaar zal zijn in Zone2.

Let op

- Om onverwachte ruis te vermijden, dient u geen DTS-cd's af te spelen in Zone2.

■ Genieten van dezelfde bron in meerdere ruimtes (partymodus)

Met de partymodus kunt u in Zone2 dezelfde muziek afspelen als in de hoofdzone. Tijdens de partymodus wordt stereoweergave automatisch geselecteerd voor alle zones. Gebruik deze functie als u muziek uit de hoofdzone wilt gebruiken als achtergrondmuziek voor een feestje in huis.

1 Druk op PARTY.

Elke keer dat u op de toets drukt, wordt de partymodus ingeschakeld of uitgeschakeld.

Als de partymodus is ingeschakeld, brandt “PARTY” op het display op het voorpaneel.



Als de partymodus niet werkt in Zone2, moet u “Party Mode Set” (p.129) in het menu “Setup” instellen op “Enable” (standaard).

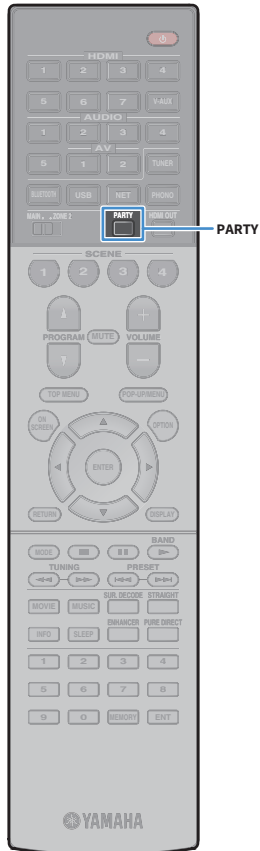

Favoriete items (snelkoppeling) registreren

U kunt tot 40 favoriete items van USB, Bluetooth, of het netwerk als snelkoppelingen registreren en ze rechtstreeks openen door de snelkoppelingnummers te selecteren.



- U kunt ook de functie “Favorites” gebruiken om internetradiozenders te registreren.
- Voor Bluetooth en AirPlay wordt alleen de signaalbron geregistreerd. Individuele inhoud kan niet worden geregistreerd.

Een item registreren

Selecteer een gewenst item en registreer het naar een snelkoppelingnummer.

1 Spaal een liedje of radiozender af die moet worden geregistreerd.

2 Druk op MEMORY.



Snelkoppelingnummer (knippert)



Om een snelkoppelingnummer waaronder het item moet worden geregistreerd te wijzigen, gebruikt u na stap 2 de Numerieke toetsen om het snelkoppelingnummer te selecteren.



“Empty” (niet in gebruik) of momenteel geregistreerd item

3 Druk op MEMORY om de registratie te bevestigen.

Een geregistreerd item oproepen

Roep een geregistreerd item op door het snelkoppelingnummer te selecteren.

1 Druk op BLUETOOTH, NET of USB.

2 Gebruik de Numerieke toetsen om een snelkoppelingnummer (01 tot 40) in te voeren.

U kunt ook PRESET op het voorpaneel gebruiken om een snelkoppeling te selecteren.



- Als geen items zijn geregistreerd, verschijnt “No Presets”.
- “Empty” verschijnt als er een voorkeuzenummer wordt opgegeven dat niet in gebruik is.
- In de volgende gevallen kan het geregistreerde item niet worden opgeroepen.
 - Er is geen USB-opslagapparaat met het geregistreerde item op dit toestel aangesloten.
 - Er is geen pc met het geregistreerde item op het netwerk aangesloten, of de pc staat uit.
 - De geregistreerde inhoud van het netwerk is tijdelijk onbeschikbaar of buiten werking.
 - Het geregistreerde item (bestand) is verwijderd of naar een andere locatie verplaatst.
 - Er kan geen BLUETOOTH-verbinding tot stand worden gebracht.
- Wanneer u muziekbestanden registreert die op een USB-opslagapparaat of een pc zijn opgeslagen, dan onthoudt dit toestel de relatieve positie van de muziekbestanden in de map. Als u enige muziekbestanden aan de map hebt toegevoegd of eruit hebt verwijderd, dan kan dit toestel het muziekbestand mogelijk niet goed oproepen. In dergelijke gevallen moeten de items opnieuw worden geregistreerd.
- De geregistreerde inhoud (songs en internetradiozenders) kan worden getoond als een lijst en gemakkelijk worden opgeroepen met MusicCast CONTROLLER (p.58) op uw mobiele apparaat.

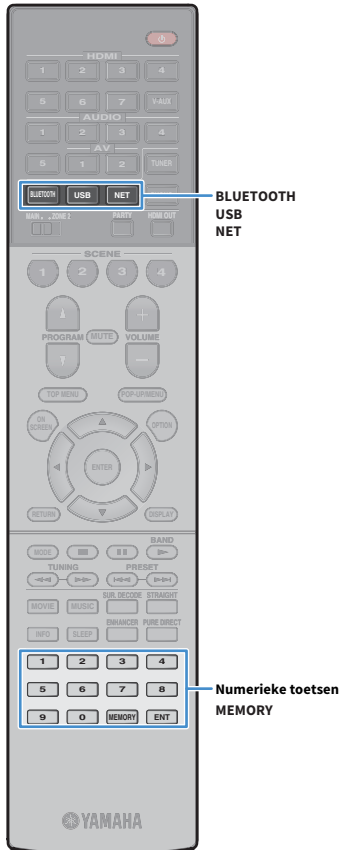

Het toestel bedienen vanuit een webbrowser (webbediening)

U kunt het toestel bedienen met het webbedieningsscherm dat wordt weergegeven in een webbrowser.

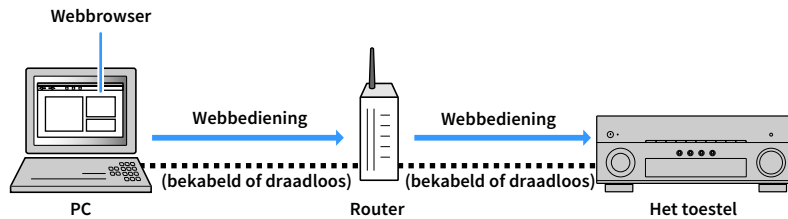

- Om deze functie te gebruiken, moeten het toestel en uw pc op dezelfde router zijn aangesloten.
- Bepaalde beveiligingssoftware die is geïnstalleerd op uw pc kan de toegang van het toestel tot uw pc blokkeren. In deze gevallen dient u de instellingen van de beveiligingssoftware op de juiste wijze te configureren.
- Om het webbedieningsscherm weer te geven of het toestel in te schakelen vanuit de webbediening terwijl het toestel in de stand-bymodus staat, stelt u "Network Standby" (p.99) in op "On".
- Wij raden u aan om een van de volgende webbrowsers te gebruiken.
 - Internet Explorer 11.x
 - Safari 9.x

1 Start de webbrowser.

2 Geef het IP-adres van het toestel op in de adresbalk van de webbrowser.

(Voorbeeld)

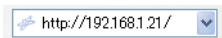

- U kunt het IP-adres van het toestel controleren in "Network" (p.134) in het menu "Information".
- U kunt het IP-adres van het toestel als bookmark vastleggen in de browser of een snelkoppeling maken (p.99) om later het webbedieningsscherm snel te kunnen openen. Als u echter een DHCP-server gebruikt, kan het IP-adres van het toestel veranderen iedere keer als het toestel wordt ingeschakeld.
- Als u het MAC-adresfilter hebt ingeschakeld (p.126), moet u het MAC-adres van uw pc opgeven zodat de pc toegang kan verkrijgen tot het toestel. Raadpleeg de bedieningsinstructies van uw pc voor meer informatie over hoe u het MAC-adres van uw pc kunt controleren.
- Met de app "AV CONTROLLER" voor smartphones/tablets, kunt u het toestel bedienen vanaf een iPhone, iPad, iPod touch of vanaf Android-apparaten (p.8).

Schermbestuur voor bovenste menu

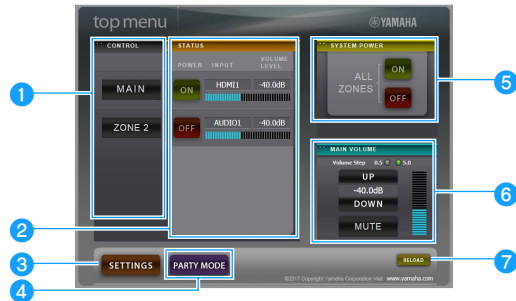

1 CONTROL

Gaat naar het bedieningsscherm voor de geselecteerde zone.

2 STATUS

Zet elke zone aan/uit of geeft de signaalbron en het ingestelde volumeniveau voor elke zone weer.

3 SETTINGS

Gaat naar het instellingenscherm.

4 PARTY MODE

Zet de partymodus aan/uit (p.95).

5 SYSTEM POWER

Zet alle zones aan/uit.

6 MAIN VOLUME

Past het volume aan of dempt de audioweergave voor de hoofdzone. U kunt ook de stappen voor de volumeregeling selecteren.

7 RELOAD

Laadt de huidige status van het toestel opnieuw.

Bedieningsscherm



1 PLAY INFO

Selecteert een signaalbron of bedient de weergave voor de geselecteerde zone.

2 TOP MENU

Gaat naar het scherm voor het bovenste menu.

3 SCENE

Selecteert een scène voor de geselecteerde zone.

4 POWER

Zet de geselecteerde zone aan/uit.

5 VOLUME

Past het volume aan of dempt de audioweergave voor de geselecteerde zone. U kunt ook de stappen voor de volumeregeling selecteren.

6 RELOAD

Laadt de huidige status van het toestel opnieuw.



Volumeaanpassing voor meerdere zones is niet beschikbaar als er een externe versterker wordt gebruikt.

Instellingenschermb

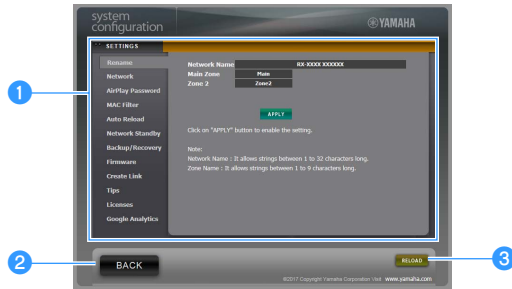

1 Rename

Bewerk de netwerknaam (de naam van het toestel in het netwerk) (p.126) of de naam van iedere zone (p.128). Klik op “APPLY” om de wijzigingen aan het toestel toe te passen.

Network

Selecteert de netwerkverbindingmethode (p.125) of configureert de netwerkparameters (zoals IP-adres) (p.125). Klik op “APPLY” om de wijzigingen aan het toestel toe te passen.

AirPlay Password

Stelt het wachtwoord in om toegang tot het toestel via AirPlay te beperken (p.90). Klik op “APPLY” om de wijzigingen aan het toestel toe te passen.

MAC Filter

Stelt het MAC-adresfilter (p.126) in om te verhinderen dat andere netwerkapparaten toegang krijgen tot het toestel. Klik op “APPLY” om de wijzigingen aan het toestel toe te passen.

Auto Reload

Schakelt automatisch opnieuw laden in/uit. Wanneer “Auto Reload” is “On” (ingeschakeld), laadt het webbedieningsschermb de status van het toestel iedere 5 seconden opnieuw.

Network Standby

Schakelt de netwerkstand-byfunctie in/uit (p.125).

Backup/Recovery

Maakt op de pc een back-up van de instellingen van het toestel of herstelt de instellingen van de back-up.

Firmware

Update de firmware van het toestel door gebruik te maken van de firmware die u op uw pc hebt gedownload.

Volg de instructies op het scherm om de firmwareupdate te starten.

Create Link

Maakt een snelkoppeling naar het gewenste bedieningsschermb.

Tips

Geeft tips weer voor het gebruik van webbediening.

Licenses

Geeft de licenties van de op het toestel gebruikte software weer.

Google Analytics

Toont een uitleg van de gegevens die verzameld worden door Google Analytics. Het verzamelen van de gegevens kan op elk moment worden ingeschakeld of uitgeschakeld.

2 BACK

Gaat naar het scherm voor het bovenste menu.

3 RELOAD

Laadt de huidige status van het toestel opnieuw.

Opmerking

- Als de netwerkinstellingen zijn gewijzigd, moet u misschien de browser opnieuw opstarten of opnieuw toegang verkrijgen tot het toestel.
- Zorg ervoor dat u de MAC-adressen van uw netwerkapparaten correct opgeeft als u het MAC-adresfilter gebruikt. Anders zal het toestel ontoegankelijk zijn vanaf uw netwerkapparaten zoals pc's en andere externe apparaten.
- Bedien het toestel niet tijdens het herstelproces, want dit kan resulteren in het onjuiste herstel van de instellingen. Als het herstel is voltooid, drukt u op “OK” om het toestel in de stand-bymodus te zetten.
- De back-up bevat geen gebruikersinformatie (zoals gebruikersaccount en wachtwoord) of toestel-specifieke informatie (zoals MAC-adres en IP-adres).
- Sommige tekens die zijn ingevoerd met een pc kunnen onjuist op het toestel verschijnen.

De huidige status weergeven

U kunt de huidige status (op dit moment geselecteerde signaalbron of DSP-programma) bekijken op het display op het voorpaneel of op de tv.

Informatie wisselen op de display op het voorpaneel

- 1 Druk herhaaldelijk op INFO om te kiezen tussen de diverse onderdelen op het display.



Naam onderdeel

Ongeveer 3 seconden nadat het onderdeel op het display is geselecteerd, zal de bijbehorende informatie verschijnen.



Informatie



Welke onderdelen beschikbaar zijn is afhankelijk van de geselecteerde signaalbron. Het weergegeven onderdeel kan ook afzonderlijk op elke signaalbron worden toegepast.

| Huidige signaalbron | Item |
|---------------------|--|
| HDMI 1-7 | |
| VIDEO AUX | |
| AV 1-2 | Input (naam signaalbron), DSP Program (naam geluidsmodus), Audio Decoder (naam decoder*) |
| AUDIO 1-5 | |
| PHONO | Frequency (frequentie), DSP Program (naam geluidsmodus), Audio Decoder (naam decoder*) |
| TUNER (AM/FM) | * (Alleen voor het V.K., Europa en Rusland) Radio Data System-gegevens zijn ook beschikbaar wanneer het toestel is afgestemd op een Radio Data System-zender (p.76). |
| TUNER (DAB) | Zie "De DAB-informatie weergeven" (p.72) voor details. |

| Huidige signaalbron | Item |
|---------------------|---|
| Bluetooth USB | Song (titel van nummer), Artist (naam van artiest), Album (naam van album), DSP Program (naam van geluidsmodus), Audio Decoder (naam decoder*) |
| SERVER AirPlay | Song (titel van nummer), Artist (naam van artiest), Album (naam van album), DSP Program (naam van geluidsmodus), Audio Decoder (naam decoder*), IP-adres, Ethernet MAC, Wi-Fi MAC |
| NET RADIO | Song (titel van nummer), Album (naam van album), DSP Program (naam van geluidsmodus), Audio Decoder (naam decoder*), IP-adres, Ethernet MAC, Wi-Fi MAC |
| MusicCast Link | DSP-programma (naam geluidsmodus), Audio Decoder (naam decoder*), IP-adres, Ethernet MAC, Wi-Fi MAC |

* De naam van de audiodecoder die momenteel is geactiveerd wordt weergegeven. Als geen audiodecoder is geactiveerd, verschijnt "Decoder Off".

De statusinformatie weergeven op de tv

- 1 Druk op DISPLAY.

De volgende informatie wordt weergegeven op de tv.

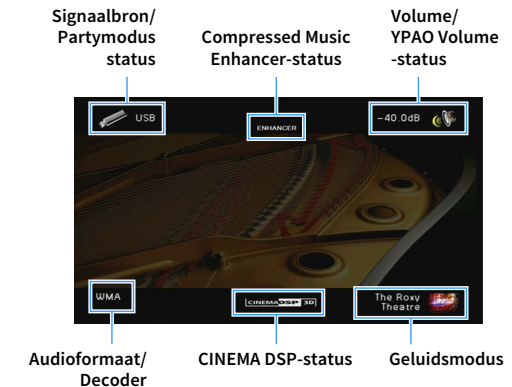

- 2 Druk op DISPLAY om de informatieweergave te sluiten.

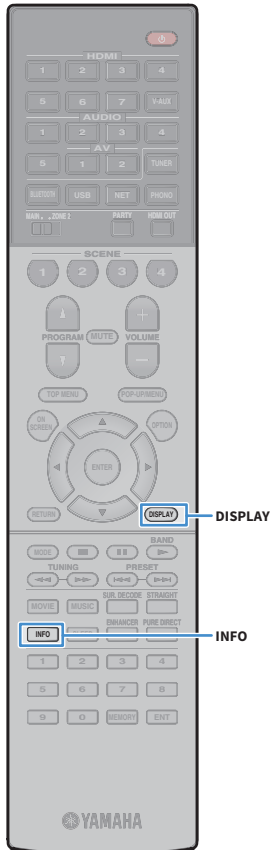

Weergave-instellingen configureren voor verschillende weergavebronnen (menu Option)

U kunt afzonderlijke weergave-instellingen configureren voor verschillende weergavebronnen. Dit menu is beschikbaar op het voorpaneel (of het tv-scherm) zodat u de instellingen tijdens het weergeven eenvoudig kunt configureren.

1 Druk op OPTION.

Display op het voorpaneel



Tv-scherm

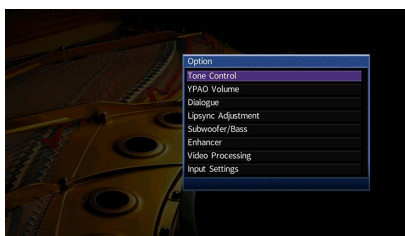

2 Gebruik de cursortoetsen om een onderdeel te selecteren en druk op ENTER.



Druk tijdens menuhandelingen op RETURN als u wilt terugkeren naar het vorige scherm.

3 Gebruik de cursortoetsen (◀/▶) om een instelling te selecteren.

4 Druk op OPTION om het menu af te sluiten.

Onderdelen van het menu Option



- Welke onderdelen beschikbaar zijn is afhankelijk van de geselecteerde signaalbron.
- Met tekst tussen haakjes worden indicators op de display op het voorpaneel aangegeven.
- Standaard instellingen zijn onderstreept.

| Item | Funcctie | Pagina | |
|--|---|---|-----|
| Tone Control (Tone Control) | Hiermee past u apart het niveau van het bereik van de hoge tonen en dat van de lage tonen aan. | 102 | |
| YPAO Volume (YPAO Volume) | YPAO Volume (YPAO Vol.) | Schakelt YPAO Volume in of uit. | 102 |
| | Adaptive DRC (A.DRC) | Past het dynamische bereik (van maximum naar minimum) automatisch samen met het volumeniveau aan. | 102 |
| Dialogue (Dialog) | Dialogue Level (Dialog Lvl) | Past het volume van dialooggeluid aan. | 102 |
| | DTS Dialogue Control (DTS Dialog) | Past het volume van gesproken tekst aan bij weergave van DTS:X-materiaal. | 103 |
| | Dialogue Lift (Dialog Lift) | Past de waargenomen hoogte van dialooggeluid aan. | 103 |
| Lipsync Adjustment (Lipsync Adj.) | Regelt de vertraging tussen de weergegeven video en audio. | 103 | |
| Subwoofer/Bass (Subwoofer/Bass) | Subwoofer Trim (SW.Trim) | Stelt het volume van de subwoofer nauwkeurig in. | 103 |
| | Extra Bass (Extra Bass) | Schakelt Extra Bass in of uit. | 103 |
| Enhancer (Enhancer) | Schakelt Compressed Music Enhancer in of uit. | 103 | |
| Video Processing (Video Process.) | Schakelt de instellingen voor videosignaalverwerking in of uit die zijn geconfigureerd in het menu "Setup". | 104 | |
| Input Settings (Input Settings) | Input Trim (In.Trim) | Corrigeert volumeverschillen tussen signaalbronnen. | 104 |
| | Video Out (V.Out) | Selecteert een video dat met de geselecteerde audiobron moet worden afgespeeld. | 104 |
| FM Mode (FM Mode) | Hiermee schakelt u tussen stereo en mono voor FM-ontvangst. | 104 | |
| Init Scan (Init Scan) | (Alleen modellen voor het V.K., Europa, Australië en Rusland) | | 70 |
| | Voert een beginscan uit voor DAB-radio-ontvangst. | | |
| Tune AID (Tune AID) | (Alleen modellen voor het V.K., Europa, Australië en Rusland) Controleert de ontvangststerkte van elk DAB-kanaallabel. | | 73 |

| Item | Functie | Pagina |
|--------------------------|--|--------|
| Shuffle (Shuffle) | Configureert de shuffle-instelling voor het USB-opslagapparaat (p.82), of de mediaserver (p.86). | — |
| Repeat (Repeat) | Configureert de herhaalinstelling voor het USB-opslagapparaat (p.82), of de mediaserver (p.86). | — |

■ Tone Control (Tone Control)

Hiermee past u apart het niveau van het bereik van de hoge tonen (Treble) en dat van de lage tonen (Bass) aan.

Keuzes

Treble (Treble), Bass (Bass)

Instelbereik

-6,0 dB tot 0,0 dB tot +6,0 dB, *in stappen van 0,5 dB



- Wanneer zowel “Treble” als “Bass” zijn ingesteld op 0,0 dB, zal de melding “Bypass” verschijnen.
- Als u een extreme waarde instelt, is het mogelijk dat geluiden niet overeenkomen met die van andere kanalen.

Aanpassen met de knoppen op het voorpaneel

- ① Druk op TONE CONTROL om “Treble” of “Bass” te selecteren.
- ② Druk op PROGRAM om een aanpassing in te stellen.

■ YPAO Volume (YPAO Volume)

Schakelt YPAO Volume of Adaptive DRC in of uit.

YPAO Volume (YPAO Vol.)

Schakelt YPAO Volume in of uit. Als YPAO Volume is ingeschakeld, worden de hoge en lage frequenties automatisch aangepast aan het volume zodat u zelfs met een laag volume kunt genieten van natuurlijke geluiden.

Instellingen

| | |
|------------------|---------------------------|
| <u>Off (Off)</u> | Schakelt YPAO Volume uit. |
| On (On) | Schakelt YPAO Volume in. |



- YPAO Volume werkt effectief nadat de meetresultaten van “Auto Setup” al zijn opgeslagen (p.42).
- Wij raden aan om zowel YPAO Volume en Adaptive DRC in te schakelen als u op laag volume of 's nachts aan het luisteren bent.

Adaptive DRC (A.DRC)

Past het dynamische bereik (van maximum naar minimum) automatisch samen met het volumeniveau aan. Als dit is ingesteld op “On”, is het nuttig als u 's nachts met een laag volume luistert.

Instellingen

| | |
|------------------|--|
| <u>Off (Off)</u> | Het dynamisch bereik wordt niet automatisch aangepast. |
| On (On) | Past het dynamisch bereik automatisch aan als YPAO Volume is ingeschakeld. |

Als “On” is geselecteerd, wordt het dynamische bereik smal bij een laag volume en breed bij een hoog volume.

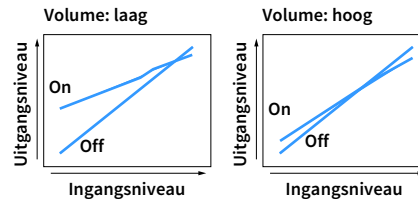

■ Dialogue (Dialog)

Past het volume of de waargenomen hoogte van dialooggeluid aan.

Dialogue Level (Dialog Lvl)

Past het volume van dialooggeluid aan. Als dialooggeluid niet duidelijk te horen is, kunt u het volume verhogen door deze instelling te verhogen.

Instelbereik

0 tot 3



Deze instelling is niet beschikbaar wanneer er DTS:X-materiaal wordt weergegeven, of wanneer de Dolby Surround of Neural:X-decoder in werking is.

DTS Dialogue Control (DTS Dialog)

Past het volume van gesproken tekst aan bij weergave van DTS:X-materiaal.

Instelbereik

0 tot 6



Deze instelling is alleen beschikbaar wanneer er DTS:X-materiaal wordt weergegeven dat ondersteuning biedt voor de DTS Dialogue Control functie.

Dialogue Lift (Dialog Lift)

Past de waargenomen hoogte van dialooggeluid aan. Als het lijkt of het dialooggeluid van onder het tv-scherm komt, kunt u de waargenomen hoogte verhogen door deze instelling te verhogen.



Deze instelling is alleen beschikbaar als aan een van de volgende voorwaarden wordt voldaan.

- Een van de geluidsprogramma's (behalve 2ch Stereo en 7ch Stereo) is geselecteerd wanneer aanwezigheidsluidsprekers worden gebruikt.
- Virtual Presence Speaker (VPS) (p.62) werkt.
(U hoort mogelijk dialooggeluid uit de surroundluidsprekers, afhankelijk van de luisterpositie.)

Instelbereik

0 t/m 5 (Hoe hoger de waarde, hoe hoger de plaats waar de stemmen vandaan lijken te komen.)

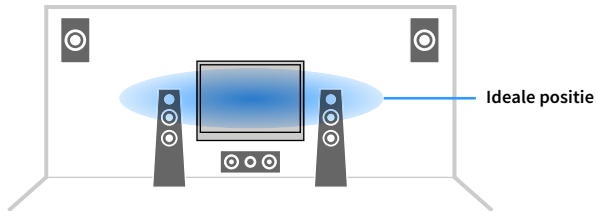

Lipsync Adjustment (Lipsync Adj.)

Regelt de vertraging tussen de weergegeven video en audio.

Instelbereik

0 ms tot 500 ms (in stappen van 1 ms)



Deze instelling is alleen beschikbaar wanneer "Delay Enable" (p.120) in het menu "Setup" menu is ingesteld op "Enable" (standaard).

Subwoofer/Bass (Subwoofer/Bass)

Pas het volume van de subwoofer of het basgeluid aan.

Subwoofer Trim (SW.Trim)

Stelt het volume van de subwoofer nauwkeurig in.

Instelbereik

-6,0 dB tot 0,0 dB tot +6,0 dB (in stappen van 0,5 dB)

Extra Bass (Extra Bass)

Schakelt Extra Bass in/uit. Wanneer Extra Bass is ingeschakeld, kunt u genieten van verbeterde basweergave, ongeacht de grootte van de voorluidsprekers en de aanwezigheid of afwezigheid van een subwoofer.

Instellingen

| | |
|-----------|--------------------------|
| Off (Off) | Schakelt Extra Bass uit. |
| On (On) | Schakelt Extra Bass in. |

Enhancer (Enhancer)

Schakelt de Compressed Music Enhancer in/uit (p.66)



- Deze instelling wordt afzonderlijk op elke signaalbron toegepast.
- U kunt ook ENHANCER op de afstandsbediening gebruiken om Compressed Music Enhancer in- of uit te schakelen (p.66).

Instellingen

| | |
|-----------|---|
| Off (Off) | Schakelt Compressed Music Enhancer uit. |
| On (On) | Schakelt Compressed Music Enhancer in. |

■ Video Processing (Video Process.)

Schakelt de instellingen voor videosignaalverwerking (resolutie en beeldverhouding) in of uit die zijn geconfigureerd via "Processing" (p.122) in het menu "Setup".

Instellingen

| | |
|-------------------------|--------------------------------------|
| <u>Direct (Direct)</u> | Schakelt videosignaalverwerking uit. |
| Processing (Processing) | Schakelt videosignaalverwerking in. |

■ Input Settings (Input Settings)

Configureert de signaalinstellingen.



Deze instelling wordt afzonderlijk op elke signaalbron toegepast.

Input Trim (In.Trim)

Corrigeert volumeverschillen tussen signaalbronnen. Als u hinder ondervindt van volumeverschillen bij het schakelen tussen signaalbronnen, gebruikt u deze functie om dat te corrigeren.

Instelbereik

-6,0 dB tot 0,0 dB tot +6,0 dB (in stappen van 0,5 dB)

Video Out (V.Out)

Selecteert een videosignaal dat met de geselecteerde audiosignaalbron wordt uitgevoerd.

Instellingen

| | |
|---|--|
| <u>Off (Off)</u> | Geeft geen videosignalen weer. |
| HDMI 1-7 (HDMI1-7), AV 1-2 (AV1-2), VIDEO AUX (V-AUX) | Geeft videosignalen weer via de corresponderende videoaansluitingen. |

■ FM Mode (FM Mode)

Hiermee schakelt u tussen stereo en mono voor FM-ontvangst.

Instellingen

| | |
|------------------------|------------------------------------|
| <u>Stereo (Stereo)</u> | Ontvangt FM-radio in stereogeluid. |
| Mono (Mono) | Ontvangt FM-radio in monogeluid. |

INSTELLINGEN

Signaalbronnen configureren (menu Input)

U kunt de signaalbroninstellingen wijzigen via het tv-scherm.

- 1 Druk op ON SCREEN.
- 2 Gebruik de cursortoetsen om “Input” te selecteren en druk op ENTER.

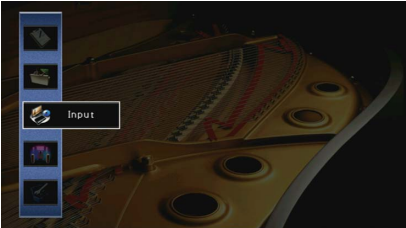

- 3 Gebruik de cursortoetsen (</>) om een signaalbron te selecteren die u wilt configureren en druk vervolgens op de cursortoets (Δ).

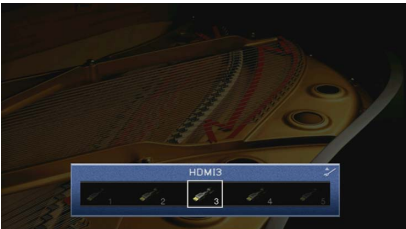

De signaalbron van het toestel wordt eveneens gewijzigd.



U kunt de signaalbron nog steeds wijzigen met de cursortoetsen (</>) na Stap 3.

- 4 Gebruik de cursortoetsen (Δ/∇) om een onderdeel te selecteren en druk op ENTER.



Druk tijdens menuhandelingen op RETURN als u wilt terugkeren naar het vorige scherm.

- 5 Gebruik de cursortoetsen om een instelling te selecteren en druk op ENTER.
- 6 Druk op ON SCREEN om het menu af te sluiten.

Onderdelen van het menu Input



- Welke onderdelen beschikbaar zijn is afhankelijk van de geselecteerde signaalbron.
- Standaard instellingen zijn onderstreept.

| Item | Functie | Pagina |
|---------------------------|---|--------|
| Rename/Icon Select | Wijzigt de naam en het pictogram van de signaalbron. | 106 |
| Audio In | Combineert de videoaansluiting van het geselecteerde ingangssignaal met een audioaansluiting van andere bronnen. | 106 |
| Decoder Mode | Bepaalt de indeling van digitale audioweergave op DTS. | 107 |
| Volume Interlock | Schakelt volumebediening in/uit vanaf iTunes/iPhone via AirPlay. | 107 |
| DMC Control | Bepaalt of een DLNA-compatibele Digital Media Controller (DMC) kan worden gebruikt voor het bedienen van de weergave. | 107 |

■ Rename/Icon Select

Wijzig de naam en het pictogram van de signaalbron die worden weergegeven op de display van het voorpaneel of het tv-scherm.

De volgende signaalbronnen kunnen geen andere namen of pictogrammen krijgen:

AirPlay

■ Instelprocedure

- 1 Gebruik de cursortoetsen (</>) om een pictogram te selecteren “Auto” of “Manual” en druk op de cursortoets (∇).

Als u “Auto” selecteert, maakt toestel automatisch een naam aan op basis van het aangesloten apparaat. Ga door naar Stap 3.



Deze stap is alleen beschikbaar wanneer “HDMI 1-7”, “AV 1”, “VIDEO AUX” of “AUDIO 1-3” is geselecteerd.

- 2 Gebruik de cursortoetsen (</>) om een pictogram te selecteren en druk op de cursortoets (∇).
- 3 Druk op ENTER om het scherm voor het bewerken van de naam te openen.
- 4 Gebruik de cursortoetsen en ENTER om de naam te wijzigen en selecteer “ENTER” om de invoer te bevestigen.

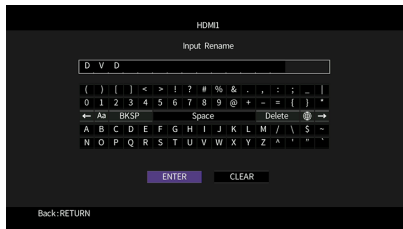

Selecteer “CLEAR” om de invoer te wissen.

- 5 Gebruik de cursortoetsen om “OK” te selecteren en druk op ENTER.



Als u de standaardinstelling wilt herstellen, selecteert u “RESET”.

- 6 Druk op ON SCREEN om het menu af te sluiten.

■ Audio In

Combineert de videoaansluiting van het geselecteerde ingangssignaal met een audioaansluiting van andere bronnen. Gebruik deze functie bijvoorbeeld in de volgende gevallen.

- Voor het aansluiten van een weergaveapparaat dat wel HDMI-videoweergave maar geen HDMI-audioweergave ondersteunt.
- Voor het aansluiten van een weergaveapparaat met componentvideoaansluitingen en analoge stereo aansluitingen (zoals gameconsoles)

Signaalbronnen

HDMI 1-7, AV 1-2

(Om audio te verzenden via een digitale optische aansluiting)

Selecteer “AUDIO 1” of “AUDIO 2” en sluit het apparaat aan op de corresponderende audio-aansluitingen van het toestel met een optisch digitale kabel.

(Om audio te verzenden via een digitale coaxiale aansluiting)

Selecteer “AUDIO 3” of “AV 1” en sluit het apparaat aan op de corresponderende audio-aansluitingen van het toestel met een coaxiaal digitale kabel.

(Om audio te verzenden via analoge audioaansluitingen)

Selecteer “AUDIO 4”, “AUDIO 5”, of “AV 2” en sluit het apparaat aan op de corresponderende audio-aansluitingen van het toestel met een stereo plugkabel.

Decoder Mode

Stelt de indeling van digitale audioweergave in op "DTS".

Als het toestel bijvoorbeeld geen DTS-audio detecteert en alleen ruis weergeeft, stelt u "Decoder Mode" in op "DTS".

Signaalbronnen

HDMI 1-7, VIDEO AUX, AV 1-2, AUDIO 1-3

Instellingen

| | |
|-------------|--|
| <u>Auto</u> | Selecteert automatisch een audio-indeling die past bij het ontvangen audiosignaal. |
| DTS | Selecteert alleen DTS. (Andere audiosignalen worden niet gereproduceerd.) |

Volume Interlock

Schakelt volumebediening in/uit vanaf iTunes/iPhone via AirPlay.

Signaalbronnen

AirPlay

Instellingen

| | |
|----------------|--|
| Off | Schakelt volumebediening vanaf iTunes/iPhone uit. |
| <u>Limited</u> | Schakelt volumebediening vanaf iTunes/iPhone binnen het beperkte bereik in. (-80 dB tot -20 dB en geluid uit (demping)). |
| Full | Schakelt volumebediening vanaf iTunes/iPhone over het volle bereik in. (-80 dB tot +16,5 dB en geluid uit (demping)) |

DMC Control

Bepaalt of een DLNA-compatibele Digital Media Controller kan worden gebruikt voor het bedienen van de weergave.

Signaalbron

SERVER

Instellingen

| | |
|---------------|---|
| Disable | Weergave kan niet worden bediend met DMC's. |
| <u>Enable</u> | Weergave kan worden bediend met DMC's. |



Een Digital Media Controller (DMC) is een apparaat dat andere netwerkapparaten kan bedienen via het netwerk. Als deze functie is ingeschakeld, kunt u de weergave van het toestel bedienen met DMC's (zoals Windows Media Player 12) op hetzelfde netwerk.

De functie SCENE configureren (menu Scene)

U kunt de instellingen van de functie SCENE (p.60) wijzigen via het tv-scherm.

- 1 Druk op ON SCREEN.
- 2 Gebruik de cursortoetsen om "Scene" te selecteren en druk op ENTER.

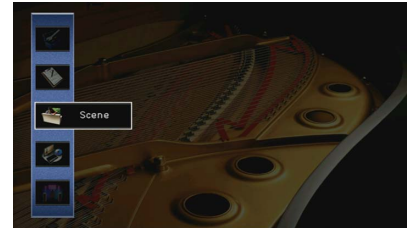

- 3 Gebruik de cursortoetsen (</>) om een scène te selecteren die u wilt configureren en druk vervolgens op de cursortoets (Δ).

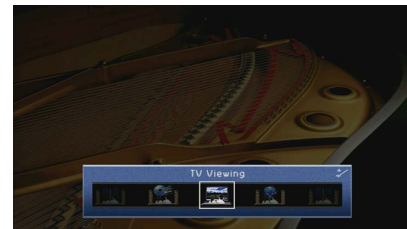

U kunt de scène nog steeds wijzigen met de cursortoetsen (</>) na Stap 3.

- 4 Gebruik de cursortoetsen (△/▽) om een onderdeel te selecteren en druk op ENTER.



- 5 Gebruik de cursortoetsen en druk op ENTER om de instelling te wijzigen .
- 6 Druk op ON SCREEN om het menu af te sluiten.

Onderdelen van het menu Scene

| Item | Functie | Pagina |
|--------------------|--|--------|
| Save | Registreert de huidige instellingen in de geselecteerde scène. | 108 |
| Load | Laadt de instellingen die zijn ingesteld voor de geselecteerde scène. U kunt ook de instellingen voor SCENE-linkweergave configureren of de scènetoewijzingen weergeven. | 108 |
| Rename/Icon Select | Wijzigt de naam en het pictogram van een scene. | 110 |
| Reset | Herstelt de standaardinstellingen voor de geselecteerde scene. | 110 |

Save

Registreert de huidige instellingen van het toestel (signaalbron (inclusief de geselecteerde radiozender of inhoud wanneer toegewezen), geluidsprogramma/surrounddecoder, Compressed Music Enhancer aan/uit en HDMI-uitgangsaansluiting) in de geselecteerde scène.



- Als u het toegewezen signaal van een scene hebt gewijzigd, moet u ook het externe apparaat wijzigen dat aan de overeenkomstige SCENE-toets is toegewezen (p.60).
- Wanneer de signaalbron NET, USB, of TUNER is, wordt de geselecteerde radiozender of inhoud toegewezen.

Load

Laadt de instellingen die zijn ingesteld voor de geselecteerde scène.

Selecteer “DETAIL” om de instelling voor SCENE-linkweergave te configureren of de scènetoewijzingen weer te geven.

Device Control

Roept een geselecteerde scène op en start de weergave daarvan op een extern apparaat dat via HDMI is aangesloten op het toestel. (SCENE-linkweergave)

Instellingen

| | |
|--------------|--|
| Off | Schakelt de SCENE-linkweergavefunctie uit. |
| HDMI Control | Schakelt SCENE-linkweergave via HDMI Control-signalen in. Selecteer deze instelling als een apparaat dat compatibel is met HDMI Control (zoals een bd/dvd-speler) is aangesloten op het toestel via HDMI. Als de tv compatibel is met HDMI Control, wordt deze ook ingeschakeld. |

Standaard

SCENE1, SCENE2: HDMI Control

SCENE3, SCENE4: Off



Voor de weergavebediening van een apparaat dat compatibel is met HDMI Control via SCENE-linkweergave, moet u “HDMI Control” in het menu “Setup” instellen op “On” en de instelling van de HDMI Control-link uitvoeren (p.155).

Detail

Hiermee selecteert u de onderdelen die u als de scènetoewijzingen wilt opnemen. U kunt ook de instellingen bekijken die momenteel aan de geselecteerde scène zijn toegewezen.

Als u onderdelen als de scènetoewijzingen wilt opnemen, gebruikt u de cursortoetsen om een onderdeel te selecteren en drukt u op ENTER om het vakje in te schakelen (of uit te schakelen als u het onderdeel niet wilt opnemen).

Als u bijvoorbeeld vaak het volume aanpast wanneer u tv kijkt maar 's nachts naar de radio luistert op een laag volume, verwijdert u "Volume" uit de toewijzingen van SCENE2 en neemt u "Volume" op in de toewijzingen van SCENE4.



De scènetoewijzingen kunnen betrekking hebben op radiozenders, of op inhoud op een geselecteerd USB-opslagapparaat, Bluetooth apparaat, of netwerkapparaat.

Inschakelen of uitschakelen



Keuzes

| | |
|---------------|--|
| Input | Input (p.59), Music Content*, Playback*, Station**, Listening** * Alleen wanneer "NET", "USB" of "Bluetooth" is geselecteerd. ** Alleen wanneer "TUNER" is geselecteerd. |
| HDMI Output | HDMI Output (p.59) |
| Mode | DSP Program (p.61), Enhancer (p.66) |
| Sound | Tone Control (p.102), YPAO Volume (p.102), Adaptive DRC (p.102), Extra Bass (p.103) |
| Surround | CINEMA DSP 3D Mode (p.121), Dialogue Lift (p.102), Dialogue Level (p.102), Subwoofer Trim (p.103) |
| Video | Video Mode (p.122) |
| Volume | Master Volume (p.59) |
| Lipsync | Lipsync (p.120), Delay (p.121) |
| Speaker Setup | PEQ Select (p.119) |

Standaard

Input, HDMI Output, Mode: geselecteerd

Sound, Surround, Video, Volume, Lipsync, Speaker Setup: niet geselecteerd

■ Weergeven van een radiozender of inhoud die is inbegrepen in de scènetoewijzingen automatisch weer te geven wanneer er op SCENE wordt gedrukt

- 1 Gebruik de cursortoetsen (</>) om een scène te selecteren die u wilt configureren en druk vervolgens op de cursortoets (Δ).
- 2 Gebruik de cursortoetsen (Δ/∇) om "Load" te selecteren en druk op ENTER.
- 3 Gebruik de cursortoetsen (</>) om "DETAIL" te selecteren en druk op ENTER.
- 4 Gebruik de cursortoetsen (Δ/∇) om "Input" te selecteren en druk op de cursortoets (▷).
- 5 Gebruik de cursortoetsen om "Playback" of "Listening" te selecteren en druk op ENTER.
Wanneer alleen "NET", "USB" of "Bluetooth" is geselecteerd, is "Playback" beschikbaar.
Wanneer alleen "TUNER" is geselecteerd, is "Listening" beschikbaar.
- 6 Gebruik de cursortoetsen om een instelling te selecteren en druk op ENTER.
- 7 Druk op ON SCREEN om het menu af te sluiten.

Rename/Icon Select

Wijzigt de scenenaam en het pictogram die worden weergegeven op de display van het voorpaneel of het tv-scherm.

Instelprocedure

- 1 Gebruik de cursortoetsen (</>) om een pictogram te selecteren en druk op de cursortoets (▽).



- 2 Druk op ENTER om het scherm voor het bewerken van de naam te openen.
- 3 Gebruik de cursortoetsen en ENTER om de naam te wijzigen en selecteer "ENTER" om de invoer te bevestigen.



Selecteer "CLEAR" om de invoer te wissen.

- 4 Gebruik de cursortoetsen om "OK" te selecteren en druk op ENTER.



Als u de standaardinstelling wilt herstellen, selecteert u "RESET".

- 5 Druk op ON SCREEN om het menu af te sluiten.

Reset

Herstelt de standaardinstellingen (p.60) van de geselecteerde scene.

De instellingen van geluidsprogramma's en surrounddecoders configureren (menu DSP Program)

U kunt de instellingen van de geluidsprogramma's en surrounddecoders wijzigen via het tv-scherm.

- 1 Druk op ON SCREEN.
- 2 Gebruik de cursortoetsen om "DSP Program" te selecteren en druk op ENTER.

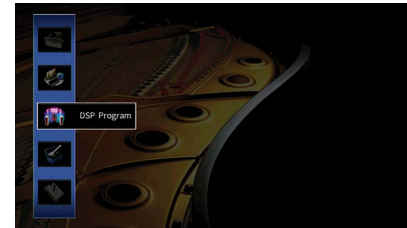

- 3 Gebruik de cursortoetsen (</>) om een geluidsprogramma te selecteren dat u wilt configureren en druk vervolgens op de cursortoets (△).

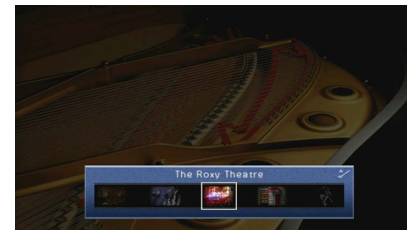

U kunt het geluidsprogramma nog steeds wijzigen met de cursortoetsen (</>) na Stap 3.

- 4** Gebruik de cursortoetsen (Δ/∇) om een onderdeel te selecteren en druk op ENTER.



- Druk tijdens menuhandelingen op RETURN als u wilt terugkeren naar het vorige scherm.
- Selecteer "Reset" om de standaardinstellingen voor het geselecteerde geluidsprogramma te herstellen.

- 5** Gebruik de cursortoetsen om een instelling te selecteren en druk op ENTER.

- 6** Druk op ON SCREEN om het menu af te sluiten.

Onderdelen van het menu DSP Program



- Beschikbare items verschillen naargelang het geselecteerde geluidsprogramma of de surrounddecoder.
- Standaard instellingen zijn onderstreept.

Instellingen voor geluidsprogramma's

| Item | Functie | Instellingen |
|------------------------------------|---|---|
| Decode Type | Selecteert een surrounddecoder voor gebruik in combinatie met het geselecteerde geluidsprogramma. | Auto <input checked="" type="checkbox"/> Dsur*, Neural:X, Neo:6 Cinema, Neo:6 Music* (* Alleen beschikbaar als "SURROUND DECODER" is geselecteerd) |
| DSP Level | Regelt het niveau van het geluidsveld. | -6 dB tot <u>0 dB</u> tot +3 dB Hoger om het geluidsveld te versterken, lager om het effect te verzwakken. |
| Initial Delay | Regelt de vertraging tussen het directe geluid en het gegenereerde aanwezigheidsgeluidsveld. | 1 ms tot 99 ms Hoger om het vertragingseffect te versterken, lager om het effect te verzwakken. |
| Surround Initial Delay | Regelt de vertraging tussen het directe geluid en het gegenereerde surroundgeluidsveld. | 1 ms tot 49 ms Hoger om het vertragingseffect te versterken, lager om het effect te verzwakken. |
| Surround Back Initial Delay | Regelt de vertraging tussen het directe geluid en het gegenereerde achterste surroundgeluidsveld. | Hoger om het vertragingseffect te versterken, lager om het effect te verzwakken. |
| Room Size | Regelt het breedte-effect van het aanwezigheidsgeluidsveld. | <u>0,1</u> tot 2,0 |
| Surround Room Size | Regelt het breedte-effect van het surroundgeluidsveld. | Hoger om het breedte-effect te versterken, lager om het effect te verzwakken. |
| Surround Back Room Size | Regelt het breedte-effect van het achterste surroundgeluidsveld. | Hoger om het breedte-effect te versterken, lager om het effect te verzwakken. |
| Liveness | Regelt het verlies van het aanwezigheidsgeluidsveld. | <u>0</u> tot 10 |
| Surround Liveness | Regelt het verlies van het surroundgeluidsveld. | Hoger om de weerkaatsing te versterken, lager om het effect te verzwakken. |
| Surround Back Liveness | Regelt het verlies van het achterste surroundgeluidsveld. | Hoger om de weerkaatsing te versterken, lager om het effect te verzwakken. |

| Item | Funcctie | Instellingen |
|---------------------|--|---|
| Reverb Time | Regelt de afnametijd van de achterste nagalm. | 1,0 s tot 5,0 s Hoger om de nagalm te versterken, lager om een zuiverder geluid te verkrijgen. |
| Reverb Delay | Regelt een vertraging tussen het directe geluid en de gegenereerde nagalm. | 0 ms tot 250 ms Hoger om het vertragingseffect te versterken, lager om het effect te verzwakken. |
| Reverb Level | Regelt het volume van de nagalm. | 0% tot 100% Hoger om de nagalm te versterken, lager om het effect te verzwakken. |

De volgende items zijn beschikbaar wanneer u “7ch Stereo” selecteert.

| Geluidsprogramma | Item | Funcctie | Instellingen |
|-------------------|-----------------------------|--|--|
| 7ch Stereo | Level | Past het gehele volume aan. | -5 tot 0 tot +5 |
| | Front / Rear Balance | Past de balans van het volume voor en achter aan. | -5 tot 0 tot +5 Hoger om de voorkant te versterken, lager om de achterkant te versterken. |
| | Left / Right Balance | Past de balans van het volume links en rechts aan. | -5 tot 0 tot +5 Hoger om de rechterkant te versterken, lager om de linkerkant te versterken. |
| | Height Balance | Pas de volumebalans in de hoogte aan met de aanwezigheidsluidsprekers. | 0 tot 5 tot 10 Hoger om de bovenkant te versterken, lager om de onderkant te versterken. (De aanwezigheidsluidsprekers produceren geen geluiden als “Height Balance” is ingesteld op “0”.) |
| | Monaural Mix | Schakelt monoweergave in of uit. | <u>Off</u> , On |



Beschikbare items in “7ch Stereo” verschillen naargelang het type van het gebruikte luidsprekersysteem.

■ Instellingen voor decoders

De volgende items zijn beschikbaar wanneer u “Decode Type” bij “SURROUND DECODER” instelt op “ Dsur” of “Neo:6 Music”.

| Decode Type | Item | Funcctie | Instellingen |
|-------------|----------------------|---|---|
| Dsur | Center Spread | Selecteert of de signalen van het middenkanaal naar links en rechts moeten worden verspreid als een 2-kanaals bron wordt weergegeven. | <u>Off</u> , On Selecteer “Aan” om de signalen van het middenkanaal naar links en rechts te verspreiden als u het gevoel hebt dat het centergeluid te sterk is als een 2-kanaals bron wordt weergegeven. |
| | | Neo:6 Music | Center Image |

Verschillende functies configureren (menu Setup)

U kunt de verschillende functies van het toestel configureren via het menu dat op het tv-scherm wordt weergegeven.



- Als er nieuwe firmware beschikbaar is, zal de melding op het scherm verschijnen. Zie “De firmware van het toestel bijwerken via het netwerk” (p.139) voor meer informatie.
- Als er nieuwe firmware beschikbaar is, verschijnt het enveloppictogram (✉) in het scherm.

- 1 Druk op ON SCREEN.
- 2 Gebruik de cursortoetsen om “Setup” te selecteren en druk op ENTER.

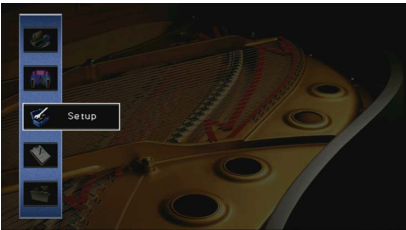

- 3 Gebruik de cursortoetsen (</>) om een menu te selecteren.

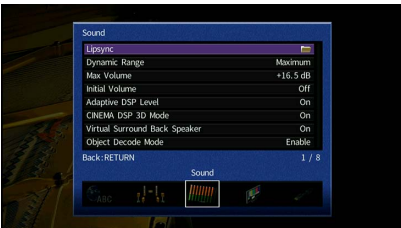

- 4 Gebruik de cursortoetsen (Δ/▽) om een onderdeel te selecteren en druk op ENTER.



Druk tijdens menuhandelingen op RETURN als u wilt terugkeren naar het vorige scherm.

- 5 Gebruik de cursortoetsen om een instelling te selecteren en druk op ENTER.
- 6 Druk op ON SCREEN om het menu af te sluiten.

Onderdelen van het menu Setup

| Menu | Item | Functie | Pagina | | |
|--------------------------------------|------------------------|--|---|--|-----|
| Speaker | Auto Setup | Hiermee worden de luidsprekerinstellingen automatisch geoptimaliseerd (YPAO). | 42 | | |
| | Manual Setup | Power Amp Assign | Selecteert een luidsprekersysteem. | 117 | |
| | | Front | Selecteert de grootte van de voorste luidsprekers. | 117 | |
| | | Center | Bepaalt of een middelste luidspreker is aangesloten en de grootte van de luidspreker. | 117 | |
| | | Surround | Bepaalt of de surroundluidsprekers zijn aangesloten en de grootte van de luidsprekers. | 118 | |
| | | Configuration | Surround Back | Bepaalt of de achterste surroundluidsprekers zijn aangesloten en de grootte van de luidsprekers. | 118 |
| | | | Front Presence | Bepaalt of er aanwezigheidsluidsprekers zijn aangesloten en de grootte van de luidsprekers. | 118 |
| | | | Subwoofer | Bepaalt of er een subwoofer is aangesloten en wat de fase ervan is. | 118 |
| | | Layout | Bepaalt de opstelling van de surroundluidsprekers en de voor-aanwezigheidsluidsprekers. | 118 | |
| | | Distance | Bepaalt de afstand tussen elke luidspreker en de luisterpositie. | 119 | |
| | | Level | Past het volume van elke luidspreker aan. | 119 | |
| | Parametric EQ | Past de toon aan met een equalizer. | 119 | | |
| | Test Tone | Schakelt de weergave van de testtoon in of uit. | 120 | | |
| | Sound | Delay Enable | Schakelt de Lipsync-aanpassing in/uit voor elke signaalbron. | 120 | |
| | | Lipsync | Auto/Manual Select | Selecteert de methode om de vertraging tussen de video- en audio-uitgang aan te passen. | 120 |
| Adjustment | | | Past de vertraging tussen video- en audioweergave handmatig aan. | 121 | |
| Dynamic Range | | | Selecteert de dynamische bereikaanpassingsmethode voor de weergave van bitstreamaudio (Dolby Digital- en DTS-signalen). | 121 | |
| Max Volume | | Stelt de limietwaarden voor de volumes in. | 121 | | |
| Initial Volume | | Stelt het eerste volume in op het moment dat het toestel wordt ingeschakeld. | 121 | | |
| Adaptive DSP Level | | Bepaalt of het effectniveau van CINEMA DSP automatisch moet worden aangepast wanneer het volume wordt geregeld. | 121 | | |
| CINEMA DSP 3D Mode | | Schakelt CINEMA DSP 3D in of uit. | 121 | | |
| Virtual Surround Back Speaker | | Selecteert of Virtual Surround Back Speaker (VSBS) moet worden gecreëerd met de surroundluidsprekers. | 121 | | |
| Object Decode Mode | | Schakelt de weergave van objectgebaseerde audiosignalen zoals Dolby Atmos of DTS:X-inhoud in/uit. | 122 | | |
| Video | Video Mode | Schakelt de verwerking van het videosignaal (resolutie en beeldverhouding) in/uit. | 122 | | |
| HDMI | HDMI Control | Schakelt HDMI Control in/uit. U kunt eveneens de bijbehorende instellingen (zoals ARC en TV audiosignaal) configureren. | 123 | | |
| | Audio Output | Selecteert een apparaat voor het weergeven van audio. | 124 | | |
| | Standby Through | Bepaalt of video/audio (invoer via HDMI-aansluitingen) moet worden uitgevoerd naar de tv als het apparaat in de stand-bymodus staat. | 124 | | |

| Menu | Item | Functie | Pagina | |
|-----------------------|---|--|---|-----|
| Network | Network Connection | Selecteert de netwerkverbindingmethode. | 125 | |
| | IP Address | Configureert de netwerkparameters (zoals IP-adres). | 125 | |
| | Network Standby | Bepaalt of dit toestel de functie die het toestel inschakelt vanaf andere netwerkapparaten moet worden ingeschakeld/uitgeschakeld. | 125 | |
| | MAC Address Filter | Stelt het MAC-adresfilter in om te verhinderen dat andere netwerkapparaten toegang krijgen tot het toestel. | 126 | |
| | Network Name | Bewerkt de netwerknaam (de naam van het toestel op het netwerk) die op andere netwerkapparaten wordt weergegeven. | 126 | |
| | MusicCast Link Power Interlock | Bepaalt of door het inschakelen van het hoofdapparaat van het MusicCast netwerk (dit toestel) ook de andere apparaten op het netwerk zullen worden ingeschakeld. | 126 | |
| Bluetooth | Bluetooth | Schakelt de Bluetooth-functies in/uit. | 127 | |
| | Audio Receive | Disconnect | Beeindigt de Bluetooth-verbinding tussen het Bluetooth-apparaat (zoals smartphones) en het toestel. | 78 |
| | | Bluetooth Standby | Bepaalt of de functie die het toestel inschakelt vanaf andere Bluetooth-apparaten, moet worden ingeschakeld/uitgeschakeld (Bluetooth-stand-by). | 127 |
| | Audio Send | Transmitter | Schakelt de Bluetooth audiozendfunctie in/uit. | 127 |
| | | Device Search | Zoekt naar beschikbare Bluetooth apparatuur (luidspreker/hoofdtelefoon) wanneer het toestel wordt gebruikt als Bluetooth audiozender. | 79 |
| Multi Zone | Main Zone Set | Zone Rename | Wijzigt de zonenaam (voor de hoofdzone) die wordt weergegeven op het tv-scherm. | 128 |
| | | Volume | Schakelt volumeaanpassingen voor Zone2-weergave in/uit. | 128 |
| | Zone2 Set | Max Volume | Stelt de Zone2 limietwaarde voor de volumes in. | 128 |
| | | Initial Volume | Stelt het eerste volume voor Zone2 in voor wanneer het toestel wordt ingeschakeld. | 128 |
| | | Audio Delay | Past de timing van de audioweergave aan in Zone2. | 129 |
| | | Mono | Schakelt tussen stereo- en mono-standen voor Zone2-weergave. | 129 |
| | | Enhancer | Schakelt Compressed Music Enhancer in/uit voor Zone2-weergave. | 129 |
| | | Tone Control | Past apart het niveau van het bereik van de hoge tonen en dat van de lage tonen aan voor Zone2-weergave. | 129 |
| | | Extra Bass | Schakelt Extra Bass in/uit voor Zone2-weergave. | 129 |
| | | Balance | Past de volumebalans aan voor Zone2-weergave. | 129 |
| | | Zone Rename | Wijzigt de zonenaam (voor Zone2) die wordt weergegeven op het tv-scherm. | 129 |
| Party Mode Set | Schakelt het omschakelen naar de partymodus in/uit. | 129 | | |

| Menu | Item | Functie | Pagina |
|-----------------|-------------------------------|--|---|
| | Remote PROGRAM Key | Bepaalt welke functie wordt toegewezen aan de PROGRAM-toets. | 130 |
| | Dimmer (Front Display) | Wijzigt de helderheid van de display op het voorpaneel. | 130 |
| Function | Display Set | Short Message | Bepaalt of korte berichten op het tv-scherm worden weergegeven als de unit wordt bediend. |
| | | Wallpaper | Selecteert de afbeelding die als achtergrond moet worden gebruikt op de tv. |
| | Trigger Output | Trigger Mode | Bepaalt de voorwaarden voor de werking van de TRIGGER OUT-aansluiting. |
| | | Target Zone | Bepaalt de zone waarmee de TRIGGER OUT-aansluiting synchroon werkt. |
| | Memory Guard | Voorkomt dat de instellingen per ongeluk worden gewijzigd. | 131 |
| ECO | Auto Power Standby | Stelt de hoeveelheid tijd in voor de automatische stand-byfunctie. | 132 |
| | ECO Mode | Schakelt de eco-modus (energiebesparingsmodus) in of uit. | 132 |
| Language | | Selecteert de taal van het menu op het scherm. | 133 |

Speaker (Manual Setup)

Hiermee kunt u de luidsprekerinstellingen handmatig configureren.



Standaard instellingen zijn onderstreept.

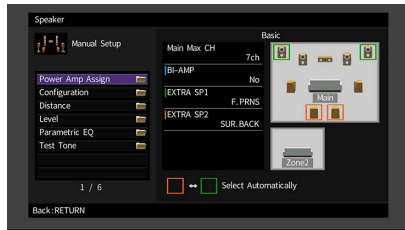

■ Power Amp Assign

Selecteert een luidsprekersysteem.

Naast het 5.1- of 7.1-kanaalsluidsprekersysteem zijn verschillende luidsprekerconfiguraties mogelijk met aanwezigheidsluidsprekers, Zone2-luidsprekers, of een bi-ampaansluiting.

Instellingen

| | |
|--------------|--|
| <u>Basic</u> | Selecteer deze optie wanneer u een normaal luidsprekersysteem gebruikt (geen Zone2-luidsprekers of een bi-ampaansluiting). |
| 7.1 +1Zone | Selecteer deze instelling wanneer u Zone2-luidsprekers gebruikt in aanvulling op een 7.1-systeem in de hoofdzone (p.25). |
| 5.1.2 +1Zone | Selecteer deze instelling wanneer u Zone2-luidsprekers gebruikt in aanvulling op een 5.1.2-systeem in de hoofdzone (p.26). |
| 5.1 Bi-Amp | Selecteer deze instelling wanneer u luidsprekers aansluit die bi-ampaansluitingen ondersteunen (p.26). |

■ Configuration

Past de weergavekenmerken van de luidsprekers aan.



Wanneer u de grootte van de luidspreker instelt, selecteert u “Large” voor luidsprekers met een woofer met een diameter van 16 cm of groter, of “Small” voor luidsprekers met een woofer met een diameter van minder dan 16 cm.

Front

Selecteert de grootte van de voorste luidsprekers.

Instellingen

| | |
|--------------|--|
| | Selecteer deze optie voor grote luidsprekers. |
| <u>Large</u> | De voorste luidsprekers produceren alle frequentiecomponenten van het voorste kanaal. |
| | Selecteer deze optie voor kleine luidsprekers. |
| <u>Small</u> | De subwoofer produceert lagefrequentiecomponenten van het voorste kanaal die lager zijn dan de aangegeven cross-overfrequentie (standaard: 80 Hz). |



“Front” wordt automatisch ingesteld op “Large” wanneer “Subwoofer” is ingesteld op “None”.

Center

Bepaalt of een middelste luidspreker is aangesloten en de grootte van de luidspreker.

Instellingen

| | |
|--------------|--|
| | Selecteer deze optie voor grote luidsprekers. |
| <u>Large</u> | De middelste luidsprekers produceert alle frequentiecomponenten van het middenkanaal. |
| | Selecteer deze optie voor kleine luidsprekers. |
| <u>Small</u> | De subwoofer of voorste luidsprekers produceren lagefrequentiecomponenten van het middelste kanaal die lager zijn dan de aangegeven cross-overfrequentie (standaard: 80 Hz). |
| | Selecteer deze optie wanneer er geen middelste luidspreker is aangesloten. |
| <u>None</u> | De voorste luidsprekers produceren middenkanaal audio. |

Surround

Bepaalt of de surroundluidsprekers zijn aangesloten en de grootte van de luidsprekers.

Instellingen

| | |
|--------------|---|
| Large | Selecteer deze optie voor grote luidsprekers. De surroundluidsprekers produceren alle frequentiecomponenten van het surroundkanaal. |
| <u>Small</u> | Selecteer deze optie voor kleine luidsprekers. De subwoofer of voorste luidsprekers produceren lagefrequentiecomponenten van het surroundkanaal die lager zijn dan de aangegeven cross-overfrequentie (standaard: 80 Hz). |
| None | Selecteer deze optie als er geen achterste surroundluidsprekers zijn aangesloten. De voorste luidsprekers produceren het geluid van het surroundkanaal. Virtuele CINEMA DSP werkt wanneer u een geluidsprogramma selecteert. |

Surround Back

Bepaalt of de achterste surroundluidsprekers zijn aangesloten en de grootte van de luidsprekers.

Instellingen

| | |
|-----------------|--|
| Large x1 | Selecteer deze optie wanneer er één grote luidspreker is aangesloten. De achterste surroundluidspreker produceert alle frequentiecomponenten van het achterste surroundkanaal. |
| Large x2 | Selecteer deze optie als er twee grote luidsprekers zijn aangesloten. De achterste surroundluidsprekers produceren alle frequentiecomponenten van het achterste surroundkanaal. |
| Small x1 | Selecteer deze optie wanneer er één kleine luidspreker is aangesloten. De subwoofer of voorste luidsprekers produceren lagefrequentiecomponenten van het achterste surroundkanaal die lager zijn dan de aangegeven cross-overfrequentie (standaard: 80 Hz). |
| <u>Small x2</u> | Selecteer deze optie als er twee kleine luidsprekers zijn aangesloten. De subwoofer of voorste luidsprekers produceren lagefrequentiecomponenten van het achterste surroundkanaal die lager zijn dan de aangegeven cross-overfrequentie (standaard: 80 Hz). |
| None | Selecteer deze optie als er geen achterste surroundluidsprekers zijn aangesloten. De surroundluidsprekers produceren het geluid van het achterste surroundkanaal. |



Deze instelling is niet beschikbaar wanneer "Surround" is ingesteld op "None", of wanneer "Layout (Surround)" is ingesteld op "Front".

Front Presence

Bepaalt of de voorste aanwezigheidsluidsprekers zijn aangesloten en de grootte van de luidsprekers.

Instellingen

| | |
|--------------|--|
| Large | Selecteer deze optie voor grote luidsprekers. |
| <u>Small</u> | Selecteer deze optie voor kleine luidsprekers. |
| None | Selecteer deze optie als er geen voorste aanwezigheidsluidsprekers zijn aangesloten. |

Subwoofer

Bepaalt of er een subwoofer is aangesloten en wat de fase ervan is.

Instellingen

| | | |
|------|---------------|---|
| Use | <u>Normal</u> | Selecteer deze instelling wanneer er een subwoofer is aangesloten (fase niet omgekeerd). De subwoofer produceert geluid van het LFE-kanaal (lagefrequentie-effect) en lagefrequentiecomponenten van andere kanalen. |
| | Reverse | Selecteer deze optie als er een subwoofer is aangesloten (omgekeerde fase). De subwoofer produceert geluid van het LFE-kanaal (lagefrequentie-effect) en lagefrequentiecomponenten van andere kanalen. |
| None | | Selecteer deze optie als er geen subwoofer is aangesloten. De voorste luidsprekers produceren geluid van het LFE-kanaal (lagefrequentie-effect) en lagefrequentiecomponenten van andere kanalen. |



Als het basgeluid niet of onduidelijk wordt weergegeven, schakelt u de fase van de subwoofer om.

Layout

Bepaalt de opstelling van de surroundluidsprekers en de voor-aanwezigheidsluidsprekers.

Surround

Selecteert een surroundluidsprekerindeling als surroundluidsprekers worden gebruikt.

Instellingen

| | |
|-------------|--|
| <u>Rear</u> | Selecteer deze optie als surroundluidsprekers achterin de ruimte zijn geplaatst. |
| Front | Selecteer deze optie als surroundluidsprekers voorin de ruimte zijn geplaatst. Virtual CINEMA FRONT (p.64) werkt in dit geval. |



Deze instelling is niet beschikbaar wanneer "Configuration (Surround)" is ingesteld op "None".

Front Presence

Selecteert een opstelling met voorste aanwezigheidsluidsprekers als voorste aanwezigheidsluidsprekers worden gebruikt. Deze instelling bevordert de optimalisatie van het geluidsveld-effect.

Instellingen

| | |
|------------------|---|
| Front Height | Selecteer deze optie als voorste aanwezigheidsluidsprekers tegen de voorste muur zijn gemonteerd. |
| Overhead | Selecteer deze optie als voorste aanwezigheidsluidsprekers tegen het plafond zijn gemonteerd. |
| Dolby Enabled SP | Selecteer deze instelling wanneer de Dolby Enabled luidsprekers als voor-aanwezigheidsluidsprekers worden gebruikt. |



- Deze instelling is niet beschikbaar wanneer “Configuration (Front Presence)” is ingesteld op “None”.
- Om Dolby Atmos-inhoud af te spelen met de voor-aanwezigheidsluidsprekers, raadpleegt u “Opstelling aanwezigheidsluidsprekers” (p.20).

Distance

Bepaalt de afstand tussen elke luidspreker en de luisterpositie zodat het geluid van elke luidspreker de luisterpositie op hetzelfde moment bereikt. Selecteer eerst de afstandseenheid uit “Meter” of “Feet”.

Keuzes

Front L, Front R, Center, Surround L, Surround R, Surround Back L, Surround Back R, Front Presence L, Front Presence R, Subwoofer

Instelbereik

0,30 m tot 3,00 m tot 24,00 m (1,0 ft tot 10,0 ft tot 80,0 ft), *in stappen van 0,05 m (0,2 ft)

Level

Past het volume van elke luidspreker aan.

Keuzes

Front L, Front R, Center, Surround L, Surround R, Surround Back L, Surround Back R, Front Presence L, Front Presence R, Subwoofer

Instelbereik

-10,0 dB tot 0,0 dB tot +10,0 dB (in stappen van 0,5 dB)

Parametric EQ

Past de toon aan met een equalizer.

Instellingen

| | |
|--------------|---|
| Manual | Selecteer deze optie als u de equalizer handmatig wilt aanpassen. Zie “De equalizer handmatig afstellen” voor meer details. |
| YPAO:Flat | Past individuele luidsprekers aan om dezelfde kenmerken te verkrijgen. |
| YPAO:Front | Past individuele luidsprekers aan om dezelfde kenmerken te verkrijgen als de voorste luidsprekers. |
| YPAO:Natural | Past alle luidsprekers aan om een natuurlijk geluid te verkrijgen. |
| Through | De equalizer wordt niet gebruikt. |



“YPAO:Flat”, “YPAO:Front” en “YPAO:Natural” zijn alleen beschikbaar als de meetresultaten van “Auto Setup” reeds werden opgeslagen (p.42). Druk nogmaals op ENTER als u de meetresultaten wilt weergeven.

De equalizer handmatig afstellen

- 1 Stel “Parametric EQ” in op “Manual” en druk op ENTER.
- 2 Druk op ENTER om het scherm voor het bewerken van de naam te openen.
- 3 Gebruik de cursortoetsen om een luidspreker te selecteren en druk op ENTER.



- Als u de standaardinstellingen voor alle luidsprekers wilt herstellen, selecteert u “PEQ Data Clear” en vervolgens “OK”.
- Als u de parametrische equalizerwaarden die met “Auto Setup” (p.42) zijn vastgelegd wilt kopiëren naar de “Manual” -velden voor fijnafstelling, selecteert u “PEQ Data Copy” en vervolgens een type equalizer.

- 4 Gebruik de cursortoetsen (</>) om een middenfrequentie te selecteren uit de 7 vooraf ingestelde banden (4 voor de subwoofer) en gebruik de cursortoetsen (Δ/∇) om de versterking aan te passen.

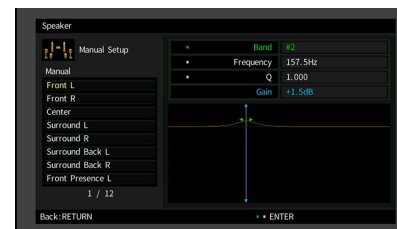

Instelbereik

Gain: -20,0 dB tot +6,0 dB

- 5 Als u de middenfrequentie of Q-factor (bandbreedte) wilt afstellen, drukt u herhaaldelijk op ENTER om een item te selecteren.

Frequency: Gebruik de cursortoetsen (◀/▶) om de middenfrequentie van de geselecteerde band aan te passen en gebruik de cursortoetsen (△/▽) om de versterking aan te passen.

Q: Gebruik de cursortoetsen (◀/▶) om de Q-factor (bandbreedte) van de geselecteerde band aan te passen en gebruik de cursortoetsen (△/▽) om de versterking aan te passen.

Instelbereik

Middenfrequentie: 15,6 Hz tot 16,0 kHz (15,6 Hz tot 250,0 Hz voor de subwoofer)

Q-factor: 0,500 tot 10,080

- 6 Druk op ON SCREEN om het menu af te sluiten.

■ Test Tone

Schakelt de weergave van de testtoon in of uit. Met behulp van de testtoonweergave kunt u de luidsprekerbalans of de equalizer afstellen en het effect waarnemen.

Instellingen

| | |
|------------|--|
| <u>Off</u> | Er wordt geen testtoon weergegeven. |
| On | De testtoon wordt automatisch weergegeven als u de luidsprekerbalans of equalizer afstelt. |

Sound

Configureert de instellingen voor audioweergave.



■ Lipsync

Regelt de vertraging tussen de weergegeven video en audio.

Delay Enable

Schakelt de Lipsync-aanpassing in/uit voor elke signaalbron.

Keuzes

HDMI 1-7, AV 1-2, VIDEO AUX, AUDIO 1-5

Instellingen

| | |
|---------------|---|
| Disable | Schakelt de Lipsync-aanpassing uit voor de geselecteerde signaalbron. |
| <u>Enable</u> | Schakelt de Lipsync-aanpassing in voor de geselecteerde signaalbron. |

Auto/Manual Select

Selecteert de methode om de vertraging tussen de video- en audio-uitgang aan te passen.

Instelbereik

| | |
|-------------|--|
| <u>Auto</u> | Past de vertraging tussen video- en audioweergave automatisch aan als een tv die de automatische lip-syncfunctie ondersteunt is aangesloten op het toestel via HDMI. Indien nodig kunt u de timing van de audioweergave nauwkeurig afstemmen in "Adjustment". |
| Manual | Selecteer deze optie als u de vertraging tussen video- en audioweergave handmatig wilt aanpassen. Pas de timing van de audioweergave aan in "Adjustment". |



Zelfs als "Auto/Manual Select" is ingesteld op "Auto", werkt de automatische aanpassing niet afhankelijk van de tv die is aangesloten op het toestel. In dat geval past u de vertraging handmatig aan in "Adjustment".

Adjustment

Past de vertraging tussen video- en audioweergave handmatig aan wanneer “Auto/Manual Select” is ingesteld op “Manual”. U kunt de timing van de audioweergave nauwkeurig afstemmen als “Auto/Manual Select” is ingesteld op “Auto”.

Instelbereik

0 ms tot 500 ms (in stappen van 1 ms)



- “Offset” geeft het verschil weer tussen automatische afstelling en fijnafstelling.
- Deze instelling is ook beschikbaar in “Lipsync Adjustment” (p.103) in het menu “Option”.

Dynamic Range

Selecteert de dynamische bereikaanpassingsmethode voor de weergave van bitstreamaudio (Dolby Digital- en DTS-signalen).

Instellingen

| | |
|--------------|---|
| Maximum | Produceert audio met afstellen van het dynamische bereik. |
| Standard | Optimaliseert het dynamische bereik voor normaal thuisgebruik. |
| Minimum/Auto | Stelt het dynamische bereik in voor een helder geluid, zelfs's nachts of op laag volume. Bij de weergave van Dolby TrueHD-signalen wordt het dynamische bereik automatisch aangepast op basis van de ingangssignaalinformatie. |

Max Volume

Stelt de limietwaarden voor de volumes in.

Instelbereik

-30,0 dB tot +15,0 dB (in stappen van 5,0 dB), +16,5 dB

Initial Volume

Stelt het eerste volume in wanneer de ontvanger wordt ingeschakeld.

Instellingen

| | |
|-----|--|
| Off | Stelt het volume in op het niveau dat was ingesteld op het moment dat dit toestel in de stand-bymodus werd gezet. |
| On | Stelt in op Mute of het opgegeven volumenniveau (-80 tot +16,5, in stappen van 0,5 dB). (Deze instelling werkt alleen wanneer het eerste volume lager is ingesteld dan “Max Volume”). |

Adaptive DSP Level

Bepaalt of het effectniveau van CINEMA DSP automatisch moet worden aangepast wanneer het volume wordt geregeld.

Instellingen

| | |
|-----|--|
| Off | Het effectniveau wordt niet automatisch aangepast. |
| On | Past het effectniveau automatisch aan. |

CINEMA DSP 3D Mode

Schakelt CINEMA DSP 3D (p.62) in of uit. Als deze functie is ingesteld op “On”, werkt CINEMA DSP 3D met de geselecteerde geluidsprogramma's (behalve 2ch Stereo en 7ch Stereo).

Instellingen

| | |
|-----|-----------------------------|
| Off | Schakelt CINEMA DSP 3D uit. |
| On | Schakelt CINEMA DSP 3D in. |

Virtual Surround Back Speaker

Selecteert of Virtual Surround Back Speaker (VSBS) moet worden gecreëerd met de surroundluidsprekers. Als VSBS is ingeschakeld, creëert het toestel VSBS als er geen achterste surroundluidsprekers zijn aangesloten.

Instellingen

| | |
|-----|--|
| Off | Schakelt Virtual Surround Back Speaker (VSBS) uit. |
| On | Schakelt Virtual Surround Back Speaker (VSBS) in. |



VSBS werkt alleen als 6.1- of 7.1-kanaalinhoud wordt weergegeven.

■ Object Decode Mode

Schakelt de weergave van objectgebaseerde audiosignalen zoals Dolby Atmos of DTS:X-inhoud in/uit.

Instellingen

| | |
|----------------|--|
| <u>Disable</u> | Schakelt de weergave van objectgebaseerde audiosignalen uit. Die signalen worden afgespeeld in normale 5.1-/7.1-kanaalaudio. |
| <u>Enable</u> | Schakelt de weergave van objectgebaseerde audiosignalen in. |



Ongeacht deze instelling, worden objectgebaseerde audiosignalen weergegeven als normale 5.1-/7.1-kanaalaudio als een van de CINEMA DSP-programma's is geselecteerd.

Video

Configureert de instellingen voor videoweergave.



■ Video Mode

Schakelt de verwerking van het videosignaal (resolutie en beeldverhouding) in/uit.

Instellingen

| | |
|-------------------|---|
| <u>Direct</u> | Schakelt videosignaalverwerking uit. |
| <u>Processing</u> | Schakelt videosignaalverwerking in. Selecteer een resolutie en een beeldverhouding via "Resolution" en "Aspect". |



- Wanneer "Video Mode" is ingesteld op "Direct", verzendt het toestel videosignalen met zo min mogelijk tussenliggende schakelingen om vertraging van de videoweergave te verminderen.
- Wanneer "Video Mode" is ingesteld op "Processing" en de resolutie wordt omgezet, worden korte meldingen niet weergegeven op het tv-scherm.

Resolution

Selecteert de resolutie waarin HDMI-videosignalen worden weergegeven als "Video Mode" is ingesteld op "Processing".

Instellingen

| | |
|-----------------------------------|---|
| <u>Through</u> | De resolutie wordt niet geconverteerd. |
| <u>Auto</u> | Selecteert automatisch een resolutie volgens de tv-resolutie. |
| 480p/576p, 720p, 1080i, 1080p, 4K | Videosignalen worden weergegeven met een geselecteerde resolutie. (Alleen de resoluties die worden ondersteund door de tv kunnen worden geselecteerd.) |



Als u een resolutie wilt selecteren die niet wordt ondersteund door de tv, stelt u "MON.CHK" (p.137) in het menu "ADVANCED SETUP" op "SKIP" en probeert u het opnieuw. (Opmerking: het is mogelijk dat de weergegeven video niet normaal op de tv wordt weergegeven.)

Aspect

Selecteert de beeldverhouding voor de weergave van HDMI-videosignalen wanneer “Video Mode” is ingesteld op “Processing”.

Instellingen

| | |
|-------------|---|
| Through | De beeldverhouding wordt niet geconverteerd. |
| 16:9 Normal | Converteert videosignalen met een beeldverhouding van 4:3 naar een 16:9 tv met zwarte banden aan beide zijden van het scherm. |



Deze instelling werkt alleen als signalen van 480i/576i of 480p/576p geconverteerd worden naar signalen van 720p, 1080i, 1080p of 2160p (4K).

HDMI

Configureert de HDMI-instellingen.



HDMI Control

Schakelt HDMI Control in/uit (p.155).

Instellingen

| | |
|-----|--|
| Off | Schakelt HDMI Control uit. |
| On | Schakelt HDMI Control in. Configureer de instellingen in “TV Audio Input”, “ARC” en “Standby Sync”. |



Om HDMI Control te kunnen gebruiken, moet u de instelling van de HDMI Control-link uitvoeren (p.155) nadat u apparaten die compatibel zijn met HDMI Control hebt aangesloten.

TV Audio Input

Selecteert de audio-ingang op het apparaat die wordt gebruikt voor de invoer van tv-audio als “HDMI Control” is ingesteld op “On”. De signaalbron van het apparaat wordt automatisch omgeschakeld naar tv-audio (de ingang die hier is geselecteerd) als het tv-sigitaal wordt omgeschakeld naar de ingebouwde tuner.

Instellingen

AV 1-2, AUDIO 1-5

Standaard

AUDIO 1



Als ARC wordt gebruikt voor de invoer van tv-audio, kunt u de ingangen die hier zijn geselecteerd niet gebruiken voor het aansluiten van een extern apparaat omdat de ingang wordt gebruikt voor de invoer van tv-audio.

ARC

Schakelt ARC (p.156) wanneer “HDMI Control” is ingesteld op “On”.

Instellingen

| | |
|-----------|-------------------|
| Off | Schakelt ARC uit. |
| <u>On</u> | Schakelt ARC in. |



U hoeft deze setting normaal gezien niet te wijzigen. Als er ruis wordt geproduceerd door de luidsprekers die op het toestel zijn aangesloten omdat het tv-audiosignaal dat via ARC naar het toestel wordt ingevoerd niet wordt ondersteund door dit apparaat, stelt u “ARC” in op “Off” en gebruikt u de luidsprekers van de tv.

Standby Sync

Selecteert of HDMI Control moet worden gebruikt om de stand-bywerking van de tv en het toestel te koppelen wanneer “HDMI Control” is ingesteld op “On”.

Instellingen

| | |
|-------------|---|
| Off | Dit toestel wordt niet in de stand-bymodus gezet als de tv is uitgeschakeld. |
| On | Zet het toestel in de stand-bymodus als de tv is uitgeschakeld. |
| <u>Auto</u> | Zet het toestel alleen in de stand-bymodus als de tv is uitgeschakeld wanneer het toestel tv-audio of HDMI-signalen ontvangt. |

Audio Output

Selecteert een apparaat voor het weergeven van audio.



Deze instelling (behalve voor “HDMI OUT2”) is alleen beschikbaar wanneer “HDMI Control” is ingesteld op “Off”.

HDMI OUT1, HDMI OUT2

Schakelt de audioweergave via een tv die is aangesloten op de HDMI OUT-aansluiting in of uit.

Instellingen

| | |
|------------|--|
| <u>Off</u> | Schakelt de audioweergave via de tv uit. |
| On | Schakelt de audioweergave via de tv in. |

Standby Through

Bepaalt of video/audio (invoer via HDMI-aansluitingen) moet worden uitgevoerd naar de tv als het apparaat in de stand-bymodus staat. Als deze functie is ingesteld op “On” of “Auto”, kunt u de signaalkeuzetoetsen (HDMI, VIDEO AUX) gebruiken om een HDMI-signaal te selecteren, zelfs als het toestel in de stand-bymodus staat (als de stand-byindicator op het toestel knippert).

Instellingen

| | |
|------------|---|
| <u>Off</u> | (Deze instelling is alleen beschikbaar wanneer “HDMI Control” is ingesteld op “Off”.) Geen uitvoer van video/audio naar de tv. |
| On | Uitvoer van video/audio naar de tv. (Het toestel verbruikt meer stroom dan wanneer “Off” is geselecteerd.) |
| Auto | Uitvoer van video/audio naar de tv. Als geen signalen worden gedetecteerd, wordt het toestel op de energiebesparende modus ingesteld. |

Network

Configureert de netwerkinstellingen.



■ Network Connection

Selecteert de netwerkverbindingmethode.

Instellingen

| | |
|------------------|--|
| Wired | Selecteer deze instelling als u het toestel wilt aansluiten op een netwerk met een in de handel verkrijgbare netwerkkabel (p.37). |
| Wireless (Wi-Fi) | Selecteer deze optie als u het toestel wilt aansluiten op een netwerk via de draadloze router (toegangspunt). Zie "Het toestel verbinden met een draadloos netwerk" (p.51) voor meer informatie over instellingen. |
| Wireless Direct | Selecteer deze optie als u een mobiel apparaat direct op het toestel aan wilt sluiten. Zie "Een mobiel apparaat direct met het toestel verbinden (Wireless Direct)" (p.56) voor meer informatie over instellingen. |

■ IP Address

Configureert de netwerkparameters (zoals IP-adres).

DHCP

Bepaalt of een DHCP-server wordt gebruikt.

Instellingen

| | |
|-----|--|
| Off | Er wordt geen DHCP-server gebruikt. U moet de netwerkparameters handmatig configureren. Zie "Handmatige netwerkinstellingen" voor meer informatie. |
| On | Er wordt een DHCP-server gebruikt om de netwerkparameters (zoals IP-adres) van het toestel automatisch te bepalen. |

■ Handmatige netwerkinstellingen

- 1 Stel "DHCP" in op "Off".
- 2 Gebruik de cursortoetsen (Δ/∇) om een parameter type te selecteren en druk op ENTER.

| | |
|-----------------|--|
| IP Address | Geeft een IP-adres aan. |
| Subnet Mask | Hierin kunt u een subnetmasker opgeven. |
| Default Gateway | Specificeert het IP-adres dat aan dit toestel is toegewezen. |
| DNS Server (P) | Geeft het IP-adres van de primaire DNS-server aan. |
| DNS Server (S) | Hierin kunt u het IP-adres van de secundaire DNS-server opgeven. |

- 3 Gebruik de cursortoetsen (\leftarrow/\rightarrow) om de invoegpositie te verplaatsen en de cursortoetsen (Δ/∇) om een waarde te selecteren.
- 4 Druk op ENTER om de instelling te bevestigen.
- 5 Als u een andere netwerkparameter wilt configureren, herhaalt u stap 2 tot 4.
- 6 Als u de wijzigingen wilt opslaan, gebruikt u de cursortoetsen om "OK" te selecteren en drukt u op ENTER.
- 7 Druk op ON SCREEN om het menu af te sluiten.

■ Network Standby

Bepaalt of het toestel kan worden ingeschakeld vanaf andere apparaten in het netwerk (netwerk stand-by).

Instellingen

| | |
|------|---|
| Off | Schakelt de netwerk stand-byfunctie uit. |
| On | Schakelt de netwerk stand-byfunctie in. (Het toestel verbruikt meer stroom dan wanneer "Off" is geselecteerd.) |
| Auto | Schakelt de netwerk stand-byfunctie in. (Als "Network Connection" is ingesteld op "Wired", wordt het toestel ingesteld op de energiebesparende modus als de netwerkkabel niet is aangesloten.) |



Met een geavanceerd energiebesparend ontwerp bereikt dit product een laag stroomverbruik van niet meer dan twee Watt in de Network Standbymodus.

■ MAC Address Filter

Stelt het MAC-adresfilter in om te verhinderen dat andere netwerkapparaten toegang krijgen tot het toestel.

Filter

Schakelt het MAC-adresfilter in/uit.

Instellingen

| | |
|-----|--|
| Off | Schakelt het MAC-adresfilter uit. |
| On | Schakelt het MAC-adresfilter in. In "MAC Address 1-10" moet u de MAC-adressen opgeven van de netwerkapparaten die toegang mogen hebben tot het apparaat. |



AirPlay (p.90) en DMC-bewerkingen (p.107) vallen niet onder het MAC-adresfilter.

■ MAC Address 1-10

Hierin geeft u de MAC-adressen (maximaal 10) op van de netwerkapparaten die toegang mogen hebben tot het toestel als "Filter" is ingesteld op "On".

■ Instelprocedure

- 1 Gebruik de cursortoetsen (Δ/∇) om "MAC Address 1-5" of "MAC Address 6-10" te selecteren en druk op ENTER.
- 2 Gebruik de cursortoetsen (Δ/∇) om een MAC-adresgetal te selecteren en druk op ENTER.
- 3 Gebruik de cursortoetsen (\leftarrow/\rightarrow) om de invoegpositie te verplaatsen en de cursortoetsen (Δ/∇) om een waarde te selecteren.
- 4 Druk op ENTER om de instelling te bevestigen.
- 5 Als u de wijzigingen wilt opslaan, gebruikt u de cursortoetsen om "OK" te selecteren en drukt u op ENTER.
- 6 Druk op ON SCREEN om het menu af te sluiten.

■ Network Name

Bewerkt de netwerknaam (de naam van het toestel op het netwerk) die op andere netwerkapparaten wordt weergegeven.

■ Instelprocedure

- 1 Druk op ENTER om het scherm voor het bewerken van de naam te openen.
- 2 Gebruik de cursortoetsen en ENTER om de naam te wijzigen en selecteer "ENTER" om de invoer te bevestigen.



Selecteer "CLEAR" om de invoer te wissen.

- 3 Gebruik de cursortoetsen om "OK" te selecteren en druk op ENTER.



Als u de standaardinstelling wilt herstellen, selecteert u "RESET".

- 4 Druk op ON SCREEN om het menu af te sluiten.

■ MusicCast Link Power Interlock

Bepaalt of door het inschakelen van het hoofdapparaat van het MusicCast netwerk (dit toestel) ook de andere apparaten op het netwerk zullen worden ingeschakeld.

Instellingen

| | |
|-----|---|
| Off | Schakelt de aan/uit-koppeling van het toestel uit (MusicCast master). |
| On | Schakelt de aan/uit-koppeling van het toestel in (MusicCast master). |

Bluetooth

Configureert de Bluetooth-instellingen.



Bluetooth

Schakelt de Bluetooth-functie in/uit (p.78).

Instellingen

| | |
|-----------|------------------------------------|
| Off | Schakelt de Bluetooth-functie uit. |
| <u>On</u> | Schakelt de Bluetooth-functie in. |

Audio Receive

Configureert de Bluetooth-instellingen wanneer het toestel wordt gebruikt als Bluetooth-audio-ontvanger.

Bluetooth Standby

Bepaalt of de functie die het toestel inschakelt vanaf andere Bluetooth-apparaten, moet worden ingeschakeld/uitgeschakeld (Bluetooth-stand-by). Als deze functie is ingesteld op "On", wordt het toestel automatisch ingeschakeld wanneer er een verbindingshandeling wordt uitgevoerd op het Bluetooth-apparaat.

Instellingen

| | |
|-----------|---|
| Off | Schakelt de Bluetooth-stand-byfunctie uit. |
| <u>On</u> | Schakelt de Bluetooth-stand-byfunctie in. (Het toestel verbruikt meer stroom dan wanneer "Off" is geselecteerd.) |



Deze instelling is niet beschikbaar wanneer "Network Standby" (p.125) is ingesteld op "Off".

Audio Send

Configureert de Bluetooth-instellingen wanneer het toestel wordt gebruikt als Bluetooth-audio-zender.

Transmitter

Schakelt de Bluetooth audiozendfunctie in/uit.

Wanneer deze functie is ingeschakeld, kunt u genieten van audio die wordt weergegeven door het toestel via een Bluetooth-luidspreker/hoofdtelefoon (p.79).

Instellingen

| | |
|------------|---|
| <u>Off</u> | Schakelt de Bluetooth-audiozendfunctie uit. |
| On | Schakelt de Bluetooth-audiozendfunctie in. |

Multi Zone

Configureert de multizone-instellingen.



Main Zone Set

Configureert de hoofdzone-instelling.

Zone Rename

Wijzigt de zonenam (voor de hoofdzone) die wordt weergegeven op het tv-scherm.

Instelprocedure

- 1 Druk op ENTER om het scherm voor het bewerken van de naam te openen.
- 2 Gebruik de cursortoetsen en ENTER om de naam te wijzigen en selecteer “ENTER” om de invoer te bevestigen.

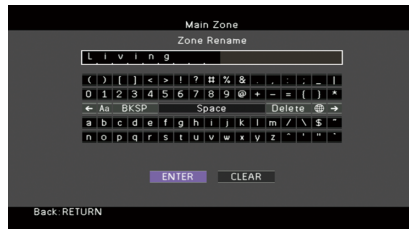

Selecteer “CLEAR” om de invoer te wissen.

- 3 Gebruik de cursortoetsen om “OK” te selecteren en druk op ENTER.



Als u de standaardinstelling wilt herstellen, selecteert u “RESET”.

- 4 Druk op ON SCREEN om het menu af te sluiten.

Zone2 Set

Configureert de Zone2-instellingen.

Volume

Schakelt volumeaanpassingen voor Zone2-weergave in/uit.

Als u een externe versterker met volumeregeling hebt aangesloten op het toestel, moet u de volumeregeling voor Zone2 uitschakelen.

Instellingen

Fixed Schakelt volumeaanpassingen voor Zone2-weergave uit.

Variable Schakelt volumeaanpassingen voor Zone2-weergave in.



Deze instelling is niet beschikbaar wanneer “Power Amp Assign” (p.117) is ingesteld op “7.1 +1Zone” of “5.1.2 +1Zone”.

Max Volume

Stelt de Zone2 limietwaarde voor de volumes in.

Instelbereik

-30,0 dB tot +10,0 dB (in stappen van 5,0 dB)



Deze instelling is alleen beschikbaar als “Power Amp Assign” (p.117) is ingesteld op “7.1 +1Zone” of “5.1.2 +1Zone”.

Initial Volume

Stelt het eerste volume voor Zone2 in voor wanneer het toestel wordt ingeschakeld.

Instellingen

Off Stelt het volume in op het niveau dat was ingesteld op het moment dat dit toestel in de stand-bymodus werd gezet.

On Stelt in op Mute of het opgegeven volumeniveau (-80 dB tot +10,0 dB, in stappen van 0,5 dB). (Deze instelling werkt alleen wanneer het eerste volume lager is ingesteld dan “Max Volume”).



Deze instelling is alleen beschikbaar als “Power Amp Assign” (p.117) is ingesteld op “7.1 +1Zone” of “5.1.2 +1Zone”.

Audio Delay

Past het tijdsverschil aan in relatie met de hoofdzone.

Instelbereik

0 ms tot 100 ms (in stappen van 1 ms)

Mono

Schakelt tussen stereo- en mono-standen voor Zone2-weergave.

Instellingen

| | |
|------------|-------------------------------------|
| <u>Off</u> | Produceert stereoweergave in Zone2. |
| On | Produceert monoweergave in Zone2. |

Enhancer

Schakelt Compressed Music Enhancer (p.66) in/uit voor Zone2-weergave.

Instellingen

| | |
|-----------|---|
| Off | Schakelt Compressed Music Enhancer uit. |
| <u>On</u> | Schakelt Compressed Music Enhancer in. |

Tone Control

Past het niveau van het bereik van de hoge tonen (Treble) en dat van de lage tonen (Bass) aan voor Zone2-weergave.

Instellingen

| | |
|-------------|--|
| <u>Auto</u> | Past het niveau van het bereik van de hoge tonen (Treble) en dat van de lage tonen (Bass) automatisch aan gekoppeld met het hoofdvolume, met een correctie voor de akoestische karakteristieken van het menselijk oor. |
| Manual | Past het niveau van het bereik van de hoge tonen (Treble) en dat van de lage tonen (Bass) met de hand aan (-6,0 tot +6,0 dB, in stappen van 0,5 dB). |
| Bypass | Past het niveau van het bereik van de hoge tonen (Treble) en dat van de lage tonen (Bass) niet aan. |

Extra Bass

Schakelt Extra Bass voor Zone2-weergave in/uit. Wanneer Extra Bass is ingeschakeld, kunt u genieten van verbeterde lage tonen, ongeacht de afmetingen van de luidsprekers.

Instellingen

| | |
|------------|--------------------------|
| <u>Off</u> | Schakelt Extra Bass uit. |
| On | Schakelt Extra Bass in. |

Balance

Past de volumebalans aan voor Zone2-weergave.

Instelbereik

-20 tot 0 tot +20, in stappen van 1

Zone Rename

Wijzigt de zonenam (voor Zone2) die wordt weergegeven op het tv-scherm.

U kunt de zonenam op dezelfde manier wijzigen als “Zone Rename” in “Main Zone Set” (p.128).

Party Mode Set

Schakelt het omschakelen naar de partymodusfunctie in/uit (p.95).

Keuze

Target: Zone 2

Instellingen

| | |
|---------------|--|
| Disable | Schakelt het omschakelen naar de partymodusfunctie uit. |
| <u>Enable</u> | Schakelt het omschakelen naar de partymodusfunctie in. U kunt de partymodus in-/uitschakelen door op PARTY op de afstandsbediening te drukken. |

Function

Configureert de functies waardoor het toestel makkelijker te gebruiken is.



■ De PROGRAM-toets op de afstandsbediening

Bepaalt welke functie wordt toegewezen aan de PROGRAM-toets op de afstandsbediening.

Wanneer “INPUT Selection” is geselecteerd, zal de PROGRAM-toets op de afstandsbediening werken als de toets voor het omschakelen van de signaalbron.

Instellingen

| | |
|--------------------------------|---|
| DSP Program Selection | Schakelt het omschakelen van DSP-programma's in. |
| INPUT Selection | Schakelt het omschakelen van de INPUT-signaalbronnen in. |
| NET Selection | Schakelt het omschakelen van de NETWORK-signaalbronnen in. |
| Preset Selection | Schakelt het omschakelen in van de voorkeuzezenders en de geregistreerde favorieten (snelkoppelingen) (p.96). |
| Browse Screen - 1 page Up/Down | Schakelt het scrollen van het bladerscherm in. |
| Subwoofer Trim | Schakelt de fijnafstelling van het volume van de subwoofer in. |
| Dialogue Level | Schakelt het aanpassen van het volume van dialooggeluid in. |
| △ Repeat / ▽ Shuffle | Schakelt het omschakelen van shuffle/repeat-instellingen in. |



Deze instelling wijzigt de werking van de PROGRAM-toets op het voorpaneel niet.

■ Display Set

Configureert de instellingen van de display op het voorpaneel en de display op het tv-scherm.

Dimmer (Front Display)

Wijzigt de helderheid van de display op het voorpaneel.

Instelbereik

-4 tot 0 (hoger voor helderder)



Het display op het voorpaneel kan donker worden wanneer “ECO Mode” (p.132) wordt ingesteld op “On”.

Short Message

Bepaalt of korte berichten op het tv-scherm worden weergegeven als het toestel wordt bediend (zoals signaalselectie en volumeregeling).

Instellingen

| | |
|-----|---|
| On | Korte berichten worden op het tv-scherm weergegeven. |
| Off | Korte berichten worden niet op het tv-scherm weergegeven. |

Wallpaper

Selecteert de afbeelding die als achtergrond moet worden gebruikt op de tv.

Instellingen

| | |
|-------|--|
| Piano | Geeft de piano-afbeelding weer op het tv-scherm als er geen videosaal is. |
| Gray | Geeft een grijze achtergrond weer op het tv-scherm als er geen videosaal is. |

Trigger Output

Stelt de TRIGGER OUT-aansluiting in om synchroon te functioneren met de stroomstatus van elke zone of ingangschakeling.

Trigger Mode

Bepaalt de voorwaarden voor de werking van de TRIGGER OUT-aansluiting.

Instellingen

| | |
|--------------|---|
| <u>Power</u> | De TRIGGER OUT-aansluiting werkt synchroon met de stroomstatus van de zone die is aangeduid als "Target Zone". |
| Source | De TRIGGER OUT-aansluiting werkt synchroon met de ingangschakeling in de zone die is aangeduid als "Target Zone". Een elektronisch signaal wordt verzonden volgens de instelling van "Source". |
| Manual | Selecteer deze instelling om handmatig het uitgangsniveau voor de elektronische signaaloverdracht te schakelen met "Manual". |

Source

Bepaalt het uitgangsniveau van de elektronische signaaloverdracht met elke ingangschakeling als "Trigger Mode" is ingesteld op "Source".

Keuzes

HDMI 1-7, AV 1-2, VIDEO AUX, AUDIO 1-5, TUNER, PHONO, (netwerkbronnen), Bluetooth, USB, AirPlay, MusicCast Link, SERVER, NET RADIO

Instellingen

| | |
|-------------|---|
| Low | Stopt de elektronische signaaloverdracht als u naar de signaalbron schakelt die in deze optie wordt gespecificeerd. |
| <u>High</u> | Verzendt het elektronische signaal als u naar de signaalbron schakelt die in deze optie wordt gespecificeerd. |

Manual

Bepaalt het uitgangsniveau voor de elektronische signaaloverdracht handmatig wanneer "Trigger Mode" is ingesteld op "Manual". Deze instelling kan ook worden gebruikt om de juiste functie van het externe apparaat, aangesloten via de TRIGGER OUT-aansluiting, te bevestigen.

Keuzes

| | |
|-------------|---|
| Low | Stopt de elektronische signaaloverdracht. |
| <u>High</u> | Verzendt het elektronische signaal. |

Target Zone

Bepaalt de zone waarmee de TRIGGER OUT-aansluiting synchroon werkt.

Instellingen

| | |
|------------|--|
| Main | Wanneer "Trigger Mode" is ingesteld op "Power", wordt de elektronische signaaloverdracht gesynchroniseerd met de stroomstatus van de hoofdzone. Wanneer "Trigger Mode" is ingesteld op "Source", wordt de elektronische signaaloverdracht gesynchroniseerd met de ingangschakeling in de hoofdzone. |
| Zone2 | Wanneer "Trigger Mode" is ingesteld op "Power", wordt de elektronische signaaloverdracht gesynchroniseerd met de stroomstatus van Zone2. Wanneer "Trigger Mode" is ingesteld op "Source", wordt de elektronische signaaloverdracht gesynchroniseerd met de ingangschakeling in Zone2. |
| <u>All</u> | Wanneer "Trigger Mode" is ingesteld op "Power", wordt de elektronische signaaloverdracht gesynchroniseerd met de stroomstatus van de hoofdzone of Zone2. Wanneer "Trigger Mode" is ingesteld op "Source", wordt de elektronische signaaloverdracht gesynchroniseerd met de ingangschakeling in de hoofdzone of Zone2. |

Memory Guard

Voorkomt dat de instellingen per ongeluk worden gewijzigd.

Instellingen

| | |
|------------|---|
| <u>Off</u> | De instellingen zijn niet beveiligd. |
| On | Beveiligd de instellingen tot "Off" wordt geselecteerd. |



Wanneer "Memory Guard" is ingesteld op "On", wordt het slotpictogram (🔒) op het menuscherm weergegeven.

Pictogram



ECO

Configureert de instellingen van de stroomvoorziening.



■ Auto Power Standby

Stelt de hoeveelheid tijd in voor de automatische stand-byfunctie. Als u gedurende een opgegeven tijd het toestel niet gebruikt of als gedurende een opgegeven tijd geen invoersignalen worden gedetecteerd, wordt het toestel automatisch in de stand-bymodus gezet.

Instellingen

| | |
|--|--|
| Off | Het toestel wordt niet automatisch in de stand-bymodus gezet. |
| 20 Minutes | Zet het toestel in de stand-bymodus als u het toestel niet hebt bediend en als er geen invoersignalen zijn gedetecteerd gedurende 20 minuten. |
| 2 Hours, 4 Hours, 8 Hours, 12 Hours | Het toestel wordt in de stand-bymodus gezet als u het toestel niet bedient gedurende de opgegeven tijd. Wanneer bijvoorbeeld "2 Hours" is geselecteerd, schakelt het toestel over naar de stand-bymodus als u het twee uur niet hebt gebruikt. |

Standaard

Modellen voor de V.S., en Europa: 20 Minutes

Overige modellen: Off



Net voordat de stand-bymodus op het toestel wordt geactiveerd, wordt "AutoPowerStdby" weergegeven en begint het aftellen op de display op het voorpaneel.

■ ECO Mode

Schakelt de eco-modus (energiebesparingsmodus) in of uit.

U kunt het stroomverbruik van het toestel verminderen door "ECO Mode" in te stellen op "On". Zorg dat u op ENTER drukt nadat u de instelling hebt verricht om het toestel opnieuw op te starten.

Instellingen

| | |
|-----|----------------------------|
| Off | Schakelt de eco-modus uit. |
| On | Schakelt de eco-modus in. |



- Wanneer "ECO Mode" is ingesteld op "On", kan het display op het voorpaneel donker worden.
- Als u audio met een hoog volume wilt afspelen, stelt u "ECO Mode" in op "Off".

Language

Selecteert de taal van het menu op het scherm.

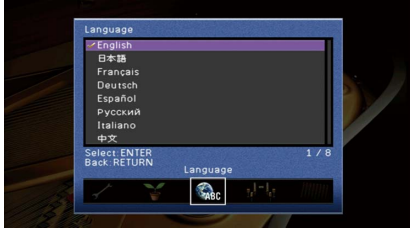

Instellingen

English, 日本語, Français, Deutsch, Español, Русский, Italiano, 中文



De informatie op de display op het voorpaneel is alleen beschikbaar in het Engels.

Informatie over het toestel weergeven (menu Information)

U kunt de informatie over het toestel raadplegen op het tv-scherm.

- 1 Druk op ON SCREEN.
- 2 Gebruik de cursortoetsen om “Information” te selecteren en druk op ENTER.

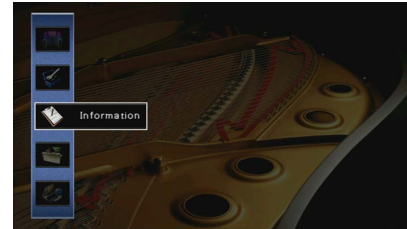

- 3 Gebruik de cursortoetsen (</>) om een informatietype te selecteren.



- 4 Druk op ON SCREEN om het menu af te sluiten.

Informatietypen

In het informatiemenu kunt u de volgende informatie bekijken.

■ Audio Signal

Geeft informatie weer over het huidige audiosignaal.

| | | |
|--------|----------|---|
| Input | Format | De audio-indeling van het ingangssignaal |
| | Channel | Het aantal bronkanalen in het ingangssignaal (voor/surround/LFE) Voorbeeld: "5.1 (3/2/0.1)" betekent 5.1ch in totaal (3 voorkanalen, 2 surroundkanalen en LFE). |
| | Dialogue | (Wanneer er DTS:X-materiaal wordt weergegeven) "7.1.4" duidt bijvoorbeeld "standaard 7.1-kanaal plus 4 voor luidsprekerkanalen boven het hoofd" aan. |
| | Sampling | Het aantal voorbeelden per seconde van het digitale ingangssignaal |
| Output | Dialogue | Het dialoognormalisatieniveau van het ontvangen bitstreamsingaal |
| | Channel | Het aantal uitgangskanalen in het signaal ("5.1.2" betekent bijvoorbeeld "standaard 5.1-kanalen plus 2 voor luidsprekerkanalen boven het hoofd") en de luidsprekeraansluitingen via welke de signalen worden geproduceerd |



Zelfs als het toestel is ingesteld voor de directe uitvoer van bitstreamsingalen, kan het signaal geconverteerd worden afhankelijk van de specificaties en de instellingen van het weergaveapparaat.

■ Video Signal

Geeft informatie weer over het huidige videosignaal.

| | |
|-------------------|--|
| HDMI Signal | Aanwezigheid of afwezigheid van HDMI-signaal invoer-/uitvoer |
| HDMI Resolution | Resoluties van het ingangssignaal (analoog of HDMI) en het uitgangssignaal (HDMI). |
| Analog Resolution | Resoluties van het ingangssignaal (analoog) |

■ HDMI Monitor

Geeft informatie weer over de tv's die zijn aangesloten op de HDMI OUT-aansluitingen.

| | |
|------------------|--|
| Interface | Tv-interface |
| Video Resolution | Resoluties die door de tv worden ondersteund |



Gebruik de cursortoetsen (Δ/▽) om te schakelen tussen "OUT1" en "OUT2".

■ Network

Geeft de netwerkinformatie van het toestel weer.

(Als een bekabelde of draadloze [Wi-Fi] netwerkverbinding wordt gebruikt)

| | |
|------------------------|---|
| IP Address | IP-adres |
| Subnet Mask | Subnetmasker |
| Default Gateway | Het IP-adres van de standaardgateway |
| DNS Server (P) | Het IP-adres van de primaire DNS-server |
| DNS Server (S) | Het IP-adres van de secundaire DNS-server |
| MAC Address (Ethernet) | MAC-adres |
| MAC Address (Wi-Fi) | |
| Network Name | Netwerknnaam (de naam van het toestel in het netwerk) |
| Wired/Wireless | De status van de bekabelde of draadloze verbinding |
| SSID | (Als een draadloze [Wi-Fi] netwerkverbinding wordt gebruikt) De SSID van het draadloze netwerk |

(Wanneer Wireless Direct wordt gebruikt)

| | |
|---------------------|-----------------------------------|
| SSID | De SSID van het draadloze netwerk |
| Security | Beveiligingsmethode |
| Security Key | Beveiligingssleutel |
| IP Address | IP-adres |
| Subnet Mask | Subnetmasker |
| MAC Address (Wi-Fi) | MAC-adres |
| Network Connection | “Wireless Direct”-indicatie |

System

Geeft de systeem informatie van het toestel weer.

| | |
|-------------------|--|
| Remote ID | De afstandsbedienings-ID van het toestel (p.136) |
| TV Format | Het videosignaaltype van het toestel (p.137) |
| Speaker Impedance | De ingestelde luidsprekerimpedantie van het toestel (p.136) |
| Tuner Freq. Step | (Uitsluitend Azië en de algemene modellen) De FM/AM-afstemmingsfrequentie van het toestel (p.136) |
| System ID | Systeem-ID-nummer |
| Firmware Version | De versie van de firmware die op het toestel is geïnstalleerd |



Als het toestel via het netwerk een nieuwe versie van de firmware detecteert, zal er een  (post-pictogram) rechts boven de pictogrammen “Information” en “System” verschijnen en zal de bijbehorende melding op dit scherm worden weergegeven. U kunt de update van de firmware van het toestel uitvoeren door in dit scherm op ENTER te drukken en de procedure in “De firmware van het toestel bijwerken via het netwerk” (p.139) te volgen.

Multi Zone

Toont informatie over Zone2.

| | |
|--------|---|
| Input | De signaalbron die is geselecteerd voor Zone2 |
| Volume | De volume-instelling voor Zone2 |

De systeeminstellingen configureren (menu ADVANCED SETUP)

Configureer de systeeminstellingen van het toestel via de display op het voorpaneel.

- 1 Zet het toestel in de stand-bymodus.
- 2 Houd STRAIGHT op het voorpaneel ingedrukt en druk op MAIN ZONE .

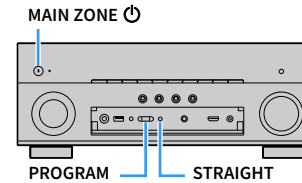

- 3 Druk op PROGRAM om een item te selecteren.
- 4 Druk op STRAIGHT om een instelling te selecteren.
- 5 Druk op MAIN ZONE  om het toestel in de stand-bymodus te zetten en schakel het vervolgens opnieuw in.

De nieuwe instellingen worden van kracht.

Onderdelen van het menu ADVANCED SETUP



Standaard instellingen zijn onderstreept.

| Item | Functie | Pagina |
|-----------|--|--------|
| SP IMP. | Wijzigt de instelling van de luidsprekerimpedantie. | 136 |
| REMOTE ID | Selecteert de afstandsbedienings-ID van het toestel. | 136 |
| TU | (Uitsluitend Azië en de algemene modellen) Verandert de instelling van FM/AM-afstemmingsfrequentie. | 136 |
| TV FORMAT | Wisselt het videosignaaltype. | 137 |
| MON.CHK | Verwijdert de beperking op HDMI-vidoeeweergave. | 137 |
| 4K MODE | Selecteert het HDMI 4K-sigitaalformaat | 137 |
| DTS MODE | Deze instelling informeert de speler over de DTS-indelingen die worden ondersteund door het toestel. | 138 |
| INIT | Herstelt de standaardinstellingen. | 138 |
| UPDATE | Werkte de firmware bij. | 138 |
| VERSION | Controleert de versie van de firmware die momenteel is geïnstalleerd op het toestel. | 138 |

De instelling van de luidsprekerimpedantie (SP IMP.) wijzigen

Wijzig de instellingen van de luidsprekerimpedantie van het toestel overeenkomstig de impedantie van de aangesloten luidsprekers.

Instellingen

| | |
|----------------|---|
| <u>6 Ω MIN</u> | Selecteer deze optie als u luidsprekers van 6 ohm wilt aansluiten op het toestel. U kunt ook luidsprekers van 4 ohm gebruiken als voorste luidsprekers. |
| <u>8 Ω MIN</u> | Selecteer deze optie als u luidsprekers van 8 ohm wilt aansluiten op het toestel. |

De afstandsbedienings-ID selecteren (REMOTE ID)

Wijzig de afstandsbedienings-ID van het toestel zodat deze overeenkomt met de ID van de afstandsbediening (standaard: ID1). Bij het gebruik van meerdere Yamaha AV receivers kunt u elke afstandsbediening instellen met een unieke afstandsbedienings-ID voor de bijbehorende ontvanger.

Instellingen

ID1, ID2

■ De afstandsbedienings-ID van de afstandsbediening wijzigen

- 1 Om ID1 te selecteren, moet u de cursortoets (<) en SCENE1 tegelijkertijd 3 seconden lang ingedrukt houden.
Om ID2 te selecteren, moet u de cursortoets (<) en SCENE2 tegelijkertijd 3 seconden lang ingedrukt houden.

De instelling van de FM/AM-afstemmingsfrequentie wijzigen (TU)

(Uitsluitend Azië en de algemene modellen)

Wijzig de instelling van FM/AM-afstemmingsfrequentie van het apparaat overeenkomstig uw land of regio.

Instellingen

| | |
|-------------------|---|
| <u>FM100/AM10</u> | Selecteer deze instelling als u de FM-frequentie wilt aanpassen in stappen van 100 kHz en de AM-frequentie in stappen van 10 kHz. |
| <u>FM50/AM9</u> | Selecteer deze instelling als u de FM-frequentie wilt aanpassen in stappen van 50 kHz en de AM-frequentie in stappen van 9 kHz. |

Het videosignaaltype wisselen (TV FORMAT)

TV FORMAT-NTSC

Wijzig het videosignaaltype van het toestel zodat het overeenstemt met de video-indeling van uw tv.

Instellingen

NTSC, PAL

Standaard

Modellen voor de V.S., Canada, Korea en algemene modellen: NTSC

Overige modellen: PAL

De beperking op HDMI-videoweergave verwijderen (MON.CHK)

MON.CHK YES

Het toestel detecteert automatisch de resoluties die worden ondersteund door een tv die is aangesloten op de HDMI OUT-aansluiting.

Schakel de monitorcontrolefunctie uit als u een resolutie wilt opgeven in "Resolution" (p.122) als het toestel de resolutie van de tv niet kan bepalen of als u een andere resolutie dan de bepaalde resolutie wilt opgeven.

Instellingen

| | |
|------------|---|
| <u>YES</u> | Schakelt de schermcontrolefunctie in. (Videosignalen worden alleen uitgevoerd met een resolutie die door de tv wordt ondersteund.) |
| SKIP | Schakelt de schermcontrolefunctie uit. (Videosignalen worden uitgevoerd met de opgegeven resolutie, ook wanneer die niet door de tv wordt ondersteund.) |



Reset op "YES" als het toestel niet meer werkt doordat video van het toestel niet kan worden weergegeven op de tv nadat "MON.CHK" is ingesteld op "SKIP".

Het HDMI 4K-sigitaalformaat selecteren (4K MODE)

4K MODE-MODE 1

Selecteert het formaat van signalen die worden ingevoerd/uitgevoerd door het toestel wanneer HDMI 4K-compatibele tv en afspelapparatuur worden aangesloten op het toestel.

Instellingen

| | |
|---------------|---|
| | Voert de in de tabel hieronder aangegeven 4K-signalen in/uit. (4:2:0-formaat alleen voor VIDEO AUX [HDMI IN]-aansluiting) Afhankelijk van de aangesloten apparatuur of HDMI-kabels, wordt video mogelijk niet correct weergegeven. Selecteer in dit geval "MODE 2". |
| <u>MODE 1</u> | |
| MODE 2 | Voert de in de tabel hieronder aangegeven 4K-signalen in/uit. |

Format

| | | MODE 1 | | | MODE 2 | | |
|------------------|-------------|--------|--------|--------|--------|--------|--------|
| | | 8 bit | 10 bit | 12 bit | 8 bit | 10 bit | 12 bit |
| 4K/60, 50 Hz | RGB 4:4:4 | ✓ | - | | - | | |
| | YCbCr 4:4:4 | ✓ | - | | - | | |
| | YCbCr 4:2:2 | | ✓ | | - | | |
| | YCbCr 4:2:0 | | ✓ | | ✓ | | - |
| 4K/30, 25, 24 Hz | RGB 4:4:4 | | ✓ | | ✓ | | - |
| | YCbCr 4:4:4 | | ✓ | | ✓ | | - |
| | YCbCr 4:2:2 | | ✓ | | | ✓ | |



Wanneer "MODE 1" wordt geselecteerd, moet u een Premium High Speed HDMI-kabel of Premium High Speed-kabel met Ethernet gebruiken.

Instelling voor de DTS-formaatnotificatie (DTS MODE)

DTS MODE MODE1

Deze instelling informeert de speler over de DTS-indelingen die worden ondersteund door het toestel.

Instellingen

| | |
|--------|--|
| MODE 1 | Deze modus voldoet aan de DTS:X-standaard. Gebruik deze instelling onder normale omstandigheden. |
| MODE 2 | Gebruik deze instelling als de speler geen correct DTS-sigitaal kan produceren, ook niet bij weergave van DTS-HD of DTS:X-materiaal. |

De standaardinstellingen herstellen (INIT)

INIT CANCEL

Herstelt de standaardinstellingen van het toestel.

Keuzes

| | |
|--------|---|
| VIDEO | Herstelt de standaardinstellingen van videoconfiguraties. |
| ALL | Herstelt de standaardinstellingen van het toestel. |
| CANCEL | Er wordt geen initialisatie uitgevoerd. |

De firmware bijwerken (UPDATE)

UPDATE USB

Wanneer dit nodig is, verschijnt er nieuwe firmware die extra eigenschappen of productverbeteringen bevat. Updates kunnen worden gedownload van de Yamaha-website. Als het toestel is aangesloten op het internet, kunt u de firmware bijwerken via het netwerk. Raadpleeg de bijbehorende informatie bij de updates voor details.

Firmware updateprocedure

Voer deze procedure niet uit tenzij een update van de firmware noodzakelijk is. Lees de bijbehorende informatie bij de updates voordat u de firmware bijwerkt.

- 1 Druk herhaaldelijk op STRAIGHT om “USB” of “NETWORK” te selecteren en druk op INFO om de update van de firmware te starten.

Keuzes

| | |
|---------|---|
| USB | De firmware bijwerken met een USB-geheugenapparaat. |
| NETWORK | De firmware bijwerken via het netwerk. |



Als het toestel een nieuwere versie van de firmware detecteert via het netwerk, wordt een bericht weergegeven nadat u op ON SCREEN hebt gedrukt. In dit geval kunt u de update van de firmware van het toestel ook uitvoeren door de procedure in “De firmware van het toestel bijwerken via het netwerk” (p.139) te volgen.

De versie van de firmware controleren (VERSION)

VERSION XX.XX

Controleer de versie van de firmware die momenteel is geïnstalleerd op het toestel.



- U kunt de versie van de firmware eveneens controleren in “System” (p.135) in het menu “Information”.
- Het kan even duren tot de firmwareversie wordt weergegeven.

De firmware van het toestel bijwerken via het netwerk

Wanneer dit nodig is, verschijnt er nieuwe firmware die extra eigenschappen of productverbeteringen bevat. Als het toestel is aangesloten op het internet, kunt u de firmware downloaden en bijwerken via het netwerk.

Opmerking

- Gebruik het toestel niet en koppel het netsnoer en de netwerkkabel niet los wanneer de firmware wordt bijgewerkt. Het bijwerken van de firmware duurt ongeveer 20 minuten of meer (afhankelijk van de snelheid van uw internetverbinding).
- Als de internetverbinding traag is of als het toestel verbonden is via een draadloos netwerk, kunnen netwerkupdates mogelijk niet worden uitgevoerd, afhankelijk van de kwaliteit van de draadloze verbinding. Werk de firmware in dat geval bij met het USB-geheugenapparaat (p.138).
- Voor het uitvoeren van de volgende procedure moet uw tv via HDMI zijn aangesloten op het toestel. Als dat niet het geval is, voert u de update uit vanuit het menu "ADVANCED SETUP" (p.135).
- Ga naar de Yamaha-website voor meer informatie over updates.



- U kunt de firmware eveneens bijwerken met behulp van een USB-geheugenapparaat via het menu "ADVANCED SETUP" (p.138).
- De firmware update-indicator op het display op het voorpaneel licht op wanneer er een update voor de firmware beschikbaar is via het netwerk.

Er is een firmware-update beschikbaar als het volgende bericht wordt weergegeven nadat u op ON SCREEN hebt gedrukt.

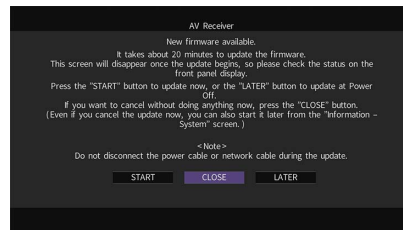

Onmiddellijk bijwerken van de firmware van het toestel

- 1 Lees de beschrijving op het scherm.
- 2 U start het bijwerken van de firmware door de cursortoetsen te gebruiken om "START" te selecteren en op ENTER te drukken.
De schermweergave wordt uitgeschakeld.
- 3 Als "Update Success Please Power Off!" wordt weergegeven op het display op het voorpaneel, drukt u op MAIN ZONE  op het voorpaneel.

De update van de firmware is voltooid.

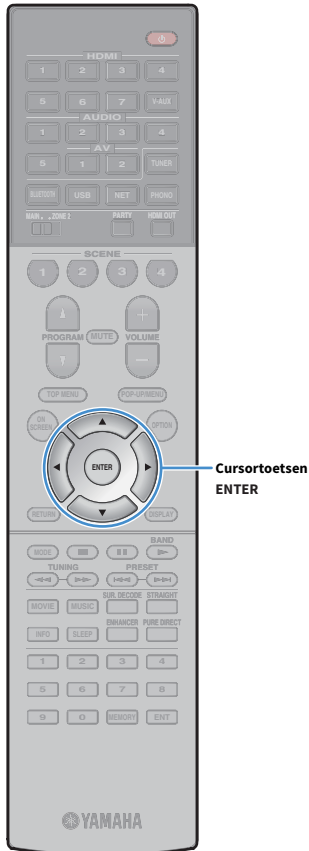



Als u op dit moment wilt annuleren zonder iets te wijzigen, moet u op de knop "CLOSE" drukken.

6 (post-pictogram) wordt bovenaan rechts van de pictogrammen "Information" en "System" weergegeven en er wordt een bericht weergegeven in het scherm "System" (p.135). U kunt de firmware van dit toestel bijwerken door op ENTER te drukken in het scherm "System".

Information-pictogram

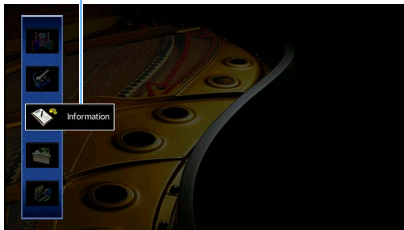

Bericht



System-pictogram

De firmware van het toestel bijwerken bij het uitschakelen

- 1 Lees de beschrijving op het scherm.
- 2 Om de firmware te laten bijwerken bij het uitschakelen, moet u de cursortoetsen gebruiken om "LATER" te selecteren en op ENTER drukken.
- 3 Druk op  (receiver aan/uit) om het toestel uit te schakelen.

Er zal een scherm verschijnen waarin u gevraagd wordt om het bijwerken van de firmware te bevestigen.



- 4 Om het bijwerken van de firmware te starten, drukt u op ENTER.

Wanneer het bijwerken van de firmware voltooid is, zal het toestel automatisch uitschakelen.



- Het bijwerken van de firmware kan worden gestart door op het voorpaneel op INFO te drukken.
- Het toestel schakelt automatisch uit zonder dat de firmware wordt bijgewerkt als er 2 minuten voorbijgaan nadat het scherm verschenen is en u het bijwerken niet hebt bevestigd.
- Om het bijwerken van de firmware te annuleren, moet u op RETURN drukken zodat het toestel uit zal schakelen.
- Het toestel schakelt uit zonder de firmware bij te werken als u het toestel uitschakelt met AV CONTROLLER of MusicCast CONTROLLER.

APPENDIX

Veelgestelde vragen

Het nieuwe luidsprekersysteem geeft geen ideale geluidsbalans...

Als u andere luidsprekers of een ander luidsprekersysteem bent gaan gebruiken, gebruikt u “Auto Setup” om de luidsprekerinstellingen opnieuw te optimaliseren (p.42). Als u de luidsprekerinstellingen handmatig wilt aanpassen, kiest u “Manual Setup” in het menu “Setup” (p.117).

We hebben kleine kinderen en willen grenzen stellen aan de volumeregeling...

Als een kind per ongeluk aan de knoppen van het toestel of de afstandsbediening komt, kan het volume opeens veel harder worden. Dit kan gehoorschade of beschadiging van het toestel of de luidsprekers veroorzaken. Wij raden u aan om vooraf “Max Volume” in het menu “Setup” te kiezen om het maximale volume voor het toestel in te stellen (p.121). U kunt eveneens het maximumvolume instellen voor Zone2 (p.128).

Ik schrik af en toe van een plotseling hard geluid als ik het toestel aanzet...

Standaard wordt automatisch het volumeniveau toegepast dat werd gebruikt toen het toestel voor het laatst in de stand-bymodus werd gezet. Als u het volume wilt vastzetten, gebruikt u “Initial Volume” in het menu “Setup” om het volume in te stellen dat moet worden toegepast als de receiver wordt aangezet (p.121). U kunt eveneens het eerste volume instellen voor Zone2 (p.128).

We ondervinden hinder van volumeverschillen bij het schakelen tussen signaalbronnen...

U kunt volumeverschillen bij het schakelen tussen signaalbronnen corrigeren met de functie “Input Trim” in het menu “Option” (p.104).

Ik heb HDMI-aansluitingen gemaakt maar HDMI Control werkt niet...

Om HDMI Control te kunnen gebruiken, moet u de instelling van de HDMI Control-link uitvoeren (p.155). Nadat u de apparaten die compatibel zijn met HDMI Control (zoals bd/dvd-spelers) hebt aangesloten op het toestel, moet u HDMI Control inschakelen op elk

apparaat en de instelling van de HDMI Control-link uitvoeren. Deze instelling is vereist telkens als een nieuw apparaat dat compatibel is met HDMI Control wordt toegevoegd aan uw systeem. Voor meer informatie over de werking van HDMI Control tussen de tv en de weergaveapparaten dient u de bedieningsinstructies van elk apparaat te raadplegen.

Ik wil de korte berichten die worden weergegeven op het scherm uitschakelen...

Standaard worden als het toestel wordt bediend (zoals signaalselectie en volumeregeling) korte berichten op het tv-scherm weergegeven. Als u de korte berichten hinderlijk vindt bij het bekijken van films of sportprogramma's, configureert u “Short Message” (p.130) in het menu “Setup” om de korte berichten uit te schakelen.

Ik wil voorkomen dat de instellingen per ongeluk worden gewijzigd...

U kunt de instellingen die voor het toestel zijn geconfigureerd (zoals luidsprekerinstellingen) beveiligen door “Memory Guard” in het menu “Setup” te selecteren (p.131).

Met de afstandsbediening van het toestel wordt tegelijkertijd een ander Yamaha-product bediend...

Als u meerdere Yamaha-producten gebruikt, kan het gebeuren dat de afstandsbediening ook werkt voor een ander Yamaha-product, of dat een andere afstandsbediening werkt voor het toestel. Als dit gebeurt, registreert u verschillende afstandsbedienings-ID's voor de apparaten die u met elke afstandsbediening wilt bedienen (p.136).

Ik wil ook kunnen genieten van video/audio die wordt afgespeeld op het videoapparaat als het toestel stand-by staat...

Als u een videoapparaat met HDMI op het toestel hebt aangesloten, kunt u video/audio die op het videoapparaat wordt afgespeeld weergeven op de tv, ook als het toestel stand-by staat. Als u deze functie wilt gebruiken, stelt u “Standby Through” (p.124) in het menu “Setup” in op “On” of “Auto”. Als deze functie is ingeschakeld, kunt u ook met de afstandsbediening van het toestel naar een andere signaalbron schakelen.

Probleemoplossing



Raadpleeg de tabel hieronder wanneer het toestel niet naar behoren functioneert.

Als het probleem niet hieronder vermeld staat, of als de aanwijzingen het probleem niet verhelpen, zet het toestel dan uit (stand-by), haal de stekker uit het stopcontact en neem contact op met uw dichtstbijzijnde Yamaha-dealer of -servicecentrum.

Controleer eerst het volgende:

- 1 Het netsnoer van het toestel, de tv en de weergaveapparaten (zoals bd/dvd-spelers) goed zijn aangesloten op de stopcontacten.
- 2 Het toestel, de subwoofer, de TV en de weergaveapparaten (zoals bd/dvd-spelers) zijn ingeschakeld.
- 3 De stekkers van elke kabel stevig zijn bevestigd aan de aansluitingen op elk apparaat.

Stroom, systeem en afstandsbediening

| Probleem | Oorzaak | Oplossing |
|---|--|--|
| De stroom gaat niet aan. | Het veiligheidscircuit werd 3 keer achter elkaar geactiveerd. Als het toestel zich in deze toestand bevindt, knippert de stand-byindicator op het toestel als u probeert het toestel in te schakelen. | Uit veiligheidsoverwegingen kan de stroom van dit toestel niet worden ingeschakeld. Neem contact op met uw dichtstbijzijnde Yamaha-dealer of -servicecentrum om een reparatie aan te vragen. |
| De stroom gaat niet uit. | De interne microcomputer blijft hangen door een externe elektrische schok (bijvoorbeeld blikseminslag en ontlading van statische elektriciteit) of door een daling van het voltage van de stroomvoorziening. | Houd MAIN ZONE  op het voorpaneel minstens 10 seconden ingedrukt om het toestel te initialiseren en opnieuw op te starten. (Als het probleem zich blijft voordoen, koppelt u het netsnoer los van het stopcontact en sluit u het netsnoer opnieuw aan.) |
| De stroom van dit toestel wordt onmiddellijk uitgeschakeld (stand-bymodus). | Het toestel was ingeschakeld terwijl er kortsluiting was in een luidsprekerkabel. | Vlecht de blootliggende draden van elke luidsprekerkabel stevig om en sluit de luidsprekers opnieuw aan op het toestel (p.23). |
| Het toestel wordt automatisch in de stand-bymodus gezet. | De slaaptimer werkte. | Zet het toestel aan start de weergave opnieuw. |
| | De functie voor autostand-by is geactiveerd omdat het toestel gedurende de opgegeven tijdsduur niet is gebruikt. | Als u de functie auto stand-by wilt uitschakelen, stelt u "Auto Power Standby" in het menu "Setup" in op "Off" (p.132). |
| | De ingestelde luidsprekerimpedantie is onjuist. | Stel de luidsprekerimpedantie in in overeenstemming met de luidsprekers (p.136). |
| | De beveiliging is in werking getreden vanwege kortsluiting. | Vlecht de blootliggende draden van elke luidsprekerkabel stevig om en sluit de luidsprekers opnieuw aan op het toestel (p.23). |
| Het toestel reageert niet. | De interne microcomputer blijft hangen door een externe elektrische schok (bijvoorbeeld blikseminslag en ontlading van statische elektriciteit) of door een daling van het voltage van de stroomvoorziening. | Houd MAIN ZONE  op het voorpaneel minstens 10 seconden ingedrukt om het toestel te initialiseren en opnieuw op te starten. (Als het probleem zich blijft voordoen, koppelt u het netsnoer los van het stopcontact en sluit u het netsnoer opnieuw aan.) |

| Probleem | Oorzaak | Oplossing |
|--|--|--|
| Het toestel kan niet worden bediend met de afstandsbediening. | Het apparaat bevindt zich buiten het werkingsbereik. | Gebruik de afstandsbediening binnen het werkingsbereik (p.6). |
| | De batterijen raken leeg. | Plaats nieuwe batterijen. |
| | De sensor van de afstandsbediening van het toestel wordt blootgesteld aan direct zonlicht of sterke verlichting. | Pas de lichtval aan, of verplaats het toestel. |
| | De afstandsbedienings-ID van het toestel komt niet overeen met die van de afstandsbediening. | Wijzig de afstandsbedienings-ID van het toestel of van de afstandsbediening (p.136). |

Audio

| Probleem | Oorzaak | Oplossing |
|--|---|---|
| Geen geluid. | Er is een andere signaalbron geselecteerd. | Selecteer de juiste signaalbron met de signaalkeuzetoetsen. |
| | Het toestel ontvangt signalen die het niet kan reproduceren. | Sommige digitale audio-indelingen kunnen niet op het toestel worden weergegeven. Kies "Audio Signal" in het menu "Information" als u de audio-indeling van het ingangssignaal wilt controleren (p.134). |
| | De kabel die het toestel verbindt met het weergaveapparaat is defect. | Als er geen probleem is met de verbinding, moet u de kabel vervangen. |
| Het volume kan niet worden verhoogd. | Het maximumvolume is ingesteld. | Gebruik "Max Volume" in het menu "Setup" om het maximumvolume aan te passen (p.121). |
| | Een apparaat dat is aangesloten op de uitgangen van het toestel staat niet aan. | Schakel alle apparaten die zijn aangesloten op de uitgangen van het toestel aan. |
| Er wordt geen geluid weergegeven door een bepaalde luidspreker. | De weergavebron bevat geen signaal voor het kanaal. | Gebruik "Audio Signal" in het menu "Information" om dit te controleren (p.134). |
| | Het geselecteerde geluidsprogramma/decoder maakt geen gebruik van de luidspreker. | Gebruik "Test Tone" in het menu "Setup" om dit te controleren (p.120). |
| | De audioweergave door de luidspreker is uitgeschakeld. | Voer "Auto Setup" (p.42) uit of gebruik "Configuration" in het menu "Setup" om de luidsprekerinstellingen te wijzigen (p.117). |
| | Het volume van de luidspreker is te laag ingesteld. | Voer "Auto Setup" (p.42) uit of gebruik "Level" in het menu "Setup" om het luidsprekervolume aan te passen (p.119). |
| | De luidsprekerkabel die het toestel verbindt met de luidspreker is defect. | Als er geen probleem is met de verbinding, moet u de luidsprekerkabel vervangen. |
| | De luidspreker is defect. | Vervang de luidspreker om dit te controleren. Als het probleem zich blijft voordoen, is het mogelijk dat het toestel defect is. |
| Er klinkt geen geluid uit de subwoofer. | De weergavebron bevat geen LFE of zeer lage frequentiesignalen. | Gebruik "Test Tone" in het menu "Setup" om te controleren of de subwoofer goed werkt (p.120). |
| | Weergave door de subwoofer is uitgeschakeld. | Voer "Auto Setup" (p.42) uit of stel "Subwoofer" in het menu "Setup" in op "Use" (p.118). |
| | Het volume van de subwoofer is te laag. | Pas het volume van de subwoofer aan. |
| | De subwoofer is uitgeschakeld door de automatisch stand-byfunctie. | Schakel de automatische stand-byfunctie van de subwoofer uit of wijzig de gevoeligheid ervan. |

| Probleem | Oorzaak | Oplossing |
|---|--|---|
| Er komt geen geluid uit het weergaveapparaat (dat met HDMI is aangesloten op het toestel). | De tv biedt geen ondersteuning voor HDCP (High-bandwidth Digital Content Protection). | Raadpleeg de instructiehandleidingen van de tv en controleer de technische gegevens van de tv. |
| | Het maximaal aantal apparaten dat is aangesloten op de HDMI OUT-aansluiting is overschreden. | Koppel enkele HDMI-apparaten los. |
| Er komt geen geluid uit het weergaveapparaat (als HDMI Control wordt gebruikt). | De tv is ingesteld op audioweergave uit de tv-luidsprekers. | Verander de instelling voor audioweergave op de tv zo dat de audio van het weergaveapparaat wordt weergegeven via de luidsprekers die op het toestel zijn aangesloten. |
| | Tv-audio is geselecteerd als de signaalbron. | Selecteer de juiste signaalbron met de signaalkeuzetoetsen. |
| Er komt geen geluid uit de tv (als HDMI Control wordt gebruikt). | De tv is ingesteld op audioweergave uit de tv-luidsprekers. | Verander de instelling voor audioweergave op de tv zo dat de tv-audio wordt weergegeven via de luidsprekers die op het toestel zijn aangesloten. |
| | Een tv die geen ARC ondersteunt, wordt alleen met een HDMI-kabel aangesloten op het toestel. | Gebruik een digitale optische kabel om een audioaansluiting te maken (p.30). |
| | (Als de tv op het toestel is aangesloten met een andere audiokabel) De instelling voor audio-invoer op de tv stemt niet overeen met de aansluiting. | Kies "TV Audio Input" in het menu "Setup" om de juiste audio-ingang te selecteren (p.123). |
| | (Als u ARC probeert te gebruiken) ARC is uitgeschakeld op het toestel of de tv. | Stel "ARC" in het menu "Setup" in op "On" (p.124). Schakel ook ARC in op de tv. |
| Alleen de voorste luidsprekers produceren geluid bij multikanaalsaudio. | Het weergaveapparaat is ingesteld voor de weergave van alleen 2-kanaalsaudio (zoals PCM). | Gebruik "Audio Signal" in het menu "Information" om dit te controleren (p.134). Wijzig indien nodig de instellingen voor digitale audioweergave van het weergaveapparaat. |
| U hoort ruis of een bromgeluid. | Het toestel staat te dicht bij een ander digitaal apparaat of apparaat met radiofrequentie. | Zet het toestel verder bij het apparaat vandaan. |
| | De kabel die het toestel verbindt met het weergaveapparaat is defect. | Als er geen probleem is met de verbinding, moet u de kabel vervangen. |
| Het geluid klinkt vervormd. | Het volume van het toestel is te hoog. | Zet het volume lager. Als "ECO Mode" is ingesteld op "On", stelt u het in op "Off" (p.132). |
| | Een apparaat dat is aangesloten op de uitgangen van het toestel staat niet aan. | Schakel alle apparaten die zijn aangesloten op de uitgangen van het toestel aan. |

Video

| Probleem | Oorzaak | Oplossing |
|--|--|--|
| Geen video. | Er is een andere signaalbron geselecteerd op het toestel. | Selecteer de juiste signaalbron met de signaalkeuzetoetsen. |
| | Er is een andere signaalbron geselecteerd op de tv. | Stel de signaalbron van de tv in op het videosignaal van het toestel. |
| | De weergave van videosignalen door het toestel wordt niet ondersteund door de tv. | Stel "MON.CHK" in het menu "ADVANCED SETUP" in op "YES" (p.137). |
| | De kabel die het toestel verbindt met de tv (of het weergaveapparaat) is defect. | Als er geen probleem is met de verbinding, moet u de kabel vervangen. |
| Er wordt geen video weergegeven door het weergaveapparaat (dat met HDMI is aangesloten op het toestel). | Het ingevoerde videosignaal (resolutie) wordt niet ondersteund door het toestel. | Kies "Video Signal" in het menu "Information" om de informatie over het huidige videosignaal (resolutie) te controleren (p.134). Raadpleeg "Voor HDMI geschikte signalen" (p.157) voor informatie over de videosignalen die door het toestel worden ondersteund. |
| | De tv biedt geen ondersteuning voor HDCP (High-bandwidth Digital Content Protection). | Raadpleeg de instructiehandleidingen van de tv en controleer de technische gegevens van de tv. Als u inhoud wilt weergeven waarvoor HDCP 2.2-compatibele apparaten nodig zijn, moet zowel de tv als het weergaveapparaat HDCP 2.2 ondersteunen. |
| | Het weergaveapparaat dat HDCP 2.2 ondersteunt, is ergens anders op aangesloten dan op de HDMI 1-3-aansluiting. | Om inhoud weer te geven waarvoor HDCP 2.2-compatibele apparaten nodig zijn, sluit u het weergaveapparaat aan op de HDMI 1-3-aansluiting (p.31). |
| | Het maximaantal apparaten dat is aangesloten op de HDMI OUT-aansluiting is overschreden. | Koppel enkele HDMI-apparaten los. |
| Het menu van het toestel wordt niet weergegeven op de tv. | Er is een andere signaalbron geselecteerd op de tv. | Stel de tv-ingang in op het weergeven van video vanuit het toestel (HDMI OUT-aansluiting). |

FM/AM-radio (De AM-radiofunctie is niet beschikbaar op modellen die bedoeld zijn voor Australië, het V.K., Europa en Rusland)

| Probleem | Oorzaak | Oplossing |
|---|--|--|
| FM-radio-ontvangst is zwak of bevat veel ruis. | U ondervindt interferentie doordat hetzelfde signaal op verschillende manieren ontvangen wordt. | Pas de hoogte of richting van de FM-antenne aan of plaats de antenne op een andere locatie. |
| | U bevindt zich te ver van de zender van de FM-zender. | Stel "FM Mode" in het menu "Option" in op "Mono" om mono FM-ontvangst te selecteren (p.104). Gebruik een FM-buitenantenne. Wij raden het gebruik aan van een gevoelige multi-element antenne. |
| AM-ontvangst is zwak of bevat veel ruis. | Deze geluiden kunnen het gevolg zijn van TL-verlichting, motoren, thermostaten of andere elektrische apparatuur. | Het is moeilijk om ruis helemaal te onderdrukken. Ruis kan worden verminderd door gebruik van een AM-buitenantenne. |
| Radiozenders kunnen niet automatisch worden geselecteerd. | U bevindt zich te ver van de zender van de FM-zender. | Selecteer de zender handmatig (p.67). Gebruik een buitenantenne. Wij raden het gebruik aan van een gevoelige multi-element antenne. |
| | Het AM-radiosignaal is zwak. | Stem de richting af van de AM-antenne. Selecteer de zender handmatig (p.67). Gebruik een AM-buitenantenne. Sluit deze samen met de meegeleverde AM-antenne aan op de ANTENNA (AM)-aansluiting. |
| AM-radiozenders kunnen niet worden ingesteld als voorkeuzender. | Auto Preset is gebruikt. | Auto Preset dient alleen voor het registreren van FM-radiozenders. U moet AM-radiozenders handmatig registreren (p.68). |

DAB-radio (Modellen voor het V.K., Europa, Australië en Rusland)

| Probleem | Oorzaak | Oplossing |
|--|--|---|
| Geen DAB-radio-ontvangst. | Er is geen beginscan uitgevoerd. | Voer een beginscan uit voor DAB-radio-ontvangst (p.101). |
| Geen DAB-radio-ontvangst, ook niet nadat er een beginscan is uitgevoerd. | De ontvangststerkte van DAB-radiosignalen is zwak. | Controleer de ontvangststerkte via "Tune AID" in het menu "OPTION" (p.73) en pas de hoogte of de richting van de antenne aan, of kies een andere locatie voor de antenne. |
| | Er is geen DAB-ontvangst beschikbaar in uw gebied. | Raadpleeg uw dealer of WorldDMB online op " http://www.worlddab.org " voor informatie over DAB-ontvangst in uw gebied. |
| DAB-radio-ontvangst is zwak of bevat veel ruis. | U ondervindt interferentie doordat hetzelfde signaal op verschillende manieren ontvangen wordt. | Controleer de ontvangststerkte via "Tune AID" in het menu "OPTION" (p.73) en pas de hoogte of de richting van de antenne aan, of kies een andere locatie voor de antenne. |
| | U bevindt zich te ver van de DAB-zender. | Gebruik een buitenantenne. Wij raden het gebruik aan van een gevoelige multi-element antenne. |
| Er is geen DAB-informatie beschikbaar, of de informatie is niet correct. | De geselecteerde DAB-zender is mogelijk tijdelijk buiten werking, of biedt de informatie niet aan. | Neem contact op met de DAB-zendgerechtigde. |
| Geen DAB-radiogeluid. | De geselecteerde DAB-zender is mogelijk tijdelijk buiten werking. | Probeer de zender later opnieuw of selecteer een andere zender. |

Bluetooth

| Probleem | Oorzaak | Oplossing |
|--|---|--|
| Een Bluetooth-verbinding kan niet tot stand worden gebracht. | De Bluetooth-functie van het toestel is uitgeschakeld. | Schakel de Bluetooth-functie (p.127) in. |
| | Een ander Bluetooth-apparaat is al verbonden met het toestel. | Beëindig de huidige Bluetooth-verbinding en breng dan een nieuwe verbinding tot stand (p.78). |
| | Het toestel en het Bluetooth-apparaat zijn te ver van elkaar verwijderd. | Plaats het Bluetooth-apparaat dichterbij het toestel. |
| | Er is een apparaat (zoals een magnetronoven en draadloze LAN) in de buurt dat signalen uitzendt in de 2,4 GHz-frequentieband. | Zet het toestel uit de buurt van zulke apparaten. |
| | Het Bluetooth-apparaat ondersteunt A2DP niet. | gebruik een Bluetooth-apparaat dat A2DP ondersteunt. |
| | De verbindinginformatie die op het Bluetooth-apparaat is geregistreerd, werkt om de een of andere reden niet. | Verwijder de verbindinginformatie op het Bluetooth-apparaat en breng opnieuw een verbinding tot stand tussen het Bluetooth-apparaat en het toestel (p.78). |
| Er wordt geen geluid geproduceerd of het geluid wordt onderbroken tijdens het afspelen. | Het volume van het Bluetooth-apparaat is te laag ingesteld. | Verhoog het volume van het Bluetooth-apparaat. |
| | Het Bluetooth-apparaat is niet ingesteld om audiosignalen naar het toestel te verzenden. | Wijzig de audio-uitvoer van het Bluetooth-apparaat naar het toestel. |
| | De Bluetooth-verbinding is beëindigd. | Breng opnieuw een Bluetooth-verbinding tot stand tussen het Bluetooth-apparaat en het toestel (p.78). |
| | Het toestel en het Bluetooth-apparaat zijn te ver van elkaar verwijderd. | Plaats het Bluetooth-apparaat dichterbij het toestel. |
| | Er is een apparaat (zoals een magnetronoven en draadloze LAN) in de buurt dat signalen uitzendt in de 2,4 GHz-frequentieband. | Zet het toestel uit de buurt van zulke apparaten. |

USB en netwerk

| Probleem | Oorzaak | Oplossing |
|--|--|---|
| Het toestel detecteert het USB-apparaat niet. | Het USB-apparaat is niet goed aangesloten op de USB-aansluiting. | Zet het toestel uit, sluit het USB-apparaat opnieuw aan en zet het toestel weer aan. |
| | Het bestandssysteem van het USB-apparaat is niet FAT16 of FAT32. | Gebruik een USB-apparaat met de FAT16- of FAT32-indeling. |
| Mappen en bestanden op het USB-apparaat kunnen niet worden weergegeven. | De gegevens op het USB-apparaat zijn beveiligd met de codering. | Gebruik een USB-apparaat zonder coderingsfunctie. |
| De netwerkfunctie werkt niet. | De netwerkparameters (IP-adres enz.) zijn niet correct verkregen. | Schakel de DHCP-serverfunctie in op uw router en stel "DHCP" in het menu "Setup" in op "On" op het toestel (p.125). Als u de netwerkparameters handmatig wilt configureren, gebruik dan een IP-adres dat niet wordt gebruikt door andere netwerkapparaten in het netwerk (p.125). |
| Het toestel kan geen verbinding maken met het internet via een draadloze router (toegangspunt). | De draadloze router (toegangspunt) is uitgeschakeld. | Schakel de draadloze router in. |
| | Het toestel en de draadloze router (toegangspunt) staan te ver uit elkaar. | Plaats het toestel en de draadloze router (toegangspunt) dichterbij elkaar. |
| | Er is een obstakel tussen het toestel en de draadloze router (toegangspunt). | Verplaats het toestel en de draadloze router (toegangspunt) naar een locatie waar er geen obstakels tussen ze zijn. |

| Probleem | Oorzaak | Oplossing |
|--|---|--|
| Draadloze netwerk is niet gevonden. | Magnetronovens of andere draadloze apparaten in uw omgeving kunnen de draadloze communicatie verstoren. | Zet deze apparaten uit. |
| | De toegang tot het netwerk wordt beperkt door de firewallinstellingen van de draadloze router (toegangspunt). | Controleer de firewallinstelling van de draadloze router (toegangspunt). |
| Het toestel detecteert de pc niet. | De instelling voor het delen van media is onjuist. | Configureer de instelling voor delen en selecteer het toestel als een apparaat waarmee muziekinhoud wordt gedeeld (p.83). |
| | Bepaalde beveiligingssoftware op uw pc blokkeert de toegang van het toestel tot de pc. | Controleer de instellingen van de beveiligingssoftware op uw pc. |
| | Het toestel en de pc bevinden zich niet in hetzelfde netwerk. | Controleer de netwerkverbindingen en de instellingen van uw router en verbind vervolgens het toestel en de pc met hetzelfde netwerk. |
| | Het MAC-adresfilter is ingeschakeld op het toestel. | Schakel bij "MAC Address Filter" in het menu "Setup" het MAC-adresfilter uit of geef het MAC-adres van uw pc aan om toegang tot het toestel toe te staan (p.126). |
| De bestanden op de pc kunnen niet weergegeven of geopend worden. | De bestanden worden niet ondersteund door het toestel of de mediaserver. | Gebruik een bestandsindeling die wordt ondersteund door het toestel en de mediaserver. Raadpleeg "Muziek afspelen van mediaservers (pc's/NAS)" (p.83) voor informatie over de bestandsindelingen die door het toestel worden ondersteund. |
| De internetradio kan niet worden afgespeeld. | De geselecteerde internetradiozender is tijdelijk niet beschikbaar. | De radiozender kan een netwerkprobleem hebben of de service kan zijn gestopt. Probeer de zender later opnieuw of selecteer een andere zender. |
| | De geselecteerde internetradiozender zendt momenteel stilte uit. | Sommige internetradiozenders zenden stilte uit op bepaalde tijdstippen. Probeer de zender later opnieuw of selecteer een andere zender. |
| | De toegang tot het netwerk wordt verhinderd door de firewallinstellingen van uw netwerkapparaten (zoals de router). | Controleer de firewallinstellingen van de netwerkapparaten. De internetradio kan alleen worden afgespeeld als het de poort passeert waarop het is aangewezen door elke radiozender. Het poortnummer varieert afhankelijk van de radiozender. |
| De iPhone herkent het toestel niet wanneer AirPlay wordt gebruikt. | Het toestel is aangesloten op een meervoudige-SSID-router. | Toegang tot de router kan zijn beperkt door de netwerkscheidingsfunctie op de router. Sluit de iPhone aan op de SSID die toegang kan verkrijgen tot het toestel. |
| De app "AV CONTROLLER" voor smartphones/tablets vindt het toestel niet. | Het toestel en de smartphone/tablet bevinden zich niet in hetzelfde netwerk. | Controleer de netwerkverbindingen en de instellingen van uw router en verbind vervolgens het toestel en de smartphone/tablet met hetzelfde netwerk. |
| | Het MAC-adresfilter is ingeschakeld op het toestel. | Schakel in "MAC Address Filter" in het menu "Setup" het MAC-adresfilter uit of geef het MAC-adres van uw smartphone/tablet aan om toegang tot het toestel toe te staan (p.126). |
| Het bijwerken van de firmware via het netwerk is mislukt. | Dit kan mogelijk niet worden uitgevoerd, afhankelijk van de staat van het netwerk. | Probeer de firmware opnieuw bij te werken via het netwerk of gebruik een USB-geheugenapparaat (p.138). |

Foutberichten op het voorpaneel

| Bericht | Oorzaak | Oplossing |
|-----------------------|--|--|
| Access denied | Toegang tot de pc is niet toegestaan. | Configureer de instelling voor delen en selecteer het toestel als een apparaat waarmee muziekinhoud wordt gedeeld (p.83). |
| Access error | Het toestel heeft geen toegang tot het USB-apparaat. | Zet het toestel uit en sluit het USB-apparaat opnieuw aan. Als dit het probleem niet verhelpt, probeer dan een ander USB-apparaat. |
| | Er is een probleem met het signaalpad van het netwerk naar het toestel. | Controleer of de router en modem zijn ingeschakeld. Controleer de verbinding tussen het toestel en de router (of hub) (p.37). |
| Check SP Wires | De luidsprekerkabels geven kortsluiting. | Draai de blootliggende draden van de kabels in elkaar en sluit ze correct aan op het toestel en de luidsprekers. |
| Internal Error | Er is een interne fout opgetreden. | Neem contact op met de dichtstbijzijnde Yamaha-leverancier of een Yamaha-servicecentrum. |
| No content | De geselecteerde map bevat geen weer te geven bestanden. | Selecteer een map met bestanden die door het toestel worden ondersteund. |
| No device | Het toestel kan het USB-apparaat niet detecteren. | Zet het toestel uit en sluit het USB-apparaat opnieuw aan. Als dit het probleem niet verhelpt, probeer dan een ander USB-apparaat. |
| Please wait | Het toestel bereidt zich voor op verbinding met het netwerk. | Wacht tot het bericht verdwijnt. Als het bericht langer dan 3 minuten blijft, schakelt u het toestel uit en weer in. |
| RemID Mismatch | De afstandsbedienings-ID van het toestel komt niet overeen met die van de afstandsbediening. | Wijzig de afstandsbedienings-ID van het toestel of van de afstandsbediening (p.136). |
| Unable to play | Het toestel kan om bepaalde redenen de nummers die op de pc zijn opgeslagen niet afspelen. | Controleer of de bestandsindeling van de bestanden die u probeert af te spelen door het toestel wordt ondersteund. Raadpleeg "Muziek afspelen van mediaservers (pc's/NAS)" (p.83) voor informatie over de indelingen die door het toestel worden ondersteund. Als het toestel de bestandsindeling ondersteunt maar er toch helemaal geen bestanden kunnen worden afgespeeld, is het mogelijk dat het netwerk overbelast is door zwaar verkeer. |
| USB Overloaded | Er loopt overstroom door het USB-apparaat. | Zet het toestel uit en sluit het USB-apparaat opnieuw aan. Als dit het probleem niet verhelpt, probeer dan een ander USB-apparaat. |
| Version error | Het bijwerken van de firmware is mislukt. | Probeer de firmware opnieuw bij te werken. |
| Update failed. | Het bijwerken van de firmware is mislukt. | Druk op STRAIGHT, selecteer een methode voor het updaten van de firmware en druk vervolgens op INFO om de firmware opnieuw bij te laten werken. |

In dit gedeelte worden de technische termen uitgelegd die worden gebruikt in deze handleiding.

Audio-informatie (audio-decoderingsformaat)

Dolby Atmos

Dolby Atmos werd eerst in de bioscoop geïntroduceerd en brengt een revolutionair gevoel van dimensie en onderdompeling naar de thuisbioscoopervaring. Dolby Atmos is een aanpasbaar en schaalbaar objectgebaseerd formaat dat audio reproduceert als onafhankelijke geluiden (of objecten) die nauwkeurig kunnen worden gepositioneerd en die dynamisch bewegen door de driedimensionale luisterruimte tijdens de weergave. Een belangrijk onderdeel van Dolby Atmos is de introductie van een hoogtevlak van geluid boven de luisteraar.

Dolby Atmos Stream

Dolby Atmos-inhoud wordt aan uw Dolby Atmos-AV-receiver geleverd via Dolby Digital Plus of Dolby TrueHD op Blu-ray-schijf, downloadbare bestanden en streaming media. Een Dolby Atmos-stream bevat speciale metagegevens die de positionering van geluiden binnen de kamer beschrijven. Deze objectaudiogegevens worden gedecodeerd door een Dolby Atmos-AV-receiver en geschaald voor optimale weergave via thuisbioscoopluidsprekersystemen van iedere grootte en configuratie.

Dolby Digital

Dolby Digital is een gecompriëerde digitale audio-indeling, ontworpen door Dolby Laboratories, Inc. die 5.1-kanaalsaudio ondersteunt. Deze technologie wordt gebruikt voor audio op de meeste dvd's.

Dolby Digital Plus

Dolby Digital Plus is een gecompriëerde digitale audio-indeling, ontworpen door Dolby Laboratories, Inc. die 7.1-kanaalsaudio ondersteunt. Dolby Digital Plus blijft volledig compatibel met de bestaande meerkanaalsaudiosystemen die Dolby Digital ondersteunen. Deze technologie wordt gebruikt voor audio op BD (Blu-rayschijven).

Dolby Enabled luidspreker

Een handig alternatief voor luidsprekers die in het plafond worden gemonteerd, zijn producten die Dolby-luidsprekertechnologie gebruiken. Ze gebruiken het plafond boven u als een weerkaatsend oppervlak om audio te reproduceren in het hoogtevlak boven de luisteraar. Dolby Enabled hebben een unieke naar boven gerichte driver en speciale signaalverwerking die in een conventionele luidspreker kunnen worden ingebouwd, of een afzonderlijke luidsprekermodule, waardoor het ingenomen oppervlak van het algemene luidsprekersysteem minimaal wordt beïnvloed terwijl een meeslepende luisterervaring wordt geboden tijdens Dolby Atmos en Dolby Surround-weergave.

Dolby Surround

Dolby Surround is een volgende generatie surroundtechnologie die op intelligente wijze stereo up-mixt naar 5.1- en 7.1-inhoud voor weergave via uw surroundluidsprekersysteem. Dolby Surround is compatibel met traditionele luidsprekeropstellingen, met Dolby Atmos-weergavesystemen die luidsprekers in het plafond gebruiken of producten met Dolby-luidsprekertechnologie.

Dolby TrueHD

Dolby TrueHD is een geavanceerde audio-indeling zonder verlies van Dolby Laboratories, Inc. die een high-definition thuisbioscoopbelevens levert met de kwaliteit van de studioband. Dolby TrueHD ondersteunt maximaal acht kanalen van 96 kHz/24-bits audio (maximaal zes kanalen van 192 kHz/24-bits audio) tegelijkertijd. Deze technologie wordt gebruikt voor audio op BD (Blu-rayschijven).

DSD (Direct Stream Digital)

DSD-technologie (Direct Stream Digital) wordt gebruikt voor het opslaan van audiosignalen op digitale media, zoals SACD (Super Audio CDs). De signalen worden opgeslagen bij een zeer hoge samplefrequentie (zoals 2,8224 MHz en 5,6448 MHz). De hoogste frequentierespons is gelijk aan of hoger dan 100 kHz, met een dynamisch bereik van 120 dB. Deze technologie biedt een betere geluidskwaliteit dan voor cd's wordt gebruikt.

DTS 96/24

DTS 96/24 is een gecompriëerde digitale audio-indeling die 5.1-kanaalsaudio en 96 kHz/24-bits audio ondersteunt. Deze indeling blijft volledig compatibel met de bestaande meerkanaalsaudiosystemen die DTS Digital Surround ondersteunen. Deze technologie wordt gebruikt voor muziek-dvd's, enzovoort.

DTS Dialog Control

DTS Dialog Control stelt u in staat de weergave van gesproken teksten (stemmen) te verbeteren. Dit kan handig zijn om de dialogen beter verstaanbaar te maken in lawaaige omgevingen. Mensen met bepaalde gehoorbeperkingen kunnen hier ook baat bij hebben. We wijzen u erop dat de producent van het materiaal het gebruiken van deze functie kan beperken en dat DTS Dialog Control dus niet altijd beschikbaar zal zijn. We wijzen u er tevens op dat updates voor uw AV-receiver de DTS Dialog Control functie kunnen verbeteren of de reikwijdte van deze functie kunnen uitbreiden.

DTS Digital Surround

DTS Digital Surround is een gecompriëerde digitale audio-indeling, ontworpen door DTS, Inc. die 5.1-kanaalsaudio ondersteunt. Deze technologie wordt gebruikt voor audio op de meeste dvd's.

DTS-ES

DTS-ES maakt totaal 6.1-kanaalsaudio van 5.1-kanaalsbronnen die zijn opgenomen met DTS-ES. Deze decoder voegt een surround-backgeluid aan het oorspronkelijke 5.1-kanaalsgeluid toe. In de DTS-ES Matrix 6.1-indeling wordt een surround-backgeluid in de surroundkanalen opgenomen en in de DTS-ES Discrete 6.1-indeling wordt een discreet surround-backkanaal opnieuw opgenomen.

DTS Express

DTS Express is een gecompriëerde digitale audio-indeling die 5.1-kanaalsaudio ondersteunt en een hogere compressiefactor mogelijk maakt dan de DTS Digital Surround-indeling, ontworpen door DTS, Inc. Deze technologie is ontworpen voor audiostreaming diensten op internet en secundaire audio op BD (Blu-rayschijven).

DTS-HD High Resolution Audio

DTS-HD High Resolution Audio is een gecompriëerde digitale audio-indeling, ontworpen door DTS, Inc. die 7.1-kanaalsaudio en 96 kHz/24-bits audio ondersteunt. DTS-HD High Resolution Audio blijft volledig compatibel met de bestaande meerkanaalsaudiosystemen die DTS Digital Surround ondersteunen. Deze technologie wordt gebruikt voor audio op BD (Blu-rayschijven).

DTS-HD Master Audio

DTS-HD Master Audio is een geavanceerde audio-indeling zonder verlies van DTS, Inc. die een high-definition thuisbioscoopbelevens levert met de kwaliteit van de studioband. DTS-HD Master Audio ondersteunt maximaal acht kanalen van 96 kHz/24-bits audio (maximaal zes kanalen van 192 kHz/24-bits audio) tegelijkertijd. Deze technologie wordt gebruikt voor audio op BD (Blu-rayschijven).

DTS Neo:6

Met DTS Neo:6 is 6-kanaalsweergave van 2-kanaalsbronnen mogelijk. Er zijn twee modi beschikbaar: de "modus Music" voor muziek, de "modus Cinema" voor film. Deze technologie biedt discrete matrixkanalen met volledige bandbreedte van surroundgeluid.

DTS:X

DTS:X is de nieuwe object-based, multidimensionale audiotecnologie van DTS. Niet gebonden aan kanalen geeft DTS:X de vloeiende bewegingen van het geluid weer om een ongelofelijk rijke, realistische en meeslepende geluidsomgeving te creëren - voor, achter, naast en boven het publiek - preciezer dan ooit tevoren. DTS:X biedt de mogelijkheid om de audio automatisch zo aan te passen aan de luidsprekeropstelling dat de weergave geoptimaliseerd wordt voor de kamer, van de in een tv ingebouwde luidsprekers tot een thuistheatersysteem met surroundweergave, tot systemen met tientallen luidsprekers in een moderne bioscoop. Laat jezelf meeslepen op www.dts.com/dtsx

FLAC

FLAC is een bestandsindeling voor verliesloze compressie van audiodata. FLAC is inferieur ten opzichte van gecompriëerde audioformaten met verlies in compressiewaarde, maar levert een hogere audiokwaliteit.

MP3

Een gecompriëerde digitale audio-indeling die door MPEG wordt gebruikt. Met psychoakoestische technologieën bereikt deze compressiemethode een hoge compressiefactor. Er wordt gezegd dat het in staat is om de gegevenskwantiteit te comprimeren met ongeveer 1/10 met behoud van een bepaald niveau van geluidskwaliteit.

MPEG-4 AAC

Een MPEG-4 audiostandaard. Omdat het een hoge compressiefactor van gegevens toestaat met behoud van een betere geluidskwaliteit dan MP3, wordt deze methode gebruikt voor mobiele telefoons, draagbare audiospelers en audiostreaming diensten op internet.

Neural:X

Neural:X is de nieuwste technologie voor downmixing/upmixing en ruimtelijke remapping van DTS. Dit is ingebouwd in DTS:X om upmixing van Neural:X-gecodeerde en van niet-gecodeerde (PCM) gegevens mogelijk te maken. In DTS:X voor AV-receivers en geluidsbalken kan Neural:X maximaal 11.x kanalen produceren.

PCM (Pulse Code Modulation)

PCM is een signaalindeling waarbij een analoog audiosignaal wordt gedigitaliseerd, wordt opgenomen en wordt overgebracht. Deze technologie is de basis van alle andere audio-indelingen. Deze technologie, Lineaire PCM genaamd, wordt gebruikt als een audio-indeling zonder verlies voor audio op diverse media, waaronder cd's en bd (Blu-ray-schijven).

Samplefrequentie/kwantificeringsbit

Samplingfrequentie en kwantificeringsbits geven de kwantiteit van informatie aan wanneer een analoog audiosignaal wordt gedigitaliseerd. Deze waarden worden in het voorbeeld als volgt genoteerd: "48 kHz/24-bit".

• Bemonsteringsfrequentie

De bemonsteringsfrequentie (het aantal keer dat het signaal per seconde wordt gemeten) wordt de bemonsteringssnelheid (sampling rate) genoemd. Bij een hogere samplingfrequentie kan een groter frequentiebereik worden afgespeeld.

• Kwantificeringsbit

Het aantal kwantificeringsbits geeft de mate van nauwkeurigheid aan bij de conversie van het geluidsniveau naar een numerieke waarde. Bij een groter aantal kwantificeringsbits is de expressie van het geluidsniveau nauwkeuriger.

WAV

Windows standaard audiobestandsformaat, dat de methode voor het opnemen van digitale gegevens, verkregen door het converteren van audiosignalen, definieert. Standaard wordt de PCM-methode (geen compressie) gebruikt, maar u kunt ook andere compressiemethoden gebruiken.

WMA (Windows Media Audio)

Een gecompriëerde digitale audio-indeling die is ontwikkeld door Microsoft Corporation. Met psychoakoestische technologieën bereikt deze compressiemethode een hoge compressiefactor. Er wordt gezegd dat het in staat is om de gegevenskwantiteit te comprimeren met ongeveer 1/20 met behoud van een bepaald niveau van geluidskwaliteit.

■ Audio-informatie (overige)

Bi-amplificatie aansluiting (Bi-amp)

Bij bi-amp dubbele versterkeraansluitingen worden twee versterkers gebruikt voor een luidsprekerbox. Als u de bi-amplificatieaansluiting gebruikt, stuurt het toestel de tweeter en woofer in een luidspreker aan met de discrete versterkers. Hierdoor leveren de tweeter en woofer een helder audiosignaal zonder interferentie.

LFE (Low Frequency Effects) 0.1 channel

Dit kanaal reproduceert lage toonsignalen op een lage frequentie en heeft een frequentiebereik van 20 Hz tot 120 Hz. Dit kanaal wordt toegevoegd aan de kanalen voor alle banden met Dolby Digital of DTS om audio-effecten met lage frequentie te verbeteren. Dit kanaal wordt aangeduid met 0.1 omdat het is beperkt tot alleen audio met lage frequentie.

Lip sync

Video-uitgang blijft soms achter bij audio-uitgang vanwege de complexiteit van signaalverwerking, veroorzaakt door een toename in videosignaalcapaciteit. Lip sync is een techniek waarmee het timingverschil tussen de audio- en video-uitgang automatisch wordt gecorrigeerd.

HDMI en video-informatie

Componentvideosaal

In een componentvideosysteem wordt het videosignaal gescheiden in een Y-sigitaal voor de luminantie en in Pb- en Pr-signalen voor de chrominantie. Dit systeem zorgt voor een betere kleurweergave omdat elk van deze signalen onafhankelijk is van de andere.

Composietvideosaal

Met het composietvideosaal worden de gegevensignalen voor kleur, helderheid en synchronisatie gecombineerd en met één kabel overgebracht.

Deep Color

Deep Color is een technologie die HDMI-specificaties ondersteunt. Deep Color verhoogt het aantal mogelijke kleuren binnen de door de RGB- of YCbCr-kleurruimten bepaalde grenzen. Conventionele kleursystemen verwerken de kleur met 8 bits. Deep Color verwerkt de kleur met 10, 12 of 16 bits. Door deze technologie kunnen HDTV's en andere soorten beeldschermen het aantal weer te geven kleuren verhogen van miljoenen naar miljarden en worden de storende kleurbanden op het scherm vervangen door vloeiende kleurovergangen en subtiele gradaties tussen kleuren.

HDCP

HDCP (High-bandwidth Digital Content Protection) is een vorm van digitale kopieerbeveiliging die het kopiëren van digitale inhoud voorkomt terwijl deze inhoud via een verbinding wordt verstuurd (zoals HDMI).

HDMI

HDMI (High-Definition Multimedia Interface) is de wereldwijde standaardinterface voor transmissie van digitale audio- en videosignalen. Deze interface brengt digitale audio- en videosignalen zonder verlies over via één kabel. HDMI voldoet aan HDCP (High-bandwidth Digital Content Protection) en biedt een veilige audio- en video-interface. Voor meer informatie over HDMI raden we u aan een bezoek te brengen aan de HDMI-website op <http://www.hdmi.org/>.

x.v.Color

"x.v.Color" is een technologie die HDMI-specificaties ondersteunt. Het is een uitgebreidere kleurruimte dan sRGB en biedt de mogelijkheid tot het uitdrukken van kleuren die eerder niet mogelijk was. Terwijl het nog steeds compatibel is met het kleurenbereik van sRGB-standaarden, breidt "x.v.Color" de kleurruimte uit waardoor levendigere, natuurlijkere beelden geproduceerd kunnen worden.

Netwerkinformatie

SSID

SSID (Service Set Identifier) is een naam die een bepaald draadloos-LAN-toegangspunt identificeert.

Wi-Fi

Wi-Fi (Wireless Fidelity) is een technologie waarmee een elektronisch apparaat gegevens uit kan wisselen of draadloos verbinding kan maken met het internet via radiogolven. Wi-Fi biedt vanwege het gebruik van een draadloze verbinding het voordeel dat geen complexe aansluitingen met netwerkkabels gemaakt hoeven worden. Alleen producten die Wi-Fi Alliance-interoperabiliteitstesten voltooien kunnen het "Wi-Fi Certified"-handelsmerk dragen.

WPS

WPS (Wi-Fi Protected Setup) is een standaard die is ontwikkeld door de Wi-Fi Alliance, waarmee een draadloos thuisnetwerk makkelijk te maken is.

Yamaha-technologie

CINEMA DSP (Digital Sound Field Processor)

Omdat deze surroundsystemen oorspronkelijk bedoeld waren voor de bioscoop, werken ze het best in een theater waarin veel luidsprekers zijn opgesteld voor het maximale akoestische effect. Maar de omstandigheden bij mensen thuis (zoals de afmetingen van de kamer, het materiaal waarvan de muur is gemaakt en het aantal luidsprekers) zijn zo verschillend dat de weergave ook anders wordt. Op basis van een schat aan werkelijk gemeten gegevens, biedt CINEMA DSP, de originele DSP-technologie van Yamaha, de audiovisuele ervaring van een bioscoop bij u thuis.

CINEMA DSP 3D

De daadwerkelijke gemeten geluidsveldgegevens bevatten de informatie over de hoogte van de geluidsbeelden. CINEMA DSP 3D; deze modus bereikt de reproductie van de exacte hoogte van de geluidsbeelden zodat de exacte en intensieve 3D-geluidsvelden in een luisterruimte worden gecreëerd.

Compressed Music Enhancer

De Compressed Music Enhancer compenseert de ontbrekende harmonische effecten in muziekindelingen met compressie (zoals MP3). Daardoor biedt deze technologie betere prestaties voor het gehele geluidssysteem.

SILENT CINEMA

Yamaha heeft een natuurlijk en realistisch DSP-geluidsveldprogramma ontwikkeld voor hoofdtelefoons. Voor elk apart geluidsprogramma zijn parameters voor weergave via een hoofdtelefoon opgenomen zodat alle geluidsprogramma's natuurgetrouw kunnen worden weergegeven.

Virtual CINEMA DSP

Met Virtual CINEMA DSP kan het systeem het geluidsveld van de surroundluidsprekers met luidsprekers links en rechts aan de voorkant virtueel reproduceren. Zelfs als geen surroundluidsprekers zijn aangesloten, produceert het toestel een realistisch geluidsveld in een luisterruimte.

Virtual CINEMA FRONT

Met Virtual CINEMA FRONT kan het systeem het geluidsveld van de surroundluidsprekers met voorste surroundluidsprekers virtueel reproduceren. Zelfs als de surroundluidsprekers voorin zijn geplaatst, produceert het toestel een realistisch geluidsveld in een luisterruimte.

Virtual Presence Speaker (VPS)

Met Virtual Presence Speaker kan het systeem de hoogte van het 3D-geluidsveld virtueel reproduceren zonder voor-aanwezigheidsluidsprekers. Zelfs als de voorste aanwezigheidsluidsprekers niet zijn aangesloten, produceert het toestel het 3D-geluidsveld in uw kamer.

Virtual Surround Back Speaker (VSBS)

Met Virtual Surround Back Speaker kan het systeem het geluidsveld van de surroundluidsprekers met achterste surroundluidsprekers virtueel reproduceren. Zelfs als de surround-achterluidsprekers niet zijn aangesloten, voegt het toestel een gevoel van diepte toe aan het achterste geluidsveld van CINEMA DSP.

Ondersteunde apparaten en bestandsindelingen

Dit gedeelte geeft uitleg over de apparatuur en de bestandsindelingen die door het toestel worden ondersteund.

Ondersteunde apparaten

Voor informatie over de specificaties van de apparatuur in kwestie verwijzen we u naar de bijbehorende documentatie.

Bluetooth-apparaat

- Het toestel ondersteunt Bluetooth-apparaten die A2DP of AVRCP ondersteunen.
- Een Bluetooth-apparaat wordt, afhankelijk van het model, mogelijk niet gedetecteerd door het toestel of een functie is mogelijk niet compatibel.

USB-apparaten

- Het toestel ondersteunt USB-apparaten voor massaopslag (bijv. flashgeheugens of draagbare audiospelers) die de FAT16- of FAT32-indeling gebruiken.
- Sluit alleen USB-apparaten voor massaopslag (zoals USB-acculaders of USB-hubs), pc's, kaartlezers en externe HDD enz. aan en geen andere apparaten.
- USB-apparaten met versleuteling kunnen niet worden gebruikt.
- Afhankelijk van het model of de fabrikant van het USB-opslagapparaat is het mogelijk dat sommige functies niet compatibel zijn.

AirPlay

AirPlay werkt met iPhone, iPad en iPod touch met iOS 4.3.3 of hoger, Mac met OS X Mountain Lion of nieuwer en Mac en pc met iTunes 10.2.2 of hoger.

Gemaakt voor.

iPhone 7 Plus, iPhone 7, iPhone SE, iPhone 6s Plus, iPhone 6s, iPhone 6 Plus, iPhone 6, iPhone 5s, iPhone 5c, iPhone 5, iPhone 4s

iPad Pro (9.7" en 12.9"), iPad mini 4, iPad Air 2, iPad mini 3, iPad Air, iPad mini 2, iPad mini, iPad (3e en 4e generatie), iPad 2

iPod touch (5e en 6e generatie)

(vanaf maart March 2017)

Bestandsindelingen

Voor informatie over de specificaties van de bestandsindeling in kwestie verwijzen we u naar de bij uw opname-apparatuur behorende documentatie, of de bij het bestand behorende Help.

USB/pc (NAS)

| Bestand | Samplingfrequentie (kHz) | Kwantificeringsbitsnelheid (bit) | Bitrate | Het aantal kanalen | Weergave zonder pauzes |
|------------|------------------------------|----------------------------------|-----------|--------------------|------------------------|
| WAV * | 32/44,1/48/88,2/96/176,4/192 | 16/24 | — | 2 | ✓ |
| MP3 | 32/44,1/48 | — | 8 tot 320 | 2 | — |
| WMA | 32/44,1/48 | — | 8 tot 320 | 2 | — |
| MPEG-4 AAC | 32/44,1/48 | — | 8 tot 320 | 2 | — |
| FLAC | 32/44,1/48/88,2/96/176,4/192 | 16/24 | — | 2 | ✓ |
| ALAC | 32/44,1/48/88,2/96 | 16/24 | — | 2 | ✓ |
| AIFF | 32/44,1/48/88,2/96/176,4/192 | 16/24 | — | 2 | ✓ |
| DSD | 2,8 MHz/5,6 MHz | 1 | — | 2 | — |

* Alleen lineaire-PCM-formaat



- Als u FLAC-bestanden die zijn opgeslagen op een pc of NAS, wilt weergeven, moet u serversoftware op uw pc installeren die het delen van FLAC-bestanden via DLNA ondersteunt of een NAS gebruiken die FLAC-bestanden ondersteunt.
- Digital Rights Management (DRM) inhoud kan niet worden weergegeven.

Stroomschema videosignalen

De videosignalen die vanuit een videoapparaat naar het toestel worden verzonden, worden als volgt uitgevoerd naar een tv.

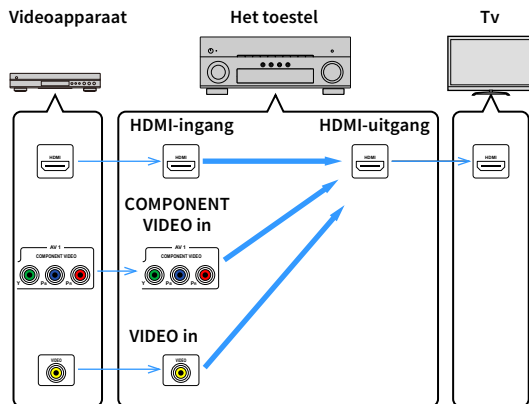

Videoconversietabel



- U kunt de resolutie en beeldverhouding die worden toegepast op de videoverwerking van HDMI-uitvoer selecteren in “Video Mode” (p.122) in het menu “Setup”.
- 480-lijns videosignalen en 576-lijns videosignalen die door het toestel worden geconverteerd zijn niet verwisselbaar.

| | | HDMI-uitgang | | | | | | |
|--------------------|-----------------|--------------|---------------|---------------|------|-------|-------|----|
| | | Resolutie | 480i/ 576i | 480p/ 576p | 720p | 1080i | 1080p | 4K |
| HDMI-ingang | 480i/576i | | → | → | → | → | → | → |
| | 480p/576p | | | → | → | → | → | → |
| | 720p | | | | → | → | → | → |
| | 1080i | | | | → | → | → | → |
| | 1080p/50, 60 Hz | | | | → | → | → | → |
| | 1080p/24 Hz | | | | | | → | → |
| | 4K | | | | | | | → |
| COMPONENT VIDEO in | 480i/576i | | → | → | → | → | → | → |
| VIDEO in | 480i/576i | | → | → | → | → | → | → |

→ : Beschikbaar

Informatie over HDMI

Dit gedeelte geeft uitleg over de functies die met HDMI te maken hebben en de signalen waarvoor het toestel geschikt is.

HDMI Control

Met HDMI Control kunt u externe toestellen bedienen via HDMI. Als u een tv die HDMI Control ondersteunt, met een HDMI-kabel aansluit op het toestel, kunt u het toestel bedienen (in- en uitschakelen, volume) met de afstandsbediening van de tv. U kunt ook weergaveapparaten (zoals HDMI Control-compatibele bd/dvd-spelers) bedienen die met een HDMI-kabel op het toestel zijn aangesloten.

Zie “Een tv aansluiten” (p.30) en “Videoapparaten (zoals bd/dvd-spelers) aansluiten” (p.31) voor meer informatie over verbindingen.

Handelingen die kunnen worden uitgevoerd met de afstandsbediening van de tv

- Stand-bysynchronisatie
- Volumeregeling, inclusief demping
- Naar het audiosignaal van de tv schakelen als de signaalbron van de tv-signaal wordt omgeschakeld naar de ingebouwde tuner
- Schakelen naar invoer van video/audio vanuit het geselecteerde weergaveapparaat
- De audioweergaveapparaten wisselen (het toestel of de tv-luidspreker)

(Voorbeeld)

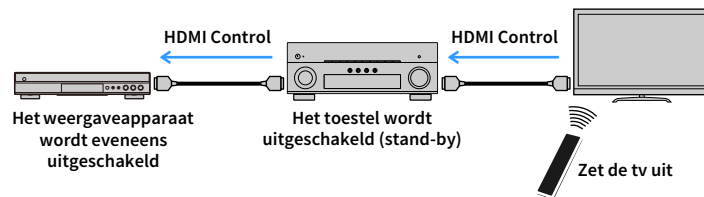

Handelingen die kunnen worden uitgevoerd met de afstandsbediening van het toestel

- Weergave starten op het weergaveapparaat en de tv inschakelen met een scèneselectie (p.60)
- De tv-ingang instellen op de weergave van het schermmenu (wanneer op ON SCREEN wordt gedrukt)
- Bedienen van het weergaveapparaat (bediening van de weergave en het menu) met de bedieningstoetsen voor externe apparatuur

(Voorbeeld)

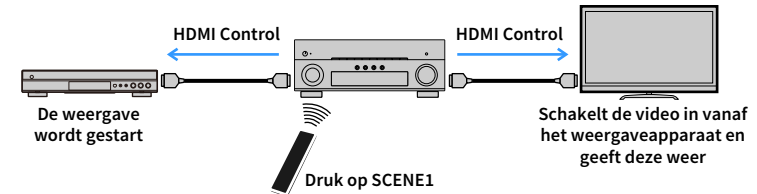

Om HDMI Control te kunnen gebruiken, moet u de volgende instelling van de HDMI Control-link uitvoeren nadat u de tv en de weergaveapparaten hebt aangesloten.

Raadpleeg de handleiding van de tv voor meer informatie over instellingen en bediening van uw tv.



Deze instelling is vereist telkens als een nieuw apparaat dat compatibel is met HDMI Control wordt toegevoegd aan uw systeem.

1 Schakel het toestel, de tv en de weergaveapparaten in.

2 Configureer de instellingen van het toestel.

1 Stel de signaalbron van de tv in op het videosignaal van het toestel.

2 Druk op ON SCREEN.

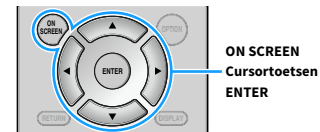

3 Gebruik de cursortoetsen om “Setup” te selecteren en druk op ENTER.

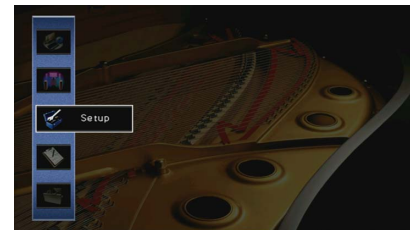

4 Gebruik de cursortoetsen (</>) om “HDMI” te selecteren.



5 Gebruik de cursortoetsen (Δ/▽) om “HDMI Control” te selecteren en druk op ENTER.

6 Gebruik de cursortoetsen om “On” te selecteren.

7 Druk op ON SCREEN.

3 Activeer HDMI Control op de tv en weergaveapparaten (zoals met HDMI Control-compatibele bd/dvd-spelers).

4 Schakel de stroom van de tv uit en schakel vervolgens het toestel en de weergaveapparaten uit.

5 Schakel eerst het toestel en de weergaveapparaten in en schakel vervolgens de tv in.

6 Stel de signaalbron van de tv in op het videosignaal van het toestel.

7 Controleer het volgende.

Op het toestel: Controleer of de ingang waarop het weergaveapparaat is aangesloten, is geselecteerd. Indien niet, selecteert u de signaalbron handmatig.

Op de tv: Controleer of de video van het weergaveapparaat wordt weergegeven.

8 Controleer of het toestel goed is gesynchroniseerd met de tv door de tv aan/uit te zetten of het volume van de tv aan te passen met de afstandsbediening van de tv.



- Als HDMI Control niet goed werkt, haalt u in Stap 2 de stekker van de tv uit het stopcontact en steekt u deze in Stap 3 weer opnieuw in het stopcontact. Dit verhelpt het probleem mogelijk. Het is mogelijk dat HDMI Control niet werkt als het aantal aangesloten apparaten het maximum overschrijdt. In dat geval dient u HDMI Control uit te schakelen op de apparaten die u niet gebruikt.
- Als het toestel niet is gesynchroniseerd met het aan-/uitzetten van de tv, controleert u de prioriteit van de audioweergave-instellingen van de tv.
- Wij raden u aan om een tv en weergaveapparaat van dezelfde fabrikant te gebruiken, zodat HDMI Control beter werkt.
- Wij verzekeren niet de bediening van alle HDMI Control-compatibele apparaten.

Audio Return Channel (ARC)

Met ARC kunt u tv-audio naar het toestel invoeren met de HDMI-kabel die videosignaal verzendt naar de tv.

Controleer het volgende na de HDMI Control-instellingen.

1 Selecteer een tv-programma met de tv-afstandsbediening.

2 Controleer dat de signaalbron van het toestel automatisch naar “AUDIO 1” wordt geschakeld en dat de tv-audio wordt afgespeeld op het toestel.

Controleer het volgende als u de tv-audio niet hoort:

- “ARC” (p.124) in het menu “Setup” is ingesteld op “On”.
- De HDMI-kabel is aangesloten op de ARC-compatibele HDMI-aansluiting (HDMI-aansluiting met “ARC”) op de tv.

Sommige HDMI-aansluitingen op de tv zijn niet compatibel met ARC. Raadpleeg de bedieningsinstructies voor de tv voor meer informatie.



- Als het geluid wordt onderbroken terwijl u ARC gebruikt, stelt u “ARC” (p.124) in het menu “Setup” in op “Off” en gebruikt u een optisch digitale kabel om de tv-audio naar het toestel over te brengen (p.31).
- Sluit een tv aan met een HDMI-kabel die ARC ondersteunt als u ARC gebruikt.



“AUDIO 1” is standaard ingesteld als tv-audio-ingang. Als u een extern apparaat hebt aangesloten op de AUDIO 1-aansluitingen, gebruikt u “TV Audio Input” (p.123) in het menu “Setup” om de toewijzing voor tv-audio-invoer te wijzigen. Als u de functie SCENE wilt gebruiken (p.60), moet u ook de ingangstoeiwijzing voor SCENE2 wijzigen.

Voor HDMI geschikte signalen

- Wanneer er DVD-audio met CPPM-kopieerbeveiliging wordt weergegeven, is het mogelijk, afhankelijk van het type DVD-speler, dat er geen video-/audiosignalen worden gereproduceerd.
- Het toestel is niet geschikt voor HDMI- of DVI-apparaten die niet compatibel zijn met HDCP. Raadpleeg de bedieningsinstructies bij elk apparaat voor details.
- Om bitstreamaudiosignalen te decoderen met het toestel dient u de signaalbron op de juiste manier in te stellen zodat deze de bitstreamaudiosignalen onveranderd reproduceert (en niet zelf de bitstreamaudiosignalen op het weergaveapparaat decodeert). Raadpleeg de bedieningsinstructies bij het weergaveapparaat voor details.

DOLBY ATMOS®

Vervaardigd onder licentie van Dolby Laboratories. Dolby, Dolby Atmos, Dolby Surround en het dubbele-D-symbool zijn handelsmerken van Dolby Laboratories.



Zie voor DTS-patenten <http://patents.dts.com>. Gefabriceerd onder licentie van DTS, Inc. DTS, het symbool, DTS in combinatie met het symbool, DTS:X en het DTS:X-logo zijn gedeponeerde handelsmerken of handelsmerken van DTS, Inc. in de Verenigde Staten en/of andere landen. © DTS, Inc. Alle rechten voorbehouden.



Ondersteunt iOS 7 of nieuwer voor instellen met de WAC-functie (Wireless Accessory Configuration).

“Made for iPod”, “Made for iPhone” en “Made for iPad” betekenen dat een elektronisch accessoire ontworpen is om specifiek aangesloten te worden op iPod, iPhone of iPad en dat de ontwikkelaar verzekerd heeft dat het voldoet aan de prestatienormen van Apple.

Apple is niet verantwoordelijk voor de werking van dit apparaat of voor het voldoen aan veiligheidseisen en wettelijke normen.

Wij wijzen u erop dat het gebruik van dit accessoire met iPod, iPhone of iPad de draadloze prestaties kan beïnvloeden.

iTunes, AirPlay, iPad, iPhone, iPod en iPod touch zijn handelsmerken van Apple Inc., gedeponeerd in de V.S. en andere landen.

iPad Air en iPad mini zijn handelsmerken van Apple Inc..

App Store is een dienstmerk van Apple Inc.



Het Bluetooth®-woordmerk en de logo's zijn gedeponeerde handelsmerken in het eigendom van Bluetooth SIG, Inc. en ieder gebruik van zulke merken door Yamaha Corporation gebeurt onder licentie.

Bluetooth protocol stack (Blue SDK)

Copyright 1999-2014 OpenSynergy GmbH

Alle rechten voorbehouden. Alle ongepubliceerde rechten voorbehouden.



Digital Audio Broadcasting



Digital Audio Broadcasting

(Modellen voor het V.K., Europa, Australië en Rusland)

Het toestel ondersteunt afstemmen op DAB/DAB+.



HIGH DEFINITION MULTIMEDIA INTERFACE

De termen HDMI, het HDMI Logo, en High-Definition Multimedia Interface zijn handelsmerken of gedeponeerde handelsmerken van HDMI Licensing LLC in de Verenigde Staten en andere landen.

x.v.Color™

“x.v.Color” is een handelsmerk van Sony Corporation.



DLNA™ and DLNA CERTIFIED™ zijn handelsmerken of gedeponeerde handelsmerken van Digital Living Network Alliance. Alle rechten voorbehouden. Ongeautoriseerd gebruik is streng verboden.

Windows™

Windows is een gedeponeerd handelsmerk van Microsoft Corporation in de Verenigde Staten en andere landen.

Internet Explorer, Windows Media Audio en Windows Media Player zijn gedeponeerde handelsmerken of handelsmerken van Microsoft Corporation in de Verenigde Staten en/of andere landen.

Android™ Google Play™

Android en Google Play zijn handelsmerken van Google Inc.



Het Wi-Fi CERTIFIED™-logo is een keurmerk van de Wi-Fi Alliance®.

Het Wi-Fi Protected Setup™-merkteken is een keurmerk van Wi-Fi Alliance®.



MusicCast

MusicCast is een handelsmerk of gedeponeerd handelsmerk van Yamaha Corporation.



Het Yamaha Ecolabel is een keurmerk dat wordt toegekend aan producten die hoog scoren wat betreft milieuvriendelijkheid.

SILENT™ CINEMA

“SILENT CINEMA” is een handelsmerk van Yamaha Corporation.

Google Noto Fonts (Versie 1.001)

Copyright © 2012 Google Inc. Alle rechten voorbehouden.

Licentie verleend onder de Apache Licentie, Versie 2.0 (de “Licentie”); u mag dit bestand alleen gebruiken in overeenstemming met de Licentie.

U kunt een kopie van de licentie bemachtigen op

<http://www.apache.org/licenses/LICENSE-2.0>

Tenzij dit vereist is door de van toepassing zijnde wet of schriftelijk is overeengekomen, wordt software gedistribueerd onder de licentie gedistribueerd IN DE FEITELIJKE STAAT, ZONDER ENIGE GARANTIES OF VOORWAARDEN, expliciet of impliciet.

Zie de licentie voor de specifieke taal waardoor toestemmingen en beperkingen onder de licentie worden bepaald.

Uitleg over GPL

Dit product gebruikt in sommige gedeelten GPL-/LGPL-opensourcesoftware. U hebt alleen het recht om deze opensourcecode te bemachtigen, dupliceren, wijzigen en opnieuw te verdelen. Raadpleeg voor informatie over GPL-/LGPL-opensourcesoftware, over hoe deze te bemachtigen is en over de GPL/LGPL-licentie de Yamaha Corporation-website (<http://download.yamaha.com/sourcecodes/musiccast/>).

Ingangen

- Analoge audio
 - Audio x 5 (VIDEO AUX, AV 2, AUDIO 4-5, PHONO)
- Digital Audio (ondersteunde frequenties: 32 kHz tot 96 kHz)
 - Optisch x 2 (AUDIO 1-2)
 - Coaxiaal x 2 (AUDIO 3, AV 1)
- Video
 - Composiet x 1 (AV 2)
 - Component x 1 (AV 1)
- HDMI Input
 - HDMI x 8 (HDMI 1-7, VIDEO AUX)
- Overige
 - USB x 1 (USB2.0)
 - NETWORK x 1 (100Base-TX/10Base-T)

Uitgangansluitingen

- Analoge audio
 - Speaker Out x 9 (7-kan.) (FRONT L/R, CENTER, SURROUND L/R, EXTRA SP 1 L/R*1, EXTRA SP 2 L/R*2)
 - *1 Opmerking: Toewijzing is mogelijk [F.PRESENCE, ZONE2]
 - *2 Opmerking: Toewijzing is mogelijk [SURROUND BACK, ZONE2, BI-AMP]
 - Pre Out x 7 (FRONT L/R, CENTER, SURROUND L/R, SURROUND BACK L/R)
 - Subwoofer Out x 2 (SUBWOOFER 1-2, mono)
 - ZONE2 OUT x 1
 - Hoofdtelefoon x 1
- HDMI-uitgang
 - HDMI OUT x 2 (HDMI OUT 1-2)

Andere aansluitingen

- YPAO MIC x 1
- REMOTE IN x 1
- REMOTE OUT x 1
- TRIGGER OUT x 1
- RS-232C x 1

HDMI

- 4K UltraHD Video (inclusief 4K/60, 50 Hz 10/12 bit), 3D Video, ARC (Audio Return Channel), HDMI Control (CEC), Auto Lip Sync, Deep Color, “x.v.Color”, HD-audioweergave, 21:9 Aspect Ratio, BT.2020 Colorimetrie, HDR-compatibel
- Video-indeling (Repeater-modus)
 - VGA
 - 480i/60 Hz
 - 576i/50 Hz
 - 480p/60 Hz
 - 576p/50 Hz
 - 720p/60 Hz, 50 Hz
 - 1080i/60 Hz, 50 Hz
 - 1080p/60 Hz, 50 Hz, 30 Hz, 25 Hz, 24 Hz
 - 4K/60 Hz, 50Hz, 30 Hz, 25 Hz, 24 Hz
- Audio-indeling
 - Dolby Atmos
 - Dolby TrueHD
 - Dolby Digital Plus
 - Dolby Digital
 - DTS:X
 - DTS-HD Master Audio
 - DTS-HD High Resolution Audio
 - DTS Express
 - DTS
 - DSD 2.8 2-kan. tot 6-kan.
 - PCM 2-kan. tot 8-kan. (max. 192 kHz/24-bit)
- Inhoudsbeveiliging: compatibel met HDCP (HDMI 1-3: HDCP 2.2-compatibel)
- Link-functie: CEC ondersteund

TUNER

- Analoge Tuner
 - [Behalve modellen voor het V.K., Europa, Australië en Rusland]
 - FM/AM x 1 (TUNER)
 - [Modellen voor het V.K., Europa en Rusland]
 - DAB/FM met Radio Data System x 1 (TUNER)
 - [Model voor Australië]
 - DAB/FM x 1 (TUNER)

USB

- Geschikt voor Mass Storage Class USB-geheugen
- Huidige opslagcapaciteit: 1 A

Bluetooth

- Sink-functie
 - Bronapparaat naar AVR (bijv. smartphone/tablet)
- Bronfunctie
 - AVR naar sink-apparaat (d.w.z. de ontvanger, bijv. Bluetooth hoofdtelefoon)
- Geschikt voor afspelen/stopbediening vanaf sink-apparaat
- Bluetooth VersieVer. 2.1+EDR
- Ondersteunde profielen
 - Sink (ontvangst) functie A2DP, AVRCP
 - Bronfunctie A2DP, AVRCP
- Ondersteunde codecs
 - Sink (ontvangst) functie SBC, AAC
 - Bronfunctie SBC
- Draadloze uitgang Bluetooth Klasse 2
- Radiofrequentie (bruikbare frequentie) 2402 MHz t/m 2480 MHz
- Maximum uitgangsvermogen (E.I.R.P) 3,91 dBm (2,46 mW)
- Maximale communicatieafstand 10 m

Network

- PC Client Function
- Compatibel met DLNA ver. 1,5
- AirPlay ondersteund
- Internetradio
- Wi-Fi-functie
 - Geschikt voor WPS met PIN-methode en drukknopmethode
 - Geschikt voor delen met iOS-apparaten door draadloze verbinding
 - Geschikt voor directe verbinding met mobiel apparaat
 - Beschikbare beveiligingsmethode: WEP, WPA2-PSK (AES), Mixed Mode
 - Draadloosnetwerkstandaard: IEEE 802.11 b/g/n
 - Radiofrequentie (bruikbare frequentie): 2412 MHz t/m 2472 MHz
 - Maximum uitgangsvermogen (E.I.R.P.): 17,42 dBm (55,2 mW)

Compatibele decoderingsindelingen

- Decoderingsindeling
 - Dolby Atmos
 - Dolby TrueHD, Dolby Digital Plus
 - Dolby Digital
 - DTS:X
 - DTS-HD Master Audio, DTS-HD High Resolution Audio, DTS Express
 - DTS 96/24, DTS-ES Matrix 6.1, DTS-ES Discrete 6.1
 - DTS Digital Surround
- Post-decoderingsindeling
 - Dolby Surround
 - DTS Neo:6 Music, DTS Neo:6 Cinema

Audiogedeelte

- Nominaal uitgangsvermogen (2 kanaal)
(20 Hz tot 20 kHz, 0,06% THV, 8 Ω)
Voor L/R..... 100 W+100 W
(1 kHz, 0,9% THV, 8 Ω)
[Modellen voor de V.S. en Canada]
Voor L/R..... 110 W+110 W
Midden..... 110 W
Surround L/R..... 110 W+110 W
Surround achter L/R 110 W+110 W
- Nominaal uitgangsvermogen (1 kanaal)
(1 kHz, 0,9% THV, 8 Ω)
Voor L/R.....130 W/kan.
Midden.....130 W/kan.
Surround L/R.....130 W/kan.
Surround achter L/R130 W/kan.
(1 kHz, 0,9% THV, 4 Ω)
Voor L/R [Modellen voor het V.K. en Europa]160 W/kan.
- Maximum effectief uitgangsvermogen (1 kHz, 10% THV, 6 Ω/8 Ω)
Voor L/R.....160 W/kan.
Midden.....160 W/kan.
Surround L/R.....160 W/kan.
Surround achter L/R160 W/kan.
- Dynamisch vermogen (IHF)
Voor L/R (8/6/4/2 Ω) 130/170/195/240 W
- Dempingsfactor
Voor L/R, 20 Hz tot 20 kHz, 8 Ω 100 of meer
- Ingangsevoeligheid/ingangsimpedantie
PHONO (1 kHz, 100 W/8 Ω) 3,5 mV/47 kΩ
AV 2 enz. (1 kHz, 100 W/8 Ω) 200 mV/47 kΩ
- Maximum ingangssignaal
PHONO (1 kHz, 0.1% THV) 60 mV
AV 2 enz. (1 kHz, 0,5% THV, Effect On) 2,3 V

- Uitgangsniveau/Uitgangsimpedantie
PRE OUT
Voor L/R 1 V/2,7 kΩ
Midden 1 V/1,7 kΩ
Surround L/R 1 V/1,7 kΩ
Surround-achter L/R 1 V/1,6 kΩ
SUBWOOFER 1 V/1,2 kΩ
ZONE2 OUT 470 mV/1,7 kΩ
- Maximum uitgangsniveau
PRE OUT 1,6 V
- Opgegeven vermogen/impedantie hoofdtelefoonaansluiting
AV 2 enz. (1 kHz, 50 mV, 8 Ω) 100 mV/560 Ω
- Frequentierespons
AV 2 enz. naar Voor (10 Hz t/m 100 kHz) +0/-3 dB
- RIAA Equalizatie-afwijking
PHONO 0±0,5 dB
- Totale harmonische vervorming
PHONO naar Speaker Out (FRONT) (20 Hz tot 20 kHz, 1 V)
..... 0,02% of minder
AV 2 enz. naar Voor (Pure Direct)
(20 Hz tot 20 kHz, 50 W, 8 Ω) 0,06% of minder
- Signaal-ruis-verhouding (IHF-A-netwerk)
PHONO (Ingang kortgesloten 35 mV, Speaker Out [FRONT])
..... 96 dB of meer
AV 2 enz. (Pure Direct) (Ingang 1 kΩ kortgesloten, Speaker Out)
..... 110 dB of meer
- Restruis (IHF-A-netwerk)
Front L/R (Speaker Out) 150 µV of minder
- Kanaalscheiding
PHONO (Ingang kortgesloten, 1 kHz/10 kHz) ... 60 dB/55 dB of meer
AV 2 enz. (Ingang 1 kΩ kortgesloten, 1 kHz/10 kHz)
..... 70 dB/50 dB of meer
- Volumebesturing
Hoofdzone MUTE, -80 dB tot +16,5 dB (in stappen van 0,5 dB)
Zone2 MUTE, -80 dB tot +10,0 dB (in stappen van 0,5 dB)
- Toonregelingkenmerken
Bass Boost/Cut ±6 dB/0,5 Hz stap van 50 Hz
Bass Turnover 350 Hz
Treble Boost/Cut ±6 dB/0,5 dB stap van 20 kHz
Treble Turnover 3,5 kHz

- Filterkenmerken
(fc=40/60/80/90/100/110/120/160/200 Hz)
H.P.F. (Voor, Midden, Surround, Surround-achter) 12 dB/oct.
L.P.F. (Subwoofer) 24 dB/oct.

Videogedeelte

- Videosignaaltype NTSC/PAL/SECAM
- Videosignaalniveau
Composiet 1 Vp-p/75 Ω
Component
Y 1 Vp-p/75 Ω
Pb/Pr 0,7 Vp-p/75 Ω
- Video Maximum ingangsniveau 1,5 Vp-p of meer

FM-gedeelte

- Afstembereik
[Modellen voor de V.S. en Canada] 87,5 MHz tot 107,9 MHz
[Modellen voor Azië en algemene modellen]
..... 87,5/87,50 MHz t/m 108,0/108,00 MHz
[Modellen voor het V.K. en Europa] 87,50 MHz tot 108,00 MHz
[Overige modellen] 87,50 MHz tot 108,00 MHz
- 50 dB Rustgevoeligheid (IHF, 1 kHz, 100% MOD.)
Mono 3 μV (20,8 dBf)
- Signaal-ruis-verhouding (IHF)
Mono 69 dB
Stereo 67 dB
- Harmonische vervorming (IHF, 1 kHz)
Mono 0,5%
Stereo 0,6%
- Antenne-aansluiting 75 Ω ongebalanceerd

AM-gedeelte (Behalve modellen voor het V.K., Europa, Australië en Rusland)

- Afstembereik
[Modellen voor de V.S. en Canada] 530 kHz tot 1710 kHz
[Modellen voor Azië en algemene modellen]
..... 530/531 kHz t/m 1710/1611 kHz
[Overige modellen] 531 kHz tot 1611 kHz

DAB-gedeelte (Modellen voor het V.K., Europa, Australië en Rusland)

- Afstembereik 174 MHz t/m 240 MHz (Band III)
- Ondersteunde audioformaten
..... MPEG 1 Layer II/MPEG-4 HE-AAC v2
- Antenne 75 Ω ongebalanceerd

Algemeen

- Stroomvoorziening
[Modellen voor de V.S. en Canada] 120 V, 60 Hz wisselstroom
[Algemene modellen]
..... 110 tot 120/220 tot 240 V, 50/60 Hz wisselstroom
[Modellen voor China] 220 V, 50 Hz wisselstroom
[Model voor Korea] 220 V, 60 Hz wisselstroom
[Modellen voor Australië] 240 V, 50 Hz wisselstroom
[Modellen voor het V.K. en Europa] 230 V, 50 Hz wisselstroom
[Modellen voor Azië] 220 tot 240 V, 50/60 Hz wisselstroom
- Stroomverbruik
[[Modellen voor de V.S. en Canada] 400 W
[Modellen voor Azië en algemene modellen] 270 W
[Overige modellen] 300 W
- Stroomverbruik in stand-by
HDMI Control Off, Standby Through Off 0,1 W
HDMI Control AAN/Stand-by na AUTO HDMI geen signaal
en geen CEC voor 8 uur 0,4 W
HDMI Control On, Standby Through On (Geen signalen) 1,1 W
Network Standby On
Bekabeld 1,6 W
Wi-Fi 1,6 W
Wireless Direct 1,8 W
Bluetooth stand-by Aan 1,6 W
HDMI Control On, Standby Through On (Geen signalen),
Network Standby On (Wireless Direct) 2,4 W
- Maximaal stroomverbruik
[Modellen voor Azië en algemene modellen] 590 W

- Afmetingen (B x H x D)
[Modellen voor China, het V.K. en Europa] 435 x 171 x 382 mm
[Overige modellen] 435 x 171 x 380 mm
* Inclusief poten en uitsteeksel
- Referentie-afmetingen (B x H x D) (met draadloze antenne rechtop)
[Modellen voor China, het V.K. en Europa] 435 x 234 x 382 mm
[Andere modellen] 435 x 234 x 380 mm
- Gewicht 10,5 kg

* De inhoud van deze handleiding geldt voor de meest recente specificaties op de datum van publicatie. Voor de nieuwste versie van de handleiding verwijzen we u naar de website van Yamaha, waar u een bestand met de handleiding kunt downloaden.

Yamaha Global Site
<http://www.yamaha.com/>
Yamaha Downloads
<http://download.yamaha.com/>

Manual Development Department
© 2017 Yamaha Corporation

Published 03/2017 NV-A0

YJ203A0/NL2