



Speaker
Enceinte

NS-F500



OWNER'S MANUAL
MODE D'EMPLOI
BEDIENUNGSANLEITUNG
MANUAL DE INSTRUCCIONES
ИНСТРУКЦИЯ ПО ЭКСПЛУАТАЦИИ
使用说明书

English

Français

Deutsch

Español

Русский

中文

Thank you for selecting this YAMAHA product.

PRECAUTIONS

Read this before using the speaker.

- To assure the finest performance, please read this manual carefully. Keep it in a safe place for future reference.
- Install the speaker in a cool, dry, clean place - away from windows, heat sources, sources of excessive vibration, dust, moisture and cold. Avoid sources of electrical noise (transformers, motors). To prevent fire or electrical shock, do not expose this unit to rain or water.
- To prevent the enclosure from warping or discoloring, do not place the speaker where it will be exposed to direct sunlight or excessive humidity.
- Do not place the following objects on the speaker:
 - Glass, china, small metallic etc.
If glass, etc., falls as a result of vibration and breaks, it may cause personal injury.
 - A burning candle, etc.
If the candle falls as a result of vibrations, it may cause fire and personal injury.
 - A vessel with water in it
If the vessel falls as a result of vibrations and water spills, it may cause damage to the speaker, and/or you may get an electric shock.
- Do not place the speaker where foreign material such as dripping water. It might cause fire, damage to this unit, and/or personal injury.
- Do not place the speaker where it is liable to be knocked over or struck by falling objects. Stable placement will also ensure better sound performance.
- Placing the speaker on the same shelf or rack as the turntable can result in acoustical feedback.
- Never put a hand or a foreign object into the port located on the rear of the speaker, as this might cause personal injury and/or damage to the speaker.
- When moving the speaker, do not hold the port, as it might cause personal injury and/or damage to the speaker.
- Any time you notice distortion, reduce the volume control on your amplifier. Never allow your amplifier to

be driven into “clipping.” Otherwise the speaker may be damaged.

- When using an amplifier with a rated output power higher than the nominal input power of the speaker, care should be taken never to exceed the speaker’s maximum input.
- Do not attempt to clean the speaker with chemical solvents, as this might damage the finish. Use a clean, dry cloth.
- Do not attempt to modify or repair the speaker. Contact qualified YAMAHA service personnel when any service is needed. The cabinet should never be opened for any reasons.
- **Secure placement and installation is the owner’s responsibility. YAMAHA shall not be liable for any accident caused by improper placement or installation of speakers.**

Taking care of the speaker

To maintain the spotless glossy surface of the polished finish, wipe it with a soft, dry cloth. To avoid damage to the finish, do not apply chemical solvents, such as alcohol, benzine, thinner, insecticide, etc. Also, do not use a damp cloth, or any type of cloth that contains chemical solvents, or place a plastic or vinyl sheet on top of the speaker. Otherwise, the finish may peel, the color may fade, or the sheet may stick to the surface.

Yamaha recommends that you use a Yamaha Unicon cloth (sold separately). For heavy dirt, use a Yamaha Piano Unicon (sold separately). You can purchase a Yamaha Unicon cloth and Piano Unicon at your nearest Yamaha dealer.

Information for Users on Collection and Disposal of Old Equipment



This symbol on the products, packaging, and/or accompanying documents means that used electrical and electronic products should not be mixed with general household waste.

For proper treatment, recovery and recycling of old products, please take them to applicable collection points, in accordance with your national legislation and the Directives 2002/96/EC.

By disposing of these products correctly, you will help to save valuable resources and prevent any potential negative effects on human health and the environment which could otherwise arise from inappropriate waste handling.

For more information about collection and recycling of old products, please contact your local municipality, your waste disposal service or the point of sale where you purchased the items.

[Information on Disposal in other Countries outside the European Union]

This symbol is only valid in the European Union. If you wish to discard these items, please contact your local authorities or dealer and ask for the correct method of disposal.

CONTENTS

SUPPLIED ACCESSORIES.....	3
PRECAUTIONS WHEN POSITIONING THE SPEAKERS.....	3
PLACING THE SPEAKERS.....	3
CONNECTING TO YOUR AMPLIFIER.....	4
ATTACHING THE GRILLE.....	5
SPECIFICATIONS.....	5

SUPPLIED ACCESSORIES

After unpacking, make sure that the following accessories are included.



Grille (x1)



Spike (x4)



Spike nut (x4)

The grille is detached from the speaker and packed separately. Be careful not to lose it.

PRECAUTIONS WHEN POSITIONING THE SPEAKERS

The speaker is constructed with the majority of the weight located in its upper portion, and is thus susceptible to falling over if proper care is not taken to ensure its stability. If the speaker tips over, the speaker or other personal property may be damaged or an individual may be injured (possibly even fatally injured).

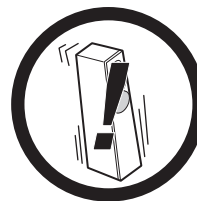

For safe and proper use of the speaker:

- Position the speaker in a location that is solid, level, smooth, and low (with respect to the floor).
- Do not push or apply pressure to the side of the speaker when moving, or lean objects against the side of the speaker.
- Do not sit on or set objects on top of the speaker.

Vibrations or jolts associated with earthquakes and other phenomena or activities may cause the speaker to fall over. For safety reasons, using commercially-available products that increase stability of the speaker is recommended (metal fittings or chains, etc.).

PLACING THE SPEAKERS

■ Using as 2ch stereo speakers

Better stereo images will be obtained when the speakers are slightly angled in towards the listener.

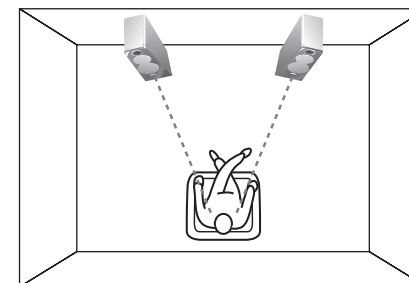

■ Using as front speakers in a multi-channel system

Position the speakers on both sides of the TV. The positioning of speakers is important, since this dictates the overall sound quality of the multi-channel system. Set up the speakers on the basis of your listening position by following the owner's manual supplied with your amplifier.

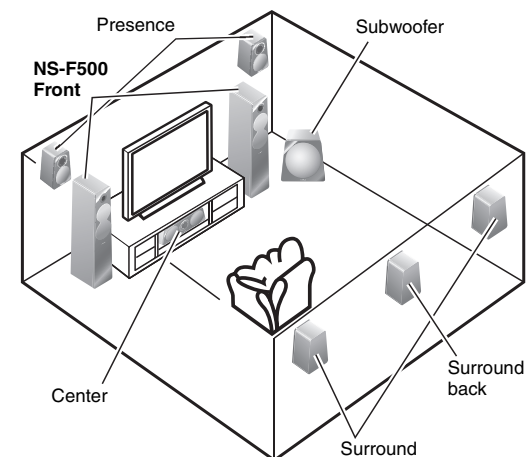

Notes

- Be sure to have another person support it.

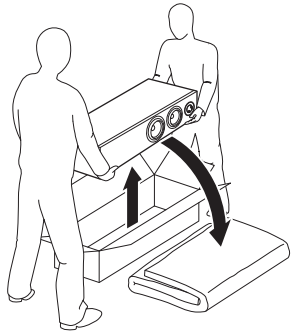

- Pay extra attention to avoid scratching the speaker's surface.
- Be careful not to apply force to the side of the speaker, otherwise the speaker may fall causing damage to the speaker or personal injury.
- To avoid accidents resulting from tripping over loose speaker cables, affix them to the floor.
- Placing this unit too close to a CRT TV set might impair picture color or create a buzzing noise. In this case, move the speakers away from the TV. This is not an issue with LCD and plasma TVs.
- The legs feature an adjustment function that enables you to fine-tune the speaker height. If the speaker rattles on the floor, adjust the length of the legs by turning them. Do not loosen the legs too much. Otherwise, they may come off.

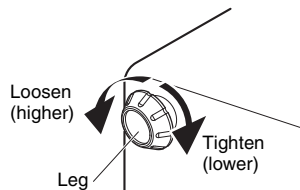

■ Attaching the spikes

At the time of shipment, legs are attached to the speaker. When you use the supplied spikes, please remove the legs first. If you are setting up the speaker on a thick carpet, you can replace the legs with the spikes to increase stability and improve sound quality. Remove the legs by turning them, then follow the steps below:

Notes

- Be sure to have another person support it.
- The tips of the spikes may scratch or damage the flooring. Please be careful when positioning the speakers.
- The tips of the spikes are sharp. When you adjust the protruding length of the spikes, be careful not to injure your fingers.

1. Lay the speaker on the floor.
Use a blanket or cushion to avoid scratches.
2. Screw each spike into a spike nut so that the nut will stay near the tip of the spike.

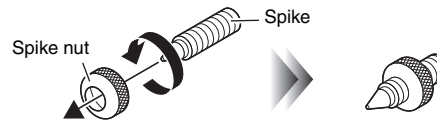

3. Remove the legs and screw the spikes into the holes on the bottom of the speaker.

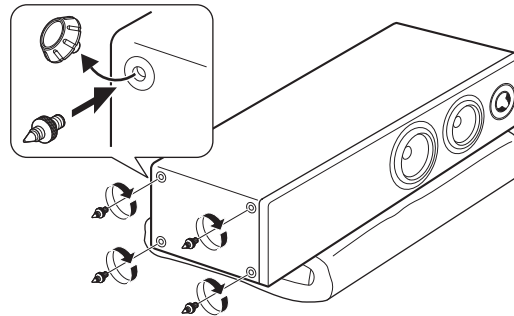

4. Place the speaker in the desired location in an upright position. If necessary, adjust the length of the spike to match the depth of the carpet by repeating the above-mentioned steps.
5. When the length adjustment is complete, firmly tighten the spike nut to the base on the bottom of the speaker.

CONNECTING TO YOUR AMPLIFIER

Before making connections, make sure that the amplifier is switched off.

Standard connections

Note

Do not insert the insulation into the hole. If the connections are faulty, you will hear no sound from the speaker.

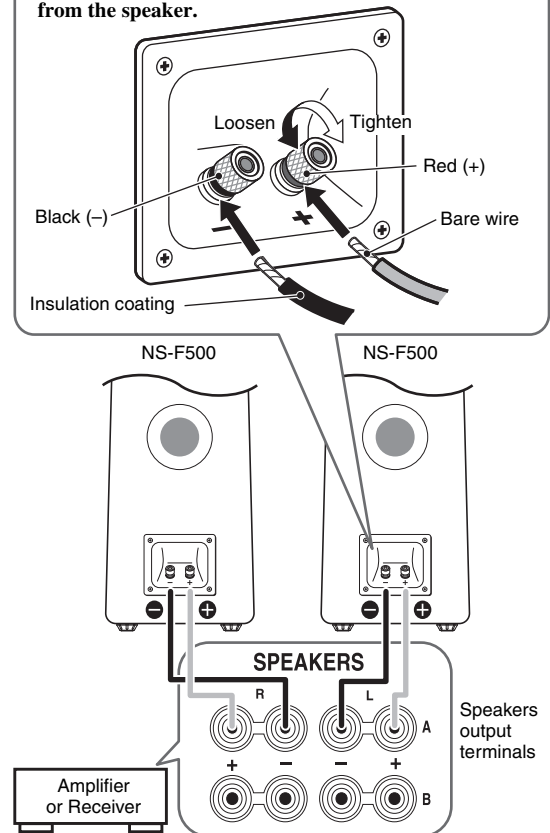

■ When connecting the speaker cable

- Do not let the bare speaker wires touch each other as this could damage the speaker or the amplifier.
- Make sure you connect the speakers with the correct polarity—positive (+) terminals to positive (+) terminals, and negative (–) terminals to negative (–) terminals. If you get them crossed over, the sound will be unnatural and lack bass.
- Connect one speaker to the left (marked L) terminals of your amplifier or receiver, and another speaker to the right (marked R) terminals.
- Please refer to the owner's manual that came with your amplifier or receiver.

■ How to connect the speaker cables

1. Loosen the terminal knob.
2. Remove 10 mm (3/8") of insulation from each end of the cables, and twist the exposed conductors together neatly and tightly, as shown below.

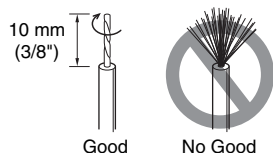

3. Insert the bare wire.
4. Tighten the knob and secure the cable.
5. Test the firmness of the connection by pulling lightly on the cable at the terminal.

Notes

- When using an amplifier with a rated output power higher than the nominal input power of the speaker, care should be taken never to exceed the speaker's maximum input.
- The speaker may be damaged if certain sounds are continuously output at high volume level. For example, if sine waves from a test disc, bass sounds from electronic instruments, etc., are continuously output, or when the stylus of a turntable touches the surface of a disc, reduce the volume level to prevent the speaker from being damaged.

■ When using a banana plug

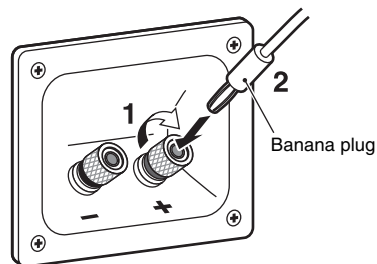

1. Tighten the terminal knob.
2. Simply insert the banana plug into the terminal.

ATTACHING THE GRILLE

The speaker and the grille are packed separately. To attach the grille, line up the projections (magnets) on the reverse side of the grille with their corresponding screw heads on the speaker.

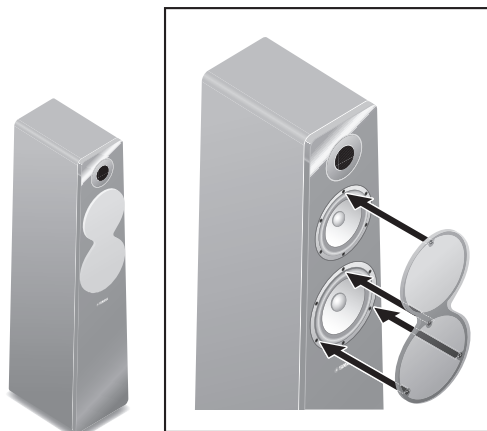

Notes

- When removing the cover, be careful not to touch the drive units, and not to exert excessive force with any tools.
- Do not touch or apply impact to the speaker's diaphragm. Otherwise, the speaker may malfunction.
- There are magnets on the reverse side of the grille. Do not place the grille close to objects that might be affected by magnets, such as CRT TV, clock, magnetic card, diskette, etc., after removing it.

SPECIFICATIONS

Type	3-way bass reflex speaker system Non-Magnetic shielding type
Driver	16 cm (6-1/2") cone woofer × 1 Advanced PMD 13 cm (5") cone mid-range × 1 Advanced PMD 3 cm (1") aluminum dome tweeter DC diaphragm
Impedance	6 Ω
Frequency Response	40 Hz to 50 kHz (–10 dB) 100 kHz (–30 dB)
Nominal Input Power	40 W
Maximum Input Power	160 W
Sensitivity	88 dB/2.83 V/m
Crossover Frequency	580 Hz/4.1 kHz
Dimensions (with legs) (W × H × D)	224 × 981 × 349 mm (8-7/8" × 38-5/8" × 13-3/4")
Weight	19.1 kg (42 lbs. 2 oz.)

* Specifications subject to change without notice due to product improvements.
* A speaker cable is not included with this model.

Limited Guarantee for European Economic Area (EEA) and Switzerland

Thank you for having chosen a Yamaha product. In the unlikely event that your Yamaha product needs guarantee service, please contact the dealer from whom it was purchased. If you experience any difficulty, please contact Yamaha representative office in your country. You can find full details on our website (<http://www.yamaha-hifi.com/> or <http://www.yamaha-uk.com/> for U.K. resident).

The product is guaranteed to be free from defects in workmanship or materials for a period of two years from the date of the original purchase. Yamaha undertakes, subject to the conditions listed below, to have the faulty product or any part(s) repaired, or replaced at Yamaha's discretion, without any charge for parts or labour. Yamaha reserves the right to replace a product with that of a similar kind and/or value and condition, where a model has been discontinued or is considered uneconomic to repair.

Conditions

1. The original invoice or sales receipt (showing date of purchase, product code and dealer's name) MUST accompany the defective product, along with a statement detailing the fault. In the absence of this clear proof of purchase, Yamaha reserves the right to refuse to provide free of charge service and the product may be returned at the customer's expense.
2. The product MUST have been purchased from an AUTHORISED Yamaha dealer within the European Economic Area (EEA) or Switzerland.
3. The product must not have been the subject of any modifications or alterations, unless authorised in writing by Yamaha.
4. The following are excluded from this guarantee:
 - a. Periodic maintenance and repair or replacement of parts due to normal wear and tear.
 - b. Damage resulting from:
 - (1) Repairs performed by the customer himself or by an unauthorised third party.
 - (2) Inadequate packaging or mishandling, when the product is in transit from the customer. Please note that it is the customer's responsibility to ensure the product is adequately packaged when returning the product for repair.
 - (3) Misuse, including but not limited to (a) failure to use the product for its normal purpose or in accordance with Yamaha's instructions on the proper use, maintenance and storage, and (b) installation or use of the product in a manner inconsistent with the technical or safety standards in force in the country where it is used.
 - (4) Accidents, lightning, water, fire, improper ventilation, battery leakage or any cause beyond Yamaha's control.
 - (5) Defects of the system into which this product is incorporated and/or incompatibility with third party products.
 - (6) Use of a product imported into the EEA and/or Switzerland, not by Yamaha, where that product does not conform to the technical or safety standards of the country of use and/or to the standard specification of a product sold by Yamaha in the EEA and/or Switzerland.
5. Where the guarantee differs between the country of purchase and the country of use of the product, the guarantee of the country of use shall apply.
6. Yamaha may not be held responsible for any losses or damages, whether direct, consequential or otherwise, save for the repair or replacement of the product.
7. Please backup any custom settings or data, as Yamaha may not be held responsible for any alteration or loss to such settings or data.

This guarantee does not affect the consumer's statutory rights under applicable national laws in force or the consumer's rights against the dealer arising from their sales/purchase contract.

Merci d'avoir porté votre choix sur ce produit YAMAHA.

PRÉCAUTIONS

Lisez les consignes suivantes avant d'utiliser votre système d'enceintes.

- Pour utiliser l'appareil au mieux de ses possibilités, lisez attentivement ce mode d'emploi. Conservez-le soigneusement pour toute référence.
- Installez cette enceinte dans un endroit frais, sec et propre, à l'écart des fenêtres et à l'abri des sources de chaleur, des vibrations, de la poussière, de l'humidité et du froid. Évitez toute source de bruit électrique (transformateurs, moteurs). Pour éviter un incendie ou une électrocution, n'exposez pas cette enceinte à la pluie ni à l'humidité.
- Pour éviter que le coffret se gondole ou se décolore, ne placez pas l'enceinte dans un endroit exposé aux rayons directs du soleil ou à une trop forte humidité.
- Ne placez pas les objets suivants sur l'enceinte:
 - Un verre, de la porcelaine, des petits objets métalliques, etc.
Si le verre, etc. devait tomber sous l'effet de vibrations et se briser, il pourrait causer des blessures.
 - Une bougie allumée, etc.
Si la bougie devait tomber sous l'effet de vibrations, elle pourrait causer un incendie et des blessures.
 - Un récipient contenant de l'eau
Si le récipient devait tomber sous l'effet de vibrations et l'eau se répandre, ceci pourrait endommager l'enceinte et/ou provoquer une électrocution.
- Ne placez pas l'enceinte à un endroit où elle pourrait être exposé à des éclaboussures ou des gouttes d'eau. Ceci peut provoquer un incendie et/ou des blessures.
- Évitez d'installer l'enceinte à un endroit où des objets peuvent tomber. Un endroit stable améliorera en outre la qualité du son.
- Si l'enceinte est placée sur la même étagère ou sur le même meuble que la platine, un effet de retour sonore risque de se produire.

- Ne placez jamais votre main ou un corps étranger dans le port situé à l'arrière de l'enceinte ; vous risquez de vous blesser et/ou d'endommager l'enceinte.
- Lorsque vous déplacez l'enceinte, veillez à ne pas la saisir par le port ; vous risquez de vous blesser et/ou d'endommager l'enceinte.
- Si des distorsions se produisent, réduisez le niveau sonore en baissant la commande de volume de l'amplificateur. Veillez à éviter tout "écrêtage" de l'amplificateur. Vous risquez en effet d'endommager l'enceinte.
- Si vous utilisez un amplificateur dont la puissance de sortie nominale est supérieure à la puissance d'entrée nominale de l'enceinte, veillez à ne pas dépasser l'entrée maximale de l'enceinte.
- Ne nettoyez pas l'appareil au moyen d'un solvant chimique, car vous risquez d'endommager la finition. Utilisez un chiffon propre et sec.
- N'essayez pas de modifier ni de réparer l'enceinte. Contactez un technicien YAMAHA qualifié dès que l'enceinte nécessite une réparation. Le coffret ne doit être ouvert sous aucun prétexte.
- **Le propriétaire des enceintes est entièrement responsable du bon positionnement et de la bonne installation des enceintes. YAMAHA décline toute responsabilité en cas d'accident provoqué par un positionnement ou une installation inadéquats des enceintes.**

Entretien de l'enceinte

Pour conserver intact le brillant de la finition laquée, essuyez-la avec un chiffon doux et sec. Afin d'éviter d'endommager la finition, n'utilisez jamais de solvants chimiques tels que de l'alcool, du benzène, du dissolvant ou d'autres produits comme de l'insecticide, etc. Veillez en outre à ne pas utiliser de chiffon humide ni tout type de chiffon contenant des solvants chimiques; et ne posez pas de film plastique ou vinyle sur le caisson. Cela risquerait d'écailler la finition, de décolorer la surface du caisson ou de provoquer l'adhésion de la feuille.

Yamaha vous recommande d'utiliser un chiffon Yamaha Unicon (disponible en option). Pour les taches rebelles, utilisez du produit d'entretien Yamaha Piano Unicon (disponible en option). Procurez-vous un chiffon Yamaha Unicon et du produit d'entretien Yamaha Piano Unicon chez votre revendeur Yamaha.

SOMMAIRE

ACCESSOIRES FOURNIS.....	2
PRÉCAUTIONS À PRENDRE LORS DU POSITIONNEMENT DES ENCEINTES.....	2
INSTALLATION DES ENCEINTES.....	2
RACCORDEMENT À VOTRE AMPLIFICATEUR.....	4
FIXATION DE LA GRILLE	5
CARACTÉRISTIQUES TECHNIQUES	5

ACCESSOIRES FOURNIS

Après le déballage, assurez-vous que les accessoires suivants vous ont bien été livrés.

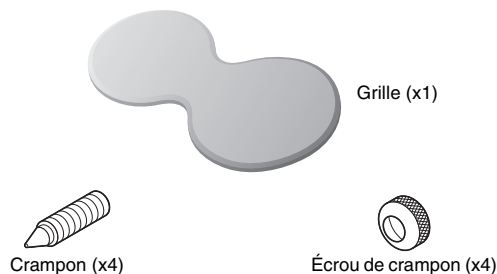

La grille est détachée de l'enceinte et emballée séparément. Faites attention de ne pas la perdre.

PRÉCAUTIONS À PRENDRE LORS DU POSITIONNEMENT DES ENCEINTES

L'enceinte est conçue de telle sorte que la majeure partie de son poids est située dans la partie supérieure, ce qui la rend potentiellement instable si elle est mal installée. Si l'enceinte devait se renverser, l'enceinte ou des biens personnels pourraient être endommagés ou une personne blessée (voir gravement).

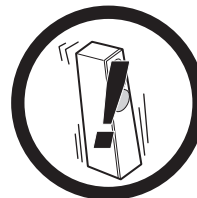

Pour utiliser l'enceinte correctement et sans danger :

- Placez-la sur une surface plane, solide, nivelée et basse (par rapport au niveau du sol).
- N'appuyez pas sur l'enceinte et n'appliquez aucune force excessive sur la partie latérale lorsque vous la déplacez ; veillez en outre à ne laisser aucun objet appuyé contre l'enceinte.
- Ne vous asseyez pas sur l'enceinte et ne posez aucun objet dessus.

Les vibrations et les secousses dues aux tremblements de terre ou autres phénomènes naturels peuvent faire tomber l'enceinte. Pour des raisons de sécurité, il est recommandé d'utiliser des dispositifs améliorant la stabilité (disponibles dans le commerce), comme des attaches en métal, des chaînes, etc.

INSTALLATION DES ENCEINTES

■ Utilisation comme enceintes stéréo à 2 canaux

Une meilleure image stéréo est obtenue si les enceintes sont légèrement orientées vers l'auditeur.

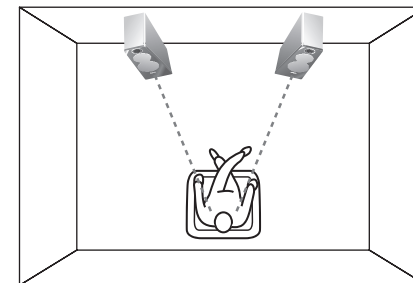

■ Utilisation des enceintes avant dans un système multi-canaux

Positionnez les enceintes de chaque côté du téléviseur. Le positionnement des enceintes est important, car il détermine la qualité sonore du système multi-canaux. Placez les enceintes par rapport à votre position d'écoute habituelle en vous référant au mode d'emploi fourni avec votre amplificateur.

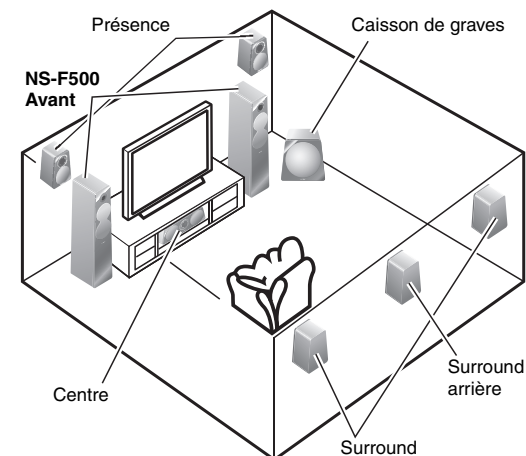

Remarques

- Lors de l'installation demandez à une autre personne de tenir l'enceinte.

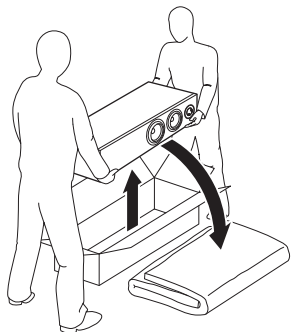

- Prenez soin de ne pas rayer la surface de l'enceinte lors de cette opération.
- Assurez-vous de ne jamais appliquer de force excessive sur la partie latérale de l'enceinte lors de cette opération ; une chute de l'enceinte pourrait endommager le haut-parleur ou causer des blessures.
- Pour éviter de trébucher sur les câbles des enceintes et de vous blesser, fixez les câbles au sol.
- Pour éviter les interférences et la dégradation des couleurs de l'image, n'installez pas les enceintes trop près d'un téléviseur à tube cathodique. Le cas échéant, éloignez les enceintes du téléviseur. Le problème ne se pose pas avec les téléviseurs à écran LCD ou plasma.
- Les pieds peuvent être réglés ce qui permet d'ajuster précisément la hauteur des enceintes. Si l'enceinte bouge sur le sol, ajustez la hauteur de ses pieds en les tournant. Ne desserrez pas trop les pieds. Sinon, ils se détacheront.

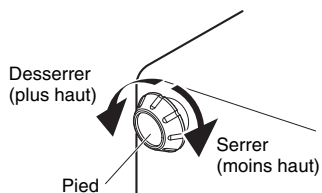
**■ Fixation des crampons**

Les pieds ont été fixés aux enceintes en usine. Lorsque vous utilisez les crampons fournis, veuillez retirer d'abord les pieds. Si vous installez les enceintes sur un tapis épais, vous pouvez remplacer les pieds par les crampons pour augmenter la stabilité des enceintes et améliorer la qualité du son. Tournez les pieds pour les détacher, puis procédez de la façon suivante:

Remarques

- Pour ce faire, demandez à une autre personne de tenir l'enceinte.
- Les extrémités des crampons peuvent rayer ou endommager le sol. Faites attention lorsque vous positionnez les enceintes.
- Les extrémités des crampons sont aigus. Lorsque vous ajustez la longueur des crampons, attention de ne pas vous blesser.

1. Posez l'enceinte sur le côté.
Utilisez une couverture ou un coussin pour éviter les rayures.
2. Vissez un écrou de crampon sur chaque crampon mais laissez-le à l'extrémité du crampon.

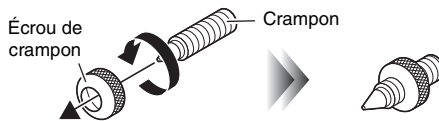

3. Déposez les pieds et vissez les crampons dans les trous sous l'enceinte.

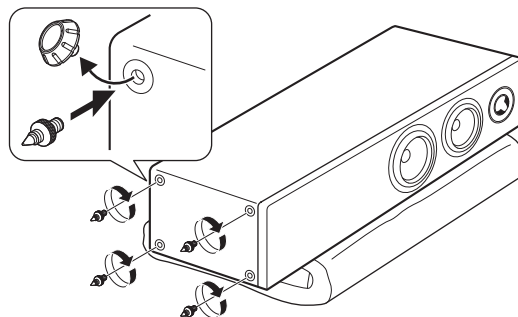

RACCORDEMENT À VOTRE AMPLIFICATEUR

Avant de raccorder les enceintes, assurez-vous que l'amplificateur est hors tension.

Raccordements standard

Remarque

N'insérez pas la gaine isolante dans l'orifice. Si les raccordements sont mal effectués, les enceintes n'émettront aucun son.

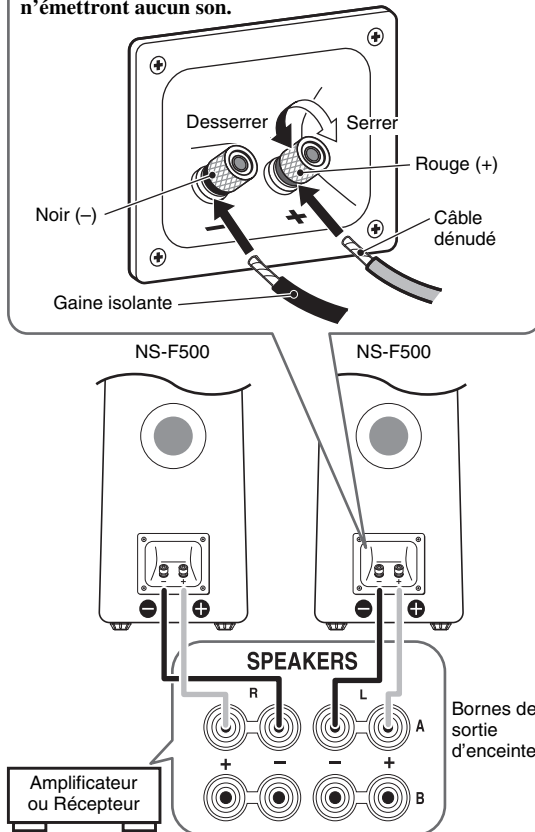

■ Lorsque vous raccordez le câble d'enceinte

- Ne laissez pas les câbles dénudés entrer en contact les uns avec les autres. Cela risquerait d'endommager l'enceinte ou l'amplificateur.
- Veillez à raccorder les enceintes en respectant la polarité—bornes positives (+) aux bornes positives (+) et bornes négatives (-) aux bornes négatives (-). Si vous inversez la polarité, le son ne sera pas naturel et les graves insuffisants.
- Raccordez une enceinte aux bornes gauches (marquées L) de l'amplificateur ou du récepteur et l'autre enceinte aux bornes droites (marquées R).
- Veuillez vous référer au mode d'emploi fourni avec votre amplificateur ou récepteur.

■ Comment raccorder les câbles d'enceintes

1. Desserrez le boulon de la borne.
2. Retirez 10 mm de la gaine isolante à l'extrémité de chaque câble d'enceinte et torsadez proprement et fermement les fils exposés.

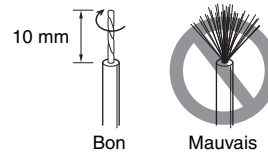

3. Insérez le câble dénudé.
4. Serrez le boulon et fixez le câble.
5. Vérifiez si le câble est fermement inséré en tirant légèrement dessus au niveau de la borne.

Remarques

- Si vous utilisez un amplificateur dont la puissance de sortie nominale est supérieure à la puissance d'entrée nominale de l'enceinte, veillez à ne pas dépasser l'entrée maximale de l'enceinte.
- L'enceinte peut être endommagée si certains sons sont produits à volume élevé en continu. Par exemple, si les ondes

sinusoïdales d'un disque test, les graves d'instruments électroniques, etc. sont fournis sans interruption, ou si le stylet d'une platine tourne-disque touche la surface d'un disque, réduisez le niveau sonore pour éviter d'endommager l'enceinte.

■ Lorsqu'une fiche banane est utilisée

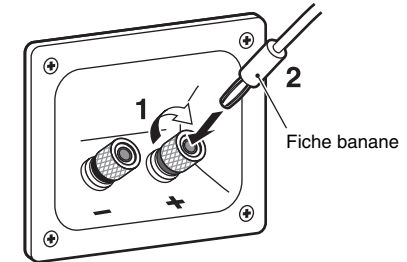

1. Serrez le boulon de la borne.
2. Insérez simplement la fiche banane dans la borne.

FIXATION DE LA GRILLE

L'enceinte et la grille sont emballées séparément. Pour fixer la grille, alignez les saillies magnétiques situées au dos de la grille sur les têtes de vis correspondantes de l'enceinte.

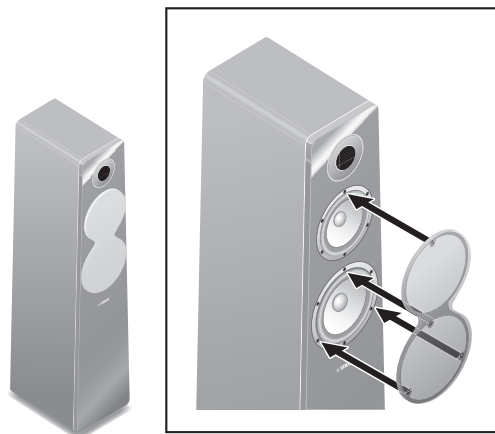

Remarques

- Lorsque vous retirez les grilles, faites attention de ne pas toucher les excitateurs et de ne pas exercer de force excessive avec un outil.
- Ne touchez pas ou n'exercez pas de force sur le diaphragme du haut-parleur. Le haut-parleur risquerait sinon de ne plus fonctionner correctement.
- Des aimants sont placés au dos de la grille. Après avoir retiré la grille, ne la placez pas à proximité d'objets sensibles aux aimants, tels qu'un téléviseur à tube cathodique, une horloge, une carte magnétique, une disquette, etc.

CARACTÉRISTIQUES TECHNIQUES

Type.....Système d'enceintes bass reflex 3 voies
Type à blindage antimagnétique

ExcitateurHaut-parleur de graves à cône de 16 cm × 1
PMD avancé

Haut-parleur de médiums à cône de 13 cm × 1
PMD avancé

Haut-parleur d'aigus à dôme en aluminium de 3 cm
Diaphragme DC

Impédance 6 Ω

Réponse en fréquence 40 Hz à 50 kHz (-10 dB)
100 kHz (-30 dB)

Puissance d'entrée nominale.....40 W

Puissance d'entrée maximale.....160 W

Sensibilité.....88 dB/2,83 V/m

Fréquence de transfert 580 Hz/4,1 kHz

Dimensions (avec les pieds) (L × H × P)
.....224 × 981 × 349 mm

Poids19,1 kg

* Dans un souci d'amélioration de ses produits, Yamaha se réserve le droit de modifier les caractéristiques techniques sans préavis.

* Aucun câble d'enceinte n'est fourni avec ce modèle.

Information concernant la Collecte et le Traitement des déchets d'équipements électriques et électroniques.



Le symbole sur les produits, l'emballage et/ou les documents joints signifie que les produits électriques ou électroniques usagés ne doivent pas être mélangés avec les déchets domestiques habituels.

Pour un traitement, une récupération et un recyclage appropriés des déchets d'équipements électriques et électroniques, veuillez les déposer aux points de collecte prévus à cet effet, conformément à la réglementation nationale et aux Directives 2002/96/EC.

En vous débarrassant correctement des déchets d'équipements électriques et électroniques, vous contribuerez à la sauvegarde de précieuses ressources et à la prévention de potentiels effets négatifs sur la santé humaine qui pourraient advenir lors d'un traitement inapproprié des déchets.

Pour plus d'informations à propos de la collecte et du recyclage des déchets d'équipements électriques et électroniques, veuillez contacter votre municipalité, votre service de traitement des déchets ou le point de vente où vous avez acheté les produits.

[Information sur le traitement dans d'autres pays en dehors de l'Union Européenne]

Ce symbole est seulement valable dans l'Union Européenne. Si vous souhaitez vous débarrasser de déchets d'équipements électriques et électroniques, veuillez contacter les autorités locales ou votre fournisseur et demander la méthode de traitement appropriée.

Garantie Limitée pour l'Espace Économique Européenne et la Suisse

Merci d'avoir porté votre choix sur un produit Yamaha. Dans l'hypothèse où vous devriez recourir au service de notre garantie après-vente, veuillez contacter votre revendeur Yamaha. Si vous rencontrez la moindre difficulté, n'hésitez pas à contacter directement Yamaha dans votre pays de résidence. Vous pouvez trouver toutes informations complémentaires sur notre site Web (<http://www.yamaha-hifi.com/> ou <http://www.yamaha-uk.com/> pour les résidents au Royaume-Uni).

Yamaha garantit votre produit contre tout défaut de fabrication, pièces et main d'oeuvre, pour une durée de 2 ans à compter de la première date de vente au détail. Yamaha s'engage, dans les conditions décrites ci-après, à procéder à la réparation du produit défectueux (ou d'un quelconque de ses composants) ou à son remplacement à l'appréciation de Yamaha en prenant à sa charge les coûts relatifs aux pièces détachées et à la main d'oeuvre. Yamaha se réserve le droit de remplacer le produit par un modèle semblable, de par sa valeur et ses caractéristiques, dès lors que la commercialisation dudit produit a cessé ou bien lorsque sa réparation s'avère économiquement injustifiée.

Conditions

1. La facture d'achat originelle ou un justificatif d'achat correspondant (indiquant la date d'achat, la référence du produit et le nom du revendeur) DOIT accompagner le produit défectueux, ainsi qu'une description précise du dysfonctionnement constaté. En l'absence de cette preuve d'achat, Yamaha se réserve le droit de refuser le service de la garantie et le produit peut être restitué aux frais du consommateur.
2. Le produit DOIT avoir été acheté par un distributeur agréé Yamaha au sein de l'Espace Economique Européen ou en Suisse.
3. Le produit doit n'avoir fait l'objet d'aucune modification ou altération, sauf accord écrit de Yamaha.
4. Les cas suivants font obstacle à l'application de la garantie:
 - a. Entretien périodique et réparation ou remplacement de pièces ayant subi une usure ou défaillance normale.
 - b. Dommages résultant de:
 - (1) Réparation effectuée par le consommateur lui-même ou par un tiers non autorisé.
 - (2) Emballage ou manutention inadéquats lors du transport du produit pour réparation. Veuillez noter qu'il est de la responsabilité de l'expéditeur de s'assurer que le produit est correctement emballé.
 - (3) Utilisation non-conforme du produit, correspondant aux cas non limitatifs (a) d'utilisation non-conforme à l'objet normal du produit ou non-conforme aux instructions d'utilisation, de maintenance ou d'installation publiées par Yamaha, (b) ou d'utilisation du produit incompatible avec les normes techniques ou de sécurité en vigueur au sein du pays d'utilisation.
 - (4) Accidents, foudre, dégât des eaux, incendie, ventilation incorrecte, fuite de pile ou toute autre cause échappant au contrôle de Yamaha.
 - (5) Les défauts de la configuration dans laquelle ce produit est incorporé et/ou l'incompatibilité avec des produits tiers.
 - (6) Produit importé au sein de l'EEE, et/ou en Suisse, par une autre entité que Yamaha, dès lors que ce produit n'est pas conforme aux normes techniques ou de sécurité du pays d'utilisation et/ou aux normes des produits commercialisés par Yamaha au sein de l'EEE et/ou en Suisse.
5. Lorsque la garantie diffère entre le pays d'achat et le pays d'utilisation du produit, la garantie du pays d'utilisation est applicable.
6. Yamaha ne saurait être tenu pour responsable de quelconques pertes ou dommages, directs, consécutifs ou autres, sa responsabilité au titre de la garantie étant strictement limitée à la réparation ou au remplacement du produit.
7. Nous vous invitons à sauvegarder toutes les données ou réglages personnalisés de votre produit, Yamaha ne pouvant être tenu responsable de leur modification ou perte.
8. La présente garantie laisse intégralement subsister les droits que le consommateur peut détenir au titre de la garantie légale en vigueur ou au titre du contrat de vente conclu avec son revendeur.

VORSICHTSMASSNAHMEN

Lesen Sie diese Informationen, bevor Sie den Lautsprecher verwenden.

- Bitte lesen Sie diese Bedienungsanleitung sorgfältig durch, damit die beste Geräteleistung gewährleistet werden kann. Heben Sie die Bedienungsanleitung auf, um auch später noch nachschlagen zu können.
- Stellen Sie den Lautsprecher an einem kühlen, trockenen und sauberen Platz auf, entfernt von Fenstern, Wärmequellen, Erschütterungsquellen, Staub, Feuchtigkeit und Kälte. Meiden Sie Quellen von elektrischen Störgeräuschen (Transformatoren, Motoren). Das Gerät darf keinem Regen oder Feuchtigkeit ausgesetzt werden, um einen Brand oder Stromschlag zu vermeiden.
- Um ein Verziehen oder Verfärben des Gehäuses zu verhindern, sollten Sie die Lautsprecher nicht in direktem Sonnenlicht oder an Orten aufstellen, an denen eine hohe Luftfeuchtigkeit herrscht.
- Stellen Sie nicht folgende Gegenstände auf den Lautsprecher:
 - Glas, Porzellan, kleine metallische Gegenstände usw. Wenn Glas usw. aufgrund von Vibrationen herunterfällt und zerbricht, können möglicherweise Personenschäden verursacht werden.
 - Eine brennende Kerze usw. Wenn eine Kerze aufgrund von Vibrationen herunterfällt, können möglicherweise ein Brand und Personenschäden verursacht werden.
 - Ein Gefäß mit Wasser Wenn ein Gefäß mit Wasser aufgrund von Vibrationen herunterfällt und Wasser ausläuft, können die Lautsprecher möglicherweise beschädigt werden und/oder Sie können einen elektrischen Schlag bekommen.
- Stellen Sie die Lautsprecher nicht dort auf, wo Fremdstoffe, wie z. B. Wassertropfen auftreten. Dadurch können ein Brand, Schäden am Gerät und/oder Personenschäden verursacht werden.
- Stellen Sie den Lautsprecher nicht dort auf, wo er leicht umfallen oder wo Gegenstände auf ihn fallen könnten.

Ein stabiler Aufstellungsort trägt auch zu einer besseren Tonwiedergabe bei.

- Falls der Lautsprecher im gleichen Regal wie der Plattenspieler aufgestellt wird, können Rückkopplungen auftreten.
- Stecken Sie niemals eine Hand oder einen Fremdkörper in die Öffnung an der Lautsprecherrückseite, da dies Personenschäden und/oder Schäden am Lautsprecher verursachen könnte.
- Wenn der Lautsprecher transportiert wird, verwenden Sie nicht die Öffnung zum Tragen, da dies Personenschäden und/oder Schäden am Lautsprecher verursachen könnte.
- Bei Auftreten von Verzerrungen müssen Sie den Lautstärkepegel am Verstärker reduzieren. Der Verstärker darf nicht in „Clipping“ verfallen. Andernfalls kann der Lautsprecher beschädigt werden.
- Wenn Sie einen Verstärker verwenden, dessen Nennleistung oberhalb der nominellen Aufnahmeleistung des Lautsprechers liegt, so darf die Belastbarkeitsgrenze des Lautsprechers niemals überschritten werden.
- Versuchen Sie nicht, den Lautsprecher mit chemischen Lösungsmitteln zu reinigen, da diese zu einer Beschädigung der Oberfläche führen könnte. Verwenden Sie ein sauberes, trockenes Tuch.
- Versuchen Sie nicht den Lautsprecher zu modifizieren oder zu reparieren. Kontaktieren Sie einen qualifizierten YAMAHA-Kundendienst, wenn eine Reparatur erforderlich sein sollte. Das Gehäuse darf unter keinen Umständen geöffnet werden.
- **Eine sichere Aufstellung oder Installation liegt in der Verantwortung des Besitzers. YAMAHA kann keine Verantwortung für Unfälle übernehmen, die durch unsachgemäße Aufstellung oder falsches Anschließen der Lautsprecher verursacht werden.**

Pflege des Lautsprechers

Wischen Sie die Oberfläche mit einem weichen, trockenen Tuch, um das glänzende Finish zu erhalten. Vermeiden Sie zum Schutz des Finish den Kontakt mit chemischen Lösungsmitteln wie Alkohol, Benzin, Verdüner oder Insektizid. Verwenden Sie außerdem keine mit Wasser oder chemischen Lösungsmitteln befeuchteten Tücher. Schützen Sie den Lautsprecher ggf. mit einer Plastiktüte oder -abdeckung. Anderenfalls könnte das Finish abblättern oder verblassen bzw. das Tuch anhaften.

Yamaha empfiehlt die Verwendung eines (getrennt erhältlichen) Yamaha Unicon Tuchs. Verwenden Sie bei starker Verschmutzung ein (getrennt erhältliches) Yamaha Piano Unicon Tuch. Yamaha Unicon und Piano Unicon Tücher können Sie über Ihren Ihren Yamaha Fachhändler beziehen.

INHALT

ZUBEHÖR	2
VORSICHTSHINWEISE FÜR DIE AUFSTELLUNG DER LAUTSPRECHER	2
AUFSTELLEN DER LAUTSPRECHER	2
ANSCHLIESSEN AN DEN VERSTÄRKER	4
BEFESTIGUNG DER BESPANNUNG	5
TECHNISCHE DATEN	5

ZUBEHÖR

Stellen Sie nach dem Auspacken sicher, dass das folgende Zubehör vorhanden ist.



Lautsprecherbespannung (x1)



Spitzfuß (x4)



Spitzfußmutter (x4)

Die Bespannung ist vom Lautsprecher getrennt und separat verpackt. Achten Sie darauf, sie nicht zu verlieren.

VORSICHTSHINWEISE FÜR DIE AUFSTELLUNG DER LAUTSPRECHER

Der Lautsprecher ist so konstruiert, dass sich sein Hauptgewicht in seinem oberen Bereich befindet; aus diesem Grunde ist er anfällig für ein Umkippen, wenn nicht die notwendige Sorgfalt bei der Absicherung seiner Stabilität angewandt wird. Falls der Lautsprecher umkippt, könnte dies zu einer Beschädigung des Lautsprechers oder anderen Sachschäden führen, ebenso wie zu Verletzungen (sogar mit Todesfolge).

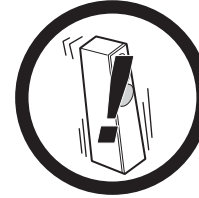

Zur sicheren und ordnungsgemäßen Verwendung des Lautsprechers:

- Stellen Sie den Lautsprecher an einem Ort auf, der solide, eben, glatt und niedrig (in Bezug auf den Boden) ist.
- Achten Sie bitte darauf, dass Sie die Seite des Lautsprechers nicht anschieben oder Druck darauf ausüben, wenn Sie den Lautsprecher bewegen und lehnen Sie keine Gegenstände an seiner Seite an.
- Setzen Sie sich nicht auf den Lautsprecher und platzieren Sie keinerlei Gegenstände darauf.

Vibrationen oder Stöße, die mit Erdbeben in Zusammenhang stehen, und andere Erscheinungen oder Aktivitäten könnten dazu führen, dass der Lautsprecher umfällt. Aus Sicherheitsgründen wird deshalb empfohlen, im Handel erhältliche Produkte zu verwenden, die die Stabilität des Lautsprechers erhöhen (beispielsweise Metallpassen oder Ketten usw.).

AUFSTELLEN DER LAUTSPRECHER

■ Verwendung als 2-Kanal-Stereolautsprecher

Wenn die Lautsprecher in Richtung Hörposition leicht angewinkelt aufgestellt werden, wird ein besseres Stereo-Klangbild erzielt.

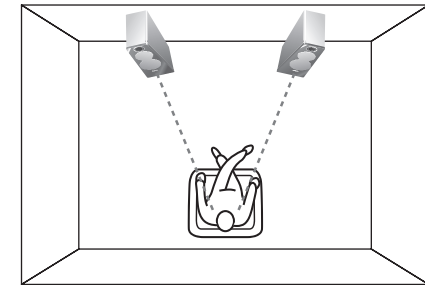

■ Verwendung als Frontlautsprecher innerhalb eines Mehrkanal-Systems

Stellen Sie die Lautsprecher auf beiden Seiten des Fernsehgerätes auf. Die Position der Lautsprecher ist hier von großer Wichtigkeit, da dies einen entscheidenden Einfluss auf die Gesamt-Tonqualität des Mehrkanal-Systems hat. Stellen Sie die Lautsprecher je nach Hörposition anhand der im Lieferumfang des Verstärkers enthaltenen Bedienungsanleitung auf.

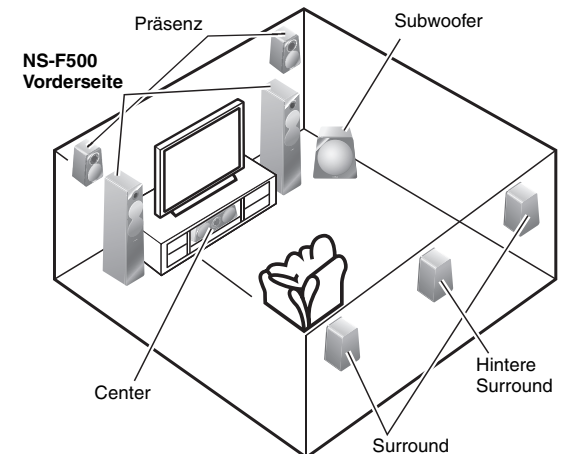

Hinweise

- Es muss eine andere Person zum Abstützen anwesend sein.

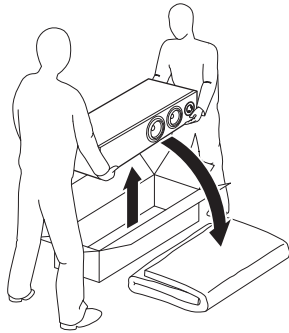

- Achten Sie besonders darauf, die Oberfläche der Lautsprecher nicht zu zerkratzen.
- Achten Sie darauf, dass Sie keinen Druck auf die Seite des Lautsprechers ausüben; anderenfalls könnte der Lautsprecher umfallen, was unter Umständen eine Beschädigung des Lautsprechers oder auch Personenschäden zur Folge haben könnte.
- Befestigen Sie die Kabel am Boden, um Unfälle durch lose Lautsprecherkabel zu verhindern, über die jemand stolpern kann.
- Wenn Sie dieses Gerät zu nah an einem Röhren-Fernsehgerät aufstellen, können Bildstörungen oder ein summendes Geräusch auftreten. In diesem Fall stellen Sie die Lautsprecher weiter vom Fernsehgerät entfernt auf. Bei LCD- und Plasma-Fernsehgeräten ist dies kein Problem.
- Die Beine bieten eine Einstellfunktion, die es Ihnen erlaubt, die Lautsprecherhöhe genau zu justieren. Wenn der Lautsprecher auf dem Boden scheppert, stellen Sie die Länge der Beine durch Drehen ein. Lockern Sie die Beine nicht zu sehr. Andernfalls könnten sie sich lösen.

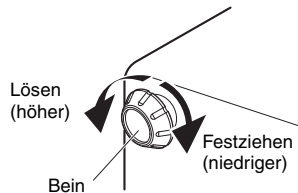

■ Befestigung der Spitzfüße

Bei Versand ab werk sind die Beine dem Lautsprecher beigelegt. Bei Verwendung der mitgelieferten Spitzfüße nehmen Sie bitte zuerst die Beine ab.

Wenn Sie die Lautsprecher auf einem dicken Teppich aufstellen, können Sie die Beine durch die Spitzfüße ersetzen, um die Standfestigkeit zu erhöhen und die Klangqualität zu verbessern. Nehmen Sie die Beine durch Drehen ab und führen dann die folgenden Schritte aus:

Hinweise

- Es muss eine andere Person zum Abstützen anwesend sein.
- Die Spitzen der Spitzfüße können den Fußboden zerkratzen oder beschädigen. Seien Sie beim Aufstellen der Lautsprecher vorsichtig.
- Die Spitzen der Spitzfüße sind scharf. Wenn Sie die hervorstehende Länge der Spitzfüße einstellen, achten Sie darauf, nicht Ihre Finger zu verletzen.

1. Legen Sie den Lautsprecher auf den Boden. Verwenden Sie eine Decke oder ein Kissen, um Kratzer zu vermeiden.
2. Schrauben Sie jeden Spitzfuß in eine Spitzfußmutter, so dass die Mutter in der Nähe der Spitze des Spitzfußes bleibt.



3. Nehmen Sie die Beine ab und schrauben die Spitzfüße in die Löcher an der Unterseite des Lautsprechers.

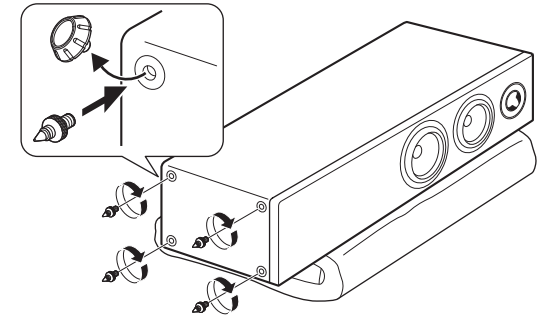

4. Stellen Sie die Lautsprecher an der gewünschten Stelle in aufrechter Position auf. Wenn erforderlich stellen Sie die Länge des Spitzfußes entsprechend der Dicke des Teppichs ein, indem Sie die obigen Schritte wiederholen.
5. Nach der Längeneinstellung ziehen Sie die Spitzfußmutter gut am Sockel an der Unterseite des Lautsprechers fest.

ANSCHLIESSEN AN DEN VERSTÄRKER

Vergewissern Sie sich, dass der Verstärker ausgeschaltet ist, bevor Sie die Anschlüsse durchführen.

Standard-Anschlüsse

Hinweis

Führen Sie nicht die Isolierungsbeschichtung in das Loch ein. Wenn die Verbindungen locker sind, hören Sie keinen Ton von den Lautsprechern.

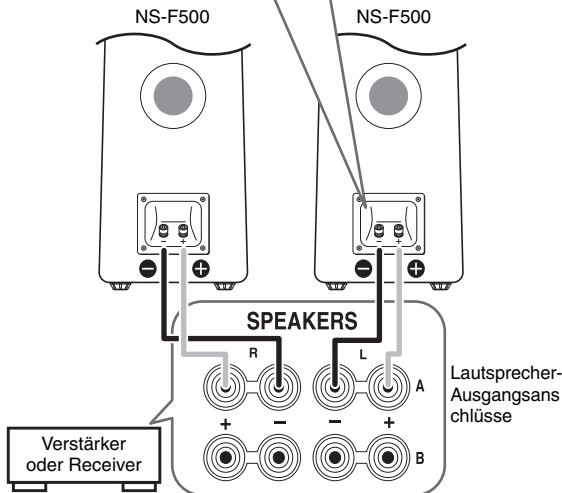
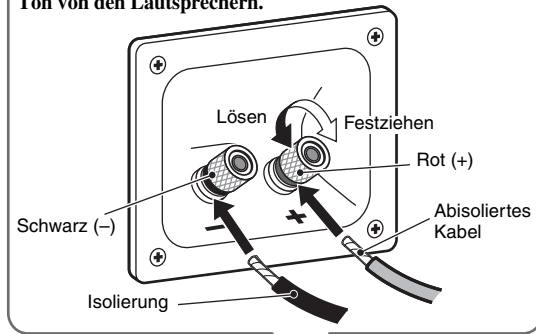

■ Beim Anschließen des Lautsprecherkabels

- Die bloßen Lautsprecherdrähte dürfen nicht miteinander in Berührung kommen, da dies den Lautsprecher oder den Verstärker beschädigen könnte.
- Stellen Sie sicher, dass Sie die Lautsprecher mit richtiger Polung anschließen – positive (+) Anschlüsse an positive (+) Anschlüsse, und negative (-) Anschlüsse an negative (-) Anschlüsse. Falls Sie den Anschluss überkreuz herstellen, wirkt die Tonwiedergabe unnatürlich und kraftlos.
- Schließen Sie einen Lautsprecher an die linken Anschlüsse des Verstärkers oder Receivers an (durch L markiert) und dann den anderen Lautsprecher an die rechten Anschlüsse (durch R markiert) an.
- Bitte beachten Sie die mit dem Verstärker oder Receiver mitgelieferte Bedienungsanleitung.

■ Anschluss der Lautsprecherkabel

1. Lösen Sie den Knopf.
2. Entfernen Sie 10 mm der Isolierung an jedem Ende des Kabels und verdrehen Sie die freiliegenden Adern sauber und eng miteinander, wie unten gezeigt.

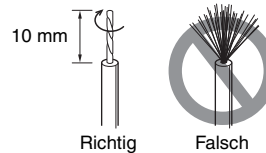

3. Führen Sie den bloßen Draht ein.
4. Ziehen Sie den Knopf wieder an und sichern Sie das Kabel.
5. Ziehen Sie leicht am Kabel, um zu kontrollieren, ob sie fest angeschlossen ist.

Hinweise

- Wenn Sie einen Verstärker verwenden, dessen Nennleistung oberhalb der nominellen Aufnahmeleistung des Lautsprechers liegt, so darf die Belastbarkeitsgrenze des Lautsprechers niemals überschritten werden.
- Der Lautsprecher kann beschädigt werden, wenn bestimmte Töne mit sehr hohem Lautstärkepegel ausgegeben wird. Wenn z.B. Sinuswellen von einer Test-Disc, Bässe von einem elektronischen Instrument usw. kontinuierlich ausgegeben werden oder wenn die Abtastnadel eines Plattenspielers die Plattenoberfläche berührt, stellen Sie den Lautstärkepegel niedriger, um Schäden an den Lautsprechern zu vermeiden.

■ Bei Verwendung eines Bananensteckers

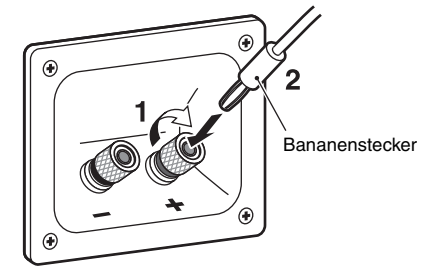

1. Ziehen Sie den Anschlussknopf fest.
2. Stecken Sie einfach den Bananenstecker in den Anschluss.

BEFESTIGUNG DER BESPANNUNG

Der Lautsprecher und die Bespannung sind separat verpackt. Um die Bespannung anzubringen, richten Sie die vorstehenden Teile (Magneten) der Rückseite der Bespannung an den entsprechenden Schraubenköpfen am Lautsprecher aus.

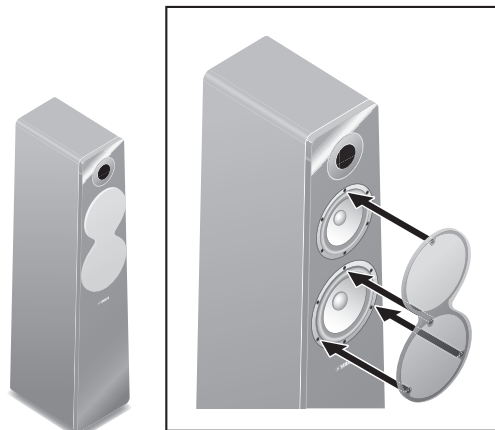

Hinweise

- Achten Sie beim Abnehmen der Abdeckung darauf, dass Sie nicht die Treibereinheiten berühren und mit keinem Werkzeug übermäßigen Druck ausüben.
- Berühren Sie nicht die Lautsprechermembran und schützen Sie diese vor Stößen. Andernfalls kann die Funktion des Lautsprechers beeinträchtigt werden.
- Auf der Rückseite der Bespannung befinden sich Magneten. Platzieren Sie die Bespannung nicht in der Nähe von Objekten, die durch Magnete beeinflusst werden könnten, wie einem Röhren-Fernsehgerät, einer Uhr, Magnetkarte, Diskette usw., nachdem Sie sie abgenommen haben.

TECHNISCHE DATEN

Typ	3-Wege-Bassreflex-Lautsprechersystem Nicht magnetisch abgeschirmt
Treiber	16 cm Konus Tieftöner × 1 Advanced PMD 13 cm Konus Mitteltöner × 1 Advanced PMD 3 cm Aluminium Dome-Hochtöner DC-Membran
Impedanz	6 Ω
Frequenzgang	40 Hz bis 50 kHz (−10 dB) 100 kHz (−30 dB)
Nenneingangsleistung	40 W
Maximale Eingangsleistung	160 W
Empfindlichkeit	88 dB/2,83 V/m
Übernahmefrequenz	580 Hz/4,1 kHz
Abmessungen (mit Beinen) (B × H × T)	224 × 981 × 349 mm
Gewicht	19,1 kg

- * Technische Daten können infolge von Produktverbesserungen ohne Ankündigung geändert werden.
- * Bei diesem Modell ist kein Lautsprecherkabel im Lieferumfang enthalten.

Verbraucherinformation zur Sammlung und Entsorgung alter Elektrogeräte

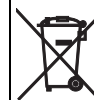

Befindet sich dieses Symbol auf den Produkten, der Verpackung und/oder beiliegenden Unterlagen, so sollten benutzte elektrische Geräte nicht mit dem normalen Haushaltsabfall entsorgt werden.

In Übereinstimmung mit Ihren nationalen Bestimmungen und den Richtlinien 2002/96/EC, bringen Sie alte Geräte bitte zur fachgerechten Entsorgung, Wiederaufbereitung und Wiederverwendung zu den entsprechenden Sammelstellen.

Durch die fachgerechte Entsorgung der Elektrogeräte helfen Sie, wertvolle Ressourcen zu schützen und verhindern mögliche negative Auswirkungen auf die menschliche Gesundheit und die Umwelt, die andernfalls durch unsachgerechte Müllentsorgung auftreten könnten.

Für weitere Informationen zum Sammeln und Wiederaufbereiten alter Elektrogeräte, kontaktieren Sie bitte Ihre örtliche Stadt- oder Gemeindeverwaltung, Ihren Abfallentsorgungsdienst oder die Verkaufsstelle der Artikel.

[Entsorgungsinformation für Länder außerhalb der Europäischen Union]

Dieses Symbol gilt nur innerhalb der Europäischen Union. Wenn Sie solche Artikel ausrangieren möchten, kontaktieren Sie bitte Ihre örtlichen Behörden oder Ihren Händler und fragen Sie nach der sachgerechten Entsorgungsmethode.

Begrenzte Garantie für den Europäischen Wirtschaftsraum (EWR) und die Schweiz

Herzlichen Dank, dass Sie sich für ein Yamaha Produkt entschieden haben. In dem unwahrscheinlichen Fall, dass die Garantie für das Yamaha-Produkt in Anspruch genommen werden muss, wenden Sie sich bitte an den Händler, bei dem es gekauft wurde. Sollten Sie auf Schwierigkeiten stoßen, wenden Sie sich bitte an die Yamaha Repräsentanz in Ihrem Land. Auf unserer Internetseite (<http://www.yamaha-hifi.com/> oder <http://www.yamaha-uk.com/> für Einwohner Großbritanniens) finden Sie alle Einzelheiten.

Wir garantieren für einen Zeitraum von zwei Jahren ab ursprünglichem Kaufdatum, dass dieses Produkt frei von Verarbeitungs- oder Materialfehlern ist. Yamaha verpflichtet sich, gemäß der nachstehend angeführten Bedingungen, ein fehlerhaftes Produkt (oder Teile desselben) kostenfrei (gilt für Teile und Arbeit) zu reparieren oder auszutauschen. Diese Entscheidung obliegt ausschließlich Yamaha. Yamaha behält sich vor, das Produkt gegen ein in Art und/oder Wert und Zustand ähnliches Produkt auszutauschen, wenn das entsprechende Modell nicht mehr erzeugt wird, oder die Reparatur als unrentabel angesehen wird.

Bedingungen

1. Dem defekten Produkt MUSS die Originalrechnung oder der Originalkaufbeleg (der Beleg muss das Kaufdatum, den Produkt-Code und den Namen des Händlers aufweisen) beigelegt werden, ebenso eine Fehlerbeschreibung. Bei Fehlen einer eindeutigen Kaufbestätigung behält sich Yamaha das Recht vor, den kostenfreien Service abzulehnen und das Produkt auf Kosten des Kunden zu retournieren.
2. Das Produkt MUSS von einem AUTORISIERTEN Yamaha-Händler innerhalb des Europäischen Wirtschaftsraums (EWR) oder der Schweiz gekauft worden sein.
3. Es wurden keine wie auch immer gearteten Änderungen am Produkt vorgenommen, außer diese wurden von Yamaha schriftlich genehmigt.
4. Folgendes ist von der Garantie ausgeschlossen:
 - a. Regelmäßige Wartung und Reparatur oder Austausch von Verschleißteilen.
 - b. Schaden durch:
 - (1) Vom Kunden selber oder von nichtbefugten Dritten ausgeführte Reparaturen.
 - (2) Unsachgemäße Verpackung oder Handhabung während des Transports vom Kunden. Beachten Sie bitte, dass die sachgerechte Verpackung des zur Reparatur gebrachten Produkts in der Verantwortung des Retournierenden liegt.
 - (3) Unsachgemäße Verwendung, einschließlich der, jedoch nicht beschränkt auf, (a) die Verwendung des Produkts zu anderen als den normalen Zwecken oder Behandlung entgegen die Anweisungen Yamahas zur korrekten Handhabung, Wartung oder Lagerung und (b) die Installation oder Verwendung des Produkts auf andere Weise als dies den technischen oder Sicherheitsstandards jenes Landes entspricht, in dem das Produkt verwendet wird.
 - (4) Unfälle, Blitzschlag, Wasser, Feuer, ungeeignete Belüftung, Auslaufen der Batterie oder jedem anderen Grund, den Yamaha nicht beeinflussen kann.
 - (5) Defekte an jenem System, an welches dieses Produkt angeschlossen wird und/oder die Inkompatibilität mit Produkten anderer Hersteller.
 - (6) Die Verwendung eines nicht von Yamaha in den EWR und/oder die Schweiz importierten Produkts, wenn dieses Produkt nicht den technischen oder Sicherheitsstandards jenes Landes, in dem es verwendet wird, und/oder der standardisierten Produktspezifikation für von Yamaha im EWR und/oder der Schweiz vertriebene Produkte, entspricht.
5. Wenn es Unterschiede in den Garantiebedingungen zwischen jenem Land in dem das Produkt gekauft wurde, und jenem in dem das Produkt verwendet wird, finden die Garantiebedingungen jenes Landes Anwendung, in dem das Produkt verwendet wird.
6. Yamaha kann für keinerlei Verluste oder Schäden, ob direkt, in Konsequenz oder anderweitig, verantwortlich gemacht werden, außer bezüglich der Reparatur oder des Ersatzes eines Produkts.
7. Legen Sie bitte Kopien aller persönlichen Einstellungen und Daten an, da Yamaha weder für irgendwelche Änderungen noch für den Verlust solcher Daten verantwortlich gemacht werden kann.
8. Diese Garantie beeinflusst nicht die gesetzlichen Verbraucherrechte unter dem geltenden nationalen Recht oder die Verbraucherrechte gegenüber dem Händler, die durch einen Kaufvertrag entstehen.

PRECAUCIONES

Antes de utilizar el altavoz lea lo siguiente.

- Lea cuidadosamente este manual para obtener el mejor rendimiento posible. Manténgalo en un lugar seguro para utilizarlo como referencia en el futuro.
- Instale el altavoz en un lugar fresco, seco y limpio, alejado de ventanas, aparatos que produzcan calor, lugares con muchas vibraciones, polvo, humedad o frío. Evite aparatos que causen ruidos de zumbido (transformadores y motores). Para evitar incendios o descargas eléctricas, no exponga el altavoz a la lluvia o al agua.
- Para evitar que el exterior se deforme o se decolore, no instale el altavoz donde quede expuesto a los rayos del sol o a humedad excesiva.
- No colocar los siguientes objetos en el altavoz:
 - Vidrio, porcelana, objetos metálicos pequeños, etc. Si el vidrio, etc., se cae por la vibración y se rompe, puede causar lesiones personales.
 - Una vela encendida, etc. Si la vela se cae por las vibraciones, puede causar un incendio y lesiones personales.
 - Un recipiente con agua Si el recipiente se cae por las vibraciones y el agua se derrama puede provocar daños en el altavoz o puede recibir una descarga eléctrica.
- No coloque el altavoz en un lugar donde puedan caer objetos extraños como gotas de agua. Podría provocar un incendio, dañar el altavoz o sufrir lesiones personales.
- No instale el altavoz en un lugar donde pueda golpearse y caerse o pueda recibir el impacto de un objeto que caiga encima. Un lugar estable también producirá un mejor sonido.
- Si se instala el altavoz en el mismo estante o mueble que el tocadiscos puede provocar una realimentación del sonido.
- No ponga nunca la mano ni ningún objeto extraño en el puerto situado en la parte trasera del altavoz, ya que

podría ocasionar lesiones personales o el altavoz podría resultar dañado.

- Cuando mueva el altavoz, no sujete el puerto, ya que podría causar lesiones personales o el altavoz podría resultar dañado.
- Si nota una distorsión del sonido, baje el control de volumen del amplificador. No permita que su amplificador entre en "corte". Podría dañar el altavoz.
- Cuando utilice un amplificador con una potencia de salida nominal más alta que la potencia de entrada nominal del altavoz, debe tener cuidado para no superar la entrada máxima del altavoz.
- No limpie el altavoz con disolventes químicos: podría dañar el acabado. Utilice un paño limpio y seco para la limpieza.
- No intente modificar ni arreglar el altavoz. Póngase en contacto con el personal del servicio técnico de YAMAHA cuando necesite sus servicios. En ningún caso debe abrir la caja.
- **La instalación en un lugar seguro es responsabilidad del propietario. YAMAHA no se hace responsable de ningún accidente provocado por una instalación incorrecta de los altavoces.**

Cuidados del altavoz

Para mantener impoluta la superficie satinada del acabado brillante, límpiela con un paño seco y suave. Para evitar dañar el acabado, no aplique disolventes químicos como el alcohol, bencina, disolventes, insecticidas, etc. No utilice tampoco un trapo húmedo o cualquier tipo de trapo que contenga disolventes químicos ni coloque una lámina de plástico o de vinilo encima del altavoz. Si lo hace, el acabado podría pelarse, el color desvanecerse o la lámina podría adherirse a la superficie.

Yamaha recomienda la utilización de un paño Unicon de Yamaha (de venta por separado). Si hay mucha suciedad, utilice Unicon para Piano de Yamaha (de venta por separado). Puede adquirir paños Unicon de Yamaha y Unicon para Piano en el concesionario Yamaha más cercano.

CONTENIDO

ACCESORIOS SUMINISTRADOS.....	2
PRECAUCIONES EN LA UBICACIÓN DE LOS ALTAVOCES.....	2
SITUACIÓN DE LOS ALTAVOCES.....	2
CONEXIÓN AL AMPLIFICADOR	4
FIJACIÓN DE LA REJILLA	5
ESPECIFICACIONES.....	5

ACCESORIOS SUMINISTRADOS

Después de desempacar, asegúrese de que estén incluidos los accesorios siguientes.

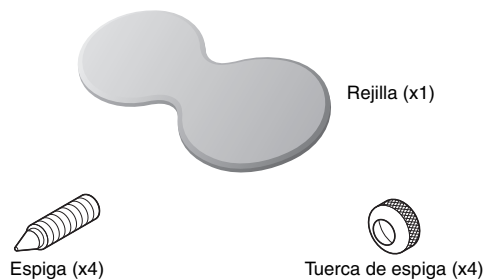

La rejilla está separada del altavoz y embalada por separado. Tenga cuidado de no perderla.

PRECAUCIONES EN LA UBICACIÓN DE LOS ALTAVOCES

El altavoz se construido con la mayoría de su peso localizado en la parte superior; por ello, podría caerse si no se tiene el cuidado adecuado para asegurar su estabilidad. Si el altavoz se cae, se puede dañar el propio altavoz u otras propiedades personales, o ser la causa de lesiones de personas (posiblemente fatales).

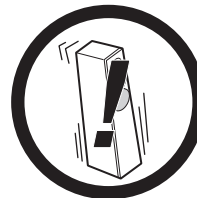

Para un uso seguro y adecuado del altavoz:

- Coloque el altavoz en una ubicación que sea sólida, nivelada, lisa y baja (con respecto al suelo).
- No empuje ni aplique presión a los lados de los altavoces cuando los mueva, ni apoye objetos sobre los costados.
- No se siente ni coloque objetos en la parte superior del altavoz.

Las vibraciones o sacudidas asociadas a terremotos y otros fenómenos o actividades pueden causar que el altavoz se caiga. Por razones de seguridad, se recomienda utilizar productos comerciales disponibles que aumenten la estabilidad del altavoz (adaptadores de metal o cadenas, etc.).

SITUACIÓN DE LOS ALTAVOCES

■ Utilización como altavoces estéreo de 2 canales

Se obtendrán mejores imágenes estéreo si los altavoces se giran un poco hacia el oyente.

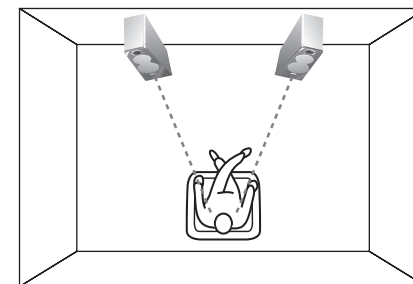

■ Utilización como altavoces delanteros en un sistema multicanal

Sitúe los altavoces a ambos lados del televisor. La situación de los altavoces es importante, porque controla toda la calidad del sonido en un sistema multicanal. Sitúe los altavoces basándose en su posición de audición y siempre según se indica en el manual de instrucciones suministrado con su amplificador.

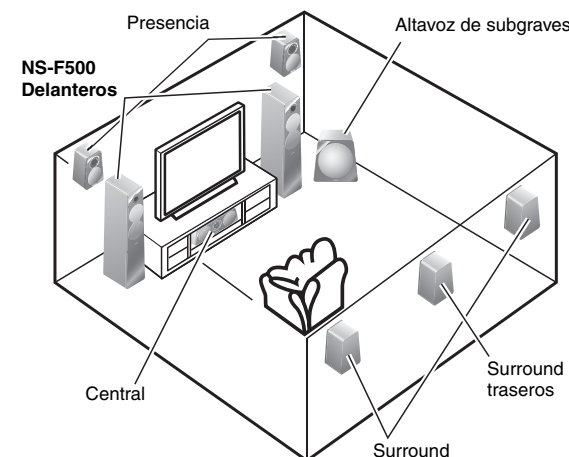

Notas

- Pida a otra persona que le ayude.

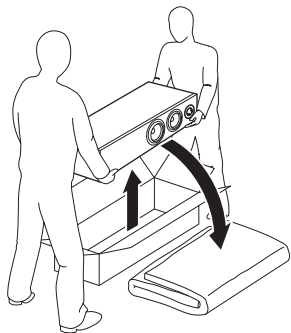

- Preste especial atención para no arañar la superficie de los altavoces.
- Tenga cuidado de no aplicar fuerza a los lados del altavoz, de lo contrario el altavoz se puede caer, romperse y provocar lesiones personales.
- Fije los cables de los altavoces al suelo para evitar tropiezos y accidentes.
- Si ubica los altavoces demasiado cerca de un televisor de tubo de rayos catódicos, se puede deteriorar el color de la imagen y aparecer interferencias. En este caso, aleje los altavoces del televisor. Esto no sucederá con televisores de LCD o plasma.
- Las patas se caracterizan por una función de ajuste que permite regular con precisión la altura del altavoz. Si el altavoz traquetea en el piso, ajuste la longitud de las patas girándolas. No afloje demasiado las patas. De lo contrario, podrían desprenderse.

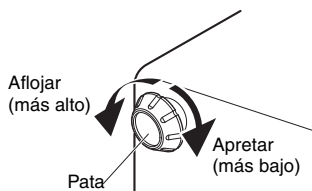

■ Fijación de las espigas

En el momento del envío, las patas están fijadas al altavoz. Cuando utilice las espigas suministradas, retire en primer lugar las patas.

Si va a colocar el altavoz sobre una moqueta gruesa, podrá reemplazar las patas por las espigas para aumentar la estabilidad y mejorar la calidad del sonido. Retire las patas girándolas, y después realice los pasos siguientes:

Notas

- Pida a otra persona que le ayude.
- Las puntas de las espigas pueden rayar o dañar el material del piso. Tenga cuidado cuando ubique los altavoces.
- Las puntas de las espigas son agudas. Cuando ajuste la longitud saliente de las espigas, tenga cuidado de no dañarse los dedos.

1. Tienda el altavoz en el suelo. Utilice una manta o un cojín para no arañarlo.
2. Atornille cada espiga en una tuerca de espiga de forma que la tuerca quede cerca de la punta de la espiga.

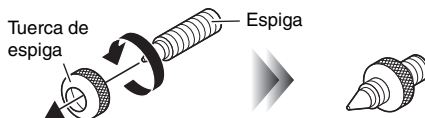

3. Retire las patas y atornille las espigas en los orificios de la parte inferior del altavoz.

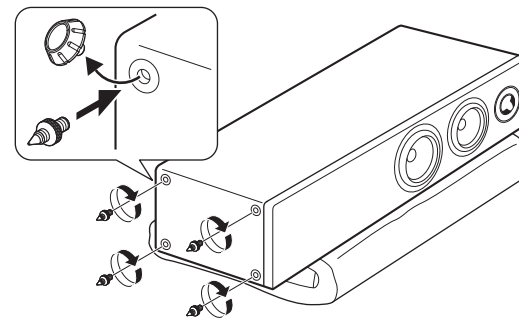

4. Coloque el altavoz en la ubicación deseada en posición vertical. Si es necesario, ajuste la longitud de la espiga de acuerdo con la profundidad de la moqueta repitiendo los pasos mencionados arriba.
5. Cuando finalice el ajuste de la longitud, apriete firmemente la tuerca de espiga en la parte inferior del altavoz.

CONEXIÓN AL AMPLIFICADOR

Antes de realizar las conexiones, asegúrese de que el amplificador está apagado.

Conexiones estándar

Nota

No introduzca el recubrimiento aislante en el orificio. Si las conexiones son defectuosas, no oírá sonido a través del altavoz.

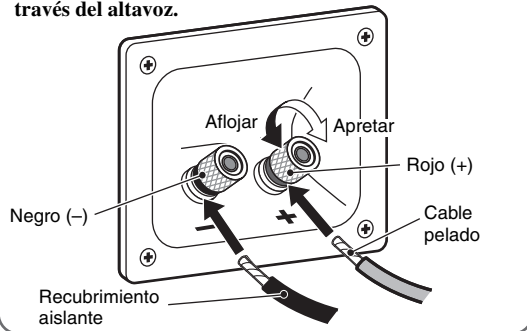

NS-F500

NS-F500

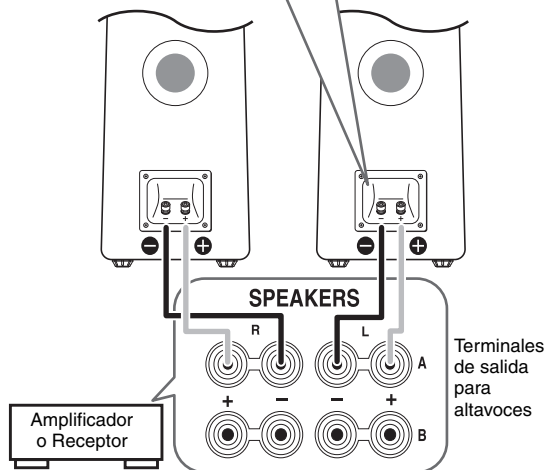

Terminales de salida para altavoces

■ Cuando conecte el cable del altavoz

- No deje que los cables pelados se toquen; si lo hiciese, podría dañar el altavoz o el amplificador.
- Asegúrese de conectar los altavoces con la polaridad correcta — terminales positivos (+) a terminales positivos (+), y terminales negativos (-) a terminales negativos (-). Si los cruza, el sonido no será natural y habrá ausencia de bajos.
- Conecte un altavoz a los terminales izquierdos (marcados con la letra L) de su amplificador o receptor, y otro altavoz a los terminales derechos (marcados con la letra R).
- Refiérase al manual de instrucciones suministrado con el amplificador o el receptor.

■ Cómo conectar los cables de los altavoces

1. Afloje la perilla del terminal.
2. Quite 10 mm de recubrimiento aislante en los extremos de cada cable del altavoz y tuérzalos con firmeza, tal como se indica a continuación.

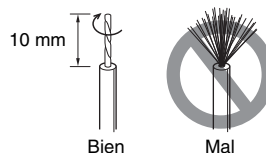

3. Inserte el cable pelado.
4. Apriete la perilla y asegure el cable.
5. Tire ligeramente del cable en el terminal para verificar que está firmemente conectado.

Notas

- Cuando utilice un amplificador con una potencia de salida nominal más alta que la potencia de entrada nominal del altavoz, debe tener cuidado para no superar la entrada máxima del altavoz.
- El altavoz puede dañarse si ciertos sonidos salen continuamente a gran nivel de volumen. Por ejemplo, si salen continuamente las ondas senoidales de un disco de prueba,

sonidos de graves de instrumentos electrónicos, etc., o cuando la aguja de un giradiscos toca la superficie del disco, reduzca el nivel del volumen para evitar que se dañe el altavoz.

■ Si utiliza una clavija banana

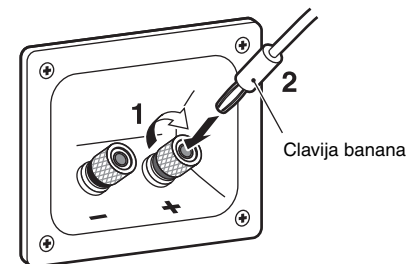

1. Apriete la perilla del terminal.
2. Inserte la clavija banana en el terminal.

FIJACIÓN DE LA REJILLA

El altavoz y la rejilla están embalados por separado. Para fijar la rejilla, alinee las proyecciones (imanes) del reverso de la rejilla con las cabezas de tornillo correspondientes del altavoz.

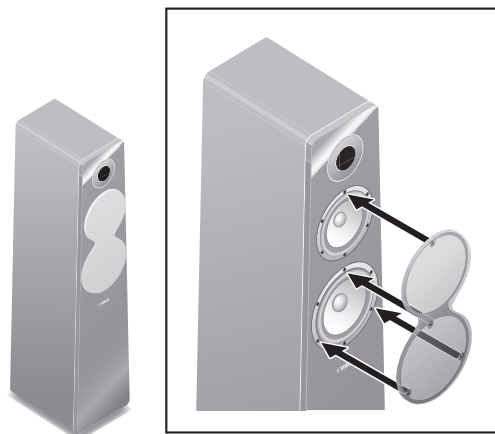

Notas

- Cuando se extraiga la cubierta, tenga cuidado de no tocar la parte vibrante de los altavoces con las manos ni de ejercer fuerza excesiva con herramientas.
- No toque ni golpee el diafragma del altavoz. De lo contrario, el altavoz podría funcionar mal.
- El reverso de la rejilla tiene imanes pegados. Cuando extraiga la rejilla, no la coloque cerca de objetos que puedan verse afectados por campos magnéticos, como televisores de tubos de rayos catódicos, relojes, tarjetas magnéticas, disquetes, etc.

ESPECIFICACIONES

Tipo	Sistema de altavoz reflejo de graves de 3 vías Tipo de blindaje no magnético
Controlador	Woofer de cono de 16 cm x 1 PMD avanzado Cono de gama media de 13 cm x 1 PMD avanzado Altavoz de agudos con bóveda de aluminio de 3 cm Diafragma DC
Impedancia	6 Ω
Respuesta de frecuencia	40 Hz–50 kHz (–10 dB) 100 kHz (–30 dB)
Potencia de entrada nominal	40 W
Potencia máxima de entrada	160 W
Sensibilidad	88 dB/2,83 V/m
Frecuencia de cruce	580 Hz/4,1 kHz
Dimensiones (con patas) (An xAl xPr)	224 x 981 x 349 mm
Peso	19,1 kg

* Especificaciones sujetas a cambios sin previo aviso debido a modificaciones del producto.

* El cable de altavoz no se incluye con este modelo.

Información para Usuarios sobre Recolección y Disposición de Equipamiento Viejo



Este símbolo en los productos, embalaje, y/o documentación que se acompañe significa que los productos electrónicos y eléctricos usados no deben ser mezclados con desechos hogareños corrientes.

Para el tratamiento, recuperación y reciclado apropiado de los productos viejos, por favor llévelos a puntos de recolección aplicables, de acuerdo a su legislación nacional y las directivas 2002/96/EC.

Al disponer de estos productos correctamente, ayudará a ahorrar recursos valiosos y a prevenir cualquier potencial efecto negativo sobre la salud humana y el medio ambiente, el cual podría surgir de un inapropiado manejo de los desechos.

Para mayor información sobre recolección y reciclado de productos viejos, por favor contacte a su municipio local, su servicio de gestión de residuos o el punto de venta en el cual usted adquirió los artículos.

[Información sobre la Disposición en otros países fuera de la Unión Europea]

Este símbolo sólo es válidos en la Unión Europea. Si desea deshacerse de estos artículos, por favor contacte a sus autoridades locales y pregunte por el método correcto de disposición.

Garantía limitada para el Área Económica Europea (AEE) y Suiza

Gracias por haber elegido un producto Yamaha. En el caso poco probable de que su producto Yamaha necesite el servicio que concede la garantía, póngase en contacto por favor con el concesionario a quien adquirió el producto. Si usted tiene alguna dificultad, póngase en contacto por favor con la oficina representativa de Yamaha en su país. Podrá encontrar todos los detalles necesarios en nuestros sitios Web (<http://www.yamaha-hifi.com/> o <http://www.yamaha-uk.com/> para los residentes del Reino Unido).

El producto tiene una garantía de dos años, a partir de la fecha de la compra original, que cubre las reparaciones de las averías que pueda tener debido a defectos en la mano de obra o en los materiales empleados en su fabricación. Yamaha se compromete, sujeto a las condiciones listadas más abajo, a reparar el producto o cualquier pieza (o piezas) que tenga defectos, o a sustituirlo, a discreción de Yamaha, sin cobrar ningún honorario por las piezas o la mano de obra. Yamaha se reserva el derecho de reemplazar un producto por otro de clase y/o precio y condiciones similares, en el caso de que éste no se fabrique más o se considere que las reparaciones resultan poco económicas.

Condiciones de la garantía

1. El producto defectuoso DEBERÁ ir acompañado de la factura o recibo de venta original (que muestre la fecha de la compra, el código del producto y el nombre del concesionario), junto con una explicación que describa detalladamente la avería. Si falta esta prueba clara de la compra, Yamaha se reserva el derecho a no proveer el servicio de reparaciones gratis, y el producto podrá ser devuelto al cliente corriendo éste con todos los gastos relacionados con el envío.
2. El producto DEBERÁ haber sido adquirido en el establecimiento de un concesionario Yamaha AUTORIZADO dentro del Área Económica Europea (AEE) o Suiza.
3. El producto no deberá haber sido sometido a ninguna modificación ni alteración, a menos que ésta haya sido autorizada por escrito por Yamaha.
4. De esta garantía se excluye lo siguiente:
 - a. El mantenimiento periódico y la reparación o sustitución de piezas debidos al desgaste natural.
 - b. Los daños debidos a:
 - (1) Reparaciones realizadas por el propio cliente o por un tercero que no cuente con ninguna autorización.
 - (2) Embalaje inadecuado o maltrato, cuando el producto está siendo transportado desde el lugar de residencia del cliente. Tenga en cuenta que el cliente es el responsable de embalar el producto adecuadamente cuando éste es devuelto para ser reparado.
 - (3) Mal uso, incluyendo, pero sin limitarse a: (a) no usar el producto de forma normal o no seguir las instrucciones de uso, mantenimiento y almacenamiento apropiadas indicadas por Yamaha, y (b) instalación o uso del producto de forma inconsistente con las normas técnicas o de seguridad vigentes en el país donde éste se utiliza.
 - (4) Accidentes, rayos, agua, fuego, ventilación inadecuada, fuga de pilas o cualquier otra causa fuera del control de Yamaha.
 - (5) Defectos del sistema en el que se incorpora este producto e/o incompatibilidad con productos de terceros.
 - (6) Uso de un producto importado en la EEA y/o Suiza, no por Yamaha, donde ese producto no cumple con las normas técnicas o de seguridad del país donde se usa y/o con la especificación estándar de un producto vendido por Yamaha en la EEA y/o en Suiza.
5. Cuando las garantías del país donde se compra el producto y del país donde éste se usa son diferentes se aplicará la garantía del país donde se usa el producto.
6. Yamaha no se hará responsable de ninguna pérdida o daño directo, emergente o de cualquier otro tipo; sólo se hará responsable de la reparación o sustitución del producto.
7. Haga una copia de seguridad de cualquier configuración o datos personalizados, ya que Yamaha no se hará responsable de ninguna alteración o pérdida que tal configuración o datos puedan sufrir.
8. Esta garantía no afecta a los derechos legales del consumidor bajo las leyes nacionales aplicables vigentes, ni a los derechos del consumidor contra el concesionario surgidos de su contrato de venta/compra.

МЕРЫ ПРЕДОСТОРОЖНОСТИ

Ознакомьтесь со следующей информацией перед использованием акустической системы.

- Для обеспечения наилучшего результата, пожалуйста, внимательно изучите данную инструкцию. Храните ее в безопасном месте для дальнейшего использования.
- Устанавливайте акустическую систему в прохладном, сухом, чистом месте, вдали от окон, источников тепла, вибрации, пыли, влаги и холода. Не устанавливайте систему рядом с источниками электрических помех (трансформаторы, двигатели). Не подвергайте акустическую систему воздействию дождя или воды для предотвращения возникновения пожара или поражения электрическим током.
- Для предотвращения деформации или обесцвечивания корпуса акустической системы не размещайте ее в месте воздействия прямого солнечного света или в месте с повышенной влажностью.
- Не устанавливайте следующие предметы на акустическую систему.
 - Стекланые, фарфоровые изделия, небольшие металлические предметы и т.д.
Если стекланный предмет упадет из-за вибрации и разобьется, осколки могут нанести травму.
 - Зажженные свечи и т.д.
Если свеча упадет из-за вибрации, это может привести к пожару и нанести травму.
 - Емкости с водой
Падение емкости с водой из-за вибрации и вытекание воды могут стать причиной повреждения акустической системы или привести к поражению электрическим током.
- Не размещайте акустическую систему в местах с инородными материалами, например с каплюющей водой. Это может привести к возникновению пожара, повреждению акустической системы и получению травм.
- Не размещайте акустическую систему в местах, где она может быть перевернута или ударена падающими предметами. При размещении на

устойчивой поверхности также улучшится звучание акустической системы.

- Размещение акустической системы на одной поверхности с проигрывателем может привести к образованию акустической обратной связи.
- Никогда не касайтесь и не вставляйте инородные предметы в отверстие в задней части акустической системы, так как это может привести к получению травм или повреждению акустической системы.
- При перемещении акустической системы не держите ее за отверстие, так как это может привести к получению травм или повреждению акустической системы.
- В случае появления искажения звука уменьшите уровень громкости на усилителе. Не позволяйте усилителю работать в “зоне среза”. В противном случае это может привести к повреждению акустической системы.
- При использовании усилителя с номинальной выходной мощностью, превышающей номинальную входную мощность акустической системы, необходимо соблюдать осторожность, чтобы не превысить максимальную входную мощность акустической системы.
- Не применяйте различные химические составы для очистки акустической системы; это может привести к разрушению отделочного покрытия. Используйте чистую сухую ткань.
- Не пытайтесь модифицировать или ремонтировать акустическую систему. При необходимости проведения обслуживания обратитесь в сервис-центр YAMAHA. Ни в коем случае не следует открывать корпус акустической системы.
- **Владелец акустической системы несет ответственность за ее размещение и надежную установку. YAMAHA не несет ответственность за любые несчастные случаи, вызванные неправильным размещением или установкой акустической системы.**

Уход за акустической системой

Для поддержания блеска и чистоты полированной поверхности вытирайте ее мягкой сухой тканью. Во избежание повреждения отделки не применяйте такие химические составы, как спирт, бензин, растворители, средства от насекомых и т. д. Кроме того, не используйте влажную ткань и ткань, пропитанную химическими растворителями, и не кладите на колонку пластиковые или виниловые листы. В противном случае отделка может отслаиваться, цвет — блекнуть, а листы — прилипнуть к поверхности.

Компания Yamaha рекомендует пользоваться тканью Yamaha Unicon (продается отдельно). Для сложных загрязнений используйте полироль Yamaha Piano Unicon (продается отдельно). Ткань Yamaha Unicon и полироль Piano Unicon можно приобрести у ближайшего дилера Yamaha.

СОДЕРЖАНИЕ

ПРИЛАГАЕМЫЕ ПРИНАДЛЕЖНОСТИ	2
МЕРЫ ПРЕДОСТОРОЖНОСТИ ПРИ РАЗМЕЩЕНИИ АКУСТИЧЕСКОЙ СИСТЕМЫ.....	2
РАСПОЛОЖЕНИЕ ДИНАМИКОВ	2
ПОДКЛЮЧЕНИЕ К УСИЛИТЕЛЮ	4
УСТАНОВКА РЕШЕТКИ	5
ТЕХНИЧЕСКИЕ ХАРАКТЕРИСТИКИ	5

ПРИЛАГАЕМЫЕ ПРИНАДЛЕЖНОСТИ

После распаковки убедитесь в наличии следующих принадлежностей.

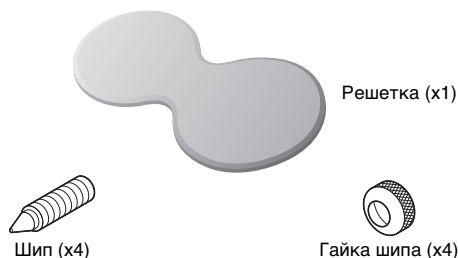

Решетка отсоединена от акустической системы и упакована отдельно. Соблюдайте осторожность, чтобы не потерять ее.

МЕРЫ ПРЕДОСТОРОЖНОСТИ ПРИ РАЗМЕЩЕНИИ АКУСТИЧЕСКОЙ СИСТЕМЫ

Акустическая система сконструирована таким образом, что основной ее вес расположен в верхней части, что повышает риск опрокидывания при несоблюдении мер по обеспечению устойчивости. В случае опрокидывания акустической системы это может привести к повреждению акустической системы или другого личного имущества, либо получению травмы (возможно даже смертельной травмы).

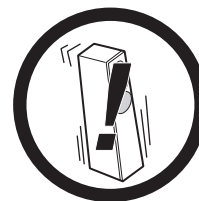

Чтобы обеспечить правильное и безопасное использование акустической системы, соблюдайте следующие требования.

- Располагайте акустическую систему на твердой, ровной и низкой (по отношению к полу) поверхности.
- Не толкайте и не давите на боковые части акустической системы при ее перемещении, а также не прислоняйте к ним другие предметы.
- Не садитесь и не устанавливайте предметы на акустическую систему.

Вибрация или толчки, связанные с землетрясениями или другими явлениями или действиями, могут привести к опрокидыванию акустической системы. Для обеспечения безопасности рекомендуется использовать имеющиеся в продаже средства повышения устойчивости акустической системы (металлическая арматура, цепи и т.д.)

РАСПОЛОЖЕНИЕ ДИНАМИКОВ

■ Использование 2-канальных стереофонических динамиков

Наилучшего стереофонического эффекта можно добиться, слегка повернув динамики по направлению к слушателю.

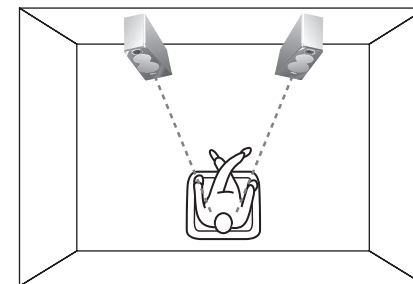

■ Использование в качестве передних динамиков в многоканальных системах

Расположите динамики с обеих сторон от телевизора. Важно правильно расположить динамики, так как от этого зависит общее качество звучания многоканальной системы. Настройте динамики с учетом расположения места прослушивания, следуя инструкциям руководства по эксплуатации используемого усилителя.

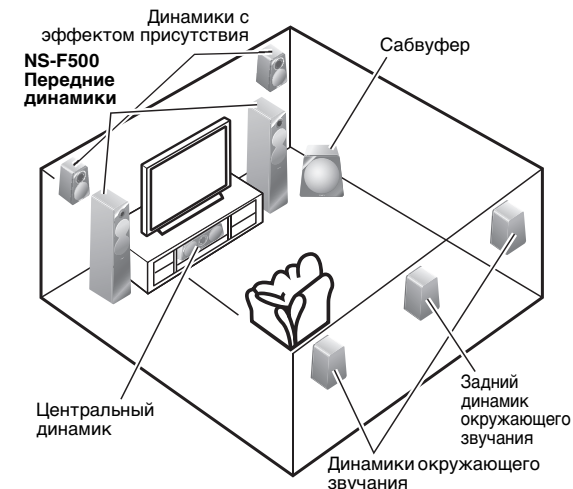

Примечания

- Воспользуйтесь помощью напарника.

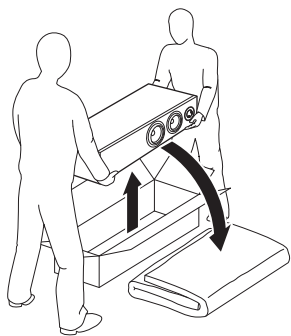

- Будьте предельно осторожны, чтобы не поцарапать поверхность акустической системы.
- Не прилагайте усилий к боковым частям акустической системы во избежание ее опрокидывания и повреждения или нанесения травмы.
- Во избежание спотыкания о кабели акустических систем прикрепите кабели к полу.
- Слишком близкое расположение акустических систем к телевизору с электронно-лучевой трубкой может ухудшить цвет изображения или привести к появлению гула. В этом случае отодвиньте динамик дальше от телевизора. Это не относится к жидкокристаллическим и плазменным телевизорам.
- Ножки можно регулировать, что позволяет точно настраивать высоту динамика. В случае дребезжания динамика на полу, отрегулируйте длину ножек, поворачивая их. Не выдвигайте ножки слишком сильно. В противном случае они могут отсоединиться.

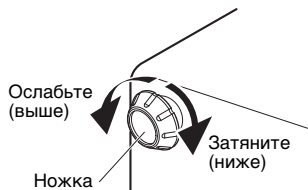

■ Установка шипов

При отгрузке ножки прикреплены к динамику. При использовании прилагаемых шипов, сначала снимите ножки. В случае установки динамика на толстом ковре можно заменить ножки шипами, чтобы увеличить устойчивость и улучшить качество звука. Отсоедините ножки, открутив их, а затем выполните следующие действия:

Примечания

- Воспользуйтесь помощью напарника.
- Концы шипов могут поцарапать или повредить покрытие пола. Соблюдайте осторожность при установке шипов.
- Концы шипов являются острыми. Во время регулировки длины выступающей части шипов соблюдайте осторожность, чтобы не поранить пальцы.

1. Положите динамик на полу.

Чтобы не поцарапать покрытие корпуса, положите на опору одеяло или подушку.

2. Закрутите каждый шип в гайку шипа таким образом, чтобы гайка находилась поблизости конца шипа.

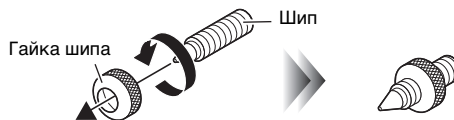

3. Открутите ножки и закрутите шипы в отверстия на нижней стороне динамика.

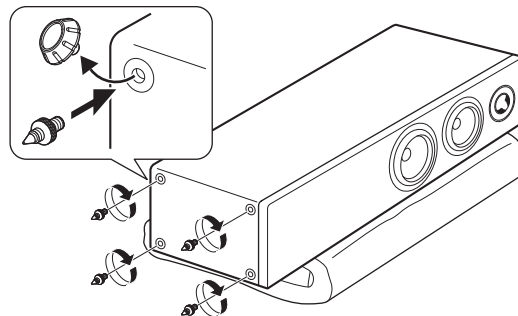

4. Расположите динамик в нужном месте в вертикальном положении. Повторяя вышеприведенные действия, в случае необходимости отрегулируйте длину шипа, чтобы она соответствовала толщине ковра.
5. Когда регулировка длины будет завершена, прочно затяните гайку шипа в основании на нижней стороне динамика.

ПОДКЛЮЧЕНИЕ К УСИЛИТЕЛЮ

Перед выполнением соединений обязательно отключите усилитель.

Стандартное подключение

Примечание.

Не вставляйте в клеммы изолированные кабели. В случае неправильного подключения вы не услышите звук из динамика.

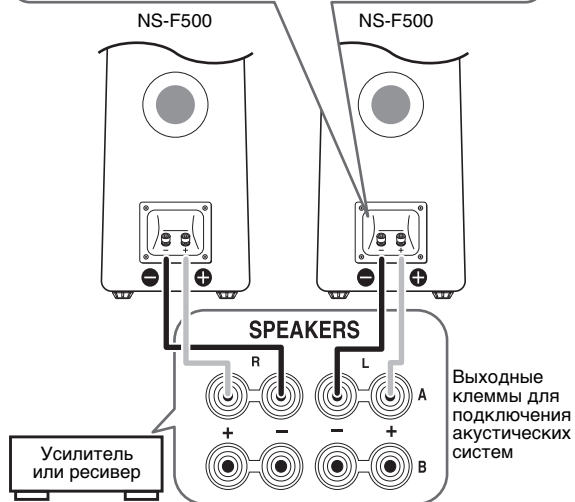
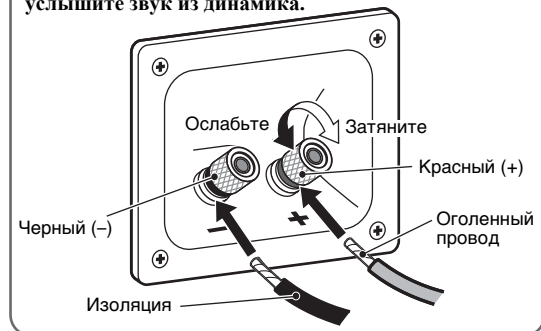

■ При подключении акустического кабеля

- Избегайте соприкосновения оголенных проводов кабеля для предотвращения повреждения акустической системы или усилителя.
- Убедитесь, что динамики подключаются с соблюдением правильной полярности— положительные клеммы (+) к положительным клеммам (+), а отрицательные клеммы (-) к отрицательным клеммам (-). В случае перекрестного подключения звук будет неестественным, с пониженным уровнем нижних частот.
- Подключите одну акустическую систему к левым (с отметкой Л), а другую акустическую систему – к правым (с отметкой П) клеммам усилителя или ресивера.
- Обратитесь к руководству по эксплуатации, поставляемому с усилителем или ресивером.

■ Подключение кабелей динамика

1. Ослабьте ручку клеммы.
2. Снимите около 10 мм изоляции с каждого конца кабеля, затем аккуратно и плотно скрутите оголенные концы кабеля, как показано на рисунке.

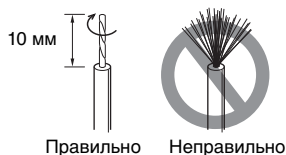

3. Вставьте оголенные концы кабеля в клеммы.
4. Затяните ручку и закрепите кабель.
5. Проверьте надежность соединения, слегка потянув за кабель в области клеммы.

Примечания

- При использовании усилителя с номинальной выходной мощностью, превышающей номинальную входную мощность акустической системы, необходимо соблюдать осторожность, чтобы не превысить максимальную входную мощность акустической системы.

- Продолжительный вывод определенных звуков с высоким уровнем громкости может привести к повреждению динамика. Чтобы предотвратить повреждение динамика, уменьшите уровень громкости, например, в случае продолжительного вывода синусоидальных волн с тестового диска, низкочастотных звуков электронных инструментов и т.д., или в случае касания звукоснимающей головки поверхности диска.

■ Использование штекера с продольными подпружинивающими контактами

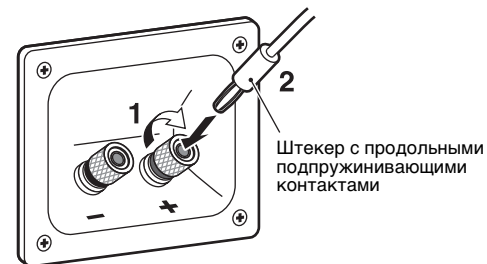

1. Затяните ручку клеммы.
2. Просто вставьте штекер с продольными подпружинивающими контактами в клемму.

УСТАНОВКА РЕШЕТКИ

Решетка упакована отдельно от акустической системы. Чтобы установить решетку, совместите выступающие части (магниты) на задней части решетки с соответствующими головками винтов на акустической системе.

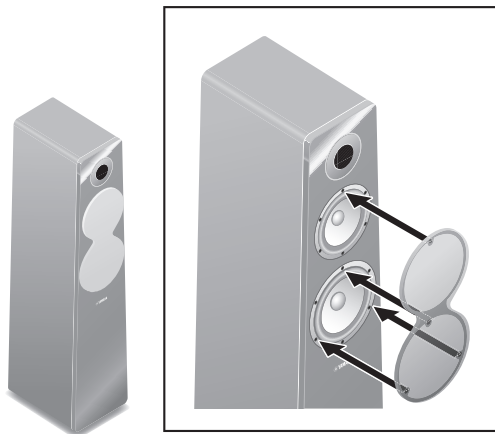

Примечания

- При снятии крышки не касайтесь динамиков и не прилагайте излишних усилий в случае использования инструментов.
- Не касайтесь динамика и не подвергайте ударам его мембрану. В противном случае это может привести к неисправности акустической системы.
- С обратной стороны решетки установлены магниты. После снятия решетки не располагайте ее близко к предметам, чувствительным к магнитному полю, например телевизор с электронно-лучевой трубкой, часы, магнитные карты, дискеты и т.д.

ТЕХНИЧЕСКИЕ ХАРАКТЕРИСТИКИ

Тип	3-полосная басоотражающая акустическая система
	Немагнитный тип защиты
Динамики	1 низкочастотный динамик конического типа диаметром 16 см
	Усовершенствованная технология PMD
	1 среднечастотный динамик конического типа диаметром 13 см
	Усовершенствованная технология PMD
	высокочастотный динамик с алюминиевым куполом диаметром 3 см
	мембрана постоянного тока
Импеданс	6 Ω
Частотная характеристика	от 40 Гц до 50 кГц (-10 дБ)
	100 кГц (-30 дБ)
Номинальная входная мощность	40 Вт
Максимальная входная мощность	160 Вт
Чувствительность	88 дБ/2,83 В/м
Частота разделения каналов	580 Гц/4,1 кГц
Габариты (с ножками) (Ш × В × Г)	224 × 981 × 349 мм
Вес	19,1 кг

* Технические характеристики могут изменяться без предварительного уведомления из-за усовершенствования продукта.

* Акустический кабель не входит в комплект поставки.

Информация для пользователей по сбору и утилизации старой аппаратуры



Этот знак на аппаратуре, упаковках и в сопроводительных документах указывает на то, что подержанные электрические и электронные приборы не должны выбрасываться вместе с обычным домашним мусором.

Для правильной обработки, хранения и утилизации старой аппаратуры, пожалуйста сдавайте их в соответствующие сборные пункты, согласно вашему национальному законодательству и директив 2002/96/ЕС.

При правильном отделении этих товаров, вы помогаете сохранять ценные ресурсы и предотвращать вредное влияние на здоровье людей и окружающую среду, которое может возникнуть из-за несоответствующего обращения с отходами.

За более подробной информацией о сборе и утилизации старых товаров пожалуйста обращайтесь в вашу локальную администрацию, в ваш приёмный пункт или в магазин где вы приобрели эти товары.

[Информация по утилизации в других странах за пределами Европейского Союза]

Этот знак действителен только на территории Европейского Союза. Если вы хотите избавиться от этих предметов, пожалуйста обратитесь в вашу локальную администрацию или продавцу и спросите о правильном способе утилизации.

注意事项

使用本扬声器前敬请阅读。

- 为了确保获得最佳性能，请仔细阅读本使用说明书，并妥善保管，以备将来参考。
- 请在凉爽、干燥、清洁的地方安装本扬声器。应远离窗口、热源，避免在振动过大、灰尘过多、湿气过重和温度过低的地方使用。应远离电子干扰源（变压器及马达）。为了避免火灾或电击的危险，请勿将本装置暴露于雨水或湿气中。
- 为防止扬声器箱变形或变色，请勿将扬声器放置于受阳光直接照射或特别潮湿的地方。
- 扬声器上禁止放置下列物品：
 - 玻璃、瓷器、小金属物等。
如果玻璃等因振动而掉落并打碎，有可能造成人员受伤。
 - 燃烧的蜡烛等。
如果蜡烛因振动而掉落，有可能引起火灾和人员受伤。
 - 装有水的容器
如果容器因振动而掉落或者水溢出，有可能使扬声器受损，和 / 或引起触电。
- 请勿将扬声器放置在有异物的地方，例如水滴。否则可能导致火灾、装置损坏和 / 或人员受伤。
- 请勿将扬声器放置在易受到掉落物体碰撞或撞击的地方。稳定放置也将确保更佳音质。
- 将扬声器放在同一支架或架子上如同转台车，会导致声音反馈。
- 切勿将手或异物放进扬声器背面的开孔中，否则可能使人员受伤和 / 或损坏扬声器。
- 当移动扬声器时，切勿握住开孔，否则可能使人员受伤和 / 或损坏扬声器。
- 一旦发觉失真，请减小放大器音量。切勿使放大器出现“限幅”现象。否则可能损坏扬声器。

- 如果使用放大器时额定输出功率高于扬声器的标称输入功率，请小心不要超过扬声器的最大输入功率。
- 请勿使用化学溶剂清洁扬声器，否则可能损坏涂层。请使用清洁的干布。
- 请勿试图改装或修理扬声器。需要任何服务时，请联系有资质的 YAMAHA 服务人员。无论如何都不能打开箱体。
- **安全放置和安装由用户自行负责。若扬声器因放置或安装不当而造成事故，YAMAHA 公司概不负责。**

爱护扬声器

为了保持表面整洁光亮，请用干燥的软布擦拭。为避免损坏表面涂层，请勿使用酒精、轻质汽油、稀释剂、杀虫剂等化学溶剂。请勿使用湿布或任何含化学溶剂的布匹类型，也不要将塑料或乙烯基布匹放置覆盖在扬声器上。否则，可能发生表面涂层剥落、颜色褪色或布匹粘住设备表面。

YAMAHA 推荐使用 Yamaha Unicon 布（另售）。对于顽固污渍，请使用 Yamaha Piano Unicon（另售）。您可以在离您最近的 YAMAHA 经销商处购买 Yamaha Unicon 布和 Yamaha Piano Unicon。



该标记附加在出售到中华人民共和国的电子信息产品上。环形中的数字表示的是环境保护使用期限的年数。

- ：表示该有毒有害物质在该部件所有均质材料中的含量均在 SJ/T 11363-2006 标准规定的限量要求以下。
- ×：表示该有毒有害物质至少在该部件的某一均质材料中的含量超出 SJ/T 11363-2006 标准规定的限量要求。

部件名称	有毒有害物质或元素					
	铅 (Pb)	汞 (Hg)	镉 (Cd)	六价铬 (Cr(VI))	多溴联苯 (PBB)	多溴二苯醚 (PBDE)
外壳箱体	×	○	○	○	○	○
扬声器单元	×	○	○	○	○	○

目录

提供附件	2
扬声器放置注意事项	2
放置扬声器	2
连接到放大器	4
安装格栅	5
规格	5

提供附件

拆开包装后，确保内含以下附件。

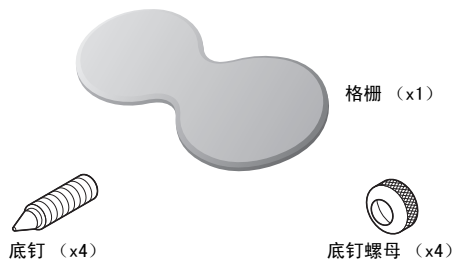

格栅是从扬声器上拆下的，分开包装。小心不要将其弄丢。

扬声器放置注意事项

扬声器的大部分重量位于它的上半部分，如果未能正确处置确保稳定性，则很容易翻倒。如果扬声器翻倒，则可能损坏扬声器或其他个人财产，或者造成人员受伤（甚至引起致命伤害）。

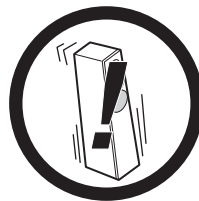

关于安全正确使用扬声器：

- 将扬声器放置于坚固、水平、光滑和低（相对于地板）的地方。
- 请勿在移动扬声器时推或强压扬声器的侧面，或将物体斜靠在扬声器的侧面。
- 请勿坐在或将物体放在扬声器的顶部。

地震和其他现象或活动所伴随的振动或摇晃可能使扬声器翻倒。出于安全原因，建议使用可增加扬声器稳定性的市售产品（金属配件或链条等）。

放置扬声器

■ 用作 2 声道立体声扬声器

当扬声器略微成一定角度对着听众时，将获得较佳的立体声效果。

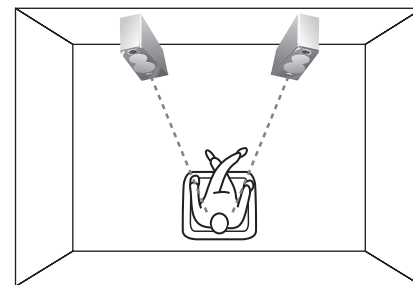

■ 在多声道系统中用作前置扬声器

将扬声器放置在电视机的两侧。扬声器的位置很重要，因为它决定着多声道系统的整体音质。按照放大器的使用说明书，根据聆听位置来放置扬声器。

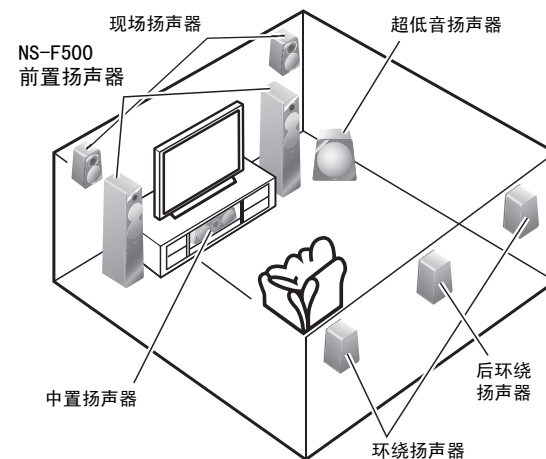

注意

- 必须再找一个人帮忙。

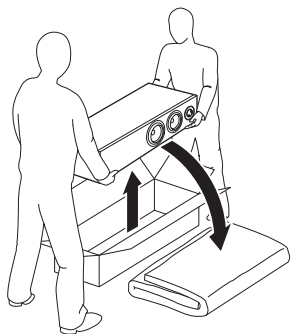

- 请特别小心不要刮擦扬声器的表面。
- 小心不要强压扬声器的侧面，否则扬声器可能翻倒而造成扬声器损坏或人员受伤。
- 为了避免绊到松散的扬声器电缆而发生意外，请将电缆固定在地板上。
- 将本装置靠近 CRT 电视机放置可能会影响图像色彩或产生嗡嗡声。发生此类情况时，请将扬声器移到远离电视机的地方。LCD 电视机和等离子电视机不存在上述问题。
- 柱腿具有调节功能，可对扬声器的高度进行微调。如果扬声器在地板上不停颤动，请通过旋转柱腿的方式调节其长度。不要将柱腿拧得过松，否则可能会发生脱落。

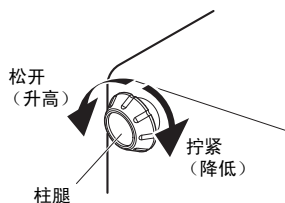

■ 安装底钉

装运时，柱腿已安装在扬声器上。使用附带的底钉时，请先将柱腿拆下。

如果想将扬声器放在厚地毯上，可用底钉替换柱腿，以提高稳定性并改进音质。通过旋转柱腿将其拆下，然后遵照以下步骤进行操作：

注意

- 必须再找一个人帮忙。
- 底钉的末端可能会划伤或损坏地板。放置扬声器时请小心。
- 底钉的末端较为尖锐。调节底钉伸出部分的长度时，小心不要将手指弄伤。

1. 将扬声器平放在地板上。
将毯子或垫子放在底座上以免刮擦。
2. 将各个底钉拧入底钉螺母内，使螺母靠近底钉的末端。



3. 拆下柱腿，将底钉拧入扬声器底部的孔中。

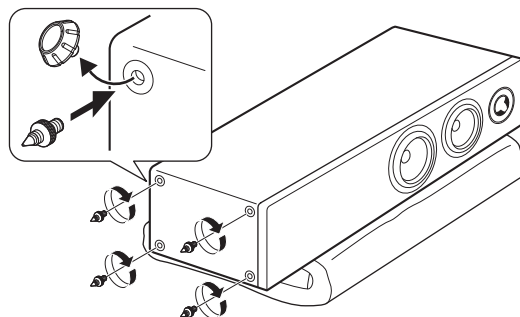

4. 将扬声器朝上放在所需的位置。必要时，请重复上述步骤以调节底钉长度，从而使其与地毯厚度相匹配。
5. 完成高度调节之后，请将底钉螺母牢牢紧固到扬声器的底座上。

连接到放大器

进行连接前必须关闭放大器。

标准连接

注意

请勿将绝缘部分插入孔中。
如果连接错误，您将无法从扬声器听到任何声音。

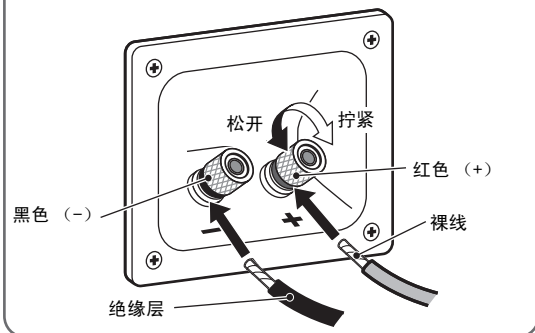

NS-F500

NS-F500

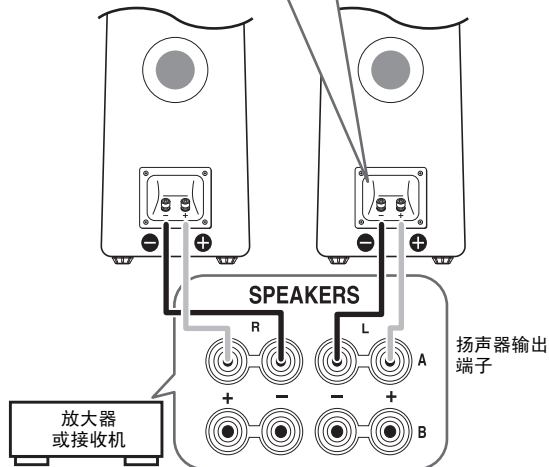

■ 连接扬声器电缆时

- 请勿使裸露的扬声器电线互相接触，否则可能损坏扬声器或放大器。
- 连接扬声器时，确保不要弄错极性，即正极 (+) 与正极 (+) 相连，负极 (-) 与负极 (-) 相连。如果将极性弄反，声音会不自然或听不到低音。
- 将一个扬声器连接到放大器或接收机的左（标有 L）端子，将另一个扬声器连接到右（标有 R）端子。
- 请参见放大器或接收机附带的使用说明书。

■ 如何连接扬声器电缆

1. 松开端子旋钮。
2. 如下所示，剥去每根电缆末端 10 mm 绝缘层，然后将露出的导线整齐并紧紧地拧在一起。

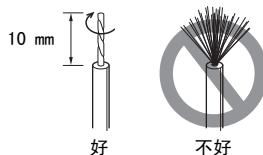

3. 插入裸线。
4. 拧紧旋钮并紧固电缆。
5. 轻拉端子上的电缆，检查连接是否牢固。

注意

- 如果使用放大器时额定输出功率高于扬声器的标称输入功率，请小心不要超过扬声器的最大输入功率。
- 如果以较高的音量水平连续输出某些声音，可能会损坏扬声器。例如，如果从测试光盘连续输出正弦波或从电子仪器连续输出低音等等，或者唱机转盘的唱针接触到碟片的表面，则应降低音量水平，以防损坏扬声器。

■ 使用香蕉插头时

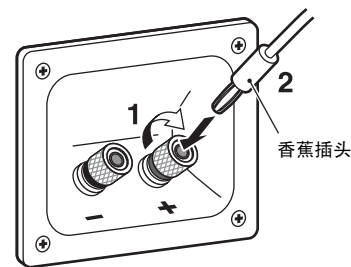

1. 拧紧端子旋钮。
2. 只需将香蕉插头插入端子。

安装格栅

扬声器和格栅是分开包装的。安装格栅时，请将格栅反面的凸出部分（磁体）对准扬声器上对应的螺钉头。

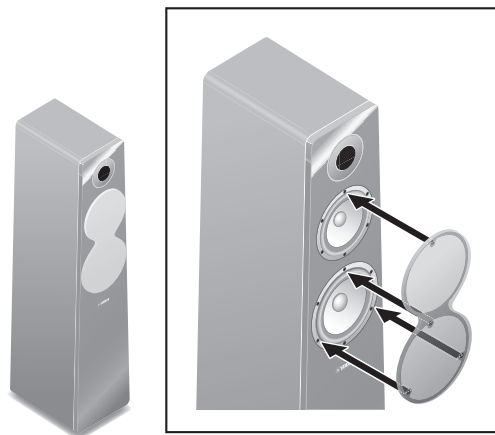

注意

- 当取下盖子时，小心不要触摸驱动单元，且不要用力。
- 请勿触摸扬声器振动膜或使其受到撞击。否则，扬声器可能会出现故障。
- 格栅反面有磁体。取下格栅后，请勿将其靠近可能受磁体影响的物体，如 CRT 电视机、时钟、磁卡、磁盘等。

规格

类型	3 路低音反射扬声器系统 非磁屏蔽型
驱动单元	16 cm 锥形低频扬声器 × 1 高级 PMD 13 cm 锥形中频扬声器 × 1 高级 PMD 3 cm 铝质球顶形高频扬声器 DC 振动膜
阻抗	6 Ω
频率响应	40 Hz 至 50 kHz (-10 dB) 100 kHz (-30 dB)
标称输入功率	40 W
最大输入功率	160 W
灵敏度	88 dB/2.83 V/m
分频频率	580 Hz/4.1 kHz
尺寸（带柱腿）（宽 × 高 × 深）	224 × 981 × 349 mm
重量	19.1 kg

* 由于产品改进，若有规格变更恕不另行通知。

* 此型号不附带扬声器电缆。

